



UNIVERSIDAD TÉCNICA DE AMBATO

FACULTAD DE DISEÑO Y ARQUITECTURA
CARRERA DE DISEÑO INDUSTRIAL

Proyecto Integrador previo a la obtención del Título de Ingeniera en Diseño
Industrial

“Diseño de mobiliario canino para el Refugio CanRiño”

Autora: Carolina Cristina Tamayo Barzola

Tutor: PhD. Cristóbal Alonso Peñaherrera Melo

Febrero - 2024

CERTIFICACIÓN DEL TUTOR

En mi calidad de Tutor del Proyecto Integrador sobre el tema:

Diseño de mobiliario canino para el Refugio Can-Riño de la alumna Carolina Cristina Tamayo Barzola, estudiante de la carrera de Ingeniería en Diseño Industrial, considero que dicho Proyecto de Integración Curricular bajo la Modalidad Integrador ha sido revisado en su totalidad y analizado por el software de similitud de contenidos, el mismo que responde a las normas establecidas en el Reglamento de Graduación de Pregrado de la Universidad Técnica de Ambato.

Por lo tanto, autorizo la presentación del mismo, ante el organismo pertinente para ser sometido a la evaluación de los profesores calificadores designado por el H. Consejo Directivo de la Facultad.

Ambato, febrero 2024

EL TUTOR

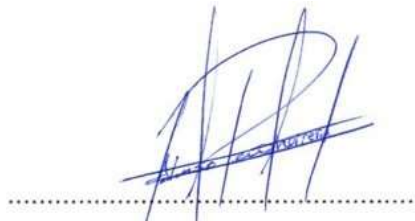

Cristóbal Alonso Peñaherrera Melo

C.C.: 180454119-9

AUTORÍA DEL TRABAJO

Yo, Carolina Cristina Tamayo Barzola con cédula de ciudadanía No 060330940-2, declaro que los criterios emitidos en el trabajo de integración curricular, Modalidad Proyecto Integrador bajo el tema: **Diseño de mobiliario canino para el Refugio Can-Riño**, así como también los contenidos presentados, ideas, análisis, síntesis de datos y conclusiones, son de exclusiva responsabilidad de mi persona, como autora de este trabajo de integración curricular.

Ambato, febrero 2024

LA AUTORA



.....
Carolina Cristina Tamayo Barzola

C.C.: 060330940-2

DERECHOS DE AUTOR

Yo, Tamayo Barzola Carolina Cristina con C.C.: 060330940-2 en calidad de autora y titular de los derechos morales y patrimoniales del trabajo de titulación **DISEÑO DE MOBILIARIO CANINO PARA EL REFUGIO CAN-RIÑO**, autorizo a la Universidad Técnica de Ambato, para que haga de este trabajo de integración curricular o parte de él, un documento disponible con fines netamente académicos para su lectura, consulta y procesos de investigación.

Cedo una licencia gratuita e intransferible, así como los derechos patrimoniales de mi proyecto de Integración Curricular a favor de la Universidad Técnica de Ambato con fines de difusión pública; y se realice su publicación en el repositorio Institucional de conformidad a lo dispuesto en el Art. 144 de la Ley Orgánica de Educación Superior, siempre y cuando no suponga una ganancia económica y se realice respetando mis derechos de autor/a, sirviendo como instrumento legal este documento como fe de mi completo consentimiento.

Ambato, febrero 2024

LA AUTORA



.....
Carolina Cristina Tamayo Barzola
C.C.: 060330940-2

APROBACIÓN DEL TRIBUNAL DE GRADO

Los miembros del Tribunal Examinador aprueban el Trabajo de Integración Curricular, Modalidad Proyecto Integrador, sobre el tema **DISEÑO DE MOBILIARIO CANINO PARA EL REFUGIO CAN-RIÑO** de Carolina Cristina Tamayo Barzola, estudiante de la carrera de Ingeniería en Diseño Industrial, de conformidad con el Reglamento de Graduación para obtener el título terminal de Tercer Nivel de la Universidad Técnica de Ambato

Ambato, febrero 2024

Para constancia firman

Nombres y Apellidos

PRESIDENTE

C.C.:

Nombres y Apellidos

MIEMBRO CALIFICADOR

C.C.:

Nombres y Apellidos

MIEMBRO CALIFICADOR

C.C.:

DEDICATORIA

A Lizeth Fiallos Rivadeneira, mi adorada amiga. Tu presencia ha sido el pulso constante en el corazón de este proyecto. Rindo homenaje a tu excepcional labor en este ámbito, la cual ha sido una fuente de inspiración para mi propio viaje. Agradezco sinceramente por mostrarme que incluso el cielo no es una barrera que nos impida estar juntas.

Con todo mi cariño,

Carolina Cristina Tamayo Barzola

AGRADECIMIENTO

Agradezco de todo corazón a Dios, quien ha sido mi guía constante, mi fortaleza en los momentos de debilidad y el arquitecto de una vida plena de aprendizajes, experiencias y, sobre todo, felicidad.

A mis padres, Fausto y Charito, les expreso mi eterna gratitud por su amor incondicional y apoyo constante. Gracias por nunca soltar mis manos y por ser mis pilares, permitiéndome alcanzar cada una de mis metas.

A mis hermanos Fernanda, Diana y Ariel quienes han caminado a mi lado durante estos años, especialmente a mis hermanas, quienes no solo han sido mis ejemplos, sino también mis segundas madres. Su cuidado y aliento han sido fundamentales en mi camino.

A mi esposo, Santiago, por ser el motor de mi vida. Su constante apoyo y amor incondicional me han convertido en su amiga y compañera inseparable.

A mi amigo Sebas, por su amistad sólida, apoyo inquebrantable, ánimo constante y compañía en los momentos más difíciles de mi vida. Su presencia ha sido un regalo invaluable.

A mis profesores, Alonso, Karen y Galito, les expreso mi sincera gratitud por su valioso apoyo y orientación a lo largo de mis estudios. Siempre creyeron en mí y me alentaron a seguir adelante.

A don Germán Rodríguez, propietario del Refugio CanRiño, por su colaboración invaluable y asesoramiento. Sus palabras siempre fueron un impulso para continuar con este proyecto que hoy ve la luz.

A la Universidad Técnica de Ambato, por la oportunidad de formarme en sus aulas, con especial reconocimiento a la Facultad de Diseño y Arquitectura.

A todas las personas que formaron parte de mi vida estudiantil, les dedico mi más sincero agradecimiento por su amistad, consejos, apoyo, ánimo y compañía en los momentos más desafiantes de mi vida. A cada uno de ustedes, gracias de todo corazón.

Carolina Cristina Tamayo Barzola

ÍNDICE DE GENERAL

PORTADA	i
CERTIFICACIÓN DEL TUTOR	ii
AUTORÍA DEL TRABAJO	iii
DERECHOS DE AUTOR	iv
APROBACIÓN DEL TRIBUNAL DE GRADO	v
DEDICATORIA	vi
AGRADECIMIENTO	vii
ÍNDICE DE GENERAL	ix
ÍNDICE DE TABLAS	xiv
ÍNDICE DE GRÁFICOS	xvi
ÍNDICE DE IMÁGENES	xvii
RESUMEN EJECUTIVO	xviii
ABSTRACT	xix

CAPÍTULO I

1. ANTECEDENTES GENERALES

1.1. Introducción	1
1.1.1. Nombre del proyecto.....	1
1.1.2. Definición del problema	1
1.1.3. Contextualización del problema	2
1.2. Justificación	3
1.3. Objetivos.....	5
1.3.1. Objetivo general.....	5
1.3.2. Objetivos específicos	5

CAPÍTULO II

2. MARCO REFERENCIAL

2.1. Antecedentes investigativos	7
2.2. Marco teórico	19
2.2.1. Diseño de mobiliario canino	19
2.2.2. Arquitecturas del producto en el mobiliario canino	22
2.2.2.1. Arquitectura modular	22
2.2.2.2. Tipos de arquitectura modular.....	24
2.2.3. Arquetipos de mobiliario canino	27
2.2.3.1. Casas para caninos	27
2.2.3.1.1. Características básicas de casas para caninos	29
2.2.3.1.2. Cómo construir una casa para caninos: Enfoque Hazlo Tú Mismo	31
2.2.3.2. Comederos y bebederos caninos	32
2.2.3.2.1. Bebederos caninos.....	32
2.2.3.2.2. Comederos caninos	35
2.2.3.3. Camas para caninos.....	41
2.2.3.3.1. Tipologías de camas para caninos.....	41
2.2.3.4. Bañeras para caninos.....	43
2.2.3.4.1. Características básicas de una bañera para caninos	43
2.2.3.4.2. Bañeras de acero inoxidable frente a bañeras de plástico para canes	44
2.2.4. Materialidad	45
2.2.4.1. Propiedades de los materiales	46
2.2.4.2. La materialidad en la configuración formal	48
2.2.4.3. Materiales ecológicos para mobiliario	50
2.2.5. Dimensiones caninas según las razas	53
2.2.6. Tendencias actuales en el diseño de mobiliario canino.....	57
2.2.6.1. Tendencia Eco friendly.....	57
2.2.6.2. Tendencia Pet friendly.....	60

2.2.7. Equipamiento improvisado en refugios caninos	62
2.2.8. Refugio de animales	63
2.2.8.1. Habitabilidad	64
2.2.8.2. Recepción de animales	65
2.2.8.3. Esterilización	66
2.2.8.4. Adopción	67
2.2.8.5. Eutanasia	68
2.2.8.6. Alimentación	68
2.2.8.7. Educación animal	69
2.2.8.8. Higiene y limpieza	69
2.2.9. Animal como usuario	70
2.2.10. Percepción del animal	71
2.2.11. Bienestar animal	73
2.2.11.1. Cinco Libertades	74
2.2.11.2. Necesidades	75
2.2.12. El contexto social y cultural en un refugio canino	76
2.2.12.1. Social	76
2.2.12.2. Cultural	77

CAPÍTULO III

3. ANÁLISIS DEL CONTEXTO

3.1. Análisis externo	78
3.1.1. Segmentación del mercado potencial	81
3.1.2.2. Entorno económico	89
3.1.2.3. Entorno social/ cultural	91
3.1.2.4. Entorno tecnológico	93
3.1.2.5. Entorno ecológico	94
3.1.2.6. Entorno legal	96
3.1.3. Tendencias de consumo del entorno	98

3.1.4. Análisis del sector y del entorno de referencia	102
3.1.5. Análisis estratégico de la competencia.....	104

CAPÍTULO IV

4. MARCO METODOLÓGICO

4.1. Ubicación	106
4.2. Equipos y materiales	108
4.3. Tipo de investigación	109
4.3.1. Enfoque	109
4.3.2. Modalidad Básica de Investigación.....	110
4.4. Idea a defender	111
4.5. Población o muestra	111
4.6. Recolección de información.....	113
4.6.1. Etnografía.....	114
4.6.2. Observación participativa.....	116
4.6.3. Entrevistas	117
4.7. Procesamiento de la información	123
4.7.1. Operacionalización de variables.....	123
4.7.2. Interpretación de resultados de la entrevista	128
4.7.3. Fichas de Observación de los canes	139
4.8. Conclusiones	142
4.9. Recomendaciones	143

CAPÍTULO V

5. DESARROLLO DE LA PROPUESTA

CAPÍTULO VI

6.1. CONCLUSIONES	184
-------------------------	-----

6.2. RECOMENDACIONES.....	185
BIBLIOGRAFÍA	186
ANEXOS	200

ÍNDICE DE TABLAS

Tabla 1. <i>Sydney</i>	7
Tabla 2. <i>Long Bodied Short Legged Dog</i>	8
Tabla 3. <i>Giotto</i>	9
Tabla 4. <i>Atomo</i>	10
Tabla 5. <i>¡Wuuf wuuf!</i>	11
Tabla 6. <i>Zorros y origami</i>	12
Tabla 7. <i>Rojkind</i>	13
Tabla 8. <i>Mount Pug</i>	14
Tabla 9. <i>OJS</i>	15
Tabla 10. <i>Deluxe Kennel Club Playground</i>	16
Tabla 11. <i>Fuente de Agua Cool Dog</i>	17
Tabla 12. <i>Climb & Play</i>	18
Tabla 13. <i>Peek Park</i>	19
Tabla 14. <i>Materiales aplicados en la construcción de casas para caninos</i>	29
Tabla 15. <i>Tipología de bebederos para canes</i>	33
Tabla 16. <i>Tipología de comederos para canes</i>	35
Tabla 17. <i>Elección de comederos para canes</i>	39
Tabla 18. <i>Tipología de bebederos para canes</i>	41
Tabla 19. <i>Propiedades de los materiales</i>	47
Tabla 20. <i>Tipos de materiales ecológicos para mobiliario</i>	50
Tabla 21. <i>Dimensiones caninas razas grandes</i>	53
Tabla 22. <i>Dimensiones caninas razas medianas</i>	54
Tabla 23. <i>Dimensiones caninas razas pequeñas</i>	55
Tabla 24. <i>Temperamento de acuerdo a las razas</i>	56
Tabla 25. <i>Equipamiento Improvisado del Refugio Can-Riño</i>	62
Tabla 26. <i>Usuario directo Canes</i>	82
Tabla 27. <i>Usuarios directos 2 Personas</i>	84
Tabla 28. <i>Usuarios Indirectos Adoptantes, Visitantes</i>	86

Tabla 29. <i>Tendencias de consumo del entorno</i>	99
Tabla 30. <i>Análisis del sector y del entorno de referencia</i>	102
Tabla 31. <i>Muestra de personal del Refugio Can-Riño</i>	112
Tabla 32. <i>Muestra de los canes del Refugio Can-Riño</i>	113
Tabla 33. <i>Modelo Fichas de Observación de los canes</i>	116
Tabla 34. <i>Variable Independiente: Diseño de mobiliario canino</i>	123
Tabla 35. <i>Variable Dependiente: Equipamiento improvisado</i>	126
Tabla 36. <i>Análisis y discusión de resultados</i>	128
Tabla 37. <i>Ficha #1 – Observación de los canes en el Refugio CanRiño</i>	139
Tabla 38. <i>Ficha #2 – Observación de los canes en el Refugio CanRiño</i>	139
Tabla 39. <i>Ficha #3 – Observación de los canes en el Refugio CanRiño</i>	140
Tabla 40. <i>Ficha #4 – Observación de los canes en el Refugio CanRiño</i>	141

ÍNDICE DE GRÁFICOS

Gráfico 1. <i>Proceso de recepción de animales dentro de un refugio</i>	66
Gráfico 2. <i>Alternativas a contemplar en situaciones de eutanasia</i>	68
Gráfico 3. Principios considerados para la alimentación de animales.	69
Gráfico 4. <i>Rutinas de limpieza sistemáticas esenciales para el control y propagación de enfermedades</i>	70

ÍNDICE DE IMÁGENES

Imagen 1. <i>Missy Cave, mobiliario para mascotas</i>	20
Imagen 2. <i>Mapa de razas caninas: evolución y diversificación</i>	21
Imagen 3. <i>Mobiliario modular para mascotas</i>	23
Imagen 4. <i>Mobiliario transformable para mascotas</i>	25
Imagen 5. <i>Mobiliario multifuncional para mascotas</i>	27
Imagen 6. <i>Tamaños de casas para canes</i>	28
Imagen 7. <i>Comederos de acuerdo a la altura de los caninos</i>	37
Imagen 8. <i>Altura de los comederos para caninos</i>	38
Imagen 9. <i>Peines de bambú ecológico para canes</i>	58
Imagen 10. <i>Cama refugio con tela lavable y madera recuperada 100%</i>	59
Imagen 11. <i>Tipología Mobiliario Pet Fiendly</i>	61
Imagen 12. <i>Refugio canino Can-Riño</i>	65
Imagen 13. <i>Convergencia visual canina</i>	71
Imagen 14. <i>Oído externo, medio e interno de un canino</i>	72
Imagen 15. <i>Receptores de la mucosa olfatoria canina.</i>	72
Imagen 16. <i>Receptores del tacto canino</i>	73

RESUMEN EJECUTIVO

Este proyecto de tesis se enfoca en Can-Riño, un refugio canino establecido en el año 2015 en el cantón Riobamba, con el objetivo principal de reubicar canes abandonados o maltratados. A pesar de albergar actualmente a 220 caninos, el mobiliario existente no satisface completamente sus necesidades fisiológicas, psicológicas y ambientales. El propósito general de este proyecto consiste en diseñar mobiliario canino que impacte de manera significativa en la calidad de vida de los canes residentes en el refugio. Esto se logrará mediante la integración de casas con bancas que busca proporcionar comodidad y fomentar la interacción social entre los animales. La aplicación de medidas ergonómicas específicas permitirá adaptar el diseño a las necesidades físicas y comportamentales de los canes, y la elección de materiales reciclados reflejará un compromiso con la sostenibilidad ambiental. La implementación de un sistema constructivo modular optimizará el espacio disponible que brinda flexibilidad en la disposición del mobiliario. Es crucial destacar el enfoque etnográfico de este proyecto, el cual se centra en la relación humano-animal, al proporcionar una comprensión profunda de aspectos sociales, éticos y de salud. El diseño participativo contribuye a una investigación exhaustiva del diseño de mobiliario, que ha comprendido las necesidades y comportamientos de los canes en el entorno del refugio. Más allá de la mejora directa en la calidad de vida de los canes en el refugio, este proyecto busca elevar la conciencia sobre la sostenibilidad en el diseño de productos. Su objetivo es promover prácticas responsables y respetuosas con el ambiente, con la esperanza de estimular la participación comunitaria y generar conciencia sobre el bienestar animal. Esto contribuirá a mejorar la imagen del refugio, esto promueve actitudes positivas hacia la adopción y fomenta la responsabilidad en el cuidado de los animales de compañía.

PALABRAS CLAVES: DISEÑO, MOBILIARIO, REFUGIO CANINO, SOSTENIBILIDAD, CALIDAD DE VIDA, BIENESTAR ANIMAL.

ABSTRACT

This thesis project focuses on Can-Riño, a dog shelter established in 2015 in the canton of Riobamba, with the main objective of relocating abandoned or abused dogs. Despite currently housing 220 canines, the existing furnishings do not fully meet their physiological, psychological and environmental needs. The overall purpose of this project is to design canine furniture that will significantly impact the quality of life of the dogs residing in the shelter. This will be achieved by integrating kennels with benches, seeking to provide comfort and encourage social interaction among the animals. The application of specific ergonomic measures will allow the design to be adapted to the physical and behavioral needs of the dogs, and the choice of recycled materials will reflect a commitment to environmental sustainability. The implementation of a modular construction system will optimize the available space, providing flexibility in the arrangement of the furniture. It is crucial to highlight the ethnographic approach of this project, which focuses on the human-animal relationship, providing an in-depth understanding of social, ethical and health aspects. Participatory design contributes to a thorough investigation of the furniture design, understanding the needs and behaviors of the dogs in the shelter environment. Beyond the direct improvement in the quality of life of the dogs in the shelter, this project seeks to raise awareness of sustainability in product design. It aims to promote responsible and environmentally friendly practices, with the hope of stimulating community participation and raising awareness about animal welfare. This will contribute to improving the shelter's image, promoting positive attitudes towards adoption and encouraging responsible pet care.

KEY WORDS: DESIGN, FURNITURE, DOG SHELTER, SUSTAINABILITY, QUALITY OF LIFE, ANIMAL WELFARE.

CAPÍTULO I

ANTECEDENTES GENERALES

1.1. Introducción

1.1.1. Nombre del proyecto

“Diseño de mobiliario canino para el Refugio Can-Riño.”

1.1.2. Definición del problema

Can-Riño es una entidad privada y sin ánimo de lucro, establecida en 2015, cuya sede se encuentra en el sector de Medio Mundo, dentro del cantón Riobamba. Su principal misión radica en la reubicación de animales domésticos que han sido abandonados o víctimas de maltrato, al brindar refugio y atención. En la actualidad, el refugio alberga a 220 caninos, y su construcción se ha desarrollado de forma progresiva a lo largo de los años. La financiación de la organización proviene principalmente de recursos generados internamente, además de recibir apoyo económico, asesoría profesional y apadrinamiento por parte de colaboradores comprometidos.

La principal actividad de Can-Riño es ofrecer refugio temporal a canes con el fin de facilitar su posterior adopción. Sin embargo, el espacio actualmente disponible carece de mobiliario adecuado para satisfacer las necesidades fisiológicas, psicológicas, ambientales y de comportamiento de los animales. El mobiliario actual solo cumple con la función básica de proporcionar un lugar para descansar, pero se vuelve obsoleto rápidamente debido a su diseño y a los materiales utilizados en su fabricación, lo que reduce su vida útil.

La concepción y realización de un mobiliario diseñado de manera específica para el área de alojamiento de canes en el refugio "Can-Riño" promovería una experiencia más enriquecedora para los animales, al mismo tiempo que facilitaría la gestión y el mejoramiento de diversos aspectos, tales como el proceso de adopción, las rutinas diarias, la alimentación, la higiene, la limpieza, la salud y la seguridad.

1.1.3. Contextualización del problema

El proceso de domesticación de los canes se remonta a hace más de 30.000 años, cuando los lobos fueron los primeros animales en ser sometidos por los seres humanos. Esta antigua relación estableció un fuerte vínculo entre humanos y canes, que los convierte en las mascotas más queridas tanto para compañía como para trabajo, gracias a la notable adaptabilidad de las diferentes razas. A lo largo de la historia, los canes desempeñaron una amplia variedad de roles, desde cazadores en sociedades nómadas hasta guardianes, pastores y canes militares (ICAM, 2019). La capacidad de adaptación de los canes a la convivencia con los seres humanos fue fundamental para su exitosa domesticación. Antes de la creación de las ciudades, los canes compartieron con nosotros el ecosistema natural de estos territorios, al compartir recursos como refugios, alimentos y agua.

El rápido crecimiento de las ciudades ha complicado cada vez más la coexistencia entre los seres humanos y los canes, debido a la escasez de espacios y la falta de consideración hacia su derecho a existir. Dado que son animales domesticados que dependen de los humanos para subsistir, se han visto obligados a modificar sus patrones de alimentación y adaptarse a condiciones desfavorables, como alimentarse de desechos, enfrentar la contaminación y soportar el ruido constante. Todo esto ha dado lugar a amenazas para la salud pública, como la propagación de la rabia y otras enfermedades, así como a daños en la fauna y comportamientos agresivos hacia las personas.

La insensibilidad hacia los perros ha llevado a la creación de refugios, los cuales desempeñan un papel fundamental en abordar la difícil situación de los animales sin hogar. En un principio, las ciudades recurrían a perreras y a la eutanasia debido a la falta de conciencia sobre los derechos de los animales. En la actualidad, los refugios se han convertido en espacios esenciales que brindan seguridad, atención médica y la posibilidad de encontrar un nuevo hogar para estos animales, al mismo tiempo que fomentan la conciencia sobre el bienestar animal.

La existencia de refugios se basa en el reconocimiento de nuestra obligación hacia los animales domésticos que viven en entornos urbanos. Por ende, resulta crucial garantizar condiciones de vida adecuadas para todos ellos, al considerar que los animales sin propietario que comparten el espacio urbano con nosotros necesitan cuidado y resguardo. Establecer regulaciones que protejan el derecho de estos animales a convivir con los seres humanos y dignificar su presencia adquiere una relevancia significativa (ICAM, 2019).

Este es el caso del Refugio Can-Riño, que cumple un papel fundamental al proporcionar cuidado y protección a canes rescatados de situaciones vulnerables, como el abandono, el maltrato o accidentes en las calles. Este albergue se convierte en un hogar temporal para estos animales hasta que encuentren personas responsables que deseen adoptarlos. Además, el albergue se dedica activamente a promover la conciencia sobre el respeto y la comprensión hacia los animales. Sin embargo, para llevar a cabo su importante labor, depende de la ayuda y las contribuciones de la comunidad, ya que requiere tiempo y recursos financieros para su funcionamiento adecuado.

1.2. Justificación

Según la Constitución de la República del Ecuador (2008), visualiza a la naturaleza como sujeto a derecho en el Art. 71, el cual señala que: “Promover una cultura de respeto a los derechos de la naturaleza con énfasis en animales en condición de vulnerabilidad,

promoviendo el trato humanitario a la fauna urbana y rural, la capacitación y la educación permanente, y la aplicación de mecanismos jurídicos locales y nacionales para su protección” (p.35), hace que el planteamiento de este proyecto sea una herramienta de motivación a mediano y largo plazo hacia los dueños y cuidadores de mascotas, para el uso de estos espacios públicos caninos dentro de la ciudad de Riobamba. De esta forma el trato y cuidado hacia los animales de compañía, vaya más allá de solamente de proveerlos de alimento, es decir un trato de calidad y cuidado integral.

El objetivo de este proyecto es optimizar las instalaciones destinadas al rescate, cuidado, rehabilitación y posterior adopción de perros en el refugio Can-Riño, situado en el barrio Medio Mundo, parroquia Maldonado, cantón Riobamba. Esto conlleva un beneficio directo para los canes que se encuentran en estas instalaciones, lo que garantiza un mobiliario en perfectas condiciones para atender la mayoría de sus requerimientos mientras aguardan ser adoptados y encontrar así un nuevo hogar.

El mobiliario en el refugio ha sido improvisado desde su creación, adaptándose a las necesidades inmediatas de gestión y a la llegada de nuevos canes rescatados, sin considerar aspectos como la ergonomía, material, sistema de construcción y modelo de gestión. Esto ha llevado al hacinamiento y estrés de los animales rescatados, resultando en problemas como peleas, heridas e incluso, en casos extremos, la muerte. Además, dificulta y retrasa las actividades diarias como el aseo, la alimentación y el descanso (ICAM, 2016). Por lo tanto, brindarles la oportunidad de jugar, socializar y realizar ejercicio físico adecuado según sus necesidades y raza, les permite a los canes alcanzar un estado óptimo de estabilidad mental. Como consecuencia, se obtiene un perro altamente sociable y más fácil de manejar.

Se busca la implementación de requisitos técnicos mínimos en diversas áreas organizativas y de diseño de mobiliario con el fin de asegurar el funcionamiento adecuado de un establecimiento de este tipo y la optimización de los espacios. Estas áreas abarcan aspectos relacionados con el cuidado canino, la atención veterinaria, la organización

estructural, el diseño interior, la utilización de herramientas y materiales, así como los procedimientos de legalización, entre otros. Todo esto contribuirá a una comprensión integral de la gestión de un refugio. Desde una perspectiva teórica, este proyecto demanda la aplicación de conocimientos en las diversas áreas mencionadas anteriormente. Además, presenta exigencias tanto en su estructura como en los resultados obtenidos, ya que de estos depende su viabilidad para llevar a cabo su ejecución y puesta en funcionamiento.

La investigación cuenta con el respaldo del refugio "Can-Riño", lo que garantiza un acceso suficiente a información primaria obtenida tanto a través de la observación directa de los animales como de entrevistas con cuidadores, patrocinadores y profesionales encargados de su cuidado. Durante las etapas de planificación, ejecución y entrega de este estudio, se asegura que no se causará ningún perjuicio a ningún individuo o comunidad, tanto animal como humana. Más bien, el objetivo es mejorar su situación actual en los plazos establecidos para cada fase. La financiación será proporcionada a través de recursos económicos propios de la investigadora hasta la finalización del producto final, y la decisión de aplicar el diseño recomendado queda a decisión del refugio Can-Riño. Este proyecto representa una oportunidad para mejorar la atención y el bienestar de los animales rescatados, al crear un mobiliario estético y funcional diseñado para satisfacer sus necesidades y optimizar el espacio disponible.

1.3. Objetivos

1.3.1. Objetivo general

Diseñar mobiliario canino para el Refugio Can-Riño para el mejoramiento de la calidad de vida de los caninos.

1.3.2. Objetivos específicos

- Definir las medidas ergonómicas requeridas para la elaboración del mobiliario canino.
- Identificar materiales reciclables para la construcción de objetos canino.
- Implementar los sistemas constructivos más adecuados para diseñar un mobiliario canino que optimice el espacio dentro del Refugio Can-Riño.

CAPÍTULO II

MARCO REFERENCIAL

2.1. Antecedentes investigativos

Tabla 1.

Sydney



Resumen. Es una casa para descanso desarmable y muy sencilla de montar. Al tener una mezcla entre lo moderno y lo minimalista, presenta una estética atractiva visualmente en cualquier espacio, además de proporcionar un alto nivel de confort y descanso adecuados para una mascota.

Año. 2022

Autor. WeelyWally

Localización. Israel

Tipología. Mobiliario para mascotas

Principales Resultados.

Este producto presenta una construcción robusta por presentar componentes de aluminio y madera con una cromática variada, el cual puede ser usado tanto en interiores como en exteriores por su resistencia a los cambios climáticos, adaptable a razas pequeñas y medianas. Es recomendable su aplicación en un refugio canino por su durabilidad y fácil de desinfectar.

Nota. Fuente: Wainwright (2018)

Tabla 2.

Long Bodied Short Legged Dog



Resumen. La exclusiva zona para mascotas de la empresa cuenta con una pendiente plegable donde tanto humanos como mascotas pueden tumbarse juntos con facilidad. Además de una pendiente, el Atelier también incluyó una pequeña área similar a una madriguera donde las mascotas pueden cavar y divertirse. La estructura única se puede apilar entre sí y los propietarios pueden formar diferentes formas con varias piezas de la estructura.

Año. 2014

Autor. Atelier Bow-Wow

Localización. Tokio

Tipología. Mobiliario para mascotas

Principales Resultados.

Este producto brinda un espacio acogedor, lúdico y cálido, sus piezas al ser de madera presenta robustez y buen gusto en su construcción, el cual puede ser usado tanto en interiores como en exteriores, ya que su material natural nos vincula con la naturaleza, adaptable a razas pequeñas y medianas. Es recomendable su aplicación en un refugio canino al ser apilable nos permite mejorar la organización en las áreas, nos permite ser creativos al momento de armarlo y facilita su limpieza al ser desarmable.

Nota. Fuente: Hara (2015)

Tabla 3.

Giotto



Resumen. Las creaciones de esta marca son únicas por su diseño y su fabricación tradicional y artesanal. Fabricado en madera de zebrano curvada al vapor de 20 mm de espesor. Este tipo de camas es una opción elegante y funcional para brindar comodidad a tu mascota. Está diseñada específicamente para ofrecer un lugar acogedor y seguro donde tu mascota será feliz.

Año. 2020

Autor. Superfine

Localización. Italia

Tipología. Mobiliario para mascotas

Principales Resultados.

Este producto brinda un espacio acogedor e inusual, al ser de madera presenta solidez y elegancia en su construcción, el cual puede ser usado en interiores, su materialidad es cuidadosamente tratada lo que asegura su durabilidad y resistencia a ciertos factores como la humedad y los arañazos, adaptable a razas grandes. Es recomendable su aplicación en un refugio canino ya que por su alta calidad mantendrá su atractivo estético a lo largo del tiempo y podrá soportar el uso diario.

Nota. Fuente: Wainwright (2018)

Tabla 4.*Atomo*

Resumen. Atomo está hecho de tubos de acero inoxidable cortados individualmente, unidos por maestros metalúrgicos para crear la forma final que luego se pule a mano. En el interior de la estructura se inserta una luz led de bajo voltaje, con interruptor oculto. Las patas ajustables, también hechas a mano, se fijan al marco, proporcionando la mayor estabilidad posible.

Año. 2020

Autor. Superfine

Localización. Italia

Tipología. Mobiliario para mascotas

Principales Resultados.

Este producto brinda un espacio relajante y confortable, su construcción está basada en formas geométricas de acero bruto que dan vida a una esfera irregular, el cual puede ser usado en interiores, su materialidad proporciona la mayor estabilidad posible, adaptable a razas pequeñas y medianas. No es muy recomendable su aplicación en un refugio canino ya que su materialidad no es la mejor para aislar del frío.

Nota. Fuente: Wainwright (2018)

Tabla 5.

¡Wuuf wuuf!



Resumen. Así como un perro persigue su cola, BNKR persiguió una idea que nos permite dar, literalmente, una vuelta radical al concepto de casas para perros. La caseta está ideada para que el perro tenga un espacio personal, único y entretenido. El diseño está especialmente recomendado para perros de pequeño tamaño.

Año. 2013

Autor. BNKR Arquitectura

Localización. México

Tipología. Mobiliario para mascotas

Principales Resultados.

Este producto brinda un espacio acogedor, lúdico y cálido, destacada por su solidez y estilo, presenta un diseño ergonómico ya que toma mucho en cuenta la forma en como un perro se desplaza y descansa, es usado en exteriores por su durabilidad y resistencia a ciertos factores medio ambientales, adaptable a razas pequeñas. Es recomendable su aplicación en un refugio canino por la elevación de la casa del suelo, ayudando a aislarla del frío y la humedad.

Nota. Fuente: Suárez & Fadón (2013)

Tabla 6.

Zorros y origami



Resumen. Zorros y origami inspiran este diseño. Row Studio tomó, de un lado, el zorro o kitsune, un animal que juega un papel importante dentro de la mitología japonesa al ser los emisarios del dios Inari, el dios de la fertilidad, la fortuna, la agricultura y el arroz; y de otro a otro clásico de la cultura nipona como el origami para dar lugar a una original caseta.

Año. 2013

Autor. Row Studio

Localización. México

Tipología. Mobiliario para mascotas

Principales Resultados.

Este producto brinda un espacio relajante y confortable, su construcción está basada en el origami japonés, el cual puede ser usado en exteriores, su materialidad proporciona ligereza y durabilidad, que permiten crear formas elegantes y funcionales, adaptable a razas grandes. Es recomendable su aplicación en un refugio canino por ser plegable y desplegable permitiendo que sea portable.

Nota. Fuente: Suárez & Fadón (2013)

Tabla 7.

Rojkind



Resumen. Rojkind, con la colaboración de su hija de ocho años, diseñó un modelo con 13 caras distintas, en el que cada una tiene una función diferente.

Año. 2018

Autor. Michel Rojkind

Localización. México

Tipología. Mobiliario para mascotas

Principales Resultados.

Este producto brinda un espacio seguro y confortable, su construcción está distribuida en planos seriados, el cual puede ser usado en exteriores, permiten crear formas elegantes y funcionales, adaptable a todas las razas. Es recomendable su aplicación en un refugio canino por su resistencia a los factores externos en todas las estaciones.

Nota. Fuente: Suárez & Fadón (2013)

Tabla 8.

Mount Pug

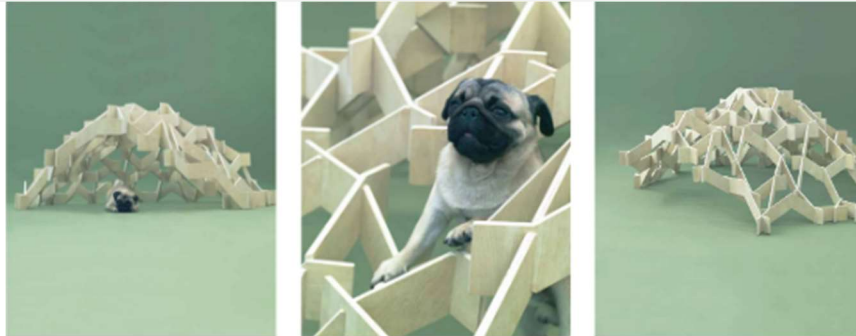

Resumen. Ofrece la oportunidad de crear alojamientos personalizados para perros, con diseños adaptados a cada raza. Esto promueve la creatividad de los dueños y brinda un espacio cómodo y estimulante para las mascotas. Esta iniciativa fortalece el cuidado y bienestar de los perros, consolidando el vínculo entre humanos y caninos.

Año. 2019

Autor. Kengo Kuma

Localización. Japón

Tipología. Mobiliario para mascotas

Principales Resultados.

Este producto brinda un espacio lúdico y de descanso, su estructura en forma de zigzag permite que un pug escale la casa como una montaña, ya que forma una malla a modo de ramas, puede ser usado en interiores y exteriores, pueden colgar juguetes o bocadillos, adaptable a razas pequeñas. Es recomendable su aplicación en un refugio canino por su adaptabilidad en diferentes espacios.

Nota. Fuente: Hara (2015)

Tabla 9.

OJS

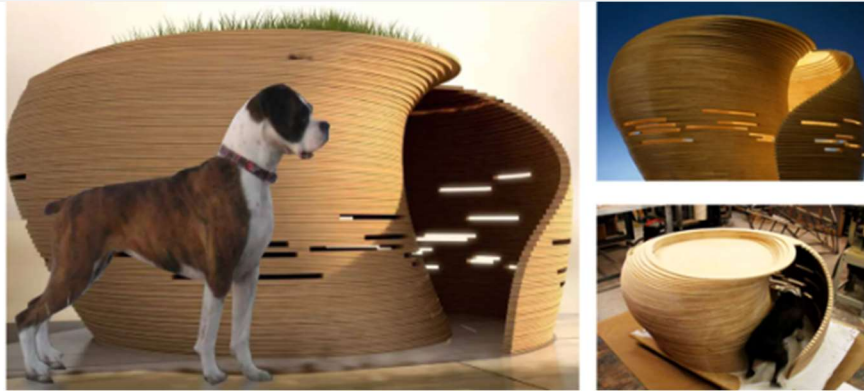

Resumen. Es adaptable en la mayoría de los entornos por su diseño moderno, al tener un techo plano nos proporciona un espacio en el que se puede colocar una planta y una cama adicional para mascotas o un lugar para mascotas. Su forma orgánica evoca el acunamiento, siendo la posición preferida de un canino para descansar.

Año. 2019

Autor. William Pedersen

Localización. Chicago

Tipología. Mobiliario para mascotas

Principales Resultados.

Este producto brinda un espacio relajante y confortable, sus piezas al ensamblarse forman una estructura escultórica de madera contrachapada, puede ser usado en exteriores. Es adaptable a razas grandes. Es recomendable su aplicación en un refugio canino por su adaptabilidad en diferentes espacios.

Nota. Fuente: Pedersen (2016)

Tabla 10.

Deluxe Kennel Club Playground



Resumen. El diseño de un equipamiento para un parque canino con todos los accesorios incluidos es una solución ideal para un área de parque canino que necesita una instalación impresionante sin ocupar mucho espacio, modelada según el popular Kennel Club Playground original.

Año. 2019

Autor. TerraBound Solutions Inc.

Localización. Japón

Tipología. Mobiliario para mascotas

Principales Resultados.

Este producto brinda un espacio lúdico, sus componentes están fabricados con botellas plásticas recicladas siendo un producto totalmente ecológico, sostenible y superaran a otros materiales, puede ser usado en exteriores. Es adaptable a todas las razas. Es recomendable su aplicación en un refugio canino por su adaptabilidad en diferentes espacios y por su materialidad no se oxidará, astillará, pudrirá, corroerá ni requerirá repintado. Además, su limpieza será más fácil.

Nota. Fuente: TerraBound Solutions Inc. (2015)

Tabla 11.

Fuente de Agua Cool Dog



Resumen. Un canino es juguetón y depende mucho de su dueño para mantenerse saludable y cómodo. Los canes eliminan calor a través de la lengua, por lo que el agua es imprescindible en todo parque. Es por este motivo que Cool Dog permitirá mantener fresco e hidratado a un can.

Año. 2018

Autor. Dog Park Outfitters

Localización. USA

Tipología. Mobiliario para mascotas

Principales Resultados.

Este producto brinda seguridad y comodidad, sus componentes están fabricados en acero inoxidable pulido con recubrimiento en polvo para exteriores. Es adaptable a todas las razas. Es recomendable su aplicación en un refugio canino por su adaptabilidad en diferentes espacios y por su materialidad la cual no causará daño a los canes y será fácil de limpiar.

Nota. Fuente: Dog Park Outfitters (2022)

Tabla 12.

Climb & Play



Resumen. Un canino es jugueteón y depende mucho de su dueño para mantenerse saludable y cómodo. Los canes eliminan calor a través de la lengua, por lo que el agua es imprescindible en todo parque. Es por este motivo que Cool Dog permitirá mantener fresco e hidratado a un can.

Año. 2018

Autor. Dog Park Outfitters

Localización. USA

Tipología. Mobiliario para mascotas

Principales Resultados.

Este producto brinda un espacio lúdico, sus componentes están fabricados con materiales reciclados, puede ser usado en exteriores. Es adaptable a todas las razas. Es recomendable su aplicación en un refugio canino ya que,

- El conjunto de productos se basa en obstáculos de agilidad populares.
- Proporcionar actividades para perros independientemente de su capacidad o nivel de habilidad.
- Promover la actividad física, el nivel de confianza y un comportamiento de juego saludable.
- Permita que los perros dominen habilidades como trepar, mantener el equilibrio, saltar, gatear y más.
- Proporcionar un ambiente saludable al aire libre que fomente el vínculo entre el perro y su cuidador.

Nota. Fuente: Dog Park Outfitters (2022)

Tabla 13.

Peek Park



Resumen. El proyecto se basa en un espacio de convivencia familiar y recreación para muchas familias de Mérida y es un modelo de éxito para los parques caninos de México.

Año. 2015

Autor. Roberto Romahn

Localización. Mérida, México

Tipología. Mobiliario para mascotas

Principales Resultados.

El proyecto brinda un espacio lúdico y de interacción humano – canino. Un can percibe cuando lo van a llevar de paseo. La experiencia de ver a los perros correr y jugar en un parque canino, es de alguna manera similar a ver la alegría de los niños en un parque. Es recomendable su aplicación en un refugio canino, ya que es necesario un espacio seguro, limpio y entretenido con el equipamiento adecuado para que los canes puedan jugar y socializar libremente.

Nota. Fuente: Romahn (2017)

2.2. Marco teórico

2.2.1. Diseño de mobiliario canino

El mobiliario, en su esencia, representa objetos funcionales y utilitarios diseñados para satisfacer diversas necesidades humanas y animales, como el

descanso, el asiento y la provisión de espacio de almacenamiento. Con el tiempo, se ha observado un cambio en la percepción Del mobiliario, ya que los usuarios no solo buscan utilidad, sino también atractivo estético en estos objetos. Cada pieza de mobiliario tiene como propósito fundamental la definición y delimitación de un espacio; de hecho, constituye un elemento crucial en la configuración y adaptación de un entorno habitable. Cuando se acondiciona un espacio, los usuarios buscan la inclusión de mobiliario que les permita llevar a cabo sus actividades de manera cómoda, adaptándose a su estilo de vida y a las necesidades específicas del lugar. En la vida cotidiana, el mobiliario desempeña un papel central para todos, ya que equipa una propiedad y dota a las diferentes estancias de funciones particulares (Tapia, 2012).



Imagen 1. Missy Cave, mobiliario para mascotas.

Fuente: Bored Panda, 2015, recuperado de <https://www.boredpanda.com/geometric-pet-cave-pupandkit/>

En el mismo sentido, Hara (2015) en su libro *Architecture for Dogs*, menciona que el mobiliario canino se refiere al conjunto de enseres destinados a ocupar un espacio específico, y consiste en objetos diseñados para satisfacer las necesidades cotidianas de los caninos en entornos como hogares, refugios, parques, etc. Este equipamiento tiene

como propósito facilitar actividades fundamentales como descansar, alimentarse, y recrearse. Entre los elementos más comunes se encuentran las casetas, camas, recipientes de comida y agua, así como áreas de juego, entre otros. Los caninos, además de ser compañeros inseparables de los humanos, son animales que la humanidad ha criado en una diversidad de razas mediante procesos de cruce. Contemplar a estos compañeros cercanos desde una perspectiva renovada puede brindar la oportunidad de reflexionar tanto sobre la naturaleza humana como sobre el entorno que nos rodea.



Imagen 2. Mapa de razas caninas: evolución y diversificación.

Fuente: Hara, 2015, recuperado de <https://architecturefordogs.com/about/>

El término mobiliario abarca todos los elementos muebles que formarán parte del entorno del refugio, al brindar a los caninos un espacio de descanso seguro. Dada la estrecha relación actual entre las mascotas y los seres humanos, surge la necesidad

urgente de adquirir mobiliario específico que permita a las mascotas sentirse cómodas en su entorno doméstico. En el caso de los refugios, debido a limitaciones económicas, a menudo se restringe la adquisición a jaulas y colchonetas, esto proporciona a los animales refugiados en estos centros espacios adecuados para descansar. Al elegir este mobiliario, es esencial considerar diversos factores como el tamaño de los animales, su raza y su temperamento, con el fin de garantizar su bienestar y comodidad.

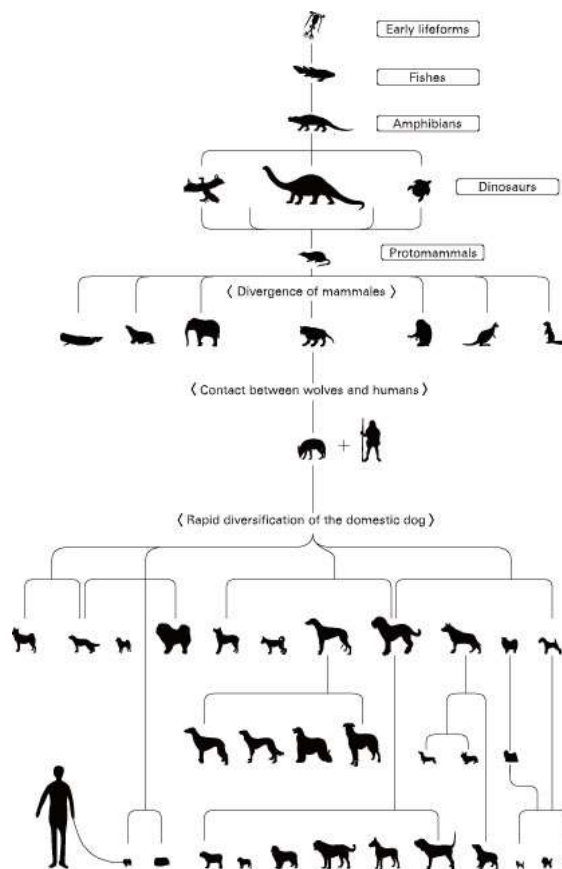
2.2.2. Arquitecturas del producto en el mobiliario canino

2.2.2.1. Arquitectura modular

El diseño modular implica la subdivisión de un sistema en partes más pequeñas, conocidas como módulos. Estos se crean de manera independiente y luego se integran en diversos sistemas. Esta metodología promueve una división funcional en módulos escalables y reutilizables, respaldada por el uso de interfaces modulares bien definidas y estándares de la industria para dichas conexiones (Morris, 2021). En este contexto, Asión (2017) argumenta que este enfoque busca fusionar los beneficios de la estandarización con la capacidad de personalización. Se basa en la disposición de módulos funcionales y universales que, al combinarse, forman estructuras mayores que pueden configurarse de diversas maneras. La clave reside en la repetición y reconfiguración de estos módulos, lo que permite una adaptabilidad y optimización del espacio, especialmente notoria en muebles de geometría sencilla. Además, el diseño modular ofrece ventajas significativas en la creación de nuevos productos, ya que prolonga su ciclo de vida mediante una mayor capacidad de mantenimiento a través de la realización de recambios y actualizaciones.



Imagen 3. Mobiliario modular para mascotas

Fuente: Yanko Design, 2020, recuperado de <https://www.yankodesign.com/2020/07/19/this-modular-cat-furniture-is-designed-to-be-a-lounge-for-you-and-your-pet/amp/>

El diseño modular, presente en una amplia variedad de ámbitos, combina los beneficios de la estandarización con la capacidad de personalización. A continuación, Suñer (2023) detalla las características esenciales de este enfoque:

Adaptable. Permite la creación de productos ajustados a las necesidades individuales de los usuarios mediante variaciones en el diseño.

Personalizable. Facilita la creación de una diversidad de módulos con distintos materiales, colores y tamaños, adaptados a las preferencias de cada usuario.

Evolutivo. Posibilita mejoras mediante la adición o eliminación de elementos que no se integran adecuadamente en el diseño original.

Reemplazable. Ofrece la capacidad de sustituir o retirar piezas que no cumplen una función adecuada, sin que esto afecte al producto en su totalidad.

Multifuncional. Cada módulo tiene la capacidad de integrarse en una o varias funciones, lo que permite la combinación de piezas para crear incorporaciones de desarrollo.

Desmontable. El diseño modular facilita la conexión de piezas entre sí, lo que simplifica su montaje y desmontaje.

Reutilizable. Son eficaces para la generación de nuevas piezas o funciones mediante el uso de sistemas existentes.

Cuando se aborda el diseño modular, se busca establecer una dinámica en la configuración y disposición del espacio, de acuerdo a las necesidades del usuario. Además, esta metodología posee una característica esencial que la convierte en una de las formas más efectivas de abordar los desafíos de disposición en el contexto de un refugio canino, al mismo tiempo que optimiza la utilización del espacio al ajustarse perfectamente al usuario. El diseño modular, respaldado por la versatilidad y las diversas configuraciones de los sistemas, puede servir como el principio rector para la creación de mobiliario canino funcional y adaptable. Este mobiliario puede tener formas simples, como la de un cubo, dado que se compone de líneas rectas y similares. La generación de una solución modular dependerá tanto del espacio disponible como del estilo de vida de cada usuario.

2.2.2.2. Tipos de arquitectura modular

Arquitectura transformable.

El propósito principal del diseño de estructuras transformables o convertibles es la adaptación y la capacidad de cambio según las necesidades del usuario. Esta modalidad de diseño facilita la creación de mobiliario versátil y funcional, especialmente indicado para espacios limitados. Esto se logra mediante la posibilidad de desmontar o superponer piezas. Los muebles transformables representan una solución eficaz para los problemas

de espacio, ya que la mayoría de ellos pueden transformarse en otro tipo de mueble. Uno de sus rasgos distintivos es la facilidad con la que pueden ocultarse o desplegarse. Dentro de la categoría de muebles para mascotas, los tipos transformables más comunes incluyen las casetas y los circuitos lúdicos, que, como su nombre indica, tienen la capacidad de cumplir dos funciones distintas (Barrios & Leiva, 2016).



Imagen 4. Mobiliario transformable para mascotas

Fuente: Puisis, 2023, recuperado de [https://www.thespruce.com/how-to-choose-a-murphy-bed-](https://www.thespruce.com/how-to-choose-a-murphy-bed-5323916?amp;utm_campaign=shareurlbuttons_nip%3Famazingmurphybeds%3D4639374321&utm_campaign=shareurlbuttons_nip&utm_medium=social&utm_source=pinterest&utm_source=pinterest&utm_medium=social)

[5323916?amp;utm_campaign=shareurlbuttons_nip%3Famazingmurphybeds%3D4639374321&utm_campaign=shareurlbuttons_nip&utm_medium=social&utm_source=pinter](https://www.thespruce.com/how-to-choose-a-murphy-bed-5323916?amp;utm_campaign=shareurlbuttons_nip%3Famazingmurphybeds%3D4639374321&utm_campaign=shareurlbuttons_nip&utm_medium=social&utm_source=pinterest)

e

[st&utm_source=pinterest&utm_medium=social](https://www.thespruce.com/how-to-choose-a-murphy-bed-5323916?amp;utm_campaign=shareurlbuttons_nip%3Famazingmurphybeds%3D4639374321&utm_campaign=shareurlbuttons_nip&utm_medium=social&utm_source=pinterest&utm_source=pinterest&utm_medium=social)

Al comprender cómo el diseño transformable se adapta a las necesidades específicas de los caninos, se ofrecen una amplia gama de posibilidades incluso en espacios reducidos. Esta alternativa demuestra ser altamente efectiva al ajustarse a cada área, evitando superposiciones innecesarias cuando no está en uso. En la actualidad, el

mobiliario diseñado para mascotas implica una redefinición de su forma, otorgando al usuario la versatilidad de aprovechar diversas funciones a partir de un mismo elemento. Con el tiempo, estos muebles se han convertido en elementos esenciales en la vida diaria, que contribuye a la creación de espacios sumamente dinámicos. Es crucial resaltar la importancia de los distintos tipos de herrajes en esta línea de mobiliario, ya que han ejercido una influencia significativa en la evolución tanto del diseño como de la fabricación de muebles transformables.

Arquitectura multifuncional.

El término multifuncional o multiuso implica la capacidad de desempeñar múltiples funciones. Este concepto ha sido abordado en diversas disciplinas, incluida la tecnología, y ha dado lugar a la creación de productos como correas para perros multifuncionales, así como sillas o mesas con características que benefician tanto a humanos como a mascotas. En el mercado actual, encontramos una amplia gama de productos diseñados con el propósito de proporcionar diversas funcionalidades en un único artículo. Esta perspectiva resalta la importancia y la versatilidad de los productos multifuncionales en distintos contextos (Barrios & Leiva, 2016)

La multifuncionalidad emerge como un elemento crucial al momento de habilitar espacios de dimensiones reducidas. Un mobiliario que no cumple al menos con dos propósitos tiende a ocupar de manera superflua un espacio de gran valor. La creación de piezas que desempeñen múltiples funciones, particularmente aquellas que son convertibles, representa una de las formas en que los diseñadores contemporáneos manifiestan su creatividad y adaptabilidad. Estos enseres deben desempeñar cada una de sus funciones con la misma eficacia que si estuvieran destinados a una única tarea, que facilite la transición entre ellas de manera sencilla para el usuario (Hudson, 2010).



Imagen 5. Mobiliario multifuncional para mascotas

Fuente: Páez, 2016, recuperado de <https://www.experimenta.es/noticias/industrial/pet-de-deesawat-y-las-mascotas-al-sofa/>

En base a lo expuesto, se argumenta que el mobiliario presente en un espacio específico refleja la interpretación del mundo y la intención con la que se modifica la forma y disposición de los elementos. Esto abarca la creación de nuevos espacios, lo que resulta en la atribución de un valor social distinto por parte de la comunidad, dando lugar a una nueva forma de vida. La promoción de la multifuncionalidad y flexibilidad impulsa la generación de innovaciones y la adopción de nuevas técnicas. En el ámbito del mobiliario, se percibe como un avance hacia el modernismo y la innovación, ya que el modernismo contribuye a la creación de ambientes más adaptables mediante el uso de mobiliario con múltiples funciones.

2.2.3. Arquetipos de mobiliario canino.

2.2.3.1. Casas para caninos.

Un espacio destinado a brindar refugio a los perros en áreas al aire libre puede recibir diversas denominaciones, como caseta, iglú o cucha para canes. En ambientes interiores,

se encuentran opciones más contemporáneas que buscan recrear la sensación de estar en una cueva. Por lo general, estos refugios poseen una estructura similar a la de una casa con un tejado inclinado, y se recomienda que su tamaño se ajuste a las dimensiones del animal que lo ocupará. Esto resulta crucial para evitar la pérdida excesiva de calor en el caso de un refugio demasiado grande, o la falta de espacio en el caso de uno muy pequeño. Desde la perspectiva del bienestar canino, las casas para perros se consideran accesorios esenciales, ya que constituyen el lugar donde la mascota pasa la mayor parte de su tiempo (Hara, 2015). Asimismo, Sánchez (2012) señala que un canino debe descansar o dormir durante un total de 12 horas, aunque no necesariamente de manera consecutiva a lo largo del día. Por último, García (2018) subraya que las necesidades de comodidad y bienestar de los perros en entornos domésticos varían según las distintas razas.



Imagen 6. Tamaños de casas para canes

Fuente: Fernandes, 2021, recuperado de <https://arkpad.com.br/casinha-de-cachorro/>

En síntesis, es crucial comprender que una casa para caninos representa un refugio esencial para la mascota. Proporciona un entorno donde el animal puede encontrar protección, descanso y disfrutar de su propia privacidad. Para lograr este propósito, es imperativo considerar las dimensiones apropiadas para cada raza canina, asegurando así su comodidad. En la actualidad, disponemos de una amplia gama de modelos de viviendas diseñadas especialmente para perros, cada una de las cuales se adapta a las necesidades tanto del animal como de sus propietarios. Es importante subrayar que los perros requieren de su propio espacio, ya que esto les otorga un sentido de seguridad ante cualquier

circunstancia que se les presente. Además, contribuye de manera significativa al proporcionar confort térmico en respuesta a los cambios climáticos.

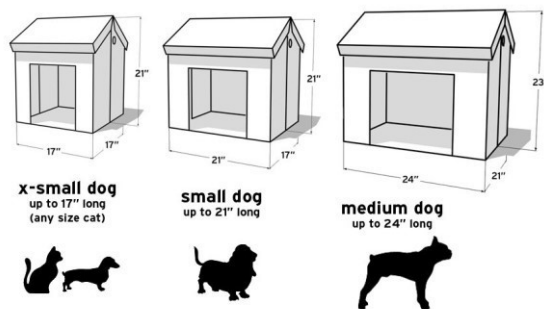
2.2.3.1.1. Características básicas de casas para caninos.

Según Sánchez (2012), la función principal de una caseta para caninos es proporcionar un espacio habitable adecuado. Para lograr esto, es esencial considerar las siguientes características:

Higiene. Es crucial mantener limpia la caseta de perros para garantizar la comodidad y prevenir enfermedades causadas por insectos. Se recomienda lavar semanalmente con agua, detergente y desinfectante.

Material. Dado que las casetas para caninos suelen estar ubicadas en exteriores, están expuestas a condiciones climáticas como sol y lluvia. Por lo tanto, es crucial contar con un material resistente que no se deteriore rápidamente y que no represente ningún peligro para el animal. Una variedad de materiales con sus respectivas características se detalla en la siguiente tabla:

Tabla 14

Materiales aplicados en la construcción de casas para caninos

Material	Aislamiento Acústico	Aislamiento Térmico	Comportamiento a la intemperie	Características Constructivas	Detalle Constructivo
Madera	Bajo	Moderado	Proceso de corrosión prolongada con exposición recurrente a ataques de plagas	Versátil para adaptarse a cualquier diseño, se pueden aplicar diversos tipos de ensamblajes y acabados, lo que	

agiliza el proceso de montaje.



Plástico	Aceptable	Malo	La superficie presenta cambios de color y grietas	La técnica predominante para este material es el moldeado, que define la forma de ensamblaje desde el principio.	
Concreto	Moderado	Moderado	Existencia de grietas y contracción del material.	La construcción con este material implica el uso de una armadura y encofrado para contener y moldear el concreto fresco. Después, se procede con el curado y acabado tras el desencofrado.	
Adobe	Alto	Bajo	Presencia de grietas.	Este material debe estar completamente seco antes de ser utilizado, lo cual puede tardar al menos 15 días.	
Aluminio	Moderado	Alto	Material reflectivo.	Este material es versátil y se puede manipular mediante inyección, fundición, mecanizado,	

laminado, forjado,
extrusión y soldadura.

Nota. Esta tabla ilustra las diversas aplicaciones de materiales existentes dentro del contexto.

Fuente: Adaptado de Cuervo (2017)

Dimensiones. El tamaño de la caseta es un aspecto de suma importancia, considerando la diversidad de razas de caninos. Para ello, se deben tener en cuenta los siguientes puntos: para determinar las dimensiones de la puerta, se mide desde el piso hasta la parte más alta del lomo del can. Respecto al ancho de la caseta, se toma la medida desde la nariz hasta los flancos del animal, asegurándose de que no exceda el 25% del valor medido. La altura total de la caseta se determina a partir de la media de la cabeza erguida del can hasta el suelo.

Ubicación y Clima. La ubicación y el clima son factores cruciales en el diseño de una caseta para caninos en áreas externas. En regiones frías, se aconseja una caseta de tamaño moderado para conservar el calor generado por el animal. En contraste, en zonas cálidas, se recomienda una caseta más amplia para facilitar la dispersión del calor. La temperatura óptima dentro de una caseta para perros debe mantenerse entre los 10°C y los 26°C, evitando temperaturas por debajo o por encima de estos rangos.

2.2.3.1.2. Cómo construir una casa para caninos: Enfoque Hazlo Tú Mismo.

La construcción de una casa para perro ofrece diversas metodologías. De acuerdo con Díaz (2018), el proceso comienza con la adquisición de los materiales, como la madera de pino que es una opción recomendable. Una vez que se ha obtenido la materia prima, se procede a determinar las dimensiones de la vivienda. Estas deben ser adecuadas para garantizar el confort de la mascota, que evita que la casa no sea ni demasiado grande ni demasiado pequeña.

A continuación, se inicia la creación de la base, una etapa crucial debido a que es el principal resguardo del animal. Se destaca la importancia de asegurarse de que nunca esté en contacto directo con el suelo. Posteriormente, se procede a la fabricación de las distintas secciones que conformarán la casa, que se ajusten sus medidas de acuerdo con lo determinado previamente. Una vez completadas, su ensamblaje será con cola blanca y tirafondos para reforzar su fijación. La autora también recomienda la inclusión de un esqueleto para proporcionar mayor robustez y estabilidad a la estructura. Finalmente, se coloca el techo y se aplican los acabados específicos según las preferencias del constructor.

2.2.3.2. Comederos y bebederos caninos

2.2.3.2.1. Bebederos caninos.



Los bebederos desempeñan un papel crucial al proporcionar líquidos esenciales para la supervivencia de las mascotas. Estos recipientes varían en tipología y capacidad, al adaptarse al tamaño y las particularidades de cada animal. En el caso específico de los canes, un bebedero constituye una fuente de agua que no solo beneficia al animal, sino también a su dueño. Estos dispositivos se presentan en una amplia gama de configuraciones y dimensiones, si bien comparten un objetivo común: asegurar que la mascota disponga de agua corriente en todo momento. Su funcionamiento radica en la conducción del agua a través de un conducto de entrada hacia un sistema de bombeo interno, que a su vez la distribuye mediante un conducto de salida, que la pone a disposición de las necesidades hídricas de la mascota (Hara, 2022).

Tipologías de bebederos caninos.

La relevancia de los bebederos para mascotas supera las expectativas. No solo garantizan una hidratación crucial, sino que también inciden en la salud de los animales. Como se ilustra en el cuadro subsiguiente, se presenta una tipología de bebederos para canes, concebida como una extensión de la clasificación efectuada por Noles & Pillacela (2020):

Tabla 15

Tipología de bebederos para canes

Tipología	Detalle	Producto
Bebedero automático	Cuenta con un filtro de triple acción para mantener el agua limpia y purificada todo el día, elimina impurezas, cabellos, restos de comida y bacterias. Es fácil de limpiar, garantiza que tu mascota siempre tenga acceso a agua fresca y de calidad.	
Dispensador de agua	El dispensador tipo tolva asegura un suministro constante de agua para tu perro. Funciona mediante una válvula que controla el flujo, que evita el desbordamiento. Su diseño facilita la limpieza al permitir el desmontaje del bidón.	
Bebedero botella portátil	Consiste en una botella para transportar el agua y otra parte para dar de beber al animal. Estos son ideales para quienes viajan o pasean con sus mascotas y	

vienen con un mosquetón para sujetarlos a mochilas u otros dispositivos.



Bebedero silicona portátil

Este bebedero sin BPA se destaca por su diseño versátil y resistente. Su composición suave y flexible lo hace altamente duradero ante caídas y presiones. Además, su uso es práctico y se pliega de manera plana para un almacenamiento eficiente, que mantiene el espacio para el clip.



Bebedero alzado

Son una excelente opción para mascotas con orejas grandes o perros de gran tamaño que tienen dificultades al beber a ras del suelo. Es importante que el ancho del bebedero no sea excesivo para mantener las orejas secas. Este tipo de bebedero proporciona una posición más cómoda para beber y es fácil de limpiar, tanto a mano como en lavavajillas.



Nota. La siguiente tabla presenta una comparativa de los productos disponibles tanto a nivel nacional como local en el mercado.

Fuente: Adaptado de Noles & Pillacela (2020)

2.2.3.2.2. Comederos caninos

Un comedero se define como un receptáculo destinado a contener la ración alimenticia de animales de cría o domésticos. Estos dispositivos, fabricados comúnmente en materiales como metal, plástico o cerámica, se utilizan para suministrar regularmente el alimento a los animales. La elección del comedero adecuado dependerá del tamaño y las particularidades de la mascota en cuestión (Padilla & Pozo, 2017).



Tipologías de comederos caninos

Al igual que los humanos, las mascotas tienen necesidades y hábitos únicos, lo que implica que los comederos para perros deben seleccionarse, de acuerdo a estas particularidades. Cada perro requiere un tipo específico de recipiente que se ajuste a sus requerimientos y comportamientos. Una vez que se haya explorado y comprendido las alternativas disponibles, la elección se volverá más sencilla. Tal como se detalla en el cuadro, se proporciona una tipología de comederos para caninos, que extiende y refina la clasificación previamente desarrollada por Padilla & Pozo (2017):

Tabla 16

Tipología de comederos para canes

Tipología	Detalle	Producto
Comedero automático	Este dispositivo permite programar la alimentación del perro con temporizador y control desde una app, que facilita ausencias sin preocupaciones.	

Comederos de plástico	Estos platos muy comunes pueden no ser la mejor opción debido a posibles alergias, daños por el clima y riesgo de atracción de insectos y hongos.	
Comedero con obstáculos	El comedero con elevaciones centrales ralentiza la alimentación de animales ansiosos, promueve una ingesta más saludable y evita problemas digestivos.	
Comederos de acero inoxidable	Comedero para perros, ideal para animales inquietos, aunque puede ser pesado; duradero y fácil de lavar.	

Nota. La siguiente tabla presenta una comparativa de los productos disponibles tanto a nivel nacional como local en el mercado.

Fuente: Adaptado de Padilla & Pozo (2017).

La importancia de los comederos y bebederos según el tamaño del canino

La selección precisa del tamaño de un comedero para perros es de vital importancia para prevenir afecciones como el sobrepeso. Es esencial considerar la raza del can, así como sus características individuales y las pautas de alimentación recomendadas al elegir el comedero adecuado. Por otro lado, en lo que respecta a la porción de alimento, los profesionales veterinarios sugieren de manera unánime proporcionar la cantidad específica para cada raza en tres momentos distintos del día: desayuno, almuerzo y cena. Esta práctica constituye la única forma de asegurar que nuestro perro reciba las cantidades

apropiadas y se acostumbre a consumir su porción de manera regular. Además, contribuye a establecer un hábito alimenticio saludable (Noles & Pillacela, 2020).

Según Mis Animales (2017) es crucial considerar la altura a la que se coloca el recipiente de alimentación en función del tamaño del perro. Mientras la mayoría de los comederos se sitúan en el suelo, es importante tener en cuenta que razas como el teckel pueden acceder fácilmente a la comida sin requerir una inclinación significativa. Sin embargo, razas más altas como el galgo o el dogo deben agacharse considerablemente. Esta postura incómoda puede dar lugar a una serie de problemas de salud evitables. Un cuenco inadecuado para las necesidades de la mascota puede contribuir a la aparición prematura de la artrosis, trastornos digestivos y malestar en general. Además, ajustar la altura del cuenco ayuda a reducir el estrés y evita una presión excesiva en el cuello, la espalda, las patas y las articulaciones, ya que no es necesario adoptar una posición incómoda durante la alimentación.



Imagen 7. Comederos de acuerdo a la altura de los caninos

Fuente: Mis Animales, 2017, recuperado de <https://misanimales.com/como-elegir-el-comedero-de-tu-perro-en-funcion-de-sus-caracteristicas-fisicas/>

El cuidado de perros de edad avanzada que sufren de artrosis, problemas cervicales o que tienen alguna extremidad faltante puede requerir asistencia adicional. Alinear la boca, el esófago y el estómago les facilita la alimentación y mejora el proceso digestivo. Este enfoque también previene problemas como la regurgitación y la neumonía por aspiración, así como las complicaciones asociadas con el mesoesófago, una condición que dificulta el paso de alimentos al estómago.

De hecho, en el caso de perros con esta afección, la utilización de un comedero elevado es parte integral del tratamiento. De acuerdo con la recomendación de expertos veterinarios, la altura óptima para el comedero de un perro es aquella en la que la base se encuentra a la altura del codo del animal. Otra opción es determinar la altura de la cruz del perro y luego restarle 15 centímetros (M. Ochoa, 2023).



Imagen 8. Altura de los comederos para caninos

Fuente: Super Cachorros, s. f., recuperado de <https://supercachorros.org/eleva-su-plato/>

En el proceso de selección de comederos o bebederos para perros, se presta generalmente atención al material y al tamaño, pero se tiende a descuidar un aspecto crucial: la altura de su colocación. Esta omisión puede tener un impacto significativo en la salud de los caninos. Dado que cada animal tiene sus propias características y necesidades individuales, es esencial que el comedero se adapte a ellos y no al revés. Aunque durante mucho tiempo ha sido una práctica común colocar el comedero en el suelo, profesionales veterinarios desaconsejan fuertemente este método debido a que puede obstaculizar el flujo de alimento hacia el esófago. En contraste, situar el comedero a una altura que permita al animal alcanzar la comida sin tener que bajar demasiado la cabeza ayuda a prevenir la torsión de estómago, una condición potencialmente mortal que afecta especialmente a razas grandes. Al elevar el recipiente de comida desde el nivel del suelo, se brinda mayor comodidad durante las comidas y bebidas. Esto es particularmente relevante para perros de edad avanzada o mayores, quienes pueden experimentar dolor en las articulaciones asociado a la edad, lo que hace que cada movimiento pueda resultar doloroso.

La elección del tamaño del comedero es un factor de gran relevancia para una gestión alimenticia adecuada. Claramente, distintas razas de perros requieren comederos de dimensiones diferentes, como se ilustra en la tabla siguiente:

Tabla 17

Elección de comederos para canes

Tamaño del comedero	Altura de la cruz	Altura del comedero	Razas Recomendadas
XS	Hasta aprox. 25 cm	12 cm	Chihuahua, Pequinés, Fox Terrier, Bulldog francés, Caniche enano, Jack Russell y otros perros muy pequeños.
S	Hasta aprox. 35 cm	16 cm	Bolonka, Tibet Spaniel, Cavalier King Charles, Dachshund y perros pequeños.
M	Hasta aprox. 55 cm	20 cm	Bóxer, Husky Siberiano, Pitbull, Chow Chow y perros medianos.
L	Hasta aprox. 65 cm	28 cm	Dálmata, Galgo, Samoyedo, Labradoodle, Boder Collie y perros medianos grandes.
XL	Más de 65 cm	43 cm	San Bernardo, Gran danés, Terranova, Dogo de Buerdeos y otras razas muy grandes de perros.

Nota. La siguiente tabla presenta la medida del alto del can desde el piso hasta la cruz. La cruz es el punto más alto de los omoplatos del can.

Fuente: Adaptado de Padilla & Pozo (2017).

Características de los Comederos y Bebederos Caninos

Material. Los materiales más apropiados son el plástico y el acero inoxidable. Aunque el cristal y la cerámica poseen una estética

atractiva, su fragilidad los hace menos aconsejables en términos de durabilidad y resistencia.

Bordes. Suaves, redondeados sin aristas que no dificulten en el momento de ingerir el alimento.

Altura. Optimizar el recipiente según las dimensiones del animal y acorde a la forma de su hocico, al tener en cuenta las diferencias entre un comedero diseñado para un galgo y uno destinado a un labrador.

Antideslizante. Un factor de gran relevancia radica en su capacidad para prevenir el desplazamiento durante la ingesta de alimentos, lo que en consecuencia otorga mayor comodidad.

Tamaño. Es fundamental que el recipiente esté adecuado al tamaño y etapa de desarrollo de su mascota, que garantice así que pueda alimentarse y beber de manera cómoda y sin dificultades.

Limpieza. Es crucial mantener los comederos de las mascotas, en un estado de constante limpieza para prevenir posibles enfermedades. En el caso particular de los gatos, si encuentran residuos de comida o pelos en el cuenco, es probable que rechacen acercarse a consumir su alimento.

Localización. Se recomienda ubicar el objeto en un entorno sereno, distante de posibles fuentes de ruido y en un lugar de escaso tránsito, lo que permite mantener siempre la misma ubicación. La cocina figura como uno de los emplazamientos más apropiados. Evite en todo momento situarlo en áreas expuestas directamente al sol.

Una precaución adicional, en adición a estos aspectos a considerar, consiste en sugerir que el recipiente de alimento sea colocado en un lugar aparte del destinado al agua, con el fin de prevenir su mezcla y evitar que uno contamine al otro (Aniorte, 2018).







2.2.3.3. Camas para caninos

Los caninos son reconocidos por ser expertos en el arte del descanso, especialmente los cachorros, perros mayores o de razas grandes, que pueden llegar a dormir hasta 18 horas al día. Esto enfatiza la importancia fundamental de proporcionarles un lecho adecuado para preservar su salud y fomentar su bienestar. Al igual que para los seres humanos, un buen descanso es esencial para que nuestros leales compañeros caninos enfrenten el día con energía y buen ánimo. Sin embargo, es esencial tener en cuenta que el sueño de un perro difiere significativamente del nuestro. Estos animales dedican la mitad de su día al reposo, alternando entre períodos de sueño profundo y vigilancia, en sintonía con su instinto natural de mantenerse alerta ante posibles amenazas. Esta fase prolongada de vigilia, en comparación con la humana, contribuye a la necesidad de más horas de sueño para lograr una recuperación óptima. En promedio, un perro adulto descansa aproximadamente 16 horas, mientras que los cachorros y los perros de edad avanzada requieren entre 18 y 20 horas para un sueño verdaderamente reparador. A la luz de estas consideraciones, es innegable que la elección del lecho para nuestro canino es un aspecto de suma relevancia y requiere de especial atención (Von Perfall, 2007).

2.2.3.3.1. Tipologías de camas para caninos

Tabla 18

Tipología de bebederos para canes

Tipología	Detalle	Producto
Cama ortopédica	Proporcionan una postura ideal para las articulaciones de perros ancianos o enfermos, siendo aptas para diferentes tamaños de canes.	
Cama clásica	Se trata de opciones de colchones que pueden tener formas y tamaños diversos.	
Cama nido	Estas camas, conocidas como camas nido, tienen forma de cesta de mimbre con una colcha y son ideales para perros pequeños y cachorros debido a su diseño funcional.	
Cama tipo iglú	Las camas estilo cueva brindan intimidad y refugio en zonas frías, confeccionadas en algodón y felpa. Su tamaño moderado las hace ideales para razas Toy y miniatura.	
Cama impermeable	Son la elección más práctica, especialmente para perros ancianos, enfermos o perras gestantes. Ofrecen facilidad de limpieza y una notable durabilidad.	
Cama estilo sofá	Ofrecen diseños sofisticados que se acomodan tanto a razas grandes como pequeñas. Su versatilidad y elegancia las hacen una opción atractiva para dueños de mascotas.	

Cama plástica Estas camas son ideales para perros ancianos, enfermos y perras en trabajo de parto, por su fácil limpieza y alta durabilidad.



Nota. La siguiente tabla presenta una comparativa de los productos disponibles tanto a nivel nacional como local en el mercado.

Fuente: Miscota (2022)

2.2.3.4. Bañeras para caninos.

Según estudios especializados, una bañera diseñada para el aseo de perros debe tener dimensiones adecuadas que permitan acomodar a canes de mayor tamaño. Es crucial que la bañera tenga la capacidad de soportar el peso del animal, ya que si este excede el límite máximo recomendado, existe el riesgo de un posible colapso, lo que podría resultar en lesiones tanto para el dueño como para la mascota (de Kock, 2018). Además, es esencial que el perro disponga de suficiente espacio para sentarse y ponerse de pie con comodidad dentro de la bañera. Una bañera demasiado pequeña puede generar una sensación de confinamiento que el perro no disfrutará durante el baño. En contraste, si el perro se siente a gusto en la bañera, es mucho más probable que se comporte de manera tranquila y colaborativa durante el proceso de lavado (Ferro, 2020).

2.2.3.4.1. Características básicas de una bañera para caninos

Según de Kock (2018), el propósito fundamental de una bañera para perros es brindar un entorno de aseo óptimo. Para alcanzar este objetivo, es imperativo tener en cuenta las siguientes características:

- Debe tener un sistema de sujeción con una correa corta conectada al cuello del perro para evitar que salte mientras el dueño está ocupado. Es

importante asegurarse de que la correa sea lo bastante corta para que el perro no pueda alcanzar el borde de la bañera y evitar así posibles riesgos de estrangulamiento.

- Al ser elevada con abertura rebajada es ideal para perros grandes, lo que facilita su entrada y salida. Estas bañeras suelen ser de plástico resistente y cuentan con tapones de drenaje para un vaciado rápido del agua. Aunque principalmente diseñadas para uso exterior, algunas tienen una rejilla de drenaje en el tapón, lo que permite atrapar el pelo y desecharlo fácilmente.
- Los compartimentos laterales de la bañera de hidromasaje ofrecen una conveniente solución para organizar champús, acondicionadores y otros productos de manera individual. Esto garantiza que todo esté al alcance fácilmente.
- Opta por baños con duchas de mano para enjuagar fácilmente. Estas duchas, conectadas a mangueras o grifos, agilizan el proceso respecto a llenar recipientes con agua limpia.
- Las bañeras portátiles para mascotas a menudo incluyen rampas que facilitan el acceso de perros más pesados a la bañera. Esto es especialmente útil, ya que introducir perros de mayor peso sin una rampa puede ser complicado.

2.2.3.4.2. Bañeras de acero inoxidable frente a bañeras de plástico para canes

Las bañeras de acero inoxidable diseñadas para el aseo de perros tienen como objetivo principal servir a estilistas profesionales, aunque también han demostrado ser útiles para algunos propietarios de mascotas. Por lo general, se instalan en espacios como sótanos o salas de barro, conectándose directamente a una fuente de agua, como los grifos

de lavadoras. Además, suelen contar con armarios sobre la bañera para almacenar de manera ordenada los suministros de aseo.

En contraposición, las bañeras de plástico para perros son reconocidas por su peso ligero y facilidad de transporte. Entre usos, se pueden guardar cómodamente en un armario o en el garaje. Estas bañeras suelen estar equipadas con agarres de goma en las patas para prevenir desplazamientos no deseados mientras el perro está dentro. También ofrecen un suelo antideslizante en su interior para garantizar la seguridad y estabilidad del animal durante el baño. (Mascota Wiki, 2020).

2.2.4. Materialidad

La noción de materialidad se refiere al proceso en el cual una abstracción o concepción adquiere forma tangible, generando así un componente físico discernible a través de sus atributos físicos. Esto involucra la selección y manipulación de materiales como medio para materializar una idea, siendo un recurso para enriquecer experiencias mediante estímulos sensoriales y propiedades funcionales. Es crucial destacar que su relevancia va más allá de su función como materia prima en los procesos creativos, ya que también actúa como intermediaria entre el usuario y el objeto, justificando así su consideración como un lenguaje expresivo. (Hegger, Drexler, & Zeumer, 2010)

De igual manera, Solórzano (2011) plantea interrogantes sobre la idoneidad de emplear un enfoque cuantitativo para comprender y explorar el mundo. Desde su perspectiva, aboga por reconocer la importancia de los aspectos sensoriales de la materia, los cuales considera como el punto de partida para influir en el entorno material. Este enfoque promueve la valoración de las características de los materiales, las cuales no solo implican cambios en su estado físico, sino que también engloban su riqueza sensorial y su capacidad expresiva. Estas cualidades generan interacciones significativas en la vida cotidiana.

En cuanto al objeto en cuestión, puede ser analizado como una entidad de naturaleza compleja que, a través de su materialidad, conecta procesos cognitivos y creativos que interactúan en el contexto en el que se encuentra. La vida de cualquier artefacto que forme parte de la rutina diaria se caracteriza por una existencia intrincada, donde convergen elementos como su función, uso, estudio ergonómico y las relaciones prácticas, cognitivas y emocionales que las personas establecen con estos objetos. A menudo, la perspectiva antropológica del diseño ha enfocado su investigación en cada uno de estos aspectos, relegando el reconocimiento de que la experimentación sensorial y la constante evolución de nuevos materiales desempeñan un papel crucial en el potencial de perfeccionamiento de los artefactos. Los análisis teóricos del quehacer profesional del diseñador raramente prestan atención al tema de los materiales, ya que se considera que el diseño comienza su curso cuando la materia prima se transforma en forma.

2.2.4.1. Propiedades de los materiales

Al abordar el concepto de materialidad, es esencial destacar tanto sus propiedades esenciales en términos funcionales como estéticos. Inicialmente, se debe considerar su dimensión funcional, que se centra en la utilidad adquirida al transformar ideas y conceptos en productos tangibles. En lo que concierne a la naturaleza del material, se enfatiza la interconexión con otros materiales, que evidencia la habilidad del diseñador para amalgamar diversas materialidades de manera equitativa y armoniosa, al mantener un flujo y ritmo coherentes durante su manipulación. Cabe resaltar que este resultado no solo es físico, sino también emocional, pues transmite significados y evoca recuerdos en respuesta a la experiencia sensorial que provoca. (Brown & Farrelly, 2012)

Brown y Farrelly (2012) enfatizan las cualidades subjetivas que incluyen connotaciones y lecturas que influyen en la formación de un concepto. Estas lecturas, al ser personales, evocan memorias basadas en experiencias individuales. Desde una perspectiva social, lo subjetivo puede indicar un estatus social o posición política en su contexto, y a nivel cultural, los materiales transmiten sensaciones en un grupo social

específico basadas en conocimientos tradicionales, equitativos e identitarios. Estas propiedades subjetivas están relacionadas con lo sensorial, ya que la experiencia de los materiales a través de los sentidos fortalece la conexión con la forma final como expresión creativa del objeto.

Tabla 19

Propiedades de los materiales

Propiedades	Detalle
Funcionales	Los diseñadores son expertos en equilibrar la estética, técnica y funcionalidad en proyectos, adaptándose al contexto. Pueden experimentar con materiales sostenibles para otorgar durabilidad e identidad al proyecto.
Relativas	Comprender la teoría del color, tonalidad y materiales es esencial para diseñar ambientes equilibrados y evocativos. Los diseñadores actúan como creadores de espacios que comunican significados y generan sensaciones distintivas.
Sensoriales	La experiencia del usuario debe incluir la capacidad de responder a estímulos sensoriales físicos y emocionales, expresando sensaciones al tocar superficies o evocar recuerdos sensoriales como el olor y el sonido. <ul style="list-style-type: none"> - El diseñador debe anticipar cómo la iluminación afecta la percepción de características como forma, textura y color, así como el impacto visual de un material en su entorno. - El tacto, o sistema háptico, posibilita la percepción y respuesta a experiencias físicas, emocionales e intelectuales en el entorno construido.

- El olfato y el gusto tienen el poder de evocar recuerdos y la percepción del sabor puede ser influenciada por el color.
- Los diferentes materiales poseen propiedades acústicas específicas, algunos reflejan el sonido mientras que otros lo absorben y mitigan.

Ambientales	El diseñador debe elegir materiales que sean compatibles con la evolución del cambio ambiental, al tener en cuenta la escasez de recursos naturales, la contaminación del aire y el bienestar de los seres vivos.
Subjetivas	El diseñador debe considerar tanto las propiedades subjetivas como las tradicionales y físicas del material al crear un espacio según los gustos del cliente, lo que determinará su utilidad.

Nota. La siguiente tabla ofrece un análisis crítico de las actuales posibilidades en cuanto a materiales se refiere.

Fuente: Brown & Farrelly (2012)

2.2.4.2. La materialidad en la configuración formal

La vida de cualquier elemento que integra nuestra rutina diaria se caracteriza por su complejidad intrínseca. En este proceso convergen diversos aspectos, como su función, utilidad, análisis ergonómico y las conexiones prácticas, cognitivas y emocionales que las personas establecen con estos elementos. Hasta el momento, la dimensión antropológica del diseño ha centrado su atención en el minucioso examen de estos factores, al relegar a un segundo plano el papel esencial que desempeñan la experimentación sensorial y el constante avance de nuevos materiales en la potencial mejora de los objetos. Rara vez se aborda en los análisis teóricos del proceso de diseño la cuestión de los materiales, ya que suele considerarse que el diseño comienza una vez que la materia prima adquiere una forma definida. Al explorar detalladamente la relación entre epistemología, fenomenología y praxiología en lo que concierne a los materiales en el diseño, se hace

patente que el interés ha estado tradicionalmente enfocado en el estudio de la creación de objetos y métodos de trabajo, lo que deja un notable vacío en lo que respecta a la selección de materias primas que conforman un componente estructural de la identidad de los objetos y su influencia en la configuración de los imaginarios culturales (Manzini, 1993).

En concordancia a lo señalado, se destaca que Descartes se centra en un ejemplo simple, el cambio de estado de la materia, especialmente en el aumento de volumen. A diferencia de la perspectiva analítica de la ciencia moderna, que descompone la materia hasta perder su integridad, se busca valorar los aspectos sensoriales de la materia. Considera que este tipo de conocimiento es crucial para la rehabilitación del mundo material. En este mundo, elementos primordiales como piedras y tierras permiten al individuo experimentar satisfacción y crear de manera inversa, en lugar de extraer el objeto de la nada. Esto revelará los misterios del objeto y eliminará su enigma ficticio (Dagognet, 2000).

La materialidad en el diseño es esencial para una exploración sensorial y constituye un factor clave en la configuración de la forma. Más allá de las consideraciones técnicas, se destaca su relevancia en la expresividad plástica y el proceso creativo, generando así un entramado cultural complejo que entrelaza ideas y relaciones entre individuos (Flusser, 2022), a esto se le puede agregar que la perspectiva enfatiza la importancia de abordar la materia como un componente indisoluble de la forma, que aseguran coherencia técnica y subjetiva en los objetos resultantes. Se subraya la sensibilidad como una vía hacia una visión holística que abarca dimensiones estéticas, antropológicas y sociológicas del diseño. Según Ingold (2013), aporta una visión complementaria, al distinguir la materialidad de un objeto de las propiedades de los materiales, al proponer que la forma surge de manera continua en los flujos de material en su entorno. Esto implica que la forma no proviene únicamente de una sustancia inerte, sino que los atributos aplicados en estos flujos relacionales permiten contar historias a través del objeto que los canaliza, se entremezcla y evoluciona.

Comprender la naturaleza de los materiales implica distanciarse de su composición física, ya que su valor no siempre está ligado únicamente a los aspectos tangibles que provienen de diseñadores y fabricantes. También se relaciona con consideraciones abstractas que guían hacia la exploración de sus transformaciones y potencialidades desde una perspectiva subjetiva. Esto implica poner en marcha pensamientos, valoraciones y conceptos mentales en el contexto social, donde el ser humano constantemente fusiona su imaginación creativa con la esencia del material.

2.2.4.3. Materiales ecológicos para mobiliario

Los materiales ecológicos presentan la ventaja de poder ser elaborados a partir de una diversidad de materias primas. Algunos de estos materiales exhiben una resistencia comparable, e incluso superior, a la del plástico, lo que los convierte en alternativas ideales. Esta cualidad permite mantener la producción de ciertos artículos de manera sostenible. Según Evalcris (2020) en función a la composición, es posible categorizar los materiales ecológicos en grupos:

Tabla 20

Tipos de materiales ecológicos para mobiliario.

Categorías	Material	Descripción
100% naturales Materiales	Bambú	Es una planta que se regenera y crece rápidamente, lo que lo convierte en un material sostenible. No requiere fertilizantes ni pesticidas y consume menos agua que otras maderas. Es flexible, resistente, duradero, completamente natural y biodegradable, y puede ser utilizado como material principal o recubrimiento en la fabricación de productos.

PLA – El PLA es un material ecológico y reutilizable obtenido a partir de almidón vegetal fermentado, usualmente de ácido poliláctico maíz. Es una alternativa natural al plástico convencional y puede descomponerse de forma segura en compost al final de su vida útil, sin dejar residuos tóxicos. Su procesamiento permite obtener tanto materiales rígidos como flexibles, según su uso previsto.

Materiales reciclados	Plástico reciclado	El PET es el plástico más comúnmente utilizado en envases y botellas, siendo altamente reciclable como RPET. Su versatilidad lo hace esencial en materiales ecológicos, de fácil producción y bajo coste. Además, su origen en botellas marinas lo convierte en una opción sostenible y contribuye a la limpieza del medio ambiente.
Madera reciclada		El reciclaje de madera es un método eficiente y económico, que se realiza a través de procesos físicos y maquinaria sin necesidad de tratamientos químicos previos. La principal fuente de madera reciclable es la industria.
Fibras textiles		La exploración del material textil con el fin de crear una estructura que fuera sólida, duradera y estéticamente atractiva. Consiste en buscar una aproximación a la composición empleada en el contrachapado, con el propósito de emular sus propiedades al utilizar capas de tela unidas con adhesivos.
Fibra de bambú		El tratamiento del bambú genera residuos orgánicos que se pueden utilizar como relleno en la fabricación de

Materiales
procedentes de
desechos

termoplásticos y ABS, crear nuevos materiales resistentes y duraderos. Estos materiales ofrecen una alternativa más sostenible a los plásticos convencionales, que reduce así su producción y consumo. Además, la superficie lisa del bambú facilita la impresión en tampografía, que producen resultados nítidos.

Cáscara de café La cáscara de café tostado se puede utilizar como refuerzo en termoplásticos como el ABS, al crear un material resistente y sostenible. Esto contribuye a reducir el uso y la producción de plástico convencional. Además, se puede personalizar mediante marcaje en tampografía.

Paja de trigo Obtenida de desechos agrícolas, se combina con termoplásticos para crear un material resistente que reduce el uso de plástico en la fabricación. Esta alternativa ecológica mejora la estética de productos reutilizables y aprovecha recursos naturales. Además, permite la impresión mediante tampografía, similar a la fibra de bambú.

Cáscara de coco Un material que prescinde del convencional adhesivo nocivo, al contar con una notable concentración de lignina. Esto le confiere una capacidad de adherencia robusta y la posibilidad de ser reciclado de manera eficaz. Este material se emplea en la fabricación de tableros, ofreciendo una alternativa sustentable a la madera, contribuyendo así a la preservación de los bosques ante la elevada demanda de esta última y la consiguiente deforestación.

Nota. La tabla presenta la implementación de materiales innovadores en el ámbito latinoamericano para la fabricación de mobiliario.

Fuente: Adaptado de Evalcris (2020).

2.2.5. Dimensiones caninas según las razas

Una raza se caracteriza por ser un grupo de animales de la misma especie que comparten atributos físicos y conductuales particulares. En sus inicios, las razas surgían de manera natural, influenciadas por el entorno en el que habitaban los animales. Con el tiempo, los seres humanos observaron que ciertas combinaciones podían ser beneficiosas, lo que llevó a la práctica de cruzar canes de distintas líneas para obtener ejemplares con características específicas en términos de apariencia, tamaño y temperamento. Algunas de estas razas fueron diseñadas con fines laborales, mientras que otras se crearon exclusivamente para su exhibición, que representa un símbolo de estatus social para sus propietarios (Ramírez, 2015). Es importante destacar que existe una asombrosa diversidad de aproximadamente 700 tipos distintos de caninos, lo que implica una amplia gama de variaciones tanto en aspectos físicos como en actitudes y temperamentos. Por consiguiente, para facilitar su estudio y clasificación con fines prácticos, se procede a presentar la siguiente categorización:

Por características físicas (tamaño y pelaje):

Tabla 21

Razas grandes.

Longitud	+ 65 cm.
Altura	+ 55 cm.
Peso	+ 110 lb.



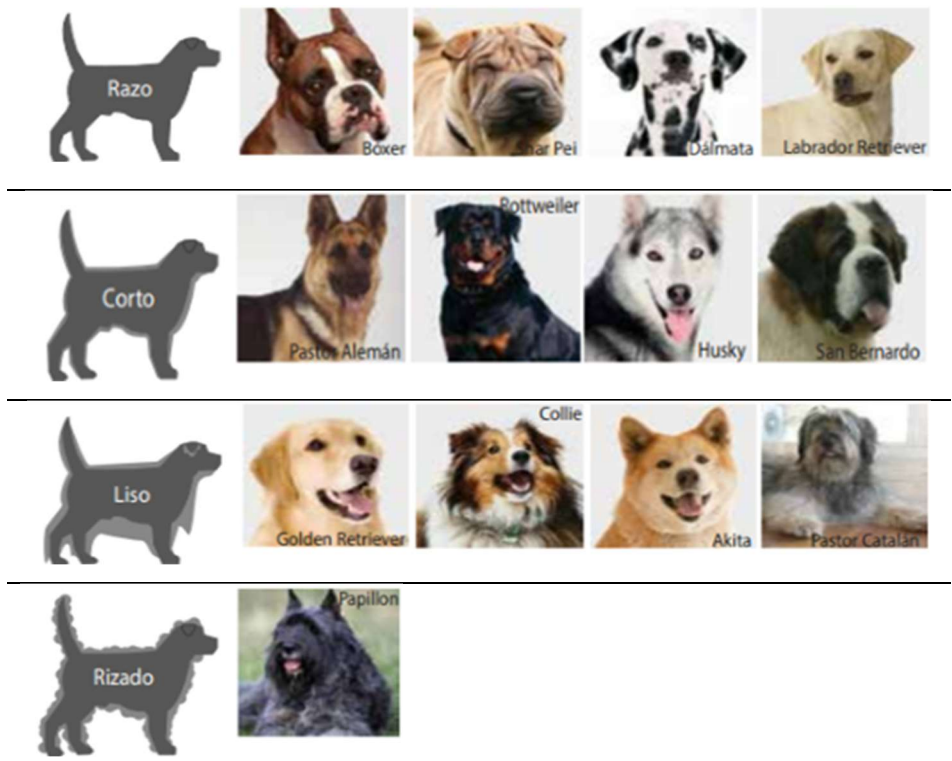

Nota. La tabla presenta los ejemplares más comunes de razas grandes.

Fuente: Adaptado de Ramírez (2015).

Tabla 22

Razas medianas.

Longitud	40 a 70 cm.			
Altura	30 a 50 cm.			
Peso	33 a 110 lb.			



Nota. La tabla presenta los ejemplares más comunes de razas medianas.

Fuente: Adaptado de Ramírez (2015)

Tabla 23

Razas pequeñas.

Longitud	30 a 50 cm.			
Altura	15 a 30 cm.			
Peso	11 a 30 lb.			
	Chihuahua	Pinscher mini	Carlino	
	Yorkshire Terrier	Shih Tzu	Pequinés	Pomerania



Nota. La tabla presenta los ejemplares más comunes de razas pequeñas.

Fuente: Adaptado de Ramírez (2015).

Por temperamento:

Tabla 24

Temperamento de acuerdo a las razas.

Temperamento	Raza		
	 Boxer	 Rottweiler	 Bull Terrier
	 Pitt Bull	 Doberman	
	 San Bernardo	 Lhasa Apso	 Labrador Retriever
	 Sabueso	 Golden Retriever	 Collie

Nota. La tabla presenta los ejemplares más comunes de acuerdo a su temperamento.

Fuente: Adaptado de Ramírez (2015).

La función que un perro desempeñará en la sociedad está determinada por su temperamento y ciertas características físicas. Estos animales pueden ser utilizados en labores de pastoreo, caza, protección o rescate, y también tienen la capacidad de ser adiestrados para brindar cuidados especiales a individuos que los requieran. Independientemente de estas características, la rutina diaria de un perro no se verá alterada, ya que esto no está determinado por su raza, sino por su instinto (Ramírez, 2015).

2.2.6. Tendencias actuales en el diseño de mobiliario canino

2.2.6.1. Tendencia Eco friendly

La adopción de una mentalidad ecológica implica no solo el cuidado del entorno natural, sino también la promoción de una calidad de vida óptima para todos los individuos. Estos dos conceptos están estrechamente relacionados, ya que el bienestar de las personas está directamente influenciado por factores ambientales como la pureza del aire, la calidad del agua y la ausencia de sustancias químicas dañinas en el entorno. El respeto por el medio ambiente abarca una amplia gama de elementos, desde la conservación de la diversidad biológica hasta la reducción de residuos, la minimización de emisiones y la promoción de la higiene, entre otros aspectos relevantes. En cuanto a fomentar un estilo de vida saludable, no se trata solo de facilitar la práctica de actividad física y la adopción de una alimentación equilibrada, sino de preservar la integridad y el bienestar de las personas y los animales, que garantice que vivan en entornos propicios para la salud, respiren aire limpio, consuman agua pura y se alimenten de manera segura (Rivera, 2020). En la actualidad, especialmente en las áreas urbanas altamente desarrolladas, el espacio destinado a la preservación del medio ambiente es muy limitado. Aunque se han implementado diversas iniciativas y la conciencia ambiental está en constante crecimiento, alcanzar un respeto total y minucioso resulta prácticamente inalcanzable. No obstante, es posible avanzar en esta dirección y modificar aquellos hábitos perjudiciales o susceptibles de ser cambiados de manera inmediata.



Imagen 9. Peines de bambú ecológico para canes.

Fuente: Reviverdes, s. f. , recuperado de [https://www.reviverdes.com/mejores-articulos-](https://www.reviverdes.com/mejores-articulos-eco-friendly-para-tu-mascota/)

[eco-friendly-para-tu-mascota/](https://www.reviverdes.com/mejores-articulos-eco-friendly-para-tu-mascota/)

De igual manera, Tendero (2018), define los productos Eco Friendly como aquellos que demuestran un compromiso con el entorno natural, evitando causar daños al ecosistema. Esta categorización engloba artículos que fomentan un estilo de vida en armonía con la naturaleza y contribuyen a la preservación de recursos vitales, como el agua y la energía. Además, hace referencia a productos comercializados por empresas que generan un impacto positivo en el entorno ambiental circundante. Es imperativo que una empresa, al asumir una responsabilidad medioambiental, busque optimizar los recursos en la producción y distribución de sus productos, con el fin de reducir su huella ecológica. En este contexto, concuerda al afirmar que estos productos promueven un estilo de vida consciente del medio ambiente, al fomentar la conservación de energía y prevenir la contaminación del aire, agua y ruido. Por tanto, su contribución a la preservación del medio ambiente y a la protección de la salud humana ha sido ampliamente respaldada.

A continuación, se mencionan algunas de las compañías que están dando sus primeros pasos en el mercado:

Para comenzar, la empresa Viridis se especializa en la fabricación de casas para perros utilizando plástico completamente reutilizable y ha establecido su presencia en el mercado a través de las plataformas de redes sociales. Por otro lado, Laura Jiménez, fundadora de la empresa homónima, se distingue por su compromiso con la sostenibilidad al garantizar que el 50% de los materiales utilizados en sus productos sean reutilizables. Según Tejada (2017), Laura Jiménez enfoca su emprendimiento en la protección del medio ambiente y el bienestar de las mascotas, destacando que su objetivo principal es brindar apoyo a los animales sin hogar mediante la creación de productos reciclables para perros y gatos.



Imagen 10. Cama refugio con tela lavable y madera recuperada 100%.

Fuente: Reviverdes, s. f. , recuperado de <https://www.reviverdes.com/mejores-articulos-eco-friendly-para-tu-mascota/>

Para continuar, Papu's Recycle se destaca por utilizar pallets de madera de pino en la confección de camas para perros y gatos, así como en la fabricación de comederos. Actualmente, existe una variedad de empresas dedicadas a la producción de estos accesorios. Lo que comenzó como simples colchonetas ha evolucionado hacia diseños de estilo étnico, al incorporar materiales como madera y caucho, lo que facilita su limpieza. Más allá de proporcionar comodidad a las mascotas, se busca otorgarles un lugar auténtico

dentro de la familia. Como se menciona en la tesis, al personalizar las camas, se evidencia el reconocimiento de que tanto el can como el gato ocupan un espacio especial en el hogar. Esto va más allá de la conexión entre la persona y su mascota, implica también una relación de pertenencia entre la mascota y su propia cama (Castellanos, 2018).

Finalmente, la compañía Alpeluchestore tiene como objetivo transmitir un mensaje a través de la reutilización de materiales reciclables y ofrece una variedad de productos tanto para el uso diario de las personas como para el de sus mascotas. Además, la empresa cuenta con una amplia gama de diseños y modelos exclusivos. Es importante destacar que Alpeluchestore realiza todas sus ventas a través de plataformas de redes sociales (Conciencia Eco, 2010). Por otro lado, Luxury Pets Colombia se dedica a la fabricación de camas y otros artículos para mascotas utilizando retazos de madera, mientras que la empresa Camas para Perros y Gatos se especializa en la creación de camas indestructibles para mascotas a partir de neumáticos reciclados.

2.2.6.2. Tendencia Pet friendly

El concepto Pet Friendly se deriva de la fusión de las palabras en inglés que significan amigable y mascota. Se utiliza ampliamente para describir productos y lugares que son acogedores y apropiados para mascotas, especialmente perros y gatos. Este concepto también se aplica a establecimientos que permiten la entrada y permanencia de animales, que ofrece servicios que aseguran su bienestar y disfrute. En la actualidad, el mercado ofrece una amplia gama de productos, que abarcan desde alimentos, camas, casas, productos de cuidado, vestimenta, accesorios y juguetes diseñados para que las mascotas puedan explorar de manera segura su entorno. Además, diversos espacios como hoteles, restaurantes, cafeterías, parques y servicios de transporte adaptados en sus instalaciones y políticas para dar la bienvenida a las mascotas. Incluso existen lugares especialmente diseñados y acondicionados para asegurar su comodidad (A. Ochoa, 2023).



Imagen 11. Tipología Mobiliario Pet Fiendly.

Fuente: Mitra, 2021, recuperado de <https://www.yankodesign.com/2021/02/10/petfriendly-ikea-worthy-furniture-designs-that-perfectly-balance-the-needs-of-your-pet-your-home-and-you/>

En efecto, la popularidad de productos orientados a las mascotas, que promueven la amigabilidad hacia los animales y el medio ambiente, ha experimentado un crecimiento significativo. Esta categoría abarca una amplia variedad de artículos diseñados para mejorar la calidad de vida de nuestras mascotas. A pesar de su utilidad, es crucial reconocer que muchos de estos productos pueden representar una fuente de contaminación debido a los materiales de difícil reciclaje o reutilización con los que son fabricados (A. Ochoa, 2023). Por ello, se aborda esta preocupación ambiental, se ha observado una tendencia hacia la creación de productos que no solo benefician a las mascotas, sino también al entorno ecológico. En este sentido, aquellos que combinan ambas características se presentan como una opción mucho más sostenible y beneficiosa tanto para nuestras propias mascotas como para las de otras personas



Dado que la tendencia actual de la cultura Pet Friendly es de gran relevancia y puede significar un impulso sustancial para las empresas, al mismo tiempo que abre nuevas perspectivas en el mercado. Las mascotas han adquirido un papel esencial en la dinámica familiar, influyendo en la toma de decisiones respecto a los lugares y actividades

a los que las personas asisten. Esto se basa en la consideración de si los establecimientos acogen a los perros y si ofrecen las comodidades necesarias para garantizar su bienestar y seguridad. Este rol creciente de las mascotas está generando oportunidades de innovación y expansión de mercado para restaurantes, bares, parques, hoteles y centros comerciales, ya que pueden atraer a un público más amplio al promoverse como amigables con los animales. Como señala Fernández (2021), esta tendencia ha transformado la dinámica de negocio en diversos sectores, al ofrecer nuevas vías para el crecimiento y la diferenciación.

2.2.7. Equipamiento improvisado en refugios caninos

Tabla 25

Equipamiento Improvisado del Refugio Can-Riño.

Tipología	Material	Descripción	Detalle Constructivo
Casas	Madera y zinc reciclado	Se han edificado de forma empírica, configurándolas como galpones que permiten el ingreso de varios canes.	
Comederos y Bebederos	Plástico	Se ha empleado tinas de lavado de ropa para suministrar alimento y agua a los canes, compartiendo una sola tina entre varios de ellos. Con el paso del tiempo, esto podría resultar tóxico para los animales.	

Camas	Telas recicladas y retazos de estas	Se ha improvisado para proporcionarles descanso a los perros de acuerdo al espacio disponible en el refugio.
-------	-------------------------------------	--



Bañera	Reutilización de una bañera para personas	Donación de la remodelación de una casa.
--------	---	--



Nota. La tabla detalla el estado actual del mobiliario canino en el refugio.

Fuente: Elaborado por el autor.

2.2.8. Refugio de animales

Según Bejarano (2012), los refugios son espacios designados para el resguardo y el cuidado de animales que han sido abandonados en las calles o que han experimentado abusos físicos o psicológicos en sus entornos anteriores. La finalidad de estos refugios es proporcionar un amparo temporal a los animales, que garanticen su seguridad y bienestar, y brinde la tranquilidad necesaria para que, en un futuro, puedan ser adoptados por individuos responsables capaces de satisfacer sus necesidades. En su mayoría, los refugios que albergan perros y gatos funcionan gracias al esfuerzo de voluntarios, quienes desempeñan diversas labores en pro de la salud y el bienestar de estos animales.

Un refugio de animales constituye una entidad benéfica sin fines de lucro cuyo propósito primordial es salvaguardar el bienestar de los animales. Estas organizaciones se dedican a garantizar el cuidado integral de los animales, ofreciendo servicios que incluyen atención veterinaria, suministro de alimento, provisión de refugio y suministro de agua, entre otros, mediante contribuciones voluntarias (Duque, 2016). Para operar, estas instituciones deben contar con el respaldo legal correspondiente y disponer de suficiente espacio para albergar temporalmente a un número mayor de animales, en espera de hallarles un hogar definitivo con potenciales adoptantes.

Es imperativo que los refugios aseguren el bienestar integral de los animales, al ofrecer un entorno cómodo y seguro. Esto implica proporcionar un hábitat confortable, garantizar su protección y velar por su seguridad durante su estancia. Además, es crucial que las instalaciones sean de fácil limpieza con el fin de prevenir la proliferación de organismos perjudiciales para la salud tanto de los animales como de las personas que laboran en el lugar.

2.2.8.1. Habitabilidad

La 'Cualidad de Habitable', según la definición proporcionada por la Real Academia de la Lengua (RAE, 2019), tiene su origen en el término latino *Habitare*, el cual implica ocupar un lugar. En otras palabras, cualquier entorno, ya sea natural o construido, puede ser etiquetado como habitable en los contextos que se exploran de manera habitual. La habitabilidad no se circunscribe únicamente a los aspectos arquitectónicos, sino que representa una característica del espacio que se fundamenta en diversos elementos. Un lugar puede ser considerado apto para la vida si posee atributos que van más allá de las dimensiones físicas, que abarca incluso factores afectivos y emocionales.



Imagen 12. Refugio canino Can-Riño.

Fuente: Elaborado por el autor.

Por tanto, cuando hablamos de la habitabilidad de un espacio, nos referimos a la capacidad de satisfacer las necesidades de los ocupantes a través del mobiliario y otros elementos presentes. Es esencial que esta configuración ofrezca comodidad y, en el caso de los animales, permita su movilidad sin dificultades.

2.2.8.2. Recepción de animales

De acuerdo con el RSPCA (2009) indica que al llegar, todos los animales deben someterse a un periodo de cuarentena, lo que brinda la oportunidad de evaluar tanto aspectos clínicos como de comportamiento. Este proceso resulta fundamental para facilitar la adopción y/o la colocación de animales en grupos, especialmente en entornos de alojamiento colectivo. La información recopilada al momento de su ingreso y durante el período de cuarentena debe ser registrada de manera tanto física como electrónica.



Gráfico 1. Proceso de recepción de animales dentro de un refugio.

Fuente: Adaptado de RSPCA (2009).

2.2.8.3. Esterilización

La esterilización de animales, aunque es fundamental para el control de poblaciones, puede representar un desafío económico. Por tanto, es crucial que su organización evalúe cuidadosamente los costos asociados con este procedimiento en comparación con los beneficios que conlleva antes de determinar la política del albergue. De acuerdo con la RSPCA (2009), se recomienda encarecidamente esterilizar a todos los animales antes de su colocación en adopción, como parte de una tenencia responsable de mascotas que abarca perros, gatos y otros animales domésticos.

Optar por no esterilizar a los animales del albergue puede agravar el problema del control de población, potencialmente dando lugar a una segunda generación que, con el tiempo, podría ingresar al albergue, exacerbando aún más la situación de sobrepoblación en el lugar. Además, esta opción puede incrementar la agresión entre los animales del albergue. No obstante, es importante mencionar que esta alternativa resulta más económica para el albergue en términos inmediatos.

Es importante considerar que la esterilización previa a la adopción puede presentar ciertos desafíos, ya que algunos adoptantes podrían percibirla como un proceso no natural o podrían verse preocupados por los costos asociados. Sin embargo, es crucial destacar que esta medida contribuirá significativamente a la salud y bienestar de los animales, así como al control de la población. Además, es posible que su veterinario local pueda realizar las esterilizaciones a un costo reducido, ya sea por volumen de trabajo o a precio de costo.

2.2.8.4. Adopción

Las adopciones son consideradas como darles una segunda oportunidad de vida a los animales caninos y felinos que han sido abandonados en las calles y fueron recogidos por personas caritativas que trabajan por el bienestar de los animales. García & Ramírez (2018) mencionan que: “La adopción y apadrinamiento de caninos por muchos años ha sido una esperanza para las fundaciones protectoras de animales y las entidades que trabajan por el bienestar de los mismos” (p. 18). Los refugios que se encargan de recoger animales abandonados anhelan que estos encuentren un hogar lleno de cariño y cuidado para que la misión que emprendieron se encuentre cumplida y puedan tener la satisfacción de haber contribuido de esta forma con la sociedad.

En tiempos recientes, ha surgido una consigna tanto en plataformas de redes sociales como en los medios de comunicación tradicionales: Promover la adopción en lugar de la compra, con el fin de concienciar a aquellos que están contemplando la incorporación de una mascota a sus vidas. Es de vital importancia comprender que la decisión de traer a un animal a casa no debe tomarse de manera impulsiva o como un simple obsequio; se deben considerar todas las implicaciones que implica integrar a un ser vivo en el entorno doméstico. Los animales aportan una dosis de alegría y felicidad al hogar, lo que justifica por qué en ocasiones se recurre a su presencia como una forma de terapia para aliviar el estrés.

2.2.8.5. Eutanasia

La determinación de las circunstancias apropiadas para aplicar la eutanasia a un animal representa uno de los dilemas más complejos a los que se enfrenta su entidad al abordar esta política. Al elaborar su protocolo de eutanasia, es esencial tener en cuenta tanto la normativa vigente en su país como sopesar detenidamente los aspectos positivos y negativos de las diversas alternativas disponibles (RSPCA, 2009).



Gráfico 2. Alternativas a contemplar en situaciones de eutanasia.

Fuente: Adaptado de RSPCA (2009).

2.2.8.6. Alimentación

Es fundamental establecer de forma precisa el plan alimenticio, asegurando una rutina en los horarios de alimentación y proporcionando instrucciones detalladas por escrito al personal encargado. Se ha comprobado que los cambios frecuentes en la dieta pueden tener un impacto negativo en el bienestar de los animales, por lo que se recomienda evitarlos. Para facilitar la distribución de alimentos, se aconseja contar con una pizarra acrílica en el área de preparación, donde se especifiquen los requisitos alimentarios de cada individuo. Es de suma importancia minimizar las variaciones en los productos alimenticios, ya que podrían causar trastornos digestivos en ciertos animales. Además, se subraya la prioridad de mantener una regularidad en la provisión de comida, dando primacía a la calidad, disponibilidad y sostenibilidad sobre el costo (RSPCA, 2009).



Gráfico 3. Principios considerados para la alimentación de animales.

Fuente: Adaptado de RSPCA (2009).

2.2.8.7. Educación animal

Es esencial entrenar a un can adecuadamente para garantizar su desarrollo integral. Se requiere establecer de manera clara los lugares apropiados para que realice sus necesidades, establecer pautas para las acciones permitidas y no permitidas, y guiarlo desde el principio para fomentar un proceso de aprendizaje positivo. La utilización de refuerzo positivo es fundamental, evitando reprimendas bruscas o elevación de la voz, ya que estas acciones solo generan temor en el animal. Además, la formación del can debe abordar su interacción con el entorno, esto incluye a la socialización con personas y otros canes. En situaciones donde el can manifieste miedo, desconfianza o agresividad, se aconseja buscar la orientación de un adiestrador canino para corregir su comportamiento (RSPCA, 2009).

2.2.8.8. Higiene y limpieza

La implementación de rutinas sistemáticas de limpieza es crucial para el control y la prevención de enfermedades. Establecer y mantener una rutina de limpieza minimiza la posibilidad de omitir tareas esenciales, lo que, a su vez, maximiza la eficacia en el control y prevención de enfermedades. Es esencial programar y revisar periódicamente las actividades de limpieza diarias, semanales y mensuales para asegurar su efectividad. En el caso de las perreras habitadas, se requiere una limpieza diaria, donde se trasladen a los animales y objetos móviles como platos, tazones y bandejas sanitarias para garantizar una limpieza exhaustiva de los recintos, que incluye tanto los pisos como las paredes (RSPCA, 2009).



Gráfico 4. Rutinas de limpieza sistemáticas esenciales para el control y propagación de enfermedades.

Fuente: Adaptado de RSPCA (2009).

2.2.9. Animal como usuario

La National Geographic (2010) sugiere que es probable que el primer animal en ser domesticado haya sido el perro. Esto se debe a su lealtad, comportamiento moderado y su instinto de proteger su territorio, el cual marca con orina en diversos objetos como árboles, piedras y plantas. Además, utiliza gestos físicos como ladridos, gruñidos y aullidos para comunicarse con otros animales. Por lo tanto, al dejar rastros de olor y utilizar gestos físicos, los perros informan a otros que el lugar ya está ocupado.

Animales de compañía

Un animal de compañía se refiere a un animal doméstico cuyo propósito principal es convivir, recibir cuidados y brindar disfrute como miembro integral de una familia. Asimismo, se distinguen por su naturaleza afectuosa, amigable y cariñosa, demostrando una notable capacidad de adaptación al entorno humano, ya sea en un contexto grupal o en sociedad (Robayo, 2014).

2.2.10. Percepción del animal

La conducta de los animales se manifiesta a través de la conciencia y la experimentación de una variedad de sentimientos, como la alegría, el miedo, la ansiedad y el dolor, entre otros (Demarco, 2017). En el ámbito de la percepción y los aspectos sensoriales de los animales se incluyen la visión, la audición, el olfato y el tacto.

Visión. Los perros tienen una menor agudeza visual que los humanos, pero pueden percibir detalles de objetos de forma clara. Su capacidad visual se mide en ciclos por grado (CPG), con los humanos teniendo alrededor de 30 CPG, los perros 12 CPG y los gatos 6 CPG. Además, a pesar de tener una escala de colores más limitada que los humanos, los perros muestran una mayor eficacia visual en la noche y mayor nitidez en las imágenes.



Imagen 13. Convergencia visual canina.

Fuente: Martínez, 2014, recuperado de <https://es.slideshare.net/soniamartinezgaona/percepcion-sensorial-perros-y-gatos>

Audición. Los animales, como el can y el gato, poseen la capacidad de discernir frecuencias que son apenas perceptibles para los humanos. Mientras que las personas típicamente pueden percibir sonidos de hasta 17000Hz, los canes pueden captar frecuencias de hasta 44000Hz y los gatos incluso hasta 79000Hz.

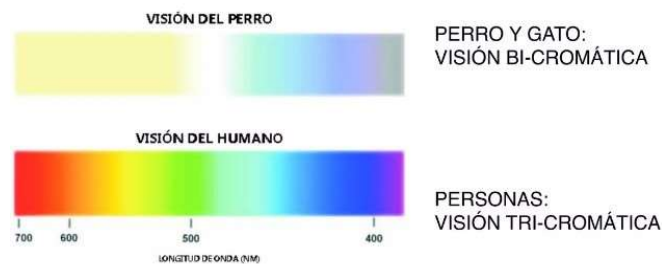

Imagen 14. Oído externo, medio e interno de un canino.

Fuente: Martínez, 2014, recuperado de <https://es.slideshare.net/soniamartinezgaona/percepcion-sensorial-perros-y-gatos>

Olfato. En el caso de los canes, una lesión en este sentido podría ocasionar una serie de alteraciones en el animal, tales como trastornos en el patrón de sueño, variaciones en la manifestación de agresividad y posibles disfunciones en la función reproductiva, entre otros efectos.

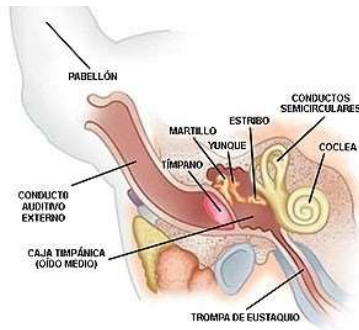

Imagen 15. Receptores de la mucosa olfatoria canina.

Fuente: Martínez, 2014, recuperado de <https://es.slideshare.net/soniamartinezgaona/percepcion-sensorial-perros-y-gatos>

Tacto. El sentido del tacto se basa en tres tipos de receptores: termorreceptores para temperatura, mecanorreceptores para presión y nociceptores para dolor. Estos receptores están distribuidos por todo el cuerpo, que incluye en áreas como las almohadillas plantares y las vibrisas.



Imagen 16. Receptores del tacto canino.

Fuente: Martínez, 2014, recuperado de <https://es.slideshare.net/soniamartinezgaona/percepcion-sensorial-perros-y-gatos>

2.2.11. Bienestar animal

La RSPCA (Real Sociedad para la Prevención de la Crueldad hacia los Animales) ostenta el título de ser la organización de bienestar animal más antigua del mundo. Su misión primordial es evitar el maltrato y fomentar el cuidado y la compasión hacia los animales a través de una red extensa que comprende más de 110 refugios para animales y clínicas, así como instalaciones especializadas en hospitales veterinarios y vida silvestre. Además, la RSPCA ofrece orientación y respaldo a alrededor de 400 entidades distribuidas en 80 países a nivel global (RSPCA, 2009)

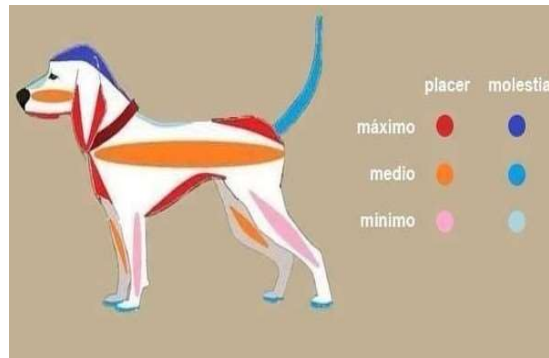
El bienestar animal se refiere a la forma en que un animal se adapta y responde a las condiciones de su entorno, incluyendo aspectos como la comodidad, una alimentación adecuada, seguridad, atención veterinaria, que permite expresar su comportamiento

natural y sentirse completamente protegido. Montesanto (2017) señala que el bienestar animal implica la consideración de diversos factores, los cuales abarcan:

Bienestar Mental. La noción de bienestar mental se fundamenta en el reconocimiento de los animales como seres con capacidad de sentir, y busca atender sus estados emocionales, contemplando tanto las experiencias positivas como las negativas que experimentan.

Bienestar Físico: El bienestar físico se enfoca en el estado biológico y la salud general de un organismo, aspectos que pueden ser evaluados directamente por un observador. El entorno en el que reside el animal también influye en su bienestar físico, dado que los estímulos del ambiente, como un espacio que ofrezca comodidad adecuada y limpieza, determinarán la capacidad de adaptación del animal a su entorno.

Bienestar Natural: Este aspecto implica considerar tanto la finalidad biológica como el cumplimiento de su ciclo de vida natural. Esto se debe a que en ciertas ocasiones, la combinación de razas incompatibles puede predisponer a los animales a enfermedades y propiciar la aparición de comportamientos anómalos que inciden negativamente en su bienestar.

2.2.11.1. Cinco Libertades

La RSPCA (2009) indica que el bienestar animal, al estar compuesto por diversas facetas, se fundamenta en las Cinco Libertades:

Libre de hambre y sed. Proporcionarles la oportunidad de acceder a agua fresca y una alimentación equilibrada que les permita mantener un óptimo estado de salud y vitalidad.

Libre de dolor, heridas y enfermedad: Mediante un proceso diagnóstico eficaz y una intervención terapéutica oportuna.

Libre de miedo y angustia: Optimizar el cuidado y las condiciones para prevenir el malestar del animal durante el proceso de tratamiento.

Libre de incomodidad: Optimizar el entorno habitable al incluir una zona de descanso que garantice comodidad y bienestar.

Libre de expresar un comportamiento normal: Optimizar proporcionando un espacio suficiente, la presencia de compañeros de su especie y garantizando la existencia de infraestructuras apropiadas.

Las libertades previamente mencionadas forman el fundamento esencial para la creación y establecimiento de albergues, refugios o casas de acogida destinadas a animales de compañía, garantizando así su seguridad y la libertad para manifestar su comportamiento natural. Asimismo, estas pautas serán directrices fundamentales en la ejecución del proyecto actual, facilitando la creación de un entorno más propicio que promueva el bienestar de los animales.

2.2.11.2. Necesidades

Los seres vivos tienen requisitos fundamentales que se satisfacen a través de procesos esenciales en su modo de vida. Según la RSPCA (2009), tanto humanos como animales experimentan una serie de procesos en su entorno que se agrupan en cinco categorías: necesidades fisiológicas, sociales, psicológicas, ambientales y de comportamiento.

Fisiológicas. Esta exigencia comprende todos los aspectos relativos al soporte, incluyendo la provisión de agua y alimentos, el mantenimiento de una temperatura y humedad óptimas, así como la adecuada disposición de luz y aire, entre otros factores.

Sociales. Las demandas sociales se centran en vivir de manera independiente, en pareja o en comunidades.

Psicológicas. Es fundamental proporcionarles estímulos adecuados y ofrecerles actividades que prevengan el aburrimiento del animal.

Ambientales. Necesitan un ambiente doméstico, un territorio y un espacio apropiados.

Comportamiento. Optimizar la creación de madrigueras y nidos dentro de su entorno natural, proporcionando así un refugio adecuado para la hibernación si fuese necesario.

ugio adecuado para la hibernación si fuese necesario.

2.2.12. El contexto social y cultural en un refugio canino

2.2.12.1. Social

Según Jami & Panchi (2016), en Ecuador se estima que aproximadamente 500,000 animales son abandonados anualmente, destacando una preocupante realidad que posiciona al país con la tasa más elevada de abandono y maltrato animal en América Latina. Este fenómeno evidencia la urgencia de abordar de manera integral y efectiva la problemática, buscando soluciones sostenibles que promuevan el bienestar animal y fomenten una conciencia responsable en la sociedad.

2.2.12.2. Cultural

Se observa con regularidad que los perros deambulan por las calles en busca de protección, refugio, alimento, entre otras necesidades. Un refugio para animales debe cumplir su propósito al proporcionar cuidado a los perros sin hogar o sin una manada a la cual pertenecer. La población se ve impactada por el aumento de perros callejeros y solo unos pocos son acogidos en refugios, ya que no hay recursos económicos disponibles para sostener la estancia temporal del animal. Diversas organizaciones se involucran en su rescate para ofrecerles una segunda oportunidad y así mejorar su calidad de vida previa (Jami & Panchi, 2016).

CAPÍTULO III

ANÁLISIS DEL CONTEXTO

3.1. Análisis externo

El siguiente texto, se construye a través de comunicaciones personales y una entrevista a Germán Rodríguez¹, propietario del refugio Can-Riño, la información, proporcionada se integra en el marco del estudio que se desarrolla en la ciudad de Riobamba, provincia de Chimborazo. En esta localidad, se evidencia la falta de atención y el abandono de canes, lo que ha resultado en la presencia de aproximadamente 20,000 canes que deambulan sin supervisión. Es cada vez más común observar casos de canes recorriendo largas distancias, alimentándose de lo que encuentran debido a su naturaleza omnívora, e incluso formando grupos con otros canes debido a su comportamiento social. En ocasiones, llegan a formar manadas y se desplazan decenas de kilómetros lejos de los asentamientos humanos, emulan comportamientos propios de sus parientes lobos. Es en este punto cuando se empieza a hablar de perros ferales.

El dilema de la realidad, según los expertos, la introducción de canes, ya sean domésticos que simplemente deambulan y luego regresan a sus hogares o ferales, en ecosistemas silvestres, representa una seria amenaza para la biodiversidad. Estos se convierten en los principales competidores por alimento para toda la cadena de

¹ Germán Rodríguez, dueño del Refugio Canino Can-Riño ubicado en Riobamba, es un ferviente defensor de los derechos de los animales. Participa activamente en la campaña de sensibilización "¡Adopta, no compres!" y resalta que su labor se desarrolla de manera discreta. Su principal objetivo es brindar apoyo y, de alguna manera, poner de manifiesto una necesidad, persiguiendo este propósito de ayuda de manera constante.

carroñeros, como cóndores, lobos de páramos, curiquingues, entre otros. Además, desplazan y causan la muerte de especies nativas, y propagan enfermedades zoonóticas como el moquillo, reduciendo así la calidad de vida de los animales silvestres (Moutou, 2020).

Un segundo punto por considerar es la posibilidad de transmisión de zoonosis entre animales y seres humanos, un ejemplo conocido de esto es la rabia, donde los perros callejeros pueden actuar como portadores y representar un riesgo para la salud humana. La presencia de canes vagabundos en las calles puede llevar consigo consecuencias negativas tanto para los seres humanos como para otros animales, incluyendo ataques, la propagación de enfermedades y la contaminación de espacios públicos. Este estilo de vida también puede afectar el bienestar de los propios canes, ya que están expuestos a diversos peligros y carecen de una fuente regular de alimentación (Moutou, 2020) .

Al respecto, se indica que problema en cuestión tiene dos causas principales: la posesión irresponsable de mascotas en áreas cercanas a ecosistemas naturales y el abandono de canes en las afueras de las ciudades. Esto resalta la necesidad urgente de aumentar la conciencia ciudadana sobre la responsabilidad hacia estos animales, así como de implementar medidas de esterilización y cuidado para estas especies. Estos riesgos aún no han sido completamente explorados y son desconocidos por muchas personas, a veces incluso subestimados por gobiernos en todo el mundo.

En este sentido, según Germán, para abordar este problema a nivel local en Riobamba, se han establecido diez refugios para animales, de los cuales uno es de carácter municipal y nueve son de propiedad privada. Estos se dedican a recibir y cuidar a animales rescatados de situaciones de vulnerabilidad, como el abandono, maltrato o accidentes en la vía pública. Es importante destacar que estas iniciativas no tienen ánimo de lucro. En algunos casos, los animales son entregados debido a circunstancias inevitables o por falta de responsabilidad por parte de sus propietarios. Los refugios funcionan como lugares de

transición, al brindar atención y protección hasta que encuentran familias responsables interesadas en adoptarlos (G. Rodríguez, comunicación personal, 20 de mayo de 2023).

En el proceso de adopción, los refugios se aseguran de que el animal sea entregado a un individuo capaz de proporcionarle un ambiente adecuado. Esto implica llevar a cabo entrevistas, formalizar un contrato de responsabilidad y, en algunos casos, realizar una visita al hogar del adoptante. Además de su labor en el proceso de adopción, desempeñan un rol fundamental en la educación y sensibilización sobre el respeto hacia los animales, a través de campañas orientadas a fomentar la responsabilidad y la empatía hacia ellos. Es común encontrarse con situaciones en las que personas adquieren mascotas de manera impulsiva, al ser tratados como si fueran objetos y posteriormente las abandonan en la calle al cansarse de su cuidado. Asimismo, es frecuente que los refugios lleven a cabo campañas de esterilización gratuita, una medida crucial para abordar el problema de los animales sin hogar, aunque esta responsabilidad debería recaer en los gobiernos locales, no siempre se lleva a cabo de manera efectiva.

Adicionalmente, es crucial distinguir entre los refugios de animales y las residencias o guarderías, que son establecimientos donde los propietarios llevan a sus mascotas para su cuidado cuando no pueden hacerlo, a cambio de una tarifa por la estancia. El esfuerzo desplegado por los refugios de animales es sumamente notable, dado que quienes los mantienen en funcionamiento invierten tiempo y recursos personales en esta labor.

Para finalizar, en muchas ocasiones, los refugios de animales se ven desbordados por la labor de rescate, acogida y cuidado de animales en situaciones precarias o que han sido abandonados. Por esta razón, la colaboración de personas dispuestas a brindar su voluntad y entusiasmo es siempre muy apreciada. Hay una gran cantidad de refugios de animales que necesitan apoyo en sus actividades y están abiertos a recibir la ayuda de voluntarios interesados en contribuir. Las tareas típicas incluyen el aseo de las instalaciones, la alimentación de los animales y los paseos. En ocasiones, puede ser

necesario participar en proyectos de construcción para desarrollar nuevos espacios. Además, hay refugios que requieren promoción en plataformas de redes sociales, por lo que buscan voluntarios con habilidades para tomar fotografías y gestionar publicaciones. Otra forma esencial de contribuir es ofrecer transporte a los animales rescatados. Dado que muchos refugios carecen de espacio suficiente para albergar a todos los animales que llegan, buscan constantemente personas dispuestas a brindarles temporalmente un hogar hasta que encuentren un nuevo dueño (G. Rodríguez, comunicación personal, 20 de mayo de 2023).

3.1.1. Segmentación del mercado potencial

El proyecto se llevará a cabo en la ciudad de Riobamba, situada en la provincia de Chimborazo, en el Refugio Canino "Can-Riño". Es importante destacar que, desde una perspectiva cultural, tiene como finalidad fomentar la protección y el bienestar de los animales a través de acciones concretas y sensibilizar a la comunidad sobre la importancia del respeto hacia todas las especies. Además, aspira a convertirse en una entidad autosustentable, reconocida como un punto de referencia local en cuanto al bienestar animal, y ser responsable de transformar la relación entre humanos y animales.

Desde su inicio, el refugio ha operado de manera formal, siendo crucial contar con recursos económicos de forma continua para cubrir necesidades básicas. Dispone de un equipo organizado de colaboradores, que incluye médico veterinario, trabajadora social, propietario y voluntarios. Asimismo, cuenta con un espacio adecuado que se ajusta a la cantidad de canes que alberga, con equipamiento improvisado. Las diez áreas, que incluyen vacunación y desparasitación, adaptación, cuarentena, maternidad, geriátrico, asocial, recreación, lesionados, descanso y recuperación, se han construido de manera empírica, procurando satisfacer las necesidades de los caninos. Además, el refugio se ubica en las afueras de la ciudad para evitar posibles molestias (G. Rodríguez, comunicación personal, 20 de mayo de 2023).

Asimismo, cabe mencionar que el refugio da cobijo a 220 perros que han sido rescatados de situaciones precarias o abandonados. Es relevante destacar que, en el contexto social, el refugio ha enfrentado diversas crisis que han afectado la estabilidad de los caninos. A diferencia de otros refugios, no cuenta con el respaldo de instituciones locales y depende de la autogestión para cubrir los gastos de los animales, mediante la venta de productos, alimentos, servicios de peluquería canina, rifas, entre otros. También se reciben donaciones de comida, dinero, accesorios y materiales de construcción para mejorar las instalaciones. Esto ha generado un desequilibrio económico para quienes están a cargo, ya que cada vez se suman más canes al refugio, lo que implica mayores gastos. A pesar de su deseo de velar por el bienestar de los animales, se enfrentan a dificultades debido a las razones mencionadas.

Dada la situación actual del Refugio Can-Riño, se ha decidido categorizar a los consumidores en grupos con distintas características dentro de un segmento específico, centrándose en las necesidades de cada conjunto. Para esta selección se tienen en cuenta factores que permiten identificar de forma más precisa a los usuarios directos e indirectos, con el propósito de encontrar las mejores soluciones para llevar a cabo el proyecto.

Tabla 26

Usuario directo | Canes

Usuario directo Canes	
Variable Demográfica	
Especie	Perros
Sexo	Macho - Hembra
Edad	Recién nacidos a longevos (1 día a 15-22 años)
Raza	Mestizos - Puros
Tipo de alimentación	Croquetas, balanceado, arroccillo, avena y carnes.
Variable psicográfica	

Personalidad	La personalidad de un perro depende de su raza, lo que puede llevar a que algunos sean juguetones, nerviosos, ansiosos o amistosos, entre otros rasgos. Sin embargo, cuando un perro llega a un refugio, su personalidad puede no ser la más favorable, ya que suelen llegar con traumas y desconfianza debido a maltratos previos. Por esta razón, es necesario aislarlos al principio para poder conocerlos mejor y luego integrarlos gradualmente con los demás.
Estado de salud	Abandonados, enfermos y maltratados sexual y físicamente.
Variables conductuales	
Prioridades	Mejorar la calidad de vida de los canes, lo que les permite vivir de manera confortable y ayudarlos a superar sus traumas con la interacción humana, con el fin de prepararlos para su futura adopción y asegurarles una existencia digna.
Beneficios	Alimentación, comodidad, calidez, crear un ambiente salubre e higiénico.
Situación del cliente	Canes abandonados
Variables Geográficas	
Continente	Sudamérica
País	Ecuador
Región	Sierra
Provincia	Chimborazo
Ciudad	Riobamba

Nota. Fuente: Adaptado de Peñaherrera (2021)

Tabla 27

Usuarios directos 2 | Personas

Usuarios Directos Médicos Veterinarios, Trabajadora social, Propietario, Voluntarios	
Variable Demográfica	
Sexo	Femenino - Masculino
Edad	<p>La edad se determina por la experiencia acumulada durante el período de estudio o el aprendizaje directo en relación con la situación actual del refugio.</p> <ul style="list-style-type: none"> • 23 a 40 años médicos Veterinarios de clínicas voluntarias, • 54 años Propietario • 38 años Trabajadora social • 18 a 60 años Voluntarios
Estado civil	Sin restricción
Variable socio económicas	
Nivel de estudio	Secundaria, tercer y cuarto nivel
Estrato social	Media – Media Alta
Ocupación	<p>El público al que se dirige es diverso, compuesto por estudiantes, profesionales, emprendedores, entre otros. Las ocupaciones de las personas no están claramente definidas, ya que muchos se dedican a diversas actividades. Contribuir al refugio es una labor social que llevan a cabo aparte de sus responsabilidades diarias.</p>
Variables psicográficas	
Personalidad	<p>Estas personas son altruistas y no persiguen beneficios económicos. Su objetivo es auxiliar a los animales sin importar su raza, con la finalidad exclusiva de erradicar la</p>

	presencia de animales callejeros. Entre las características más destacadas de este grupo de individuos se encuentran su fortaleza, dedicación, disciplina, valentía, disposición para colaborar, habilidades de liderazgo, gusto por el trabajo en equipo y su empeño en buscar donaciones.
Estilo de vida	Activo
Intereses	Optimizar el bienestar de los perros.
Gustos	Disfrutan de la organización benéfica sin ánimo de lucro.
Variables conductuales	
Prioridades	Alcanzar la creación de un entorno saludable y limpio con el fin de elevar la calidad de vida de los refugiados y, simultáneamente, mejorar la situación laboral de este conjunto de beneficiarios.
Beneficios	Refinar su labor y conseguir atraer a un mayor número de individuos hacia esta labor comunitaria.
Situación del cliente	Un conjunto de individuos que no se conocen entre sí, unidos por un objetivo común: asistir a estos seres.
Frecuencia de uso	Diario
Variables Geográficas	
Continente	Sudamérica
País	Ecuador
Región	Sierra
Provincia	Chimborazo
Ciudad	Riobamba

Nota. **Fuente:** Adaptado de Peñaherrera (2021)

Tabla 28*Usuarios Indirectos | Adoptantes, Visitantes***Usuarios Directos | Médicos Veterinarios, Trabajadora social,
Propietario, Voluntarios**

Variable Demográfica	
Sexo	Femenino - Masculino
Edad	A partir de los 18 años, no hay restricción de edad, siempre y cuando la trabajadora social del refugio apruebe el estudio previo del futuro adoptante.
Estado civil	Sin restricción
Variable socio económicas	
Nivel de estudio	Secundaria, tercer y cuarto nivel
Estrato social	Media – Media Alta
Ocupación	Se trata de un conjunto diverso de creencias políticas, religiosas y profesionales
Variables psicográficas	
Personalidad	Individuos interesados en contribuir al refugio tienen la opción de hacerlo mediante donaciones económicas, adoptar a un animal, apadrinar, o brindar su ayuda en las actividades del refugio.
Estilo de vida	Activo

Intereses	Elevar el bienestar de los perros y proporcionarles un hogar confortable y lleno de amor.
Gustos	Aficionados a los canes.
Variables conductuales	
Prioridades	Fomentar la adopción o brindar apoyo a un animal que se encuentre en un refugio o que necesite ser acogido en ese lugar.
Beneficios	Colaborar de manera altruista y consciente para promover la aceptación.
Variables Geográficas	
Continente	Sudamérica
País	Ecuador
Región	Sierra
Provincia	Chimborazo
Ciudad	Riobamba

Nota. **Fuente:** Adaptado de Peñaherrera (2021)

3.1.2. Análisis PESTEL

3.1.2.1. Entorno político.

A lo largo de la historia, se ha marcado un hito fundamental en el reconocimiento de los derechos de los animales con la promulgación de la Declaración Universal de los Derechos del Animal en 1977, la cual obtuvo la aprobación de la Organización de las Naciones Unidas. Este tratado internacional enuncia un total de 14 artículos que subrayan la importancia de la preservación y el respeto por el bienestar de

los animales. Como consecuencia de ello, en 1978, la Declaración Universal de los Derechos del Animal fue completamente ratificada (Fundación Affinity, 2022).

La mención anterior condujo a la formulación de la Propuesta de Declaración Universal sobre el Bienestar Animal de 2011, la cual se destacó como un acuerdo que establece como principio fundamental la premisa de que "Los animales son seres sensibles y que su bienestar debe ser respetado". Además, define el bienestar animal como "(...) un estado positivo de bienestar (físico y psicológico) cuando el individuo está en condiciones de sanidad, libre de sufrimiento (...)" (Hernández & Fuentes, 2018). Esta propuesta también resalta la obligación, para los Estados miembros, de implementar y adoptar medidas apropiadas destinadas a prevenir la comisión de actos crueles hacia los animales y a reducir su sufrimiento.

En el Art. 71 de la Constitución de la República del Ecuador (2008), señala que: "La naturaleza o Pacha Mama, donde se reproduce y realiza la vida, tiene derecho a que se respete integralmente su existencia y el mantenimiento y regeneración de sus ciclos vitales, estructura, funciones y procesos evolutivo(...)" (p. 35). Este reconocimiento de la naturaleza como sujeto de derechos marca un hito significativo, que coloca a Ecuador como el primer país en el mundo en dar este paso pionero. Este precedente sigue siendo un modelo para seguir en la actualidad. Sin embargo, es importante destacar que este reconocimiento no se limita a ser una mera expresión de preservación y responsabilidad. Implica, de manera fundamental, la creación de un marco normativo que exija la protección y el respeto de los derechos reconocidos a la naturaleza. En este contexto, se entiende como un proceso de recuperación de ecosistemas degradados o alterados, con el objetivo de restaurarlos a una condición similar o idéntica a su estado original silvestre, antes de que sufrieran impactos de origen humano.

Además, la Constitución de la República del Ecuador estipula que los gobiernos autónomos descentralizados estarán encargados de validar y ejecutar políticas comprensivas y colaborativas relacionadas con la gestión territorial urbana. Estas políticas

tienen como finalidad la regulación de la fauna urbana, el control del crecimiento demográfico y la conservación de áreas verdes (Constitución de la República del Ecuador, 2008, Art. 415).

Por consiguiente, la competencia de los municipios reside en la responsabilidad de establecer políticas públicas orientadas al bienestar de los animales. Los Gobiernos Autónomos Descentralizados Municipales tienen la tarea de crear las condiciones propicias para la implementación de normativas exhaustivas y participativas en lo que respecta al control y cuidado responsable de la fauna urbana por parte de los ciudadanos. En este contexto, el código mencionado previamente destaca la obligación no solo de fomentar y llevar a cabo la formulación de reglamentos, sino también de brindar capacitación y educación a la población sobre el respeto hacia todas las formas de vida animal (Código Orgánico Organización Territorial Autonomía Descentralización, 2010, Art. 54).

En el Art. 249 del Código Orgánico Integral Penal (2021), establece que aquel individuo que, mediante acción u omisión, provoque daño, lesiones o perjuicio a la integridad física de una mascota o animal de compañía, será objeto de sanciones, incluso en casos de maltrato o muerte de dichos animales. Se prevé una excepción para lesiones que resulten de accidentes graves, enfermedades o situaciones de fuerza mayor, siempre y cuando hayan tenido lugar bajo la supervisión de un profesional experto en el campo. Es fundamental destacar que esta infracción marca un avance notable en lo que respecta a los derechos de los animales, ya que extiende la protección a aquellos que residen en espacios públicos y zonas verdes, sin importar que no sean considerados animales de compañía o domésticos.

3.1.2.2. Entorno económico

En un contexto donde la economía presenta desafíos para diversos grupos de ciudadanos, incluyendo a los amantes de mascotas, los consumidores están volviéndose cada vez más conscientes de los costos y la calidad de los productos destinados al cuidado de sus animales de compañía. Esto se traduce en una mayor disposición a invertir en artículos que garanticen durabilidad y satisfacción, en lugar de optar por lujosos accesorios. Actualmente, el gasto en el cuidado de mascotas representa una parte significativa del presupuesto familiar, lo cual se explica, según expertos en tiendas especializadas, por un cambio en los patrones de consumo que refleja una tendencia hacia la valoración y la inversión en productos que promuevan el bienestar y la comodidad de los animales.

Por ende, el gasto en cuidado de mascotas en Ecuador ha experimentado un notorio aumento, como se refleja en el incremento de ventas en negocios de productos y servicios para mascotas. En el primer semestre de 2022, las cadenas de retail reportaron un crecimiento del 3% en volumen y un 11% en valor en este segmento, en comparación con el mismo período del año anterior (Kantar, 2022). Este éxito de los negocios especializados en mascotas se debe a tres factores principales. Primero, las nuevas generaciones de ecuatorianos, especialmente de estratos socioeconómicos medio y alto, prefieren tener mascotas en lugar de ser padres. Segundo, durante la pandemia de Covid-19, las personas buscaban compañía y, como resultado, adquirieron o adoptaron mascotas. Por último, el mayor tiempo dedicado a las mascotas durante la pandemia permitió a las personas identificar y satisfacer de manera más efectiva sus necesidades. Según el Servicio de Rentas Internas, las ventas internas de alimento para mascotas alcanzaron los USD 26 millones en los primeros seis meses de 2022, lo que representa un incremento del 23% en comparación con los niveles previos a la pandemia de Covid-19, es decir, entre enero y junio de 2019 (Primicias, 2023a).

De igual manera, según un empresario especializado en la comercialización y distribución de productos para la alimentación e higiene de animales, este fenómeno se destaca especialmente en el caso de las mascotas. De acuerdo a datos proporcionados por

el Banco Central del Ecuador, entre los años 2017 y 2022, las compras en este sector experimentaron un impresionante incremento del 47%, pasando de 2,27 millones a 12,68 millones de dólares. Durante el periodo de enero a mayo de 2022, las importaciones alcanzaron los 4,85 millones de dólares, lo que representó una disminución del 14,91% en comparación con el mismo lapso del año anterior, cuando llegaron a los 5,70 millones de dólares. En el ámbito nacional, se estima que se necesita un presupuesto anual mínimo de 400 dólares para proporcionar un cuidado adecuado a un can o gato, lo cual engloba gastos como alimentación, vacunación, desparasitación, servicios de aseo y atención dental, entre otros. A esta cifra se añade el costo de adquirir a la mascota, el cual varía entre 70 y 1.200 dólares, esto depende de la raza en el caso de los caninos (Alfano, 2022).

3.1.2.3. Entorno social/ cultural

En la actualidad, en Ecuador, se han establecido diversas instituciones dedicadas a la defensa de los animales domésticos, con el propósito de sensibilizar a la población acerca de la integración de las mascotas en la sociedad y la igualdad de sus derechos con los de los seres humanos. Estas organizaciones tienen como meta primordial eliminar el maltrato hacia los animales, al mismo tiempo que se ocupan de garantizar su bienestar, seguridad y la búsqueda de hogares apropiados, con el objetivo de fomentar entre sus dueños la comprensión de que una mascota puede brindar una valiosa compañía (Martillo & Valle, 2015)

Hasta hace poco, la interacción entre las personas y sus mascotas no era tan común. No obstante, en la actualidad, se ha observado un cambio significativo en esta dinámica, con la mayoría de las personas al mostrar un mayor afecto y dedicación hacia sus compañeros animales. Este cambio de actitud ha generado un creciente interés en la búsqueda de espacios abiertos destinados a la recreación, donde los dueños y sus mascotas puedan interactuar para fortalecer sus lazos. A pesar de que en Quito existen numerosos parques y plazas a los que la gente acude con sus mascotas con este propósito, es importante señalar que la mayoría de estos espacios no están específicamente diseñados

para tal fin. En ocasiones, esto puede llevar a que las mascotas sean percibidas como una fuente de incomodidad o incluso de riesgo, lo cual resulta frustrante para sus dueños (Chávez, 2021). Dado que en el Distrito Metropolitano de Quito residen aproximadamente 4 mil perros, es evidente la necesidad de contar con espacios de recreación adecuados para satisfacer las demandas de esta población canina. Por lo tanto, se vuelve imperativo disponer de áreas exclusivas donde las mascotas puedan moverse de manera tranquila y segura, que permite una interacción sin preocupaciones entre dueño y animal, y brinda así la atención y cuidados que cada mascota merece (Primicias, 2023b).

Para continuar, la tenencia de mascotas beneficia a diferentes grupos demográficos de manera significativa. Para los niños y jóvenes, implica una experiencia educativa al aprender a cuidar de otro ser vivo, establecer rutinas y cultivar valores como la empatía y el respeto. Además, promueve una vida activa al interactuar al aire libre con la mascota y facilita la socialización con otros dueños de mascotas. Para las personas de la tercera edad, especialmente aquellas que viven solas, la compañía de una mascota promueve el contacto social y reduce la sensación de soledad. Además, las mascotas pueden desempeñar un papel crucial en la recuperación de cirugías o enfermedades, y servir como guías para mejorar la orientación de personas con discapacidades visuales, motoras o auditivas, contribuyendo así de manera invaluable a la calidad de vida y bienestar de las personas (Arboleda & Restrepo, 2017).

Así como, la ética de la Responsabilidad y el Respeto hacia las mascotas enfatiza la obligación de proporcionar cuidados adecuados, al incluir atención médica, ejercicio y afecto, así como respetar sus necesidades y bienestar. Las mascotas pueden suplir afecto y apoyo emocional, especialmente en momentos de soledad o dificultades. La interacción con animales también puede tener efectos positivos en la salud mental y emocional, como la reducción del estrés y la ansiedad. Sin embargo, es crucial no tomar a la ligera la responsabilidad de tener una mascota y asegurarse de estar preparado para brindar el cuidado adecuado (Medina, 2011).

La relevancia del hogar como fuente de pertenencia y seguridad en la vida de una persona ha sido enfatizada por Berger y Luckman (1999), al enfatizar que en las denominadas sociedades tradicionales, la falta de un hogar no solo provoca una sensación de desamparo físico, sino también una percepción de estar inmerso en una realidad alternativa o ficticia, donde todo parece estar fragmentado y desordenado. En la sociedad actual, esta idea se entrelaza con el papel central que desempeñan las mascotas en el hogar. Estos no son simplemente animales que comparten el espacio, sino que se convierten en componentes esenciales que contribuyen a que un hogar se sienta completo y acogedor. De esta manera, las mascotas juegan un papel significativo en la construcción del sentido de pertenencia y seguridad en el contexto del hogar contemporáneo.

La incorporación de una mascota en el hogar con el propósito de integrarla como un miembro de la familia no se limita a ignorar la diferencia de especies, sino que representa un proceso en constante evolución que demanda una interpretación basada en observaciones empíricas y en la capacidad imaginativa (Díaz & Rodríguez, 2019). Por otro lado, la filosofía no solo nos brinda nuevas perspectivas para contemplar a los animales, sino que también opera en la dirección opuesta, ya que las mascotas proporcionan a los filósofos nuevos enfoques al actuar como agentes impulsores para la generación de ideas y reflexiones (Díaz & Rodríguez, 2019).

3.1.2.4. Entorno tecnológico

El término 'Pet Tech' o tecnología para mascotas hace referencia a un sector de la industria que abarca diversas soluciones destinadas a promover el cuidado y el bienestar de los animales de compañía. Esta categoría engloba aspectos fundamentales como la salud, la alimentación, el equilibrio emocional y físico, así como el entretenimiento y el juego para las mascotas (Telefónica, 2022).

La inclusión de dispositivos electrónicos en accesorios para mascotas ha revolucionado la forma en que los dueños pueden vigilar el bienestar de sus animales incluso cuando están ausentes. Estos gadgets, como collares con GPS, proporcionan notificaciones y estadísticas de salud en tiempo real. En Ecuador, hay una amplia variedad de productos disponibles, como el collar Astro, que permite rastrear a los perros en un radio de hasta siete kilómetros. Otro destacado es el collar Tagg, que localiza al animal y monitorea su actividad física y salud, con precios entre 200 y 400 dólares. Además, se han desarrollado nuevos proyectos como Whistle, Puppy y Voyce, que ofrecen funciones de seguimiento y monitorización de la actividad física y salud de las mascotas, proporcionando información valiosa para decisiones veterinarias (Martillo & Valle, 2015).

La incorporación de tecnología avanzada en los dispensadores de comida para mascotas ha revolucionado la forma en que gestionamos su alimentación. Estos dispositivos permiten programar tanto los horarios de alimentación como las cantidades precisas que van a consumir, lo que proporciona un control detallado sobre su ingesta y dieta. Es esencial asegurarse de rellenar el comedero cuando el alimento esté próximo a agotarse para garantizar una alimentación constante y fresca. Además, cuentan con la funcionalidad de grabar un mensaje de voz para llamar a la mascota a comer. También es relevante mencionar que estos comederos suelen funcionar con pilas y tienen la capacidad de conectarse a la corriente eléctrica, asegurando su operatividad incluso en caso de cortes de luz (De Miguel, 2022).

3.1.2.5. Entorno ecológico

El Art. 3 del Reglamento de Tenencia Responsable de Mascotas (2009), establece la obligación de toda persona o entidad que tenga a su cargo, de manera temporal o permanente, a una mascota, de atender de manera adecuada las necesidades físicas, nutricionales, sanitarias, psicológicas y ambientales del animal. Asimismo, este

reglamento impone al propietario el deber de cumplir con la vacunación anual, suministrar una alimentación saludable, brindar educación, fomentar la socialización e interactuar con la mascota dentro de la comunidad; mantener únicamente el número de animales que permita el cumplimiento satisfactorio de las normas de bienestar animal, sacar a pasear a las mascotas con un collar adecuado, recoger los desechos en la vía pública o espacios comunes y evitar causar molestias a los vecinos a través de ruidos o malos olores.

En el Art. 254 del Código Orgánico Integral Penal (2021), indica que la gestión prohibida o no autorizada de productos, residuos, desechos o sustancias peligrosas que produzca daños graves a la biodiversidad o la fauna urbana. Este tipo de disposiciones legales están diseñadas para regular y sancionar actividades que puedan tener un impacto negativo significativo en la diversidad de especies y ecosistemas. En términos simples, se hace alusión a situaciones en las que se manipulan o manejan de manera inapropiada materiales o sustancias que representan un peligro para el medio ambiente y la diversidad de especies en un ecosistema. Esta gestión inadecuada puede evidenciarse a través de acciones como la liberación inapropiada de productos químicos nocivos, la incorrecta gestión de residuos industriales o el uso no autorizado de sustancias peligrosas en actividades que puedan causar daños significativos a la vida silvestre y al entorno natural.

La producción en masa de comederos, juguetes y casas de plástico ha experimentado un notable aumento en la actualidad. Sin embargo, este crecimiento conlleva problemáticas ambientales significativas en su manufactura. Entre estas se incluyen la emisión de material particulado debido al polietileno, la liberación de gases tóxicos, la exposición al ruido generado por las maquinarias durante el proceso productivo (afectando la salud de los trabajadores) y la prolongada vida útil de estos objetos plásticos, lo cual dificulta su degradación y tiene un impacto negativo en la calidad del aire y, en última instancia, en la salud de las mascotas (Faber, 2013)

La sostenibilidad empresarial está ganando cada vez más popularidad, especialmente en lo que respecta a productos para mascotas que sean respetuosos con el medio ambiente. Existen diversas alternativas que permiten cuidar de tu mascota a la vez que se considera el impacto ambiental. En primer lugar, se encuentran los juguetes para perros y gatos elaborados a partir de materiales sostenibles y reciclados, como el caucho natural, botellas de plástico reutilizadas o fibras naturales como el cáñamo. Además, se pueden encontrar collares y correas para perros confeccionados con materiales como el cáñamo, el bambú o el algodón orgánico, que son opciones más amigables con el entorno en comparación con los materiales sintéticos convencionales. Asimismo, se dispone de arena para gatos más ecológica, compuesta por papel reciclado o materiales naturales como las virutas de madera, que son biodegradables y aptas para el compostaje en casa, a diferencia de las arenas tradicionales que pueden contener sustancias químicas perjudiciales para el medio ambiente. En resumen, al optar por productos más sostenibles o eco amigables, no solo estás velando por el bienestar de tu mascota, sino que también estás contribuyendo a un futuro más sustentable para nuestro planeta (Enciso, 2022).

3.1.2.6. Entorno legal

La Ley Orgánica de Bienestar Animal (LOBA) tiene como objetivo transformar la normativa ecuatoriana que considera a los animales como objetos, otorgando prioridad a su bienestar y reconociendo su interconexión con el bienestar humano. En Riobamba, se observa una alta incidencia de maltrato animal. La LOBA surge como una iniciativa de la sociedad civil, con el propósito de plasmar los principios constitucionales y reivindicar los derechos de los animales como una cuestión central en términos de justicia social. Esta legislación consta de 70 disposiciones que abordan aspectos como la gestión y sacrificio de animales destinados al consumo, la regulación de criaderos y la realización de espectáculos con animales. Asimismo, asigna responsabilidades a entidades gubernamentales y gobiernos locales en lo que respecta a la protección de la fauna urbana y silvestre, así como en la promoción de programas educativos orientados al bienestar animal. Por otro lado, la Ordenanza del GAD Municipal de Riobamba aborda la

regulación de la protección y cuidado de animales de compañía (Hernández & Fuentes, 2018).

En el Art. 3 del Reglamento de Tenencia y Manejo Responsable de Animales Domésticos (2012), indica que para el cuidado de perros y gatos tendientes a una tenencia y manejo responsable de los propietarios, tenedores o guías de los mismos; deberán observar las obligaciones como vacunación, alimentación, educación, socialización y una vida saludable e higiénica (p. 4). En esencia, el propósito de este artículo es asegurar el bienestar y la salud de los perros y gatos, promoviendo al mismo tiempo una coexistencia en equilibrio entre estos animales y la comunidad.

En el Art. 7 del Reglamento de Tenencia y Manejo Responsable de Animales Domésticos (2012), indica que los propietarios, tenedores y guías de perros y gatos, están prohibidos de: maltratar, abandonar, aislar, falta de higiene, expuestos a la inclemencia del clima, hambre, sed o aislamiento, encadenar o enjaular, trabajo en malas condiciones, comercialización, envenenar , organizar o promover peleas (p. 11). El artículo busca garantizar el bienestar y trato digno a los perros y gatos, estableciendo medidas para prevenir su sufrimiento y promover su cuidado adecuado.

En el Art. 18. del Reglamento de Tenencia y Manejo Responsable de Animales Domésticos (2012), indica que la tenencia y manejo responsable de perros, el Gobierno Autónomo Descentralizados Municipal del cantón Ambato se encargará de formular las acciones destinadas al control de perros y otros animales vagabundos. Para lo cual deberá coordinar con las instituciones públicas y no gubernamentales sin fines de lucro debidamente constituidas (p. 15). Por lo tanto, el artículo busca implementar medidas y políticas destinadas a asegurar el bienestar y la seguridad de los animales, al mismo tiempo que se promueve una convivencia armoniosa con la comunidad.

En el Art. 23. del Reglamento de Tenencia y Manejo Responsable de Animales Domésticos (2012), indica que el Gobierno Autónomo Descentralizados Municipal del

cantón Riobamba incentivará que los propietarios de perros y gatos realicen una tenencia responsable, apoyará programas de esterilización voluntaria de perros y gatos indicando sus múltiples beneficios, evitando la sobrepoblación existente y posterior abandono, con los consiguientes peligros para la salud pública (p. 17). En síntesis, el propósito del artículo es fomentar una coexistencia pacífica entre las personas y sus mascotas, al mismo tiempo que se busca prevenir los inconvenientes derivados de la reproducción descontrolada de animales en el cantón Riobamba.

En el Art. 24. del Reglamento de Tenencia y Manejo Responsable de Animales Domésticos (2012), indica que el GAD Municipal del cantón Riobamba incentivará la creación de un albergue público y albergues privados, controlará el buen funcionamiento de los mismos, por medio de la Jefatura de Higiene y la Comisaría Municipal, procurando el Bienestar Animal (p. 18). Asimismo, este se encarga de supervisar y garantizar el adecuado funcionamiento de estos refugios con el objetivo de asegurar el bienestar y cuidado de los animales en la localidad.

3.1.3. Tendencias de consumo del entorno

Para realizar una evaluación exhaustiva de las tendencias actuales, resulta fundamental dirigir nuestra atención hacia el consumo de casas para caninos en nuestra área local. En este contexto, se ha llevado a cabo un minucioso análisis de productos especialmente diseñados para su utilización en entornos exteriores, enfocándonos específicamente en refugios. La tabla que se presenta a continuación examina diversas alternativas de casas disponibles para nuestra consideración. Este análisis se centra en cuatro empresas a nivel nacional, de las cuales tres, tales como Doggy House, Construex y WoodEc, se distinguen por su enfoque artesanal, haciendo uso de materiales como madera y aluminio. En contraste, Pycca opera de manera industrializada, empleando plástico en la fabricación de sus productos.

Tabla 29

Tendencias de consumo del entorno

Empresa	Producto
Doggy House	
Doggy House	
Doggy House	
Construex	

Construex



Construex



Construex



WoodEC
\$49.00



WoodEC
\$75.00



WoodEC
\$70.00



WoodEC
\$60.00



WoodEC
\$46.00



WoodEC
\$90.00



Pycca
\$ 125.99



Nota. La tabla presenta los distintos diseños de casas para canes disponibles en el mercado local.

Fuente: Elaboración propia (2023).

3.1.4. Análisis del sector y del entorno de referencia

Los habitáculos caninos mencionadas anteriormente han sido identificadas como opciones populares en nuestro entorno, siendo elegidas tanto por propietarios responsables como por cuidadores de refugios. Esto se hace con el objetivo de abordar la creciente necesidad de proporcionar a los perros un espacio exclusivo. Este espacio se concibe como un refugio propio, un lugar donde los canes pueden encontrar resguardo y reconocer como su territorio. En consecuencia, se llevará a cabo un análisis detallado de las características de cada opción, considerando aspectos fundamentales como el tipo de construcción, la usabilidad, la funcionalidad, el aspecto estético, los materiales utilizados y las razas y tamaños de los canes.

Tabla 30

Análisis del sector y del entorno de referencia

Producto	Tipo de construcción	Uso	Estética		Material	Razas
			Morfología	Cromática		
Doggy House	Artesanal	Descanso Protección	Prisma triangular	Propio del material	Madera de pino de palets.	Para todas las razas y

Casa Modelo Balcón		Comedero	Cubo		Chova	tamaños de canes.
Doggy House Casa Modelo Huella	Artesanal	Descanso Protección	Prisma triangular Ortoedro	Propio del material	Madera de pino de palets. Chova	Para todas las razas y tamaños de canes.
Doggy House Rectangular	Artesanal	Descanso Protección	Ortoedro	Propio del material	Madera de pino de palets. Chova	Para todas las razas y tamaños de canes.
Construex Casa rectangular extragrande	Artesanal	Descanso Protección	Ortoedro	Propio del material	Madera de pino de palets. Chova	Para todas las razas y tamaños de canes.
Construex Casa para perro garden house AGDC	Artesanal	Descanso Protección Jardín vertical	Ortoedro	Maderado y negro	Aluminio	Para todas las razas y tamaños de canes.
Construex Casa para perro grass house AGDC	Artesanal	Descanso Protección Rampa y terraza de césped artificial para tomar el sol	Ortoedro	Maderado y negro	Aluminio	Para todas las razas y tamaños de canes.
Construex Casa para perro rustic house AGDC	Artesanal	Descanso Protección	Prisma triangular Ortoedro	Maderado y negro	Aluminio	Para todas las razas y tamaños de canes.
WoodEC Casa Woody Nova	Artesanal	Descanso Protección	Ortoedro	Blanco mate y café. Propio de la madera	Tableros MDF y madera de pino Laca nitrocelulosa	Para perros pequeños y miniatura
WoodEC Casa Para Perro / Comedero Integrado	Artesanal	Descanso Protección Comedero	Ortoedro con inclinación en el techo	Beige arena y gris. Propio de la madera	Tableros MDF y madera de pino Pintura acrílica impermeable para exteriores	Para perros pequeños o medianos
WoodEC	Artesanal	Descanso Protección	Prisma triangular	Negro mate	Madera de pino premium,	Para perros

Casa Mascotas pequeña			Ortoedro	Madera miel	tableros de madera plywood Barniz con filtro solar UV Pintura acrílica base agua impermeable	pequeños y miniatura
WoodEC Casa para perros	Artesanal	Descanso Protección	Prisma triangular Cubo	Rojo inglés y gris	Tablero de madera MDF Pintura acrílica impermeable para exteriores	Para perros pequeños o medianos
WoodEC Casa Mascotas Cartoon TCB1	Artesanal	Descanso Protección	Prisma triangular Cubo	Café y beige	Tableros de madera MDF Laca nitrocelulosa	Perros miniatura, o cachorros de cualquier raza.
WoodEC Casa Mascotas & Comedero pequeña	Artesanal	Descanso Protección Comedero	Prisma triangular Cubo	Negro mate Madera miel	Madera de pino premium, tableros de madera plywood. Barniz con filtro solar UV Pintura acrílica base agua impermeable	Para perros pequeños y miniatura
Pycca	Industrial	Descanso Protección	Prisma triangular Cubo	Plomo Verde o azul	Plástico	Para todas las razas y tamaños de canes.

Nota. La tabla presenta los distintos diseños de casas para canes disponibles en el mercado local.

Fuente: Elaboración propia (2023).

3.1.5. Análisis estratégico de la competencia

La disponibilidad de casas destinadas a caninos en nuestro país está limitada debido a la prevalencia de diseños estáticos y robustos que ofrecen funciones básicas de

descanso y refugio. Entre las tres empresas competidoras, 'Doggy House', 'Construex' y 'WoodEC', se especializan en la construcción artesanal y personalizada de estas casas, centrándose en proporcionar un aislamiento térmico efectivo y suficiente acolchado para prevenir posibles lesiones en los canes. No obstante, sus productos carecen de una identidad de diseño distintiva, ya que más bien se basan en referencias existentes.

En contraste, 'Pycca' adopta un enfoque diferente al ofrecer un único diseño no personalizado, construido de manera industrial con plástico, lo que resulta más económico, pero menos aconsejable debido a la acumulación de calor en su interior. Durante los meses de verano, la temperatura interna se eleva rápidamente, exponiendo a los caninos a riesgos de golpe de calor y descalificándola como una opción viable como competencia para la propuesta. Por lo tanto, aunque las tres empresas se acercan al propósito de proporcionar alojamientos para caninos, ninguna se dedica verdaderamente al estudio detenido de procesos orientados al bienestar animal y la tenencia responsable. Sus productos son estandarizados y carecen de un enfoque distintivo en cuanto al diseño.

CAPÍTULO IV

MARCO METODOLÓGICO

4.1. Ubicación

San Pedro de Riobamba, la principal localidad del Cantón Riobamba y capital de la provincia de Chimborazo se erige como la ciudad más extensa y densamente poblada, albergando a aproximadamente 264,000 residentes según las proyecciones poblacionales del INEC en 2020. Estratégicamente situada en el corazón de la región Interandina del Ecuador, esta urbe se encuentra rodeada por majestuosos volcanes como el Chimborazo, el Tungurahua, el Altar y el Carihuairazo, enclavada a una altitud de 2,750 metros sobre el nivel del mar y sometida a un clima frío andino con una temperatura promedio de 12 °C. Conocida con el epíteto de la 'Ciudad de las Primicias', San Pedro de Riobamba desempeña un papel crucial como centro administrativo, económico, financiero y comercial en la región central del país (GDA Municipal de Riobamba, 2010). Además, las actividades fundamentales que impulsan su dinámica económica incluyen la agricultura, el comercio, la ganadería y la industria, esta última representada por sectores como la cerámica, el cemento, los lácteos, la madera, los molinos y los productos de construcción, entre otros. Un aspecto distintivo de la población de Riobamba es el constante flujo de migración interna, lo que ha influido en la composición étnica de la ciudad, siendo la presencia indígena predominante.

Riobamba, ciudad ecuatoriana, se compone de 5 parroquias urbanas y 11 rurales, albergando a una población de 225,741 habitantes, donde el 53,4% son mujeres y el 46,8% hombres. La mediana de edad provincial es de 33 años, superando la cifra nacional por 4 años, y el 38,7% de los 83,385 hogares riobambeños tienen a una mujer como cabeza de familia. En comparación con 2010, se observa un cambio en la preferencia de viviendas,

con un aumento del 30,4% en la elección de departamentos y una disminución del 58,0% en viviendas unifamiliares; el tamaño promedio de los hogares ha disminuido de 3,6 a 3,1 miembros. Además, la demografía destaca con un 10,3% (26,789) de adultos mayores y un 17,5% (45,550) de niños. Se registran 134,361 mascotas y 200,000 caninos en abandono y refugio. En la autoidentificación, el 29,9% se considera indígena. Las actividades económicas aprovechan la ubicación geográfica, con producción agropecuaria en el sector rural y comercio en la zona urbana, generando empleo (INEC, 2022).

Según el INEC (INEC, 2022), se informa que, en el último mes, el 60% de los hogares encuestados tuvo al menos un miembro adulto involucrado en una actividad laboral remunerada. Dentro de este grupo de personas empleadas, el 88% recibió su compensación en forma de dinero, mientras que el 12% optó por trabajar a cambio de alimentos y/o alojamiento. Las ocupaciones temporales predominan entre aquellos que participaron en estas actividades laborales. Además, se destaca la importancia de las redes comunitarias como facilitadoras del acceso al empleo, ya que las referencias y contactos desempeñan un papel significativo en este proceso, según lo mencionado por los participantes en las encuestas.

Por otra parte, Riobamba ha sido oficialmente reconocida como una "Ciudad Inteligente y Sostenible", un logro que se le atribuye por haber alcanzado los niveles más avanzados de madurez en indicadores clave de rendimiento y logros relacionados con la implementación de tecnologías de la información y comunicación (TIC). Este reconocimiento se ha traducido en mejoras significativas en la calidad de vida, eficiencia operativa y prestación de servicios en el cantón, así como en el fortalecimiento de su competitividad. Durante el evento correspondiente, se presentaron en detalle todos los proyectos e iniciativas que condujeron a posicionar a Riobamba como una ciudad digital. Se subraya especialmente la accesibilidad mejorada de los ciudadanos a la información y servicios mediante el uso de TIC, incluida la instalación de puntos de acceso Wifi gratuitos en las áreas urbanas y rurales del cantón. Además, se resalta la presencia de una infraestructura tecnológica moderna y segura que facilita la conexión directa con todas las

instituciones y empresas asociadas al Municipio de Riobamba, agilizando así los procesos de acceso a la información (Soto, 2023).

Finalmente, el proyecto se llevará a cabo en el Refugio Canino 'Can-Riño', ubicado específicamente en el barrio Medio Mundo a lo largo de la Avenida Celso Rodríguez. Este refugio ha estado en funcionamiento durante una década, consolidándose como una entidad de carácter privado que opera principalmente a través de la autogestión. Además, cuenta con respaldo financiero, apoyo profesional y patrocinio de colaboradores comprometidos. Aunque funciona de manera autónoma, se ajusta a las normativas del Gobierno Autónomo Descentralizado Municipal de Riobamba, al tiempo que desarrolla políticas internas y toma decisiones administrativas de forma independiente. El objetivo central de este refugio es proporcionar un refugio temporal para perros con el propósito de facilitar su futura adopción, con una población actual de 220 canes. Es importante subrayar que la evolución constructiva del refugio ha sido principalmente empírica a lo largo de los años. Can-Riño se dedica activamente a promover la conciencia sobre el respeto y la comprensión hacia los animales. Como señaló Germán Rodríguez, “este enfoque integral refleja el compromiso constante del refugio con el bienestar animal y su contribución a la sensibilización de la comunidad sobre esta importante causa” (G. Rodríguez, comunicación personal, 20 de mayo de 2023).

4.2. Equipos y materiales

Para llevar a cabo la investigación en esta etapa, resulta esencial considerar varios componentes, como la utilización de dispositivos móviles inteligentes para la grabación de audio, la captura de imágenes y la filmación de videos de manera global. Además, será necesario contar con una libreta de apuntes, lápices, borradores, un cuestionario destinado a llevar a cabo entrevistas o encuestas, una computadora y una cinta métrica para documentar las dimensiones corporales de los perros, entre otros recursos necesarios.

4.3. Tipo de investigación

Se plantea utilizar la investigación descriptiva en este estudio. Según Guevara (Guevara, 2020), el propósito fundamental de este nivel de investigación es ofrecer explicaciones minuciosas y precisas acerca de la situación, fenómenos o grupos estudiados, además de obtener información sistemática y detallada sobre variables específicas. La recopilación de datos tiene como objetivo principal la presentación de resultados descriptivos, siendo este tipo de investigación la base para dicho proceso.

4.3.1. Enfoque

El presente proyecto pretende realizar un enfoque cuantitativo y cualitativo, considerado de tipo mixto.

Cuantitativo

Se llevará a cabo un examen detallado de las dimensiones corporales de los perros, considerando factores como la raza, la edad, las condiciones físicas y los aspectos visuales en el ámbito del diseño canino. El propósito de esta investigación es potenciar el bienestar de los caninos y fomentar la adopción, mediante la comprensión y adaptación de las medidas corporales a sus características específicas.

Cualitativo

Hace alusión a la totalidad de elementos éticos y conductuales, así como a las dinámicas involucradas en comprender tanto el entorno a intervenir como los materiales a emplear en diversos contextos, con el propósito de optimizar la administración del refugio.

4.3.2. Modalidad Básica de Investigación

Investigación de campo

Es imprescindible obtener un conocimiento exhaustivo de la situación actual de los canes, evitando así intervenir o influir en el entorno, y más bien centrándose en una exploración precisa de los espacios necesarios, el comportamiento natural tanto de los canes como de los cuidadores, las dinámicas de interacción existentes, cuestiones éticas como la adopción, la tenencia responsable y los derechos, así como el estado físico y mental de los perros, y los vínculos entre humanos y caninos. Este enfoque integral tiene como objetivo facilitar acciones que beneficien a los perros y fomenten un equilibrio saludable dentro del refugio.

Investigación Documental-Bibliográfico

La aplicación de esta modalidad se presenta como una herramienta invaluable para enriquecer el diseño de mobiliario canino destinado a refugios, que permiten la integración de conocimientos previos, fomenta la inspiración, respalda las decisiones de diseño con fundamentos teóricos, permite aprender de experiencias previas y mantiene la actualización sobre las últimas tendencias en el campo. Este enfoque específico implica la recopilación de información relacionada con la problemática de los animales abandonados, al destacar las medidas adoptadas en diversos casos para abordar y contribuir a la erradicación de este problema. Este proceso se basa en la exploración de repositorios de universidades nacionales e internacionales, así como en la revisión de libros, artículos científicos, revistas, sitios web y la bibliografía de la Universidad Técnica de Ambato. El propósito es respaldar las decisiones tomadas para proponer soluciones efectivas.

Entrevista

La entrevista es relevante en el diseño de mobiliario canino para el refugio, al recopilar información directa de personal, voluntarios y adoptantes potenciales. Permite conocer necesidades como espacio, comportamiento y requisitos de almacenamiento y limpieza. También brinda ideas y sugerencias del personal y voluntarios, así como las preferencias y experiencias de los adoptantes. Estos datos ayudan a diseñar mobiliario que se ajuste a las necesidades y mejore la experiencia en el refugio, facilitando las adopciones.

4.4. Idea a defender

El propósito del proyecto de diseño de mobiliario canino para el Refugio Can-Riño es potenciar el bienestar de los perros sin hogar a través de un enfoque holístico. En primer lugar, se pretende crear un espacio físico ergonómico y fácil de mantener, utilizando materiales de alta calidad y sistemas constructivos accesibles para todos los caninos. En segundo lugar, se centra en estimular tanto mental como emocionalmente a los perros, aspecto que influye de manera significativa en su salud y capacidad de adaptación al entorno del refugio. Por último, el mobiliario se ha diseñado estratégicamente para fomentar la adopción, generando un entorno acogedor que destaca las características únicas de cada perro y, de esta manera, incrementar sus oportunidades de ser adoptados por un hogar afectuoso. A través de estas mejoras, el proyecto busca optimizar el impacto positivo en la vida de los animales y promover un ambiente más cálido y propicio para su bienestar en el Refugio Can-Riño.

4.5. Población o muestra

Con base en la población del estudio de caso llevado a cabo en el Refugio Canino Can-Riño, los participantes considerados abarcan al propietario del refugio, los profesionales involucrados (veterinario y trabajadora social), así como el voluntario encargado del cuidado y desarrollo de los animales en el espacio. En este contexto, se optó por

seleccionar tres de los 220 perros que residen en el refugio, tomando en cuenta los siguientes criterios:

- Permanencia prolongada en el albergue.
- Presencia de enfermedades o discapacidades.
- Comportamiento desconfiado y temeroso.
- Diversidad en tamaños y razas de los canes.

Con el propósito de comprender las necesidades particulares de estos perros, se busca desarrollar fichas de observación tanto para los animales como para el entorno en el que se desenvuelven. Este enfoque se presenta como una medida fundamental para ahondar en el análisis de las condiciones y requerimientos individuales de los perros seleccionados.

Tabla 31





Muestra de personal del Refugio Can-Riño

Entrevistado	Detalle	Cantidad
Germán Rodríguez	Propietario del Refugio	1
David Cazar	Veterinario	1
	Trabajadora social	1
	Voluntario	1
TOTAL		4

Nota. Fuente: Elaboración propia (2023).

Tabla 32

Muestra de los canes del Refugio Can-Riño

Canino	Edad	Tamaño	Medidas	Conducta y comportamiento	Imagen
Bruno	2 meses	Pequeño (cachorro)	15 cm.	Jugar, comer, ladrar, dormir, llorar, temer, gruñir y curiosidad.	
Ñato	3 años	Pequeño	20 cm.	Jugar, comer, ladrar, correr, pasar con su manada y descansar.	
Lobo	3 años	Mediano	45 cm.	Jugar, comer, ladrar, correr, pasar con su manada y descansar.	
Jhon	6 años	Grande	60 cm.	Líder en el refugio, jugar, comer, ladrar, correr, pasar con su manada y descansar.	
TOTAL					4 canes

Nota. Fuente: Elaboración propia (2023).

4.6. Recolección de información

La recopilación de datos se fundamenta en la especificación de variables, conforme al marco teórico previamente desarrollado. Después de definir las dimensiones, indicadores y preguntas vinculadas a las variables independientes y dependientes, se logra identificar las técnicas e instrumentos específicos que serán utilizados en la investigación.

Siguiendo lo expuesto, el desarrollo de la investigación se divide en dos fases claramente definidas. La primera etapa se enfoca en la recopilación de información, mientras que la segunda se dedica a la interpretación de datos (S. Hernández, 2010). En este contexto, se resalta la relevancia fundamental del investigador como una herramienta esencial en el desarrollo de la investigación cualitativa.

4.6.1. Etnografía

La etnografía, según Morales (2014), se define tanto como una perspectiva teórica como un método de investigación en las ciencias sociales. En este contexto, se emplea para examinar la relación entre humanos y animales, centrándose en el entorno de los caninos refugiados. A través de la observación detallada, se busca interpretar diversos aspectos sociales, incluyendo el comportamiento natural tanto de los caninos como de los cuidadores, las dinámicas de interacción, cuestiones éticas como la adopción, la tenencia responsable y los derechos de los animales, así como la evaluación del estado físico y mental de los caninos y los vínculos entre humanos y caninos. El propósito fundamental es generar acciones que favorezcan a los caninos y promuevan un equilibrio óptimo dentro del refugio.

Bitácora o diario de campo

La implementación de un registro detallado, como una bitácora o diario de campo, en la investigación del diseño de mobiliario para caninos en un refugio implica

documentar sistemáticamente cada fase del proceso. Desde la definición clara de los objetivos del proyecto hasta la observación minuciosa del comportamiento de los perros en el refugio, registrando actividades diarias y su interacción con el mobiliario existente. Se llevan a cabo entrevistas con el personal del refugio y expertos en comportamiento canino, se documentan ideas y bocetos, se crean prototipos para pruebas con los perros del refugio, y se registra el proceso de ajuste de diseños basado en resultados de pruebas. La bitácora sirve como una herramienta esencial, respaldando visualmente las observaciones con fotografías y facilitando revisiones periódicas, ajustes de diseño necesarios, y colaboración con otros profesionales en el campo. Al concluir, se presenta un informe final que resume las observaciones, cambios realizados y proporciona recomendaciones, destacando el papel crucial de la bitácora en el proceso integral de diseño.

Registros fotográficos

Los registros fotográficos capturados desempeñan un papel esencial en la investigación sobre el diseño de mobiliario destinado a caninos en refugios, ya que proporcionan una perspectiva detallada del entorno actual y el comportamiento de los perros. Mediante la fotografía, es posible evaluar la ergonomía, el tamaño apropiado y la resistencia de los muebles existentes, lo que permite realizar ajustes que garanticen la comodidad y seguridad de perros de distintas dimensiones. La observación visual también facilita la consideración de aspectos estéticos y funcionales, permitiendo la incorporación de soluciones innovadoras adoptadas por otros refugios. Adicionalmente, los registros fotográficos sirven para documentar de manera completa el proceso de diseño, desde la concepción hasta la implementación, ofreciendo una herramienta integral para la mejora continua y la creación de espacios que contribuyan a mejorar la calidad de vida de los perros refugiados.

4.6.2. Observación participativa

La implementación de la observación participativa en la investigación del diseño de mobiliario para caninos en un refugio implica una inmersión activa en el entorno del refugio. Esto incluye participar activamente en las actividades diarias, establecer relaciones con el personal y los cuidadores, y documentar de manera detallada las interacciones de los canes con el mobiliario existente. Se llevarán a cabo entrevistas informales para obtener perspectivas adicionales, teniendo en cuenta la diversidad de los canes en el refugio, y se registrarán visualmente las observaciones. Con base en estos datos, se podrán desarrollar prototipos de mobiliario, llevar a cabo pruebas piloto y ajustar el diseño según el feedback proporcionado por el personal del refugio. En última instancia, se analizarán las observaciones, se identificarán patrones y tendencias, y se presentarán propuestas de diseño que aborden las necesidades y comportamientos observados. Durante todo este proceso, se fomentará la participación del personal del refugio en la mejora del entorno para los canes.

Ficha de Observación de los canes

La observación de los tres canes seleccionados del Refugio CanRiño se llevará a cabo siguiendo los lineamientos establecidos en la muestra. Según Crespo (2002), se realiza dos sesiones de observación a la semana, evaluando aspectos como la viveza, el estado corporal, la postura, la marcha, y el estado del pelaje. La exploración manual, que abarcará todos los aspectos del animal, desde la punta de la nariz hasta la cola. Finalmente, la exploración neurológica comenzará con la evaluación inicial del comportamiento y la actitud del animal durante la valoración.

Tabla 33

Modelo Fichas de Observación de los canes

Nombre:		Especie/raza:	
Edad:	Sexo:	Peso:	Altura de la cruz:
Temperatura:		Pulso:	Hidratación:
Comportamiento:			
Observaciones y recomendaciones:			

Nota. Fuente: Crespo (Crespo, 2002)

4.6.3. Entrevistas

Según la perspectiva de Hernández (2010), la entrevista se conceptualiza como un intercambio dialógico que posibilita la recopilación de datos cualitativos. Se caracteriza por su flexibilidad y apertura, definiéndose como una reunión destinada a intercambiar información entre el entrevistador y el entrevistado. Esta técnica se implementa mediante la formulación de preguntas y respuestas con el propósito de establecer una comunicación efectiva y construir significados en relación con un tema específico delineado por el investigador.

En el marco de este proyecto, se llevarán a cabo entrevistas semiestructuradas que incorporarán preguntas abiertas, siguiendo guiones que delinean los temas o cuestiones a abordar. Además, se otorgará al investigador la libertad de introducir nuevas preguntas en el transcurso de la entrevista con el propósito de aclarar respuestas o recabar información valiosa para enriquecer el tema. En otras palabras, no todas las preguntas estarán predefinidas. Este enfoque, respaldado por Hernández (2010), subraya que para alcanzar los objetivos de la entrevista cualitativa, es

esencial que el investigador gestione adecuadamente las emociones y se comunique de manera efectiva tanto verbal como no verbalmente.

Guiones de entrevistas

UNIVERSIDAD TÉCNICA DE AMBATO
FACULTAD DE DISEÑO Y ARQUITECTURA
CARRERA DE DISEÑO INDUSTRIAL
ENTREVISTA

DIRIGIDA A: Germán Rodríguez, propietario del Refugio CanRiño

INVESTIGADOR: Carolina Cristina Tamayo Barzola

OBJETIVO: Obtener información detallada y significativa que permita desarrollar un diseño de mobiliario canino altamente funcional y adaptado a las necesidades específicas de los residentes caninos en el refugio CanRiño.

-
1. ¿Cómo y qué le motivo para la creación del refugio CanRiño?
 2. ¿Cuáles son las necesidades y requerimientos actuales del refugio?
 3. ¿Cuáles son las áreas específicas esenciales que el refugio tiene para satisfacer de manera efectiva las necesidades y promover el bienestar de los canes que acoge?
¿podría explicar la importancia de la distribución de estas áreas?
 4. ¿Cuál es el procedimiento de ingreso de un animal abandonado al refugio?
 5. ¿Cuál es el procedimiento de adopción de un can?
 6. ¿Cómo han ayudado las redes sociales al refugio? ¿Han tenido un impacto positivo en términos de ayudar a los animales, recaudar fondos o encontrarles hogares?
 7. ¿Con qué frecuencia se lleva a cabo la limpieza y desinfección de las áreas comunes en el refugio canino a lo largo del día?

8. ¿Cada cuánto tiempo cambian o reemplazan el mobiliario canino (casas) en el refugio?
9. ¿Qué materiales ha empleado en la construcción del mobiliario canino (casas)?
10. ¿Qué medidas específicas de los canes se han considerado para construir el mobiliario canino (casas)?

UNIVERSIDAD TÉCNICA DE AMBATO
FACULTAD DE DISEÑO Y ARQUITECTURA
CARRERA DE DISEÑO INDUSTRIAL
ENTREVISTA

DIRIGIDA A: David Cazar, médico veterinario del Refugio CanRiño

INVESTIGADOR: Carolina Cristina Tamayo Barzola

OBJETIVO: Obtener información detallada y significativa que permita desarrollar un diseño de mobiliario canino altamente funcional y adaptado a las necesidades específicas de los residentes caninos en el refugio CanRiño.

1. ¿Qué tipo de texturas en materiales considera adecuado para trabajar con animales?
2. ¿Qué cromática considera ideal para la construcción de un mobiliario canino (casas)?
3. ¿Cómo y qué le motivó para la creación del refugio CanRiño?
4. ¿Cuáles son las necesidades y requerimientos actuales del refugio?
5. ¿Cuáles son las áreas específicas esenciales que el refugio tiene para satisfacer de manera efectiva las necesidades y promover el bienestar de los canes que acoge?
¿podría explicar la importancia de la distribución de estas áreas?
6. ¿Con qué frecuencia se lleva a cabo la limpieza y desinfección de las áreas comunes en el refugio canino a lo largo del día?
7. ¿Qué considera necesario para que las condiciones de habitabilidad de los refugios sean óptimas para los animales?

8. ¿Qué materiales son recomendables para la construcción del mobiliario canino (casas)?
9. ¿Qué cromática considera ideal para la construcción de un mobiliario canino (casas)?
10. ¿Qué tipo de texturas en materiales considera adecuado para trabajar con animales?

UNIVERSIDAD TÉCNICA DE AMBATO
FACULTAD DE DISEÑO Y ARQUITECTURA
CARRERA DE DISEÑO INDUSTRIAL
ENTREVISTA

DIRIGIDA A: Susana Dávalos, trabajadora social del Refugio CanRiño

INVESTIGADOR: Carolina Cristina Tamayo Barzola

OBJETIVO: Obtener información detallada y significativa que permita desarrollar un diseño de mobiliario canino altamente funcional y adaptado a las necesidades específicas de los residentes caninos en el refugio CanRiño.

-
1. ¿Cuáles son las motivaciones y valores que le impulsan a dedicar su tiempo y esfuerzo para ayudar a los animales en el refugio CanRiño?
 2. ¿Cuáles son las necesidades y requerimientos actuales del refugio?
 3. ¿Cuáles son las áreas específicas esenciales que el refugio tiene para satisfacer de manera efectiva las necesidades y promover el bienestar de los canes que acoge?
¿podría explicar la importancia de la distribución de estas áreas?
 4. ¿Cuál es el procedimiento de ingreso de un animal abandonado al refugio?
 5. ¿Cuál es el procedimiento de adopción de un can?
 6. ¿Cómo han ayudado las redes sociales al refugio? ¿Han tenido un impacto positivo en términos de ayudar a los animales, recaudar fondos o encontrarles hogares?

7. ¿Cuáles son las normativas legales vigentes que se aplican en el refugio canino para asegurar el bienestar y la protección de los animales?
8. ¿Qué considera necesario para que las condiciones de habitabilidad de los refugios sean óptimas para los animales?
9. ¿Cómo considera la relevancia de comprender y aplicar las 5 libertades del Bienestar Animal al construir mobiliario canino (casas)?
10. En el contexto de un refugio para animales, ¿cuáles considera usted que son las características esenciales que debería poseer el mobiliario canino (casas) para garantizar su bienestar y comodidad?

UNIVERSIDAD TÉCNICA DE AMBATO
FACULTAD DE DISEÑO Y ARQUITECTURA
CARRERA DE DISEÑO INDUSTRIAL
ENTREVISTA

DIRIGIDA A: Juan Morán, voluntario del Refugio CanRiño

INVESTIGADOR: Carolina Cristina Tamayo Barzola

OBJETIVO: Obtener información detallada y significativa que permita desarrollar un diseño de mobiliario canino altamente funcional y adaptado a las necesidades específicas de los residentes caninos en el refugio CanRiño.

-
1. ¿Cuáles son las motivaciones y valores que le impulsan a dedicar su tiempo y esfuerzo para ayudar a los animales en el refugio CanRiño?
 2. ¿Cuáles son las necesidades y requerimientos actuales del refugio?
 3. ¿Cómo han ayudado las redes sociales al refugio? ¿Han tenido un impacto positivo en términos de ayudar a los animales, recaudar fondos o encontrarles hogares?

4. ¿Con qué frecuencia se lleva a cabo la limpieza y desinfección de las áreas comunes en el refugio canino a lo largo del día?
5. ¿Cada cuánto tiempo cambian o reemplazan el mobiliario canino (casas) en el refugio?
6. ¿Qué materiales ha empleado en la construcción del mobiliario canino (casas)?
7. ¿Qué medidas específicas de los canes se han considerado para construir el mobiliario canino (casas)?
8. ¿De qué manera el mobiliario (casas) cumple con los requerimientos y necesidades de los canes?

4.7. Procesamiento de la información

4.7.1. Operacionalización de variables

Tabla 34

Variable Independiente: Diseño de mobiliario canino

Conceptualización	Dimensiones	Indicadores	Ítems Básicos	Técnica e Instrumento
El Diseño de Mobiliario Canino en el campo del Diseño Industrial considera la historia y la relación humano-canino, priorizando la seguridad y comodidad de los perros mediante sistemas constructivos, materiales y ergonomía, alineados con las tendencias actuales y la sostenibilidad del producto.	Arquitectura del Producto	Sistemas constructivos	¿Podría describir el proceso de construcción del mobiliario canino (casas) que se utiliza en el refugio? En el contexto de un refugio para animales, ¿cuáles considera usted que son las características esenciales que debería poseer el mobiliario canino para garantizar su bienestar y comodidad?	Entrevista / Cuestionario
		Componentes	¿Qué materiales ha empleado en la construcción del mobiliario canino (casas)?	

¿Qué materiales son recomendables para la construcción del mobiliario canino (casas)?

¿Qué cromática considera ideal para la construcción de un mobiliario canino (casas)?

Interfaces	¿De qué manera el mobiliario (casas) cumple con los requerimientos y necesidades de los canes?
------------	--

Ergonomía	Instalaciones	¿Cuáles son las áreas específicas esenciales que el refugio tiene para satisfacer de manera efectiva las necesidades y promover el bienestar de los perros que acoge? ¿podría explicar la importancia de la distribución de estas áreas?
-----------	---------------	--

Medidas Caninas		¿Qué medidas específicas de los canes se han considerado para construir el mobiliario canino (casas)?
Factores de Sanidad	de	¿Con qué frecuencia se lleva a cabo la limpieza y desinfección de las áreas comunes del refugio canino a lo largo del día?
Normativas		¿Cuáles son las normativas legales vigentes que se aplican en el refugio canino para asegurar el bienestar y la protección de los animales?
Enfoque	Relación Humano Canino	¿Cómo y qué le motivo para la creación del refugio CanRiño? ¿Cuáles son las motivaciones y valores que le impulsan a dedicar su tiempo y esfuerzo para ayudar a los animales en el refugio CanRiño?

Materialidad	Reciclable	¿Qué materiales reciclables ha empleado en la construcción del mobiliario canino (casas)?
Acabados	Texturas	¿Qué tipo de texturas en materiales considera adecuado para trabajar con animales?
Ciclo de Vida	Procesos	¿Cada cuánto tiempo cambian o reemplazan el mobiliario canino (casas) en el refugio?

Nota. **Fuente:** Elaboración propia (2023).

Tabla 35

Variable Dependiente: Equipamiento improvisado

Conceptualización	Dimensiones	Indicadores	Ítems Básicos	Técnica e Instrumento
Equipamiento improvisado para canes y personal,	Descripción del can	Domesticación	¿Por qué cree que aumenta el abandono y maltrato de animales?	Técnica e Instrumento

considerando factores socioeconómicos y necesidades médicas, promoviendo el bienestar de los perros con soluciones prácticas y accesibles.

Comportamiento y actitudes ¿De qué manera puede afectar la conducta de los animales al encontrarse encerrados en un refugio?

Necesidades ¿Cuáles son las necesidades y requerimientos actuales del refugio?

Factores Socio Económicos	Donaciones	¿Cuántas y qué tipos de donaciones ha recibido el refugio en los últimos seis meses?
---------------------------	------------	--

Red Social	¿Cómo han ayudado las redes sociales al refugio? ¿Han tenido un impacto positivo en términos de ayudar a los animales, recaudar fondos o encontrarles hogares?
------------	--

Adopciones	¿Cuál es el procedimiento de adopción de un can?
------------	--

Refugiados	¿Cuál es el procedimiento de ingreso de un animal abandonado al refugio?
------------	--

Espacios	Habitabilidad	¿Para que sea considerado un albergue canino, qué características debe poseer? ¿Qué considera necesario para que las condiciones de habitabilidad de los refugios sean óptimas para los animales?
	Bienestar Animal	¿Cómo considera la relevancia de comprender y aplicar las 5 libertades del Bienestar Animal al construir mobiliario canino (casas)?

Nota. **Fuente:** Elaboración propia (2023).

4.7.2. Interpretación de resultados de la entrevista.

Tabla 36

Análisis y discusión de resultados

Pregunta	Respuestas	Conclusión
¿Cómo y qué le motivó para la creación del refugio CanRiño?	“Lo que me motivó a crear el grupo fue la constatación del frecuente abandono, maltrato y desinterés generalizado tanto por parte de la	Se formó un grupo motivado por la preocupación por el abandono y maltrato hacia los animales, tanto por parte de la

ciudadanía como de las autoridades hacia los animales. Fue como si una fuerza superior me instigara, señalándome la responsabilidad de dedicarme a la protección de los perritos abandonados.”

Germán Rodríguez

“Desde mi infancia, siempre he sentido una profunda afinidad por los animales. Por este motivo, surgió la oportunidad de contribuir con un pequeño gesto solidario, y en colaboración con Susy y don Germán, decidimos establecer un grupo de ayuda.”

David Cazar

¿Cuáles son las motivaciones y valores que le impulsan a dedicar su tiempo y esfuerzo para ayudar a los animales en el refugio CanRiño?

“La ausencia de solidaridad y la indiferencia de las autoridades y la ciudadanía en general son problemas que requieren atención urgente.”

Susana Dávalos

“La oportunidad de proporcionar un destino más favorable para estos seres vivos, que más que otros, están vinculados de manera crucial con los seres humanos.”

Juan Morán

¿Cuáles son las necesidades y requerimientos actuales del refugio?

“Necesitamos dinero para atención médica, vacunas, esterilizaciones y equipamiento del refugio. Los perros rescatados llegan en mal estado y requieren cuidados para sentirse cómodos.”

sociedad como de las autoridades. La iniciativa nació de una conexión profunda con los animales desde la infancia, y el grupo se estableció con el genuino deseo de marcar la diferencia, combinando responsabilidad y afinidad personal para proteger a los animales abandonados.

La conexión esencial entre los humanos y ciertos seres vivos, subrayando la responsabilidad de mejorar su destino. No obstante, esta oportunidad se ve amenazada por la falta de solidaridad e indiferencia de autoridades y sociedad. Es urgente abordar estos problemas para lograr un equilibrio sostenible y compasivo entre los humanos y el entorno, reconociendo la interdependencia de todas las formas de vida en nuestro planeta.

La conexión esencial entre los humanos y ciertos seres vivos, subrayando la responsabilidad de mejorar su destino. No obstante, esta oportunidad se ve amenazada

Germán Rodríguez

“En mi ámbito de responsabilidad, es imperativo contar con respaldo para llevar a cabo la esterilización, vacunación y control de diversas enfermedades y brotes de contagio que puedan surgir en el albergue. La magnitud de nuestra población canina requiere recursos financieros considerables, los cuales actualmente nos escasean en gran medida.”

David Cazar

"Principalmente, nos enfrentamos a la escasez de voluntarios comprometidos. Necesitamos ayuda para cuidar a los perros, mejorar su equipamiento y recibir apoyo económico para cubrir sus necesidades básicas y realizar mejoras significativas en su entorno."

Susana Dávalos

“La mejora de las instalaciones y donaciones de croquetas.”

Juan Morán

¿Cuáles son las áreas específicas esenciales que el refugio tiene para satisfacer de manera efectiva las necesidades y promover el bienestar de los perros que acoge?

“El refugio cuenta con diversas áreas especializadas para el cuidado de los perros rescatados, incluyendo una sección de cuarentena para la observación inicial, un área dedicada a cachorros que requieren atención especial, un espacio para perros parapléjicos en proceso de recuperación, un sector geriátrico adaptado para alimentación específica de perros ancianos sin dientes, una zona de recreación para el esparcimiento y desestreso, un área de aislamiento

por la falta de solidaridad e indiferencia de autoridades y sociedad. Es urgente abordar estos problemas para lograr un equilibrio sostenible y compasivo entre los humanos y el entorno, reconociendo la interdependencia de todas las formas de vida en nuestro planeta.

Destaca la exhaustiva planificación del refugio para perros, evidenciada por áreas especializadas que abordan las necesidades específicas de los animales, desde cuarentena hasta cuidado de cachorros, perros parapléjicos y ancianos. La prioridad en la evaluación de la salud, atención especializada y las instalaciones adicionales subrayan un compromiso excepcional con el

para la socialización post cuarentena, un espacio separado para perros agresivos, instalaciones de cocina y almacenamiento para satisfacer las necesidades alimenticias diarias, un área de baño para el aseo regular, un espacio de primeros auxilios para curaciones leves, y un taller para llevar a cabo el mantenimiento y construcción del equipamiento para el albergue. Asimismo, se dispone de un área con equipos de limpieza equipada con escobas, recogedores, fundas de basura, desinfectantes, cloro y otros elementos esenciales para la limpieza diaria. Todas estas áreas están diseñadas para asegurar el bienestar integral de los perritos acogidos en el refugio.”

Germán Rodríguez

“La prioridad es el área de cuarentena para evaluar la salud de los perritos rescatados y prevenir contagios en el albergue. La sección de cachorros requiere atención especial debido a su susceptibilidad a enfermedades a temprana edad. Asimismo, es crucial brindar un cuidado intensivo a la sección de parapléjicos y ancianitos, considerando su edad o discapacidad.”

David Cazar

"El espacio cuenta con diversas zonas especializadas, incluyendo un área de cuarentena, un espacio dedicado a cachorros, una sección destinada a perros geriátricos y con discapacidades, instalaciones de

bienestar integral de los perros acogidos, estableciendo un estándar elevado en la gestión de refugios.

vivienda canina, y una zona designada para el juego y el esparcimiento."

Susana Dávalos

¿Cuál es el procedimiento de ingreso de un animal abandonado al refugio?

"Antes de admitir a un animal rescatado, es necesario llevarlo a una clínica veterinaria para que sea evaluado y reciba tratamiento para sus heridas. Se debe verificar si tiene todas las vacunas necesarias, determinar si es candidato para la esterilización y descartar la presencia de enfermedades contagiosas que puedan representar un riesgo para otros perros en nuestras instalaciones."

Germán Rodríguez

"Cuarentena, revisión veterinaria, proceso de sociabilización y, sobre todo, brindarles cariño y paciencia."

Susana Dávalos

Destaca la importancia de un enfoque integral en el cuidado de animales rescatados. La primera idea aboga por una evaluación veterinaria exhaustiva y medidas preventivas, como vacunación y esterilización, antes de admitir a un animal en un refugio. La segunda idea amplía el cuidado incluyendo cuarentena, revisión continua y sociabilización, resaltando la importancia del cariño y paciencia en la rehabilitación. Ambas ideas convergen en un compromiso completo con la salud y bienestar animal, combinando atención médica rigurosa con compasión para una transición exitosa hacia un ambiente seguro y amoroso.

¿Cuál es el procedimiento de adopción de un can?

"Para adoptar un perrito, solicitamos copias de documentos personales, residencia propia, y la ubicación por WhatsApp para coordinar visitas. Se debe completar un formulario para evaluar la idoneidad del adoptante. No se permiten adopciones para entornos rurales ni como guardianes."

Germán Rodríguez

Aunque ambas perspectivas comparten el objetivo común de asegurar la idoneidad del adoptante, la segunda propuesta aborda el proceso de adopción de manera más completa y orientada al bienestar del animal, incorporando elementos que van más allá de la documentación básica. La inclusión de la

"Verificar la idoneidad del adoptante en cuanto a espacio y requisitos, entregar al rescatado en su domicilio, obtener su compromiso de responsabilidad por la salud y bienestar del animal, y adjuntar una copia de su cédula de identidad."

Susana Dávalos

entrega en el domicilio y la obtención de un compromiso de responsabilidad pueden contribuir a crear un ambiente más favorable para el cuidado y la adaptación del perro adoptado.

¿Cómo han ayudado las redes sociales al refugio? ¿Han tenido un impacto positivo en términos de ayudar a los animales, recaudar fondos o encontrarles hogares?

"Las redes sociales no han ayudado directamente al albergue ni con ayuda ni en el tema de adopciones. Lo único que han servido es para que la ciudadanía solicite ayuda para rescate o curaciones de perritos, también para denuncia casos de perritos perdidos. En el caso de recaudar fondos nulos"

Germán Rodríguez

"Facilitamos la verificación de la autenticidad del albergue para todos aquellos interesados en confirmar su existencia. Además, ofrecemos la posibilidad de comunicarse a través de redes sociales para realizar donaciones o realizar cualquier otro tipo de solicitud que puedan tener."

Susana Dávalos

"Las redes sociales son excelentes para reclutar voluntarios y promover la participación de la comunidad. Pueden compartir oportunidades de voluntariado, eventos y necesidades específicas, lo que puede ayudar a fortalecer el apoyo local. Yo me enteré del refugio por Facebook."

Juan Morán

Aunque las redes sociales no han generado un impacto directo en todas las áreas, su influencia positiva en la sensibilización, autenticación, participación comunitaria y reclutamiento de voluntarios sugiere un potencial valioso para fortalecer la conexión entre el albergue y la sociedad.

¿Con qué frecuencia se lleva a cabo la limpieza y desinfección de las áreas comunes en el refugio canino a lo largo del día?

“Realizamos una limpieza diaria, hasta tres veces al día, con recolección de desechos seguida de baldeo con desinfectantes. La fumigación se realiza cada tres meses para controlar pulgas, ácaros, garrapatas, y cada seis meses para prevenir el parvovirus. También aplicamos fumigación para proteger a quienes nos visitan y evitar la entrada de enfermedades. Contamos con pediluvios en la entrada para mantener un ambiente limpio y seguro.”

Germán Rodríguez

“La limpieza se lleva a cabo, según mi comprensión, hasta tres veces al día debido al considerable número de perros. Además, se realiza la fumigación y el control de plagas en intervalos de tres y seis meses, respectivamente, siguiendo un cronograma planificado. Este enfoque preventivo busca evitar la propagación de enfermedades tanto entre los perros como entre las personas que visitan el refugio.”

David Cazar

“En más de una ocasión, específicamente al menos dos momentos.”

Juan Morán

¿Cada cuánto tiempo cambian o reemplazan el mobiliario canino (casas) en el refugio?

“El mobiliario del albergue se ajusta constantemente según las necesidades y la cantidad de perros que ingresan. Cada quince días, contamos con la colaboración de un voluntario que nos ayuda en la construcción de casitas para nuestros caninos.

El refugio de animales mantiene un estricto régimen de limpieza con hasta tres limpiezas diarias, recolección de desechos y desinfección. Se lleva a cabo fumigación cada tres meses para controlar plagas y cada seis meses como prevención del parvovirus. Este enfoque preventivo busca proteger tanto a los residentes caninos como a los visitantes. La presencia de pediluvios en la entrada refuerza la atención a la higiene desde el primer contacto. En general, se evidencia un compromiso integral con la salud y seguridad de los animales y las personas en el refugio.

La gestión del mobiliario en el albergue canino se destaca por su adaptabilidad a las necesidades cambiantes de los canes. La colaboración regular de voluntarios en la construcción de casas y la renovación

Además, cada seis meses se renuevan los trastes debido al desgaste o mordeduras de los perros.”

Germán Rodríguez

“Cada vez que se donan nuevas casas, caniles y material que nos puede servir para construir o mejorar el equipamiento para los canes.”

Juan Morán

periódica de trastes reflejan un compromiso constante con el bienestar animal. Además, las donaciones continuas de casas, caniles y materiales contribuyen significativamente a mejorar y expandir el equipamiento del albergue, asegurando un entorno seguro y cómodo para los perros. Este enfoque proactivo resalta la importancia de la colaboración comunitaria en la creación y mantenimiento de un espacio acogedor para los animales.

¿Qué medidas específicas de los canes se han considerado para construir el mobiliario canino (casas)?

“Se ha tenido en cuenta el tamaño de los perros, así como su nivel de energía y comportamiento, ya que estos factores influyen en su adaptación al entorno. Por lo general, los perros eligen el tipo de compañía que prefieren, y nosotros los acomodamos en función de su afinidad con el resto de los perros en el hogar.”

Germán Rodríguez

“Se toma como referencia la medida de 240 x 70 para un canil destinado a albergar a tres perros.”

Juan Morán

El diseño de mobiliario para canes en el hogar no solo se centra en aspectos físicos como el tamaño del canil, sino también en consideraciones clave como el nivel de energía y comportamiento de los animales. La adaptación exitosa implica permitir a los perros elegir compañeros afines, y aunque la medida específica de 240 x 70 para un canil es relevante, la armonización de las dinámicas sociales y necesidades individuales es esencial para crear un entorno óptimo.

¿Qué materiales ha empleado en la construcción del mobiliario canino (casas)?

“El material predominante es la madera, aunque también disponemos de casas fabricadas con cemento y plástico, así como caniles con estructura de malla de acero.”

Germán Rodríguez

La elección del material para construcciones como viviendas y caniles varía entre madera, cemento, plástico y acero. La preferencia por cemento y baldosa en caniles se basa en la necesidad de controlar la limpieza y prevenir

“El material debería ser en lo posible de cemento y baldosa para controlar limpieza y enfermedades y de fácil manejo por individuales pueden ser de madera dura o plástico según el tamaño de can.”

David Cazar

“La madera procesada, como el MDF y el tablón, ofrece una alternativa versátil y duradera para una variedad de aplicaciones.”

Juan Morán

enfermedades. Además, se destaca la versatilidad y durabilidad de la madera procesada, como el MDF y el tablón, para diversas aplicaciones. La elección del material adecuado depende de factores como el tamaño del can y la facilidad de manejo, subrayando la importancia de evaluar cuidadosamente las necesidades específicas para tomar decisiones informadas y garantizar la funcionalidad y durabilidad de las estructuras.

¿Qué considera necesario para que las condiciones de habitabilidad de los refugios sean óptimas para los animales?

“Las condiciones de habitabilidad se han diseñado teniendo en cuenta las experiencias que, como médico veterinario, he observado en el comportamiento de los perros. Estos animales requieren un espacio adecuado para su recreación y son territorialmente inclinados, por lo que es esencial contar con áreas específicas para satisfacer las necesidades de cada caso. El albergue cumple con las especificaciones establecidas por la dirección de higiene, la cual se encarga de supervisar y garantizar el cumplimiento de estas normas en pro del bienestar animal.”

David Cazar

Destaca que el diseño de las condiciones en el albergue para canes se basa en la comprensión profunda del comportamiento canino, considerando las necesidades recreativas y territoriales. El albergue cumple con las normativas de higiene para garantizar el bienestar animal. La priorización del amor y respeto hacia los residentes se refleja en la atención a sus necesidades fundamentales, como alimentación, atención médica, afecto y elementos para uso específico de los canes,

"En los refugios, es esencial priorizar el amor y respeto hacia todos sus residentes, asegurando un auténtico bienestar animal. Esto implica atender sus necesidades fundamentales, como proporcionar alimentación adecuada, atención médica, afecto, casetas para canes, así como objetos desestresantes, entre otros aspectos."

Susana Dávalos

logrando un enfoque integral que abarca aspectos físicos y emocionales de los animales.

¿Cómo considera la relevancia de comprender y aplicar las 5 libertades del Bienestar Animal al construir mobiliario canino

"El bienestar animal implica más que esterilizar y proporcionar alimentación y refugio; también requiere amor, paciencia y atención a aspectos como la limpieza del hogar, el control de las horas de juego y las visitas para socialización. La atención médica constante y la supervisión cuidadosa de la dieta son esenciales para garantizar un bienestar integral, fortaleciendo el vínculo entre los animales y los humanos para una convivencia armoniosa."

David Cazar

"En los refugios, es fundamental otorgar prioridad al amor y respeto hacia todos sus residentes, garantizando un auténtico bienestar animal. Esto implica satisfacer sus necesidades fundamentales, tales como alimentación, atención médica, afecto y proporcionarles un espacio seguro y confortable,

El bienestar animal va más allá de cubrir necesidades básicas como alimentación y refugio. Requiere amor, paciencia, atención a la limpieza y socialización, junto con cuidados médicos y dieta supervisada. Este enfoque fortalece el vínculo entre humanos y animales. En refugios, priorizar el amor, respeto y necesidades esenciales garantiza un auténtico bienestar, creando un entorno seguro y confortable para una convivencia positiva.

como son las camas y las casas destinadas a los canes."

Susana Dávalos

En el contexto de un refugio para animales, ¿cuáles considera usted que son las características esenciales que debería poseer el mobiliario canino (casas) para garantizar su bienestar y comodidad?

“En los refugios, suele haber una diversidad de canes en cuanto a tipo, tamaño, raza y temperamento. Es crucial que las instalaciones cuenten con viviendas construidas con materiales resistentes y espacios generosos que aseguren comodidad y protección adecuada para los canes. Lamentablemente, en el albergue actual, no se cumplen completamente todas estas condiciones.”

David Cazar

"Las casetas deben poseer, en primer lugar, una resistencia inherente y estar fabricadas con materiales duraderos que permitan una limpieza sencilla. Además, deben proporcionar todas las comodidades necesarias y ofrecer una protección completa para los canes."

Susana Dávalos

¿Qué cromática considera ideal para la construcción de un mobiliario canino (casas)?

“En cuanto a la percepción cromática de los animales, no existe certeza científica sobre qué pueden ver. Algunos libros sugieren que los perros ven en escalas de grises, mientras que otros autores afirman que tienen una visión dicromática (dos colores). Por lo tanto, se recomienda utilizar colores como el azul, verde, café, amarillo u otros tonos similares en este

Destaca que el diseño de las condiciones en el albergue para canes se basa en la comprensión profunda del comportamiento canino, considerando las necesidades recreativas y territoriales. El albergue cumple con las normativas de higiene para garantizar el bienestar animal. La priorización del amor y respeto hacia los residentes se refleja en la atención a sus necesidades fundamentales, como alimentación, atención médica, afecto y elementos para uso específico de los canes, logrando un enfoque integral que abarca aspectos físicos y emocionales de los animales.

Se recomienda el uso de colores de gamas frías, como el azul, celeste, verde y amarillo, para crear un ambiente luminoso. Además, se sugiere una orientación Norte-Sur para aprovechar la luz cálida del Este por la mañana y la agradable luz del Oeste por la tarde, mejorando así la calidad y comodidad del espacio.

tipo de entornos para no afectar a los animales y hacerlos atractivos para las personas."

David Cazar

¿Qué tipo de texturas en materiales considera adecuado para trabajar con animales?

“Es esencial proporcionar áreas donde los perros puedan disfrutar de la exposición al sol tanto por la mañana como por la tarde, permitiéndoles también realizar ejercicios. En cuanto a los materiales del entorno, es crucial seleccionar aquellos que faciliten la limpieza y desinfección, evitando superficies excesivamente lisas para prevenir resbalones. Es imperativo que los materiales no sean porosos, ya que esto podría propiciar la aparición de enfermedades en los animales. Se recomienda optar por pisos antideslizantes, preferiblemente de tipo epóxido, con curvas sanitarias incorporadas. Este diseño asegura que los perros puedan moverse con libertad sin riesgo de sufrir raspaduras o heridas en sus patas.”

David Cazar

Al trabajar con perros, es crucial elegir materiales que favorezcan la limpieza y desinfección, evitando superficies muy lisas para prevenir resbalones. En entornos como quirófanos, se sugiere la instalación de pisos antideslizantes y curvas sanitarias, junto con revestimientos epóxidos. Asimismo, se destaca la importancia de utilizar materiales térmicos en paredes y techos para evitar cambios bruscos de temperatura, contribuyendo así al bienestar y seguridad de los animales, y al mantenimiento de condiciones higiénicas óptimas en el lugar de trabajo.

¿De qué manera el mobiliario (casas) cumple con los requerimientos y necesidades de los canes?

“El mobiliario canino en un refugio desempeña un papel crucial al proporcionar casetas que buscan ofrecer espacios privados y seguros para los perros. Estas casetas garantizan en la medida de lo posible aislamiento térmico, un tamaño adecuado para la comodidad del animal. Además, están construidas con materiales no muy duraderos y seguros, lo que si permiten es elevar al can del suelo para prevenir problemas de salud, y se ha pensado en la facilidad para limpiar y en la adaptación a diferentes tamaños y

El mobiliario canino en un refugio desempeña un papel esencial al proporcionar casetas que garantizan privacidad y seguridad para los perros. Su diseño considera aspectos como aislamiento térmico, tamaño adecuado, elevación del can del suelo para prevenir problemas de salud, y materiales seguros. La versatilidad del mobiliario, adaptándose a diferentes tamaños y razas, junto con la facilidad de limpieza,

razas caninas, buscando así el bienestar físico y emocional de los canes en el refugio.”

Juan Morán

demuestra un compromiso integral con el bienestar físico y emocional de los perros en el refugio, contribuyendo significativamente a mejorar su calidad de vida.

Nota. Fuente: Elaboración propia (2023).

2.1.1.1. Insights

Motivación Profunda para la Iniciativa:

- La auténtica preocupación arraigada desde la infancia en una conexión profunda con los animales impulsa el proyecto.
- El deseo genuino de marcar la diferencia es el motor principal del grupo.

Responsabilidad Compartida entre Humanos y Animales:

- Destaca la esencial conexión entre humanos y animales.
- La falta de solidaridad e indiferencia de autoridades y sociedad pone en peligro esta conexión, resaltando la urgencia de abordar estos problemas.

Gestión Ejemplar del Refugio:

- La gestión destaca por una exhaustiva planificación y compromiso excepcional con el bienestar integral de los perros.
- Establece un inspirador ejemplo a seguir en la gestión de refugios.

Enfoque Integral en el Cuidado Animal:

- La atención médica rigurosa y la compasión buscan facilitar una transición exitosa hacia un entorno seguro y amoroso para los animales rescatados.

- Importancia atribuida a evaluaciones veterinarias exhaustivas y medidas preventivas.

Proceso de Adopción Centrado en el Bienestar:

- Enfoque integral y orientado al cuidado en el proceso de adopción.
- Destaca la entrega en el domicilio y la obtención de un compromiso de responsabilidad como pilares para asegurar la idoneidad del adoptante.

Impacto Positivo de las Redes Sociales:

- Las redes sociales son herramientas valiosas para sensibilizar, autenticar, fomentar la participación comunitaria y reclutar voluntarios.
- Importancia de una presencia efectiva en el ámbito digital para amplificar la misión del grupo.

Enfoque Preventivo y Compromiso Integral:

- Riguroso régimen de limpieza, fumigación preventiva y medidas de control de plagas.
- La gestión adaptativa del mobiliario refleja un compromiso constante con el bienestar animal.

Diseño del Mobiliario Considerando Aspectos Sociales:

- Consideración no solo de aspectos físicos, sino también de dinámicas sociales y necesidades individuales de los animales.
- Posibilidad de elección de compañeros afines subraya la importancia de la armonización social en el diseño.

Elección Cuidadosa de Materiales:

- Priorización del control de la limpieza y prevención de enfermedades en la elección de materiales para construcciones.

- Versatilidad y durabilidad de la madera procesada como solución óptima para diversas aplicaciones constructivas.

Cuidado Integral de los Animales:

- Diseño del refugio satisface necesidades recreativas y territoriales, cumpliendo estrictamente con normativas de higiene.
- Atención no solo a necesidades esenciales, sino también a cuidados integrales que abarcan limpieza, socialización, atención médica y dieta supervisada.

Fomento del Vínculo Humano-Animal:

- El amor y respeto hacia los animales son prioritarios para fortalecer el vínculo humano-animal.
- Se teje un entorno seguro y confortable propiciando una convivencia positiva enriquecida por el afecto mutuo.

Enfoque Integral más Allá de las Necesidades Físicas:

- El enfoque del refugio se extiende al cuidado de aspectos emocionales, asegurando felicidad y equilibrio emocional.
- Diseño considera cuidado emocional, no solo el bienestar físico de los animales.

Diseño Ambientalmente Consciente:

- Elección cuidadosa de colores y orientación del refugio para aprovechar la luz natural.
- Consideración de aspectos psicológicos del color para influir positivamente en el bienestar de los perros.

Higiene y Seguridad en Ambientes Caninos:

- Selección meticulosa de materiales y diseño centrado en la higiene emergen como pilares fundamentales.
- Prevención de resbalones, limpieza y desinfección son consideraciones clave.

Diseño de Mobiliario Canino Adaptado y Versátil:

- Compromiso integral con el bienestar de los perros a través de casetas que aseguran privacidad y seguridad.
- Versatilidad del mobiliario adaptado a diversas razas y tamaños, destacando el enfoque holístico hacia la mejora de la calidad de vida de los animales.

4.7.3. Fichas de Observación de los canes

Las observaciones se llevaron a cabo durante dos días laborables, comenzó a las 10:00 am y que concluye a las 15:00 pm, con un receso de 12:00 a 13:00 pm. Durante este periodo, se administró la primera comida a las 10:30 am y la segunda a las 14:00 pm. A continuación, se presentan los resultados obtenidos.

Tabla 37

Ficha #1 – Observación de los canes en el Refugio CanRiño

Nombre: Bruno		Especie/raza: mestizo	
Edad: 2 meses	Sexo: macho	Peso: 3 kg.	Altura de la cruz: 15 cm.
Temperatura: 39.4°		Pulso: 120 pulsaciones	Hidratación: pequeñas cantidades de agua o solución de rehidratación, varias veces por hora.
Comportamiento: Jugar, comer, ladrar, dormir, llorar, temer, gruñir y curiosidad.			
Observaciones y recomendaciones:			
Valoración viveza: NO			
Estado corporal: tranquilo			
Postura: Echado, con sus orejas para atrás mostrando tranquilidad.			
Estado del pelo: un poco ópaco, corto			
Comportamiento y actitud durante la valoración: se mostró tranquilo, dejándose acariciar en el proceso. Le gusta recibir cariño de las personas.			
Camina despacio por ser un cachorro. Come poco por su edad y duerme mucho. Mueve su cola mostrando agradecimiento. Se acurruca en los pies de las personas.			
<i>Nota. Fuente:</i> Crespo (2002)			

Tabla 38

Ficha #2 – Observación de los canes en el Refugio CanRiño

Nombre: Ñato		Especie/raza: pekinés	
Edad: 3 años	Sexo: macho	Peso: 5.4 kg.	Altura de la cruz: 28 cm.

Temperatura: 37,5°

Pulso: 90 pulsaciones

Hidratación: Muy poca hidratación en las mañanas.

Comportamiento: Jugar, comer, ladrar, correr, pasar con su manada y descansar.

Observaciones y recomendaciones:

Valoración viveza: NO

Estado corporal: relajado

Postura: Echado, con sus orejas caídas, mostrando tranquilidad.

Estado del pelo: un poco brillante, largo

Comportamiento y actitud durante la valoración: es un poco más reservado en su comportamiento, a pesar de eso se mostró tranquilo dejándose acariciar en el proceso. Le gusta recibir cariño de las personas y su manada.

Camina despacio al no tener un ojo. Come seguido durante 4 minutos para luego oler a sus compañeras y continúa comiendo. Al final de su alimentación mueve su cola mostrando agradecimiento.

Nota. **Fuente:** Crespo (2002)

Tabla 39

Ficha #3 – Observación de los canes en el Refugio CanRiño

Nombre: Lobo

Especie/raza: husky siberiano

Edad: 3 años

Sexo: macho

Peso: 15 kg.

Altura de la cruz: 40 cm.

Temperatura: 38°

Pulso: 80 pulsaciones

Hidratación: Muy poca hidratación en las mañanas.

Comportamiento: Jugar, comer, ladrar, correr, pasar con su manada y descansar.

Observaciones y recomendaciones:

Valoración viveza: SI

Estado corporal: entusiasmado

Postura: Echado, con sus orejas paradas, mostrando tranquilidad.

Estado del pelo: un poco brillante, medio

Comportamiento y actitud durante la valoración: se mostró tranquilo dejándose acariciar en el proceso. Le gusta recibir cariño de las personas y su manada.

Es un poco inquieto, a la vez muestra precaución con sus orejas levantadas. Come durante 2 minutos, luego se dirige al césped se rasca su lomo para luego volver a comer. Al final de su alimentación mueve su cola mostrando agradecimiento.

Nota. **Fuente:** Crespo (2002)

Tabla 40

Ficha #4 – Observación de los canes en el Refugio CanRiño

Nombre: Jhon	Especie/raza: Mestizo		
Edad: 6 años	Sexo: macho	Peso: 25 kg.	Altura de la cruz: 60 cm.
Temperatura: 37.5°	Pulso: 60 pulsaciones	Hidratación: Muy poca hidratación en las mañanas.	
Comportamiento: Líder en el refugio, jugar, comer, ladrar, correr, pasar con su manada y descansar.			
Observaciones y recomendaciones:			
Valoración viveza: SI			
Estado corporal: entusiasmado			
Postura: Echado, con sus orejas paradas, mostrando tranquilidad.			
Estado del pelo: un poco opaco, corto			
Comportamiento y actitud durante la valoración: se mostró tranquilo dejándose acariciar en el proceso. Le gusta recibir cariño de las personas y su manada.			
Camina rápido, siempre alerta a todo, a la vez muestra precaución con sus orejas levantadas. Come después que su manada lo haga. Al final de su alimentación mueve su cola mostrando agradecimiento.			

Nota. **Fuente:** Crespo (2002)

Análisis e interpretación de las fichas de observación de canes

A través de la observación, se deduce que existen canes que muestran amistosos hacia los humanos al mismo tiempo que se integran armoniosamente con la manada. Un reducido número de ellos exhibían lesiones y afecciones contagiosas, las cuales fueron atendidas de manera oportuna. Además, su conducta durante la evaluación reflejó un estado de tranquilidad, sin manifestar signos de agresividad, lo que aumenta la probabilidad de que el can sea adoptado. El propósito fundamental del Refugio CanRiño radica en facilitar la adopción de todos los animales.

4.8. Conclusiones

A través de la definición de medidas ergonómicas específicas para los canes, este proyecto de diseño de mobiliario canino ha logrado un avance significativo en la creación de un entorno más cómodo y adaptado a las necesidades físicas y comportamentales de los canes en el refugio. Al comprender las dimensiones y posturas ideales para su descanso y actividades diarias, se espera que el mobiliario resultante contribuya a mejorar el bienestar general de los animales, al promover una estancia más saludable y satisfactoria en el refugio.

La identificación de materiales reciclables para la construcción de objetos caninos no solo responde a la necesidad de crear un entorno confortable para los canes, sino que también aborda la responsabilidad ambiental. Al seleccionar materiales reciclables, el proyecto busca reducir la huella ecológica del refugio, al promover prácticas sostenibles en la industria del diseño de mobiliario. Esta orientación hacia la sostenibilidad no solo beneficia a los canes residentes, sino que también establece un ejemplo positivo en términos de responsabilidad ambiental para la comunidad y otras instituciones similares.

El enfoque etnográfico utilizado para examinar la relación entre humanos y animales, específicamente centrado en los caninos refugiados, ofrece una comprensión profunda de diversos aspectos sociales. La observación detallada aborda no solo el comportamiento natural de los caninos, sino también las dinámicas de interacción, cuestiones éticas como la adopción y la tenencia responsable, así como la evaluación del estado físico y mental de los animales. Este enfoque holístico proporciona una visión integral de la situación en el refugio.

La implementación de la observación participativa en la investigación del diseño de mobiliario para caninos en un refugio es un enfoque integral que busca comprender a fondo las necesidades y comportamientos de los canes en ese entorno. Al participar activamente en las actividades diarias, establecer relaciones con el personal y cuidadores,

y documentar detalladamente las interacciones de los canes con el mobiliario existente, se busca obtener datos valiosos y perspectivas diversas. La inclusión de entrevistas informales, registros visuales y la colaboración continua con el personal del refugio refuerzan la comprensión completa de la situación.

Como resultado de las entrevistas, se refleja una profunda conexión emocional con los animales desde la infancia y un sincero deseo de marcar la diferencia. Destaca la responsabilidad compartida entre humanos y animales, al resaltar la urgencia de abordar la falta de solidaridad e indiferencia. La gestión ejemplar del refugio, con planificación exhaustiva y compromiso integral, establece un inspirador ejemplo. El enfoque integral en el cuidado animal se refleja en atención médica rigurosa y procesos de adopción con entrega a domicilio y compromiso de responsabilidad. Las redes sociales se reconocen como herramienta valiosa para sensibilizar y reclutar voluntarios. El enfoque preventivo y compromiso integral se manifiestan en un riguroso régimen de limpieza, fumigación y gestión adaptativa, que muestran un constante compromiso con el bienestar animal.

El análisis de las fichas de observación de los canes en el Refugio CanRiño revela que la mayoría de los canes presentan un comportamiento amistoso hacia los humanos y una integración armoniosa con la manada. Aunque se observaron casos de lesiones y afecciones contagiosas, se abordaron de manera oportuna. Además, la ausencia de signos de agresividad durante la evaluación sugiere que estos canes son propensos a ser adoptados.

4.9. Recomendaciones

Para asegurar el bienestar de los animales en el refugio, se recomienda realizar un estudio ergonómico del mobiliario canino en colaboración con veterinarios y expertos en comportamiento animal. La formación de un equipo interdisciplinario, compuesto por diseñadores industriales, veterinarios y cuidadores, permitirá observar directamente las necesidades y preferencias de los canes. Considerar las diferencias entre razas facilitará la definición de medidas ergonómicas específicas, como alturas y dimensiones adecuadas,

al promover un diseño que favorezca la actividad física y contribuya al bienestar emocional de los animales en el refugio.

Para promover la sostenibilidad en la construcción del mobiliario canino, se recomienda investigar y seleccionar materiales reciclables y respetuosos con el medio ambiente. Esto implica colaborar con proveedores sostenibles, considerar opciones como plásticos reciclados y maderas certificadas, asegura durabilidad y seguridad para los animales. Además, se sugiere involucrar a la comunidad en iniciativas de reciclaje, como la donación de materiales, que fortalecen los lazos comunitarios y destaca el compromiso del refugio con la sostenibilidad y el bienestar animal.

Dado que el propósito fundamental de esta investigación etnográfica es generar acciones que favorezcan a los caninos y promuevan un equilibrio óptimo dentro del refugio, se sugiere que las recomendaciones resultantes se basen en la comprensión profunda obtenida. Esto podría incluir medidas específicas para mejorar las condiciones de vida de los caninos, promover prácticas éticas de adopción y tenencia responsable, así como fomentar la conciencia sobre los derechos de los animales. Además, se podría abogar por intervenciones que fortalezcan los vínculos entre humanos y caninos, que contribuye así a un ambiente más saludable y equitativo dentro del refugio.

Este enfoque de investigación y diseño basado en la observación participativa es altamente recomendable para el desarrollo de mobiliario para caninos en refugios. La inmersión activa en el entorno permite una comprensión profunda y contextualizada de las necesidades de los canes, lo que, a su vez, facilita el desarrollo de soluciones de diseño más efectivas y personalizadas. La interacción constante con el personal del refugio no solo enriquece la investigación, sino que también fomenta la colaboración y asegura que las propuestas de diseño sean prácticas y viables en el contexto real del refugio. Este enfoque centrado en la participación y la retroalimentación continua es clave para

garantizar que el mobiliario resultante mejore significativamente el entorno para los canes en el refugio.

Este proyecto ejemplar demuestra un compromiso excepcional con el bienestar animal, desde el diseño del refugio hasta la promoción del vínculo humano-animal y la conciencia ambiental. La cuidadosa elección de materiales, el diseño adaptado y la consideración emocional reflejan un enfoque holístico que merece ser destacado. Se sugiere fortalecer la conexión con la comunidad a través de plataformas de redes sociales, al resaltar la gestión ejemplar como un modelo a seguir para otras organizaciones. Al hacerlo, se puede fomentar la adopción de estándares elevados en el bienestar animal y la gestión de refugios.

Basándonos en la información recopilada, se sugiere continuar con la atención y cuidado adecuados para los canes que presentan lesiones y afecciones contagiosas, que aseguran su pronta recuperación. Además, se podría destacar la buena conducta y lo amigables que son la mayoría de los canes durante el proceso de adopción. Esto podría ser resaltado en las campañas de adopción y promociones del Refugio CanRiño para aumentar la probabilidad de encontrar hogares para estos animales. También se podría considerar la implementación de programas de socialización para fortalecer aún más el comportamiento amistoso de los canes y mejorar sus posibilidades de adopción. En resumen, se recomienda continuar con los esfuerzos para cumplir el propósito fundamental del refugio, que es facilitar la adopción de todos los animales.

CAPÍTULO V
DESARROLLO DE LA PROPUESTA

5.1. Nombre del proyecto.

Nuna

Antecedentes



A lo largo del tiempo, la evolución en el diseño de mobiliario destinado a los refugios para perros ha sido una respuesta dinámica a las cambiantes necesidades y enfoques en el cuidado de estos animales. En sus inicios, los refugios se centraban en ofrecer lugares seguros y limpios, limitándose el diseño del mobiliario a lo esencial. No obstante, conforme aumentaba la conciencia sobre el bienestar animal, también crecía la importancia de crear entornos que fomentaran la comodidad y el bienestar emocional de los canes en dichos refugios.

Con el tiempo, los antecedentes del diseño de mobiliario canino para refugios se han expandido para abordar las necesidades específicas de diversas razas y tamaños de perros. Profesionales en diseño de interiores y arquitectura comenzaron a colaborar estrechamente con los refugios, desarrollando

soluciones más personalizadas que consideran aspectos como la ergonomía, la durabilidad y la facilidad de limpieza. Se incorporaron elementos como camas elevadas, juguetes interactivos y áreas de juego, con el objetivo de promover la socialización y reducir el estrés de los animales, contribuyendo así a una experiencia más positiva mientras esperan ser adoptados.

Otro componente esencial en la evolución del diseño de mobiliario canino para refugios es la creciente atención a la sostenibilidad. Actualmente, muchos diseñadores buscan utilizar materiales reciclados o ecológicos en la construcción de camas y juguetes para perros, adopta así un enfoque más respetuoso con el medio ambiente en la industria del cuidado animal. Esta conciencia ambiental no solo beneficia al entorno, sino que también resalta la responsabilidad social de los refugios, promoviendo prácticas más éticas en la gestión de estos espacios

Categoría del producto

La clasificación del mobiliario canino destinado a refugios se ubica comúnmente en la categoría más general de suministros para mascotas o productos para animales. Dentro de este ámbito, es posible identificar subcategorías específicas, tales como mobiliario canino o casas para perros. En algunos contextos, este tipo de mobiliario también puede ser incluido en la categoría más amplia de productos destinados a refugios de animales o equipamiento para refugios de animales, ya que estos productos están diseñados específicamente para su utilización en este entorno particular.

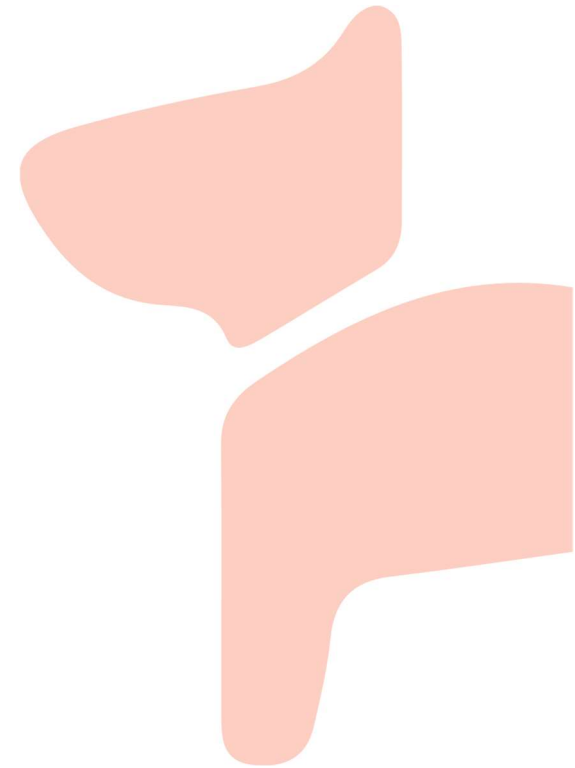

Concepto

En el corazón de aquel pequeño pueblo, Liz, la visionaria diseñadora, tejía sueños caninos al erigir hogares exclusivos, donde los lazos entre humanos y sus leales compañeros eran más sólidos que las propias paredes.

Liz dedicó su esfuerzo a entender las particularidades de cada raza, desde los imponentes Huskies siberianos hasta los vivaces mestizos, con la meta de construir un refugio que fuera hogar para cada can, adaptándose a sus diversos tamaños, temperamentos y preferencias.

En el mundo de Liz, las casas para canes no solo eran refugios, sino auténticas obras maestras diseñísticas y arquitectónicas; expresiones de su compromiso con la seguridad y comodidad, donde cada detalle, desde las paredes aislantes hasta las estratégicas ventanas, hablaba de su devoción por el bienestar de sus fieles amigos de cuatro patas.



Liz fusionaba funcionalidad y belleza al diseñar meticulosamente cada casa para canes, logrando una integración armoniosa entre la estética canina y la arquitectura humana, convirtiendo cada refugio en un hogar, donde la felicidad de los habitantes peludos era tan prioritaria como la de sus cuidadores.

La diseñadora meticulosa, forjaba hogares para canes con la misma devoción que destinaba a la elección de materiales duraderos y fáciles de limpiar, asegurando la higiene y la perdurabilidad de las estructuras que eran testamento de su compromiso con la calidad atemporal.

Bajo la visión de Liz, la visionaria, el pequeño refugio se transformó en un oasis de convivencia donde las casas para canes no solo eran guaridas, sino también testigos silenciosos de amistades duraderas, dejando una huella imborrable en la historia que une a sus habitantes de dos y cuatro patas.

Sustento teórico de la propuesta

La planificación y desarrollo de viviendas destinadas a perros en refugios se fundamenta en principios arquitectónicos centrados en brindar entornos seguros y acogedores. Este enfoque reconoce la importancia de no solo cumplir con aspectos funcionales, sino también fomentar el bienestar y la felicidad de estos fieles compañeros. La adaptabilidad a la diversidad canina es clave en el diseño, considerando las variadas características de razas, tamaños y temperamentos presentes en los refugios. La meticulosa planificación busca soluciones versátiles, con especial atención a la adecuación ambiental, asegurando una ventilación adecuada, aislamiento térmico y condiciones higiénicas que prevengan enfermedades.

El diseño de estas casas para perros no solo se centra en la función práctica, sino que también busca la integración estética y contextual con el entorno doméstico del refugio. Eliminar la percepción de las viviendas caninas como elementos aislados contribuye a la cohesión visual del lugar. Además, se prioriza la elección de materiales duraderos y fáciles de limpiar, no solo para garantizar la higiene, sino también para asegurar la sostenibilidad a largo plazo y la salud de los perros residentes. En última instancia, el objetivo central del diseño es el bienestar de los caninos, utilizando la arquitectura como herramienta para mejorar su calidad de vida y facilitar su pronta adopción en hogares llenos de amor.



Brief de diseño



Datos de la empresa

Diseñador: Carolina Tamayo

Fecha: 04 de diciembre del 2023

Nombre de la Empresa: Refugio Can Riño

Cliente: Canes del Refugio CanRiño

Ciudad: Riobamba

Dirección: Barrio Medio Mundo

Origen del problema

- **Situación actual**

Las viviendas caninas construidas de manera empírica exhiben carencias significativas en términos de seguridad, higiene, confort y ergonomía, elementos esenciales para asegurar un cuidado óptimo de los perros. Además, cabe destacar que en su construcción se han empleado materiales reciclados donados.

- **Soluciones previas**

He de destacar la importancia de implementar medidas de seguridad en casas para canes, haciendo énfasis en materiales seguros y duraderos. Se prioriza la salud con sistemas eficientes de drenaje y limpieza, mientras se crea comodidad con espacios amplios y áreas de descanso adaptadas a las necesidades de cada raza. La ergonomía se considera para ajustarse a los movimientos naturales de los canes, y se subraya la necesidad de educar al personal y fomentar la participación comunitaria para mejorar el bienestar general de los animales.

Brief de diseño



Proyecto

- **Descripción**

Este proyecto de diseño tiene como objetivo mejorar el bienestar de los canes en refugios mediante la creación de casas sostenibles e innovadoras. Busca maximizar la eficiencia y reducir el impacto ambiental al incorporar principios de reciclaje y utilizar materiales reciclados. La propuesta garantiza refugios seguros y cómodos, promoviendo activamente la reutilización de recursos para contribuir a la sostenibilidad ambiental. En esencia, busca crear un entorno respetuoso con el medio ambiente que satisfaga las necesidades de los canes en situación de refugio, ofreciendo una solución integral para mejorar su calidad de vida.

- **Objetivos del Diseño**

1. Proporcionar un refugio seguro y cómodo para los canes.
2. Integrar principios de reciclaje y sostenibilidad en el diseño.
3. Facilitar la limpieza y mantenimiento eficiente de las casas.
4. Mejorar la durabilidad y resistencia a las condiciones climáticas.
5. Fomentar la adopción al resaltar el compromiso del refugio con la sostenibilidad.

- **¿Cuál es el propósito del proyecto?**

Mejorar la calidad de vida de los perros en el refugio, facilitar la adopción, garantizar la eficiencia operativa y promover prácticas sostenibles y éticas en el cuidado de los animales.

- **Mensaje**

Transmitir el compromiso de crear un entorno que priorice el bienestar de los canes, promoviendo su adopción y concientizando sobre la importancia de brindarles un hogar amoroso y cuidados adecuados.

Brief de diseño



- **Descripción de las características del producto**

1. El producto ofrece un diseño atractivo con formas geométricas y lineales.
2. Debe ser confortable tanto para el can como para el humano.
3. Presenta una casa para canes de raza pequeña, mediana y grande. Además de una banca para los cuidadores, visitantes, etc.
4. Utilización de materiales reciclados o reciclables de preferencia materiales de bajo impacto ambiental.
5. Aplicación de materiales naturales como aporte económico, social y ambiental.
6. La textura de la madera con un acabado natural (vetas).
7. Uso de materiales aislantes para mantener la temperatura confortable en todas las estaciones.
8. Aprovechamiento de fuentes naturales de calor, como la orientación solar adecuada.
9. Diseño que permita una buena circulación de aire, de esa forma se evita la acumulación de humedad y olores desagradables.
10. Diseño modular que pueden conectarse para adaptarse a diversas configuraciones y necesidades. Además, permite un fácil desmontaje para el reciclaje al final de su vida útil. Facilita realizar reparaciones y mantenimiento.
11. Diseñar estructuras de fácil limpieza y mantenimiento, considera soluciones que eviten la acumulación de olores y suciedad
12. Techo y puerta despegable para facilitar su limpieza.

Brief de diseño



- **Descripción de beneficios**

El proyecto de diseño de casas para canes en un refugio ofrece beneficios significativos al mejorar el bienestar de los perros al proporcionarles ambientes cómodos y menos estresantes. Además, un diseño eficiente contribuye a la gestión efectiva del refugio, al facilitar la limpieza y reducir costos operativos a largo plazo. Este enfoque también puede fomentar la participación comunitaria, crear conciencia sobre el bienestar animal y mejorar la imagen general del refugio, al promover una actitud positiva hacia la adopción y responsabilidad en el cuidado de estos animales.

- **Público objetivo**

1. Canes en situación de refugio.
2. Personal del refugio.
3. Visitantes y posibles adoptantes.

- **Mercado**

La iniciativa de desarrollar casas para canes en refugios se centra en mejorar el bienestar animal y fomentar la adopción de mascotas, al tener un impacto no solo en el sector de productos y servicios para animales de compañía, sino también generar una influencia social positiva. Al optar por utilizar materiales reciclados, se promueve la sostenibilidad y se abre la puerta a colaboraciones con empresas comprometidas, esto facilita la producción a gran escala de estas viviendas. Esta capacidad de expansión refuerza su presencia en refugios y fomenta una conexión efectiva con iniciativas de responsabilidad social. Además, al proporcionar un entorno más seguro, el proyecto también puede dirigirse a beneficiar directamente a las clínicas veterinarias al reducir problemas de salud en los animales, que mejoran así su bienestar general y alivian la carga en las instalaciones veterinarias.

Brief de diseño



- Análisis de la competencia

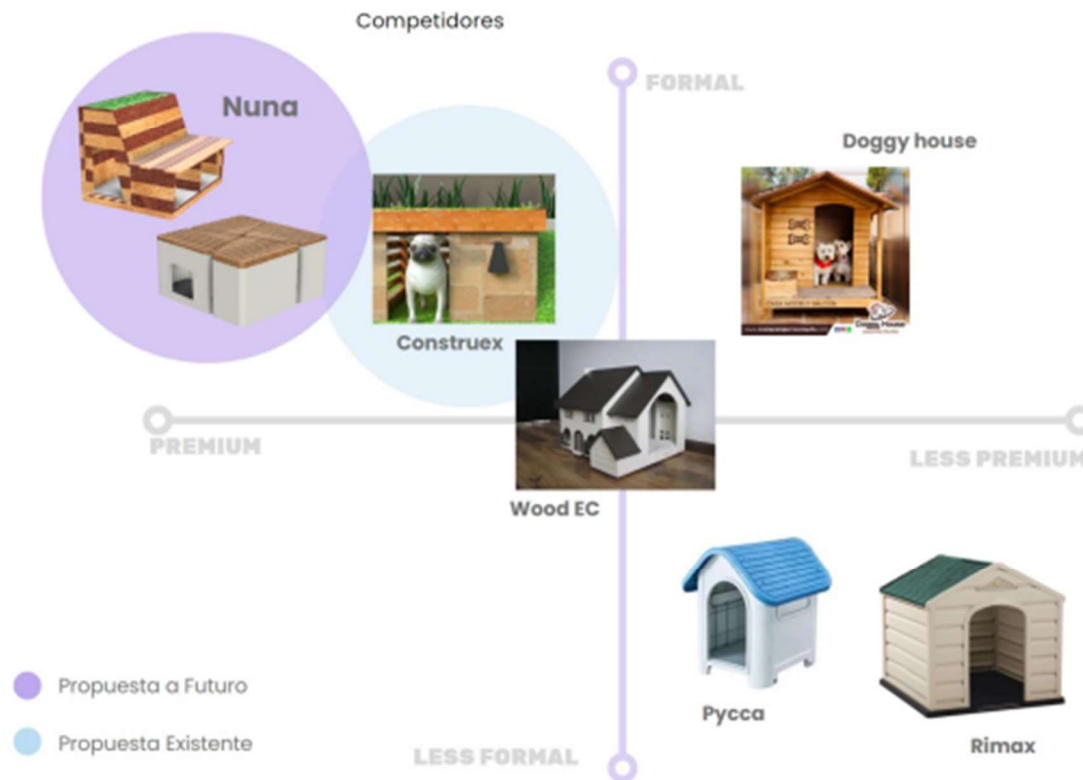

Brief de diseño



- **Requerimientos creativos del proyecto**

1. El producto deberá generar una atmósfera propicia para interacciones entre humanos y caninos, fomentar la conexión y el bienestar mutuo.
2. Garantizar la durabilidad y resistencia del producto a través de una construcción sólida y materiales de alta calidad.
3. Integración de elementos visuales atractivos que capten la atención tanto de los humanos como de los caninos.
4. Se requerirá una paleta de colores agradable y propias del material que se integre armoniosamente con el entorno visual, al contribuir a la estética general del espacio.
5. Incorporación de formas geométricas y lineales estéticamente agradables para crear un diseño visualmente atractivo y armonioso.
6. Empleo de texturas y acabados que resalten las cualidades propias del material utilizado, al añadir un toque distintivo al producto.
7. Aplicación de curvas suaves en las esquinas del mobiliario diseñado específicamente para razas pequeñas, prioriza la seguridad y comodidad de los caninos.
8. Desarrollo de un sistema modular que permita la composición flexible de módulos, al tener en cuenta el espacio disponible, la relación con el entorno y la posibilidad de personalización según las preferencias de los usuarios secundarios y las necesidades de los primarios.
9. La recolección de desechos textiles con el propósito de elaborar camas para canes.

Brief de diseño



- **Recursos**

Académicos:

1. Artículos Científicos
2. Libros de Diseño u otros
3. Tesis
4. Investigaciones
5. Videos
6. Profesionales con experiencia en este tipo de productos.

Tecnológicos:

1. Presentación de la investigación.
2. Diseño y modelado asistido por computador.
3. Prototipos
4. Equipos mecánicos para construir el producto

- **Plazos y entregas**

El tiempo que llevará este proyecto será de 4 meses que es tiempo estimado que dura el ciclo académico. El progreso del proyecto debe verificarse cada semana para cumplir con el cronograma planteado, que permite concretar y entregar el producto final.

- **Presupuesto**

El presupuesto del proyecto está entre los \$180 dólares y los \$200, según las tecnologías que se van a aplicar.

Brief de diseño



- Presupuesto

Materiales

N°	Piezas	Cantidad de plástico	Ancho	Largo	Espesor	Diámetro (Tornillos)	Precio Unitario	Precio Total
6	Columnas plásticas	21,232 kg.	52 mm.	3000 mm.	52 mm.	---	\$13	\$78
8	Tablas plásticas	22,411 kg.	90 mm.	3000 mm.	40 mm.	---	\$17,50	\$140
16	Madera Pino	---	100 mm.	1000 mm.	15 mm.	---	\$2	\$32
16	Madera Chuncho	---	130 mm.	2500 mm.	15 mm.	---	\$5,40	\$86,4
8	Listones de Pino	---	50 mm.	2500 mm.	50 mm.	---	\$3	\$24
2	Bisagras de Codo	---				---	\$3,90	\$7,80
4	Botón Push to Open	---				---	\$1	\$4
492	Tornillos	---	1"			¼"	\$1,29	\$6,44
Valor Total								\$378,64



Arquitectura del producto

Mobiliario razas grandes y medianas

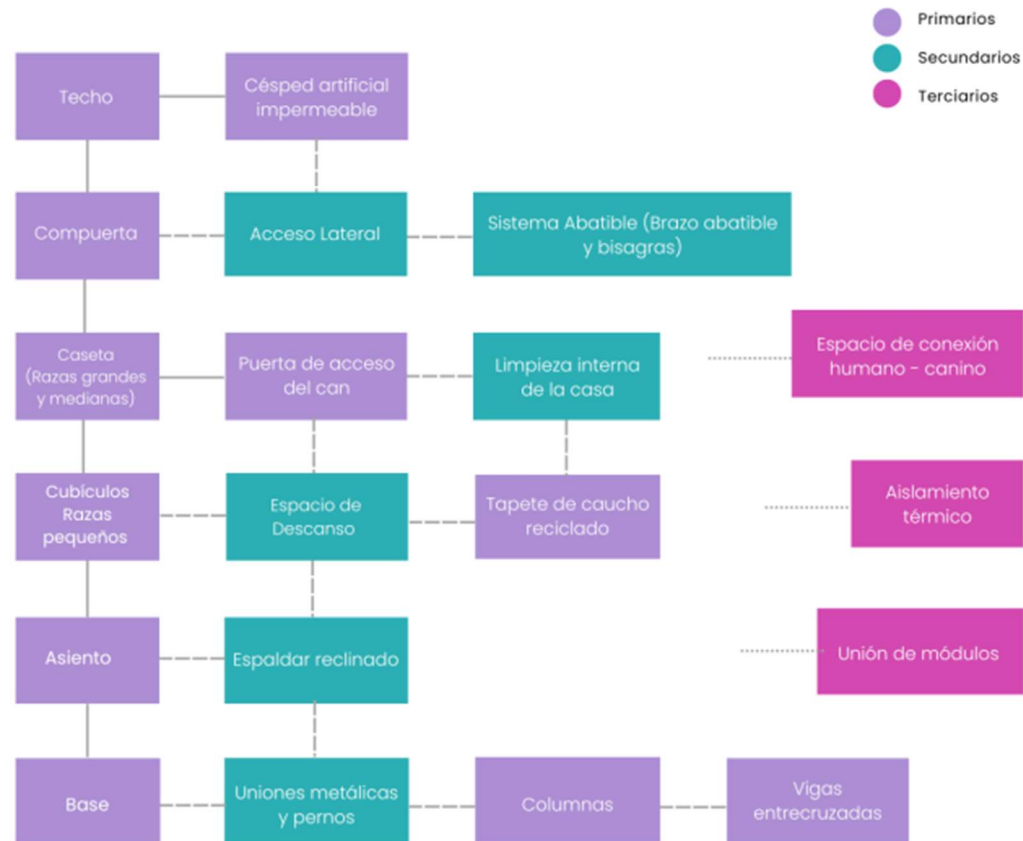



Arquitectura del producto

Mobiliario razas pequeñas

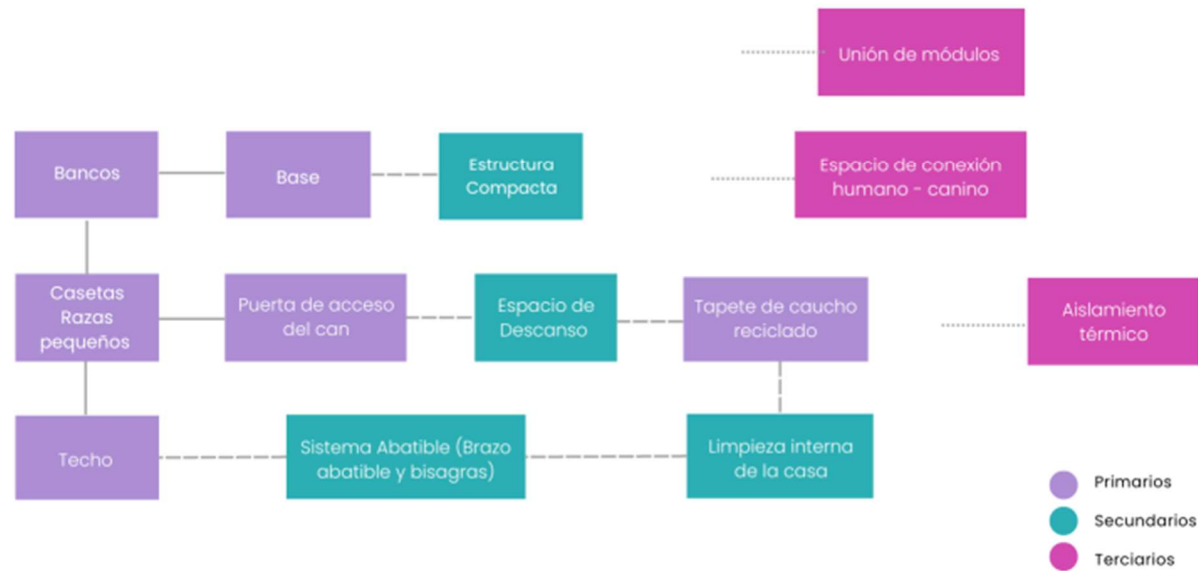



Determinación del perfil funcional

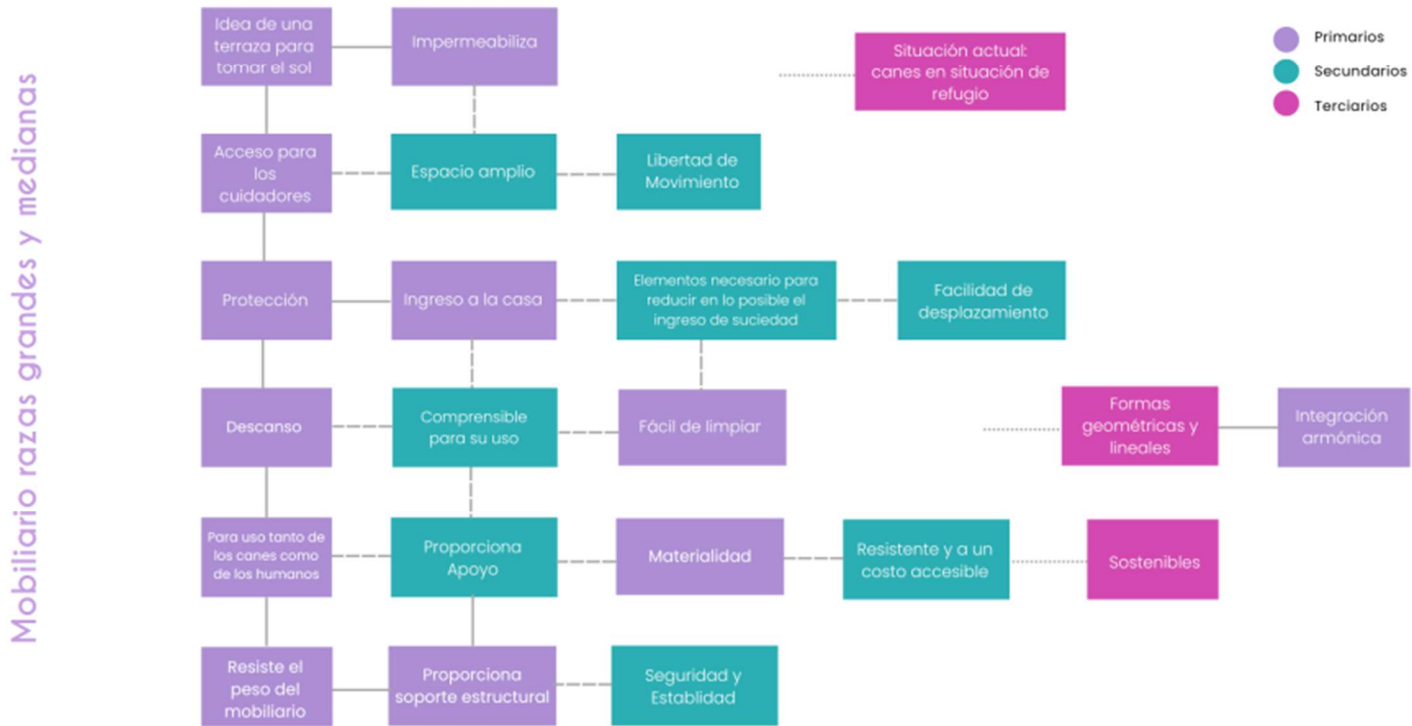



Determinación del perfil funcional

Mobiliario razas pequeñas

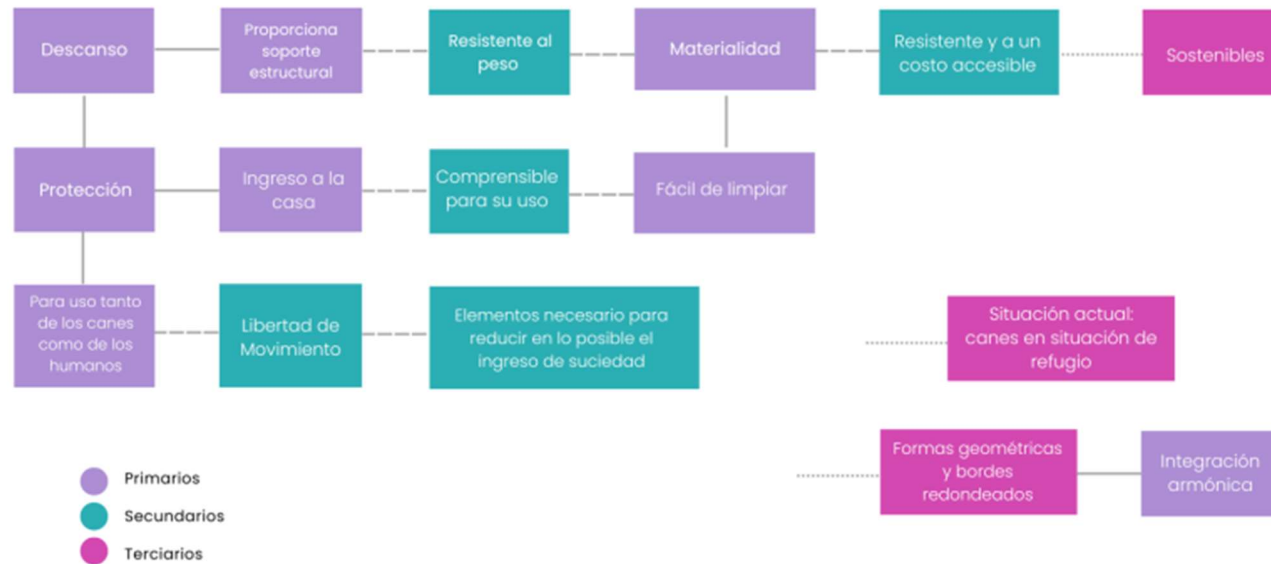

Ingeniería básica del producto



Atributos formales del producto

- Esquematización de ideas

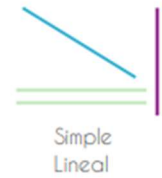

- Composición geométrica

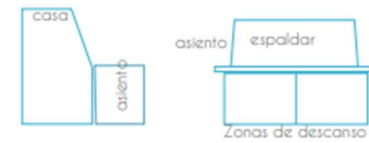
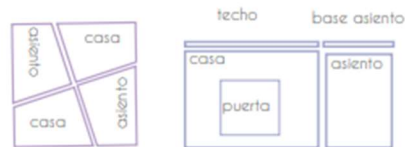

- Agrupación y esquemas tridimensionales

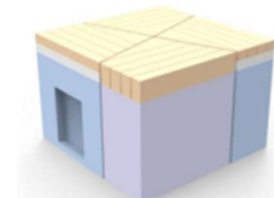
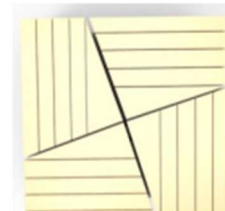
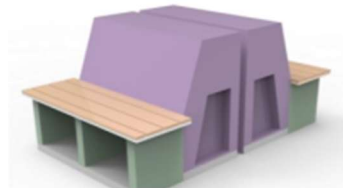



Medidas de los usuarios

- Medidas corporales de los usuarios principales - canes

Can	Sexo / Edad	Raza	Tamaño	Medidas	
				Longitud	Altura
<i>Ñato</i>	3 años Macho	Pekinés	Pequeño	40 cm.	28 cm.
<i>Lobo</i>	3 años Macho	Husky siberiano	Mediano	60 cm.	40 cm.
<i>Jhon</i>	6 años Macho	Mestizo	Grande	80 cm.	60 cm.



Medidas de los usuarios

- Medidas ergonómicas de los usuarios secundarios – cuidadores, visitantes, adoptantes, etc.

	SEXO	Hombre	Hombre	MEDIA
	EDAD	Adulto Joven	Adulto Mayor	
	PERCENTIL	90	90	
DE PIE	Peso (kg)	83	77.8	80.4
	Estatura	1.60	1.62	1.54
	Alcance vertical	1.95	1.91	1.93
	Alcance máximo con agarre	0.54	0.52	0.52
	Alcance mínimo sin agarre	0.38	0.36	0.36
	Alcance máximo lateral	0.56	0.58	0.57
SENTADO	Altura poplítea	0.47	0.36	0.42
	Distancia sacro - poplítea	0.52	0.51	0.51
	Altura rodilla - suelo	0.49	0.47	0.48
	Anchura de caderas	0.34	0.30	0.32
	Anchura de hombros	0.47	0.44	0.45
Longitud sacro rodilla	0.43	0.39	0.41	
MANO	Diámetro de agarre	0.04	0.037	0.039
	Ancho de palma	0.09	0.08	0.08
	Largo máximo	0.18	0.17	0.17
	Ancho máximo de la mano	0.10	0.7	0.8

MEDIDAS ANTROPOMÉTRICAS

	SEXO	Mujeres
	PERCENTIL	90
		MEDIA
HOMBRO	Abducción	84.9°
	Aducción	80.4°
	Extensión	42.4°
	Rotación lateral	84.9°
	Rotación medial	87.9°
CODO	Flexión	131°
	Extensión	5.01°
	Pronación	65.39°
	Supinación	84°
MUÑECA	Flexión	64.3°
	Extensión	50.8°
	Abducción	24°
DE DOS MANO	Aducción	57°
DEDOS MANO	Flexión (AIP)	97.8°
	Extensión (AID)	96.5°
	Flexión (AIP)	72.9°
	Extensión (AID)	78.9°
CADERA	Flexión	118.75°
	Extensión	27°
	Rotación interna	36.9°
	Rotación externa	41.8°
RODILLA	Flexión	137.8°
	Extensión	6.9°

MEDIDAS GONIOMÉTRICAS

Diseño detallado del producto



Experimentación

- Bocetos

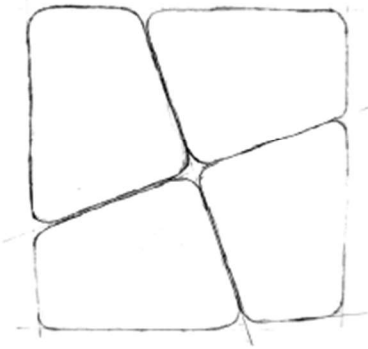
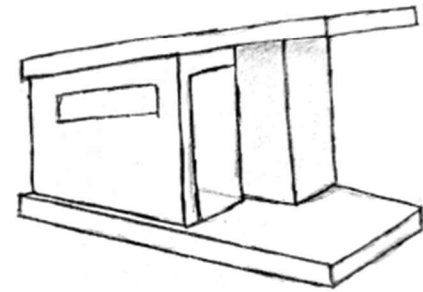
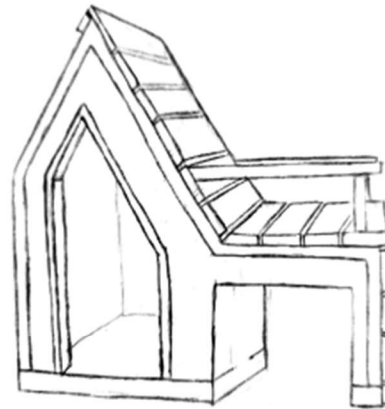
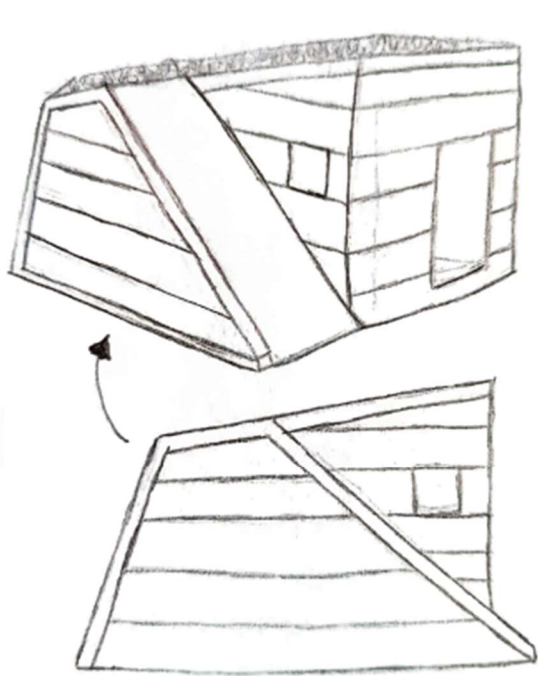

Diseño detallado del producto



Experimentación

- Bocetos

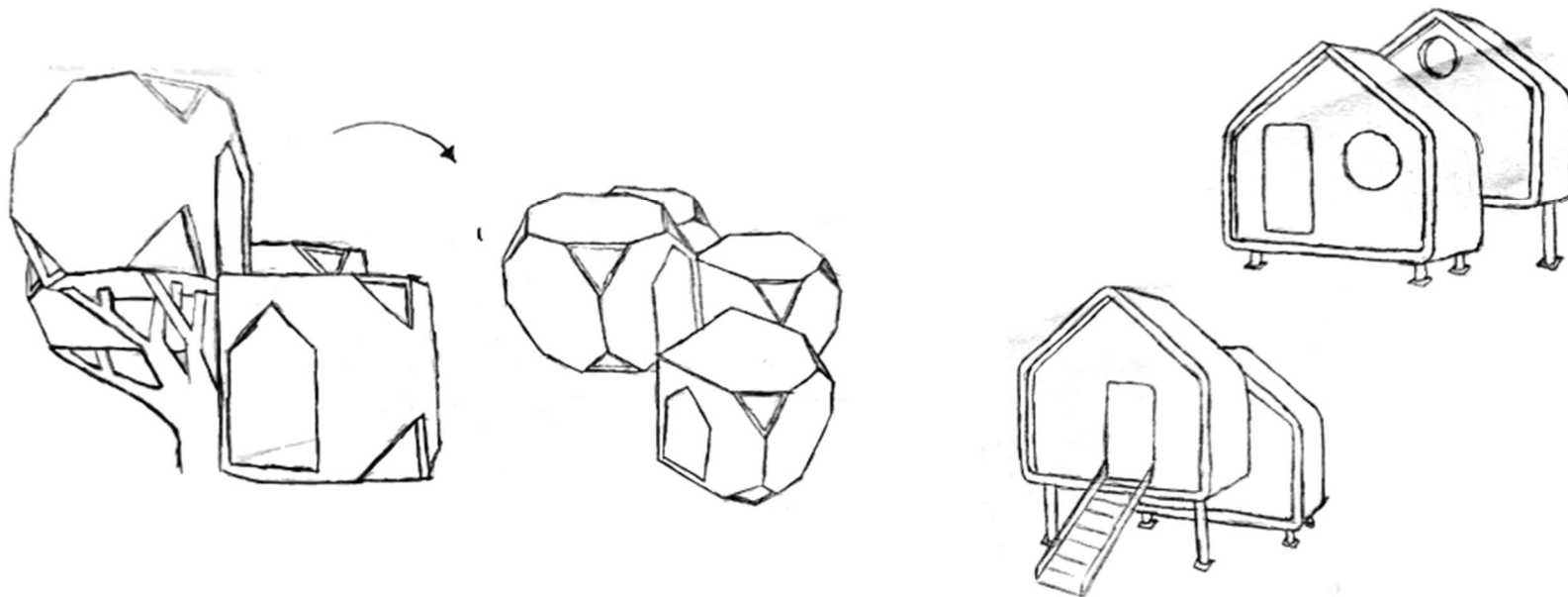



Diseño detallado del producto

Experimentación

- Bocetos

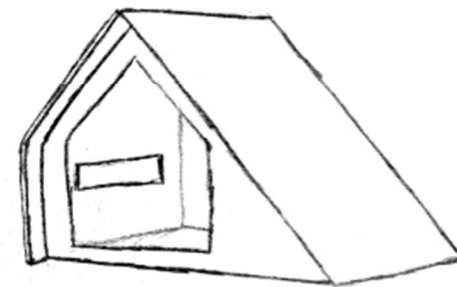
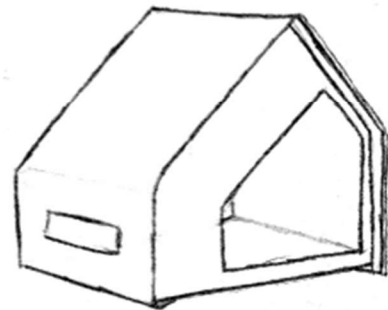
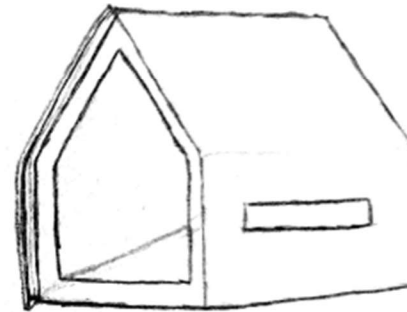
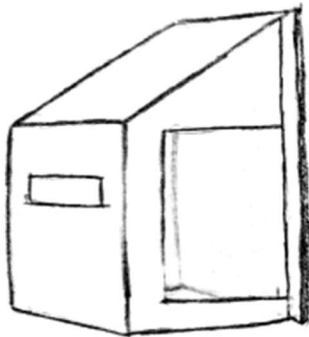

Diseño detallado del producto



Experimentación

- Elaboración de prototipos



Diseño detallado del producto



Especificaciones técnicas

La vivienda canina elaborada con materiales reciclados constituye una solución sostenible y cómoda para las mascotas, al mismo tiempo que fomenta la reutilización de recursos. Este habitáculo para perros se distingue por sus especificaciones técnicas, garantiza durabilidad y confort.

Primordialmente, la caseta para perros se diseñó con una base esencial para aislar al animal del suelo sobre el cual se coloca. Este aspecto resulta crucial para prevenir la penetración del frío, independientemente de si la caseta se ubica sobre asfalto, tierra o césped, y para mantener alejados a los insectos. Además, la base asegura que la humedad del suelo no afecte la caseta, que contribuye así a regular la temperatura interna.

Las paredes, construidas con madera reciclada, proporcionan aislamiento térmico y resistencia a las inclemencias del tiempo. El techo, elaborado con planchas de polipropileno 100% reciclado, es completamente impermeable, al asegurar una protección eficaz contra la lluvia y el sol. En el interior, una cama acolchada con textiles reciclados ofrece un espacio cómodo y cálido para el descanso de la mascota. Además, la presencia de una compuerta abatible en la pared facilita la limpieza de la caseta.

La entrada frontal, dimensionada ligeramente menor al tamaño del perro, regula la temperatura interna y facilita el paso sin exponer al animal a temperaturas extremas. La inclusión de una banca integrada no solo proporciona un lugar para que los cuidadores y visitantes se sienten mientras disfrutan del aire libre con sus amigos de cuatro patas, sino que también añade un toque estético y funcional al diseño, que fomenta la interacción y el confort tanto para los animales como para las personas.

Este enfoque innovador y respetuoso con el medio ambiente ejemplifica cómo la practicidad y la sostenibilidad convergen para crear espacios funcionales dentro de los refugios.

Diseño detallado del producto



Especificaciones técnicas

Materia	Propiedades
Madera reciclada	<ul style="list-style-type: none">• Resistente, duradera y fácil de trabajar• Aislamiento térmico• Apariencia atractiva y natural• Flexible• Material accesible
Polipropileno 100% reciclado	<ul style="list-style-type: none">• Livianidad, impermeabilidad e inoxidable.• Alta rigidez y termoformable• Ideal para muebles, pisos exteriores e interiores, decks, caminería exterior, vigas y columnas.
Tornillos y uniones metálicas	<ul style="list-style-type: none">• Ajustan y regulan el espacio entre dos piezas• Resistentes y duraderos
Bisagras y brazo abatible	<ul style="list-style-type: none">• Apertura cómoda• Sistema cierre lento.• Fácil montaje y gran estabilidad.

Diseño detallado del producto



Planos técnicos

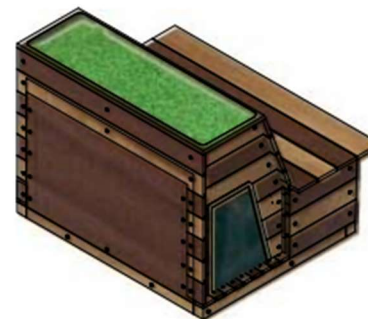
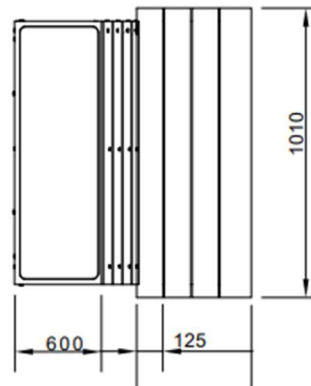
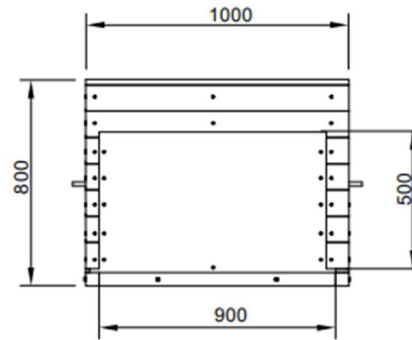
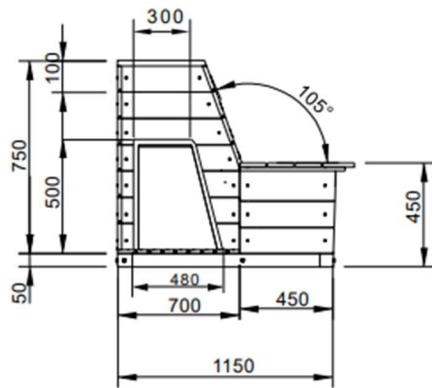

Diseño detallado del producto



Planos técnicos

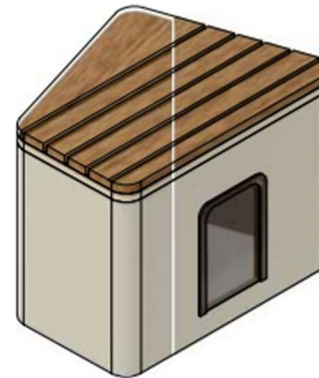
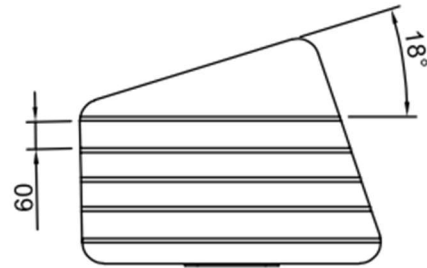
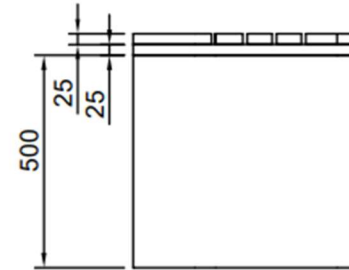
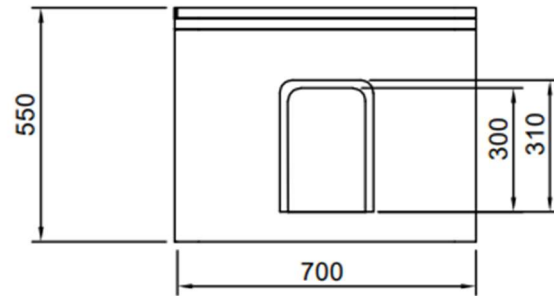

Diseño detallado del producto



Planos técnicos

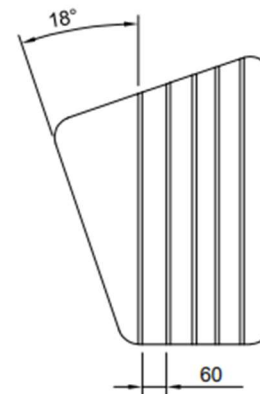
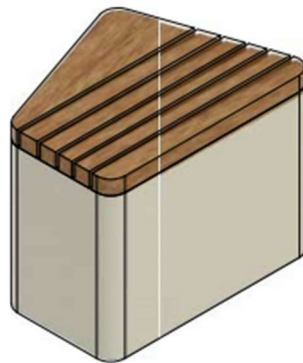
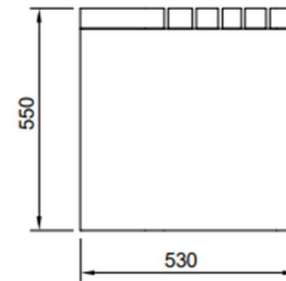
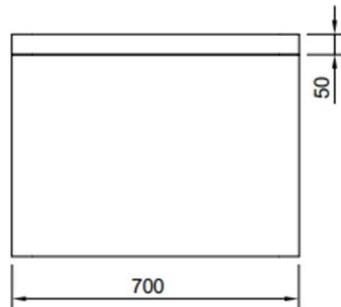



Generación y presentación del modelo definitivo

Producción

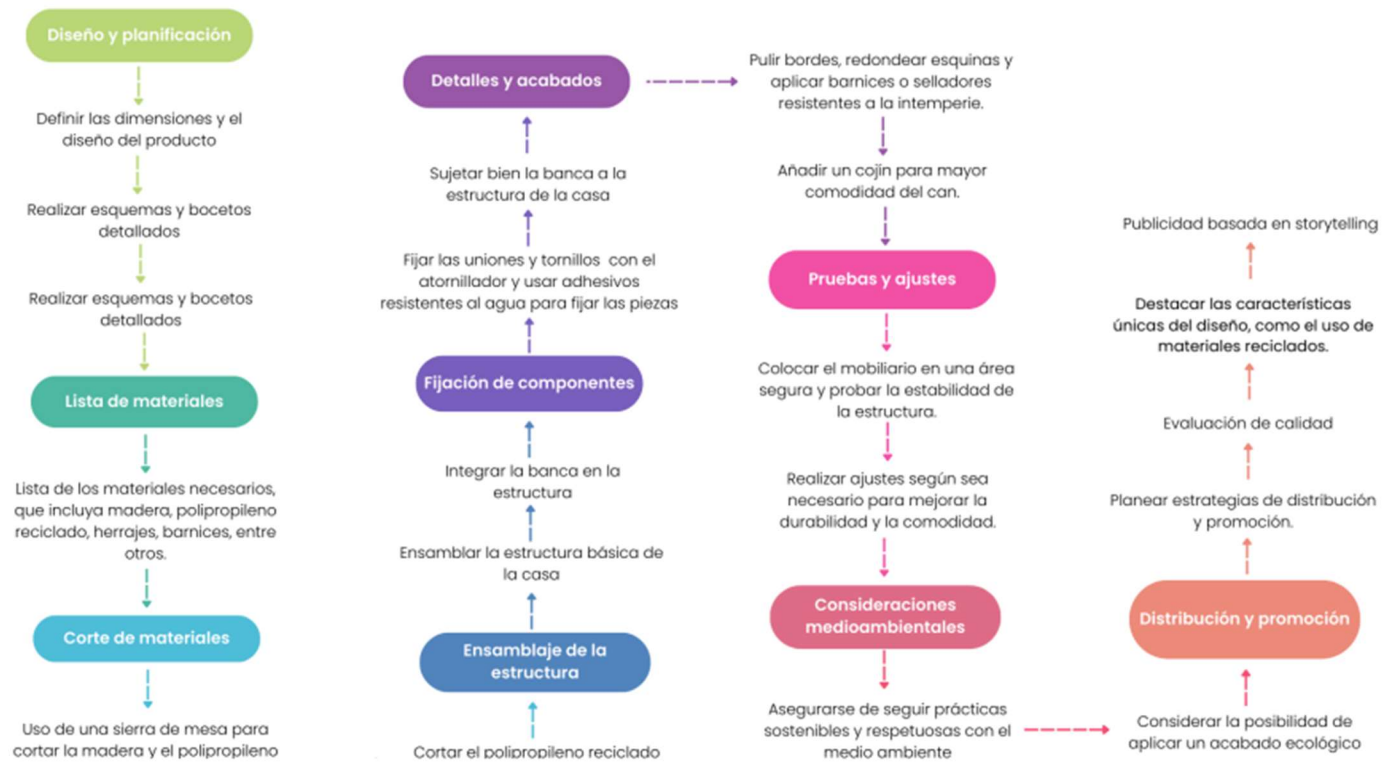



Generación y presentación del modelo definitivo

Implementación





Generación y presentación del modelo definitivo

Implementación





Generación y presentación del modelo definitivo

Comunicación



"Entrelaza esencias para un mundo de conexión y armonía"

Evaluación del producto



		1	2	3	4	5
Criterios de selección (alternativas con potencial)	Simplicidad	Orange	Orange	Teal	Pink	Pink
	Sostenibilidad	Teal	Orange	Orange	Pink	Pink
	Variación de componentes	Orange	Teal	Teal	Pink	Pink
	Facilidad de ensamblaje	Teal	Teal	Orange	Pink	Pink
	Facilidad de producción	Teal	Orange	Teal	Teal	Pink
	Facilidad de desmontaje	Orange	Teal	Orange	Pink	Pink
	Facilidad de uso	Pink	Pink	Pink	Pink	Pink
	Inclusivo	Orange	Orange	Orange	Pink	Pink
	Personalizado	Orange	Orange	Teal	Pink	Pink
	Multifuncional	Orange	Orange	Orange	Pink	Pink

Si cumple	Pink
No cumple	Teal
Se puede mejorar	Orange

Resultado: la opción 4 y 5 son las que más cumplen según los criterios evaluados.

Evaluación del producto



		4	5
Evaluación de alternativas potenciales (usabilidad - ergonomía)	Practicidad		
	Claridad de uso		
	Interactivo		
	Facilidad de movimiento		
	Estructura integral		
	Peso adecuado		
	Confort		
	Agarre		

		4	5
Evaluación de alternativas potenciales (estético - formales)	Simetría		
	Textura		
	Cromática		
	Forma		
	Tamaño		
	Proporción		
	Balance		
	Seguridad		
	Interacción		
	Experimentación		

Resultado: la opción 4 y 5 son los más viables para construir, cumplen con los requerimientos.

5.7. Conclusiones de la propuesta.

- El diseño de casas para canes con integración de bancas para personas, elaboradas a partir de madera y polipropileno reciclados, demuestra ser una estrategia efectiva para mejorar la calidad de vida de los caninos albergados en el Refugio Can-Riño. La combinación de comodidades para los animales y espacios de descanso para los cuidadores ha creado un entorno más enriquecedor y equilibrado para todos.
- La definición de medidas ergonómicas específicas ha sido esencial para garantizar la comodidad y seguridad de los caninos que utilizan el mobiliario. La atención cuidadosa a estos detalles ha contribuido a prevenir posibles problemas de salud y ha fomentado un ambiente más saludable y confortable para los animales.
- La elección de materiales reciclados, como madera y polipropileno, no solo mejora la durabilidad y resistencia del mobiliario, sino que también refuerza el compromiso del proyecto con la sostenibilidad ambiental. Estas prácticas no solo benefician a los residentes caninos, sino que también generan un impacto positivo en el medio ambiente. La reutilización de materiales no solo contribuye a la reducción de residuos, sino que también promueve prácticas ecoamigables en la industria de productos para mascotas.
- El sistema modular implementado permite adaptar las casas para canes a diferentes entornos y contextos. Esta flexibilidad es esencial, especialmente en entornos cambiantes o situaciones de emergencia, como refugios temporales. La capacidad de ajustar y expandir estas estructuras según las necesidades específicas mejora su utilidad y eficacia.
- El diseño que incorpora tanto a canes como a humanos fomenta la interacción positiva entre ambas especies. La banca integrada crea un espacio compartido que promueve

la conexión y la convivencia, que fortalecen los vínculos entre las personas y sus mascotas.

- El diseño de casas para canes en el Refugio Can-Riño ha demostrado ser una iniciativa significativa para mejorar la calidad de vida de los caninos alojados. La integración de elementos ergonómicos y la atención a las necesidades específicas de los canes ha contribuido a su bienestar general.

5.8. Recomendaciones de la propuesta.

- Se recomienda realizar pruebas piloto y evaluaciones continuas en diferentes entornos y situaciones para garantizar la eficacia del diseño y su adaptabilidad a diversas circunstancias. La retroalimentación de los usuarios, tanto humanos como caninos, será crucial para perfeccionar el diseño.
- Aunque el uso de madera y polipropileno reciclados es beneficioso, se recomienda continuar la investigación y explorar nuevas opciones de materiales sostenibles para la construcción de mobiliario canino. Mantenerse al tanto de las innovaciones en este campo podría abrir nuevas oportunidades para mejorar la durabilidad y la ecoamigabilidad de los diseños futuros.
- Se sugiere realizar campañas de divulgación para aumentar la conciencia sobre la importancia del diseño sostenible y la reutilización de materiales. Informar a la comunidad sobre las ventajas ambientales y sociales de estas estructuras puede generar un impacto positivo a largo plazo.
- Es fundamental realizar una investigación de mercado continua para comprender las preferencias cambiantes de los consumidores y las tendencias en el mercado de productos para mascotas. Esto permitirá ajustar el diseño y las características del producto de acuerdo con las demandas del mercado.

- Considerar la posibilidad de expandir la línea de productos para incluir diferentes tamaños, estilos y características adicionales. Esto permitirá atraer a un público más amplio y diversificar la oferta de productos.
- Se sugiere establecer colaboraciones continuas con profesionales de la veterinaria y el diseño para asegurar la continua adaptación y mejora de los diseños de mobiliario canino. La retroalimentación de expertos en comportamiento animal y diseño permitirá ajustes precisos para satisfacer las necesidades cambiantes de los caninos y optimizar la funcionalidad del mobiliario.
- Con el objetivo de asegurar el mantenimiento adecuado y la utilización efectiva del mobiliario, se sugiere la implementación de programas de capacitación para el personal del refugio. Esto incluiría instrucciones sobre el montaje, cuidado y limpieza de las casas para canes con integración de bancas, garantizando así su durabilidad y funcionalidad a largo plazo.
- Es recomendable llevar a cabo evaluaciones continuas de la eficacia ergonómica de las casas para canes, considerando la retroalimentación del personal del refugio y la observación del comportamiento de los caninos. Esto permitirá ajustes o mejoras adicionales para garantizar el bienestar continuo de los animales.

CAPÍTULO VI

6.1. CONCLUSIONES

- El proyecto ha logrado su objetivo general al diseñar mobiliario canino que contribuye significativamente al bienestar de los canes en el Refugio Can-Riño. La integración de casetas con bancas no solo proporciona un espacio cómodo para los animales, sino que también fomenta la interacción social entre ellos y con el personal del refugio.
- La definición de medidas ergonómicas específicas para la elaboración del mobiliario canino ha garantizado un diseño que se adapta de manera óptima a las necesidades físicas y comportamentales de los canes. Esto se traduce en un ambiente más cómodo y saludable para los animales, que contribuye así a su calidad de vida.
- La identificación y aplicación de materiales reciclados, como la madera y el propileno, en la construcción del mobiliario canino, no solo demuestran un compromiso con la sostenibilidad ambiental, sino que también contribuyen a la reducción de residuos. Esta elección de materiales ecoamigables refleja una responsabilidad ambiental y social por parte del proyecto.
- La implementación de un sistema constructivo modular ha demostrado ser altamente eficiente para optimizar el espacio dentro del Refugio Can-Riño. Este enfoque permite una flexibilidad en la disposición de las casetas y las bancas, adaptándose a las necesidades cambiantes del refugio. La versatilidad del sistema modular facilita la expansión o reconfiguración del espacio según las exigencias particulares del refugio y el número de caninos albergados.
- El proyecto tiene un plus extra al enfocarse en la recolección y aplicación de textiles reciclados, con un énfasis claro en analizar la resistencia de estos materiales para

garantizar la durabilidad y comodidad de las camas resultantes. Más allá de la mejora en la calidad de vida de los canes, este proyecto busca impulsar la conciencia sobre la importancia de la reutilización de textiles en desuso, que contribuye así al impulso de prácticas más responsables y sostenibles en el diseño de productos para el cuidado de nuestros animales de compañía.

6.2. RECOMENDACIONES

- Se recomienda establecer un programa de monitoreo continuo para evaluar la eficacia del nuevo mobiliario en términos de la comodidad y utilidad para los caninos. La retroalimentación constante permitirá realizar ajustes necesarios y garantizar una adaptación óptima al entorno del refugio.
- Implementar programas educativos y de sensibilización para el personal del refugio y visitantes sobre la importancia del uso de materiales reciclables y prácticas sostenibles en el diseño de espacios para animales. Esto promoverá una mayor conciencia ambiental en la comunidad.
- Explorar oportunidades de colaboración con organizaciones ambientales para obtener asesoramiento adicional sobre prácticas sostenibles y nuevas tendencias en diseño de mobiliario canino. Esta colaboración puede resultar en ideas innovadoras y mejoras continuas en el proyecto.
- Mantenerse al tanto de las innovaciones en materiales sostenibles para la construcción de mobiliario canino. La investigación continua permitirá la actualización del diseño con materiales más avanzados y respetuosos con el medio ambiente a medida que estén disponibles.

BIBLIOGRAFÍA

Alfano, M. (2022). *Marketing y crecimiento del mercado de perros y gatos*.

<https://noticias.perfil.com/noticias/empresas/el-mercado-de-perros-y-gatos.phtml>

Aniorte, C. (2018). *Comederos para perros y gatos, el cuenco nuestro de*

cada día [ABC Sociedad]. ABC Sociedad.

https://www.abc.es/sociedad/mascotas/abci-cuenco-nuestro-cada-201811081035_noticia.html

Arboleda, P., & Restrepo, C. (2017). *Estudio de la oferta y la demanda de*

productos de mascotas relacionados con la alimentación y los accesorios en la ciudad de medellín para determinar oportunidades de innovación y desarrollo de nuevos productos [Universidad EAFIT].

https://repository.eafit.edu.co/bitstream/handle/10784/12723/MariaPaulina_ArboledaVilla_Camilo_RestrepoPerez_2017.pdf?sequence=2&isAllowed=y

Asamblea Constituyente. (2008). *Constitución*.

https://www.asambleanacional.gob.ec/sites/default/files/documentos/old/constitucion_de_bolsillo.pdf

Asión, L. (2017). *Estudio de los métodos de diseño modular y sus aplicaciones*.

- Barrios, V., & Leiva, K. (2016). *Diseño Modular*. <https://wiki-ead.b-cdn.net/images/1/1f/Katiyvane.pdf>
- Bejarano, C. (2012). *Centro para la protección de animales* [Universidad de Costa Rica]. <https://cedi.ucr.ac.cr/tesis/EA/EA-027.pdf>
- Berger, P., & Luckman, T. (1999). *La construcción social de la realidad* (Amarrortu). <https://redmovimientos.mx/wp-content/uploads/2020/07/La-Construcci%C3%B3n-Social-de-la-Realidad-Berger-y-Luckmann.pdf>
- Brown, R., & Farrelly, L. (2012). *Materiales en interiorismo*. Blume.
- Castellanos, G. (2018). *Las camas para mascotas se renuevan para dar comodidad*. <https://www.elcomercio.com/narices-frias/camas-mascotas-comodidad-reciclaje-diseno.html>
- Chávez, I. (2021). *Factores que influyen en el abandono de canes en el sector norte, centro, sur, y valles de Quito en el año 2020* [Universidad Central del Ecuador]. <http://www.dspace.uce.edu.ec/bitstream/25000/23263/1/UCE-FCE-CHAVEZ%20ISRAEL.pdf>
- Código Orgánico Integral Penal. (2021). *Código Orgánico Integral Penal*. Ministerio de Defensa Nacional del Ecuador. https://www.defensa.gob.ec/wp-content/uploads/downloads/2021/03/COIP_act_feb-2021.pdf

Código Orgánico Organización Territorial Autonomía Descentralización.

(2010). *Código Orgánico Organización Territorial Autonomía*

Descentralización. Ministerio de Defensa Nacional del Ecuador.

[https://www.defensa.gob.ec/wp-](https://www.defensa.gob.ec/wp-content/uploads/downloads/2016/01/dic15_CODIGO-ORGANICO-DE-ORGANIZACION-TERRITORIAL-COOTAD.pdf)

[content/uploads/downloads/2016/01/dic15_CODIGO-](https://www.defensa.gob.ec/wp-content/uploads/downloads/2016/01/dic15_CODIGO-ORGANICO-DE-ORGANIZACION-TERRITORIAL-COOTAD.pdf)

[ORGANICO-DE-ORGANIZACION-TERRITORIAL-](https://www.defensa.gob.ec/wp-content/uploads/downloads/2016/01/dic15_CODIGO-ORGANICO-DE-ORGANIZACION-TERRITORIAL-COOTAD.pdf)

[COOTAD.pdf](https://www.defensa.gob.ec/wp-content/uploads/downloads/2016/01/dic15_CODIGO-ORGANICO-DE-ORGANIZACION-TERRITORIAL-COOTAD.pdf)

Conciencia Eco. (2010). *Diseño de productos a partir de materiales*

reciclados.

Conciencia

Eco.

:

[https://www.concienciaeco.com/2010/10/09/cyclus-una-empresa-](https://www.concienciaeco.com/2010/10/09/cyclus-una-empresa-colombiana-que-disea-productos-a-partir-del-reciclado-de-materiales-urbanos/)

[colombiana-que-disea-productos-a-partir-del-reciclado-de-](https://www.concienciaeco.com/2010/10/09/cyclus-una-empresa-colombiana-que-disea-productos-a-partir-del-reciclado-de-materiales-urbanos/)

[materiales-urbanos/](https://www.concienciaeco.com/2010/10/09/cyclus-una-empresa-colombiana-que-disea-productos-a-partir-del-reciclado-de-materiales-urbanos/)

Consejo Municipal de Riobamba. (2017). *Reglamento de Tenencia y*

Manejo Responsable de Animales Domésticos en Riobamba.

<https://vlex.ec/vid/control-tenencia-responsable-canes-411500462>

Constitución de la República del Ecuador. (2008). *Constitución de la*

República del Ecuador. Ministerio de Defensa Nacional del

Ecuador.

[https://www.defensa.gob.ec/wp-](https://www.defensa.gob.ec/wp-content/uploads/downloads/2021/02/Constitucion-de-la-Republica-del-Ecuador_act_ene-2021.pdf)

[content/uploads/downloads/2021/02/Constitucion-de-la-](https://www.defensa.gob.ec/wp-content/uploads/downloads/2021/02/Constitucion-de-la-Republica-del-Ecuador_act_ene-2021.pdf)

[Republica-del-Ecuador_act_ene-2021.pdf](https://www.defensa.gob.ec/wp-content/uploads/downloads/2021/02/Constitucion-de-la-Republica-del-Ecuador_act_ene-2021.pdf)

Crespo, M. (2002). *Terapia asistida por animales*.

- Cuervo. (2017). Materiales a utilizar en una casa de perro. En *Como Construir Una Casa para Perro*.
<https://es.scribd.com/document/23960692/Como-Construir-Una-Casa-Para-Perro>
- Dagognet, F. (2000). *El elogio del objeto: Por una filosofía de la mercancía*.
- de Kock, P. (2018). *Las dos bañeras* (Jesus Graciá).
https://books.google.com.ec/books?id=4ksuAAAYAAJ&newbks=1&newbks_redir=0&dq=ba%C3%B1eras+para+perros&source=gbs_navlinks_s
- De Miguel, R. (2022). Los mejores comederos automáticos para perros y gatos. *El País*. <https://elpais.com/escaparate/2022-02-18/los-mejores-comederos-automaticos-para-perros-y-gatos.html>
- Demarco, C. (2017). *Percepción Animal*. <https://launion.com.ar/nota/-28520/2017/09/percepcion-animal>
- Díaz. (2018). *Casas para perros: Instrucciones para construir una*.
<https://www.ladogmami.com/casas-para-perros-instrucciones-para-construir-una/>
- Díaz, M., & Rodríguez, M. (2019). *Las mascotas en el sistema familiar. Legitimidad, formación y dinámicas de las familias humanoanimal*.
<https://doi.org/10.24215/2422572Xe036>

- Dog Park Outfitters. (2022). *COOL DOG™ Water Fountain*. Dog Park Outfitters. <https://www.dogparkoutfitters.com/dog-park/water-fountain-dwc-dual/>
- Duque, V. (2016). *Qué diferencia hay entre una protectora y una casa de acogida*. Mis animales. <https://misanimales.com/diferencia-protectora-casa-de-acogida/>
- Enciso, L. (2022). *Productos sostenibles para mascotas que tal vez no conocías*. https://blog.agrocampo.com.co/productos-sostenibles-para-mascotas/#Productos_sostenibles_para_mascotas
- Evalcris. (2020). *Materiales ecológicos: No creerás de qué están hechos los artículos publicitarios más sostenibles*. [Evalcris]. Evalcris. <https://evalcris.com/materiales-ecologicos-merchandising>
- Faber, F. (2013). *Recuperación del polietileno de alta densidad en una planta*.
- Fernández, J. (2021). *Potencia tu negocio a partir de la tendencia pet friendly*. <https://segurossura.com/co/blog/empresas/potencia-tu-negocio-a-partir-de-la-tendencia-pet-friendly/>
- Ferro, J. M. (2020). *MASCOTAS. ¿ESTAMOS PREPARADOS PARA TENER UNA MASCOTA?* https://books.google.com.ec/books?id=dr3LDwAAQBAJ&newbks=1&newbks_redir=0&dq=ba%C3%B1eras+para+perros&source=gbs_navlinks_s

- Flusser, V. (2022). *Filosofía del diseño*.
- Fundación Affinity. (2022). *Declaración universal de los derechos del animal*. Fundación Affinity. e <https://www.fundacion-affinity.org/la-fundacion/declaracion-universalde-los-derechos-del-animal>
- García, G., & Ramírez, J. (2018). *Modelo de gestión para el apadrinamiento y adopción de caninos Caso Pereira*. [Universidad Tecnológica De Pereira]. <https://repositorio.utp.edu.co/server/api/core/bitstreams/4f4ffa87-f533-4443-935b-61b064eba7cc/content>
- García, L. (2018). *Paradais Sphunx*. Ediciones Andresla. https://books.google.com.ec/books/about/El_Gato_Sphynx.html?id=m93SvgEACAAJ&redir_esc=y
- GDA Municipal de Riobamba. (2010). *Riobamba—Evaluación rápida interagencial*. https://www.r4v.info/sites/default/files/2022-08/2022_08_15%20ERI%20riobamba%20REV%20GN_AE2_2.pdf
- Guevara, G. (2020). *Metodologías de investigación educativa (descriptivas, experimentales, participativas, y de investigación-acción)*.
- Hara, K. (2015). *Architecture for Dogs* (Primera, Vol. 1). TOTO 出版. <https://architecturefordogs.com/>

- Hara, K. (2022). *Tu mascota está en muy buenas manos con Hara: Su comedero y bebedero inteligentes para Xiaomi*. Hara Design Institute. <https://www.ndc.co.jp/hara/>
- Hegger, M., Drexler, H., & Zeumer, M. (2010). *Materiales*. Editorial GG. <https://tim1faucom.files.wordpress.com/2018/06/materiales-hegger-drexler-zeumer-pag-1a25.pdf>
- Hernández, M. B., & Fuentes, V. M. (2018). *La Ley Orgánica de Bienestar Animal (LOBA) en Ecuador*. <https://doi.org/10.5565/rev/da.328>
- Hernández, M., & Fuentes, V. (2018). *La Ley Orgánica de Bienestar Animal (LOBA) en Ecuador: Análisis jurídico*. <https://raco.cat/index.php/da/article/view/v9-n3-hernandez-fuentes/440524>
- Hernández, S. (2010). *Metodología de la Investigación* (5.ª ed.). McGraw-Hill.
- Hudson, J. (2010). *Diseños para aprovechar el espacio*. Blume. https://books.google.com.ec/books/about/Dise%C3%B1os_para_aprovechar_el_espacio.html?id=AsXTcQAACAAJ&source=kp_book_description&redir_esc=y
- ICAM. (2016). *Guía para monitorear y evaluar las intervenciones de manejo de poblaciones caninas*. https://www.icam-coalition.org/wp-content/uploads/2017/03/ICAM_Are-we-making-a-difference_Spanish.pdf

ICAM. (2019). *Guía para el manejo humanitario de poblaciones caninas*.

<https://www.icam-coalition.org/wp-content/uploads/2019/09/ICAM-ManejoHumanitario-2020.06.21.pdf>

INEC. (2022). *471.933 personas viven en Chimborazo*.

<https://www.ecuadorencifras.gob.ec/471-933-personas-viven-en-chimborazo/>

Ingold, T. (2013). *Los Materiales contra la materialidad. En Papeles de Trabajo* (Vol. 7).

Jami, R., & Panchi, I. (2016). *El reportaje como medio de sensibilización sobre el abandono de perros en la ciudad de Latacunga, sector La Estación*.

<https://repositorio.utc.edu.ec/bitstream/27000/3817/1/T-UTC-0154.pdf>

Kantar. (2022). *Consultora Kantar. Consultora Kantar*.

<https://www.kantar.com/es/expertise/consultoria>

Manzini, E. (1993). *La materia de la invención: Materiales y proyectos*.

CEAC.

Martillo, I., & Valle, S. (2015). *Desarrollo de una campaña social para evitar el maltrato canino en la parroquia Tarqui de la ciudad de Guayaquil*.

<http://repositorio.ug.edu.ec/bitstream/redug/47590/1/DESARROLLO%20DE%20UNA%20CAMPA%C3%91A%20SOCIAL%20P>

ARA%20EVITAR%20EL%20MALTRATO%20CANINO%20EN
%20LA%20PARROQUIA%20TARQUI%20DE%20LA%20CIU
D.pdf

Mascota Wiki. (2020). *Características de las bañeras para perros*
[Mascota Wiki]. Mascota Wiki. [https://mascotawiki.com/salud-
perros/caracteristicas-de-las-baneras-para-perros-8550](https://mascotawiki.com/salud-perros/caracteristicas-de-las-baneras-para-perros-8550)

Medina, C. (2011). *La ética de la responsabilidad y el respeto a las
mascotas* [Universidad El Bosque].
[https://bioetica.unbosque.edu.co/sites/default/files/2017-
11/CLAUDIA_ROCIO_MEDINA_BOJACA.pdf](https://bioetica.unbosque.edu.co/sites/default/files/2017-11/CLAUDIA_ROCIO_MEDINA_BOJACA.pdf)

Ministerio de Salud Pública. (2009). *Reglamento de Tenencia Responsable
de Mascotas*. [http://www.vuelveami.com/nuevo/wp-
content/uploads/2018/04/Reglamento-de-tenencia-y-manejo-
responsable-de-perros-19Feb09.pdf](http://www.vuelveami.com/nuevo/wp-content/uploads/2018/04/Reglamento-de-tenencia-y-manejo-responsable-de-perros-19Feb09.pdf)

Mis Animales. (2017). *Materiales ecológicos*. Mis Animales.
[https://misanimales.com/como-elegir-el-comedero-de-tu-perro-en-
funcion-de-sus-caracteristicas-fisicas/](https://misanimales.com/como-elegir-el-comedero-de-tu-perro-en-funcion-de-sus-caracteristicas-fisicas/)

Miscota. (2022). *Tipos de camas para perros: ¿cómo elegir?* [Miscota].
Miscota. [https://www.miscota.es/consejos/perros/tipos-de-camas-
para-perros-como-elegir/](https://www.miscota.es/consejos/perros/tipos-de-camas-para-perros-como-elegir/)

Montesanto, J. (2017). *Diseño para cuatro patas Interiorismo en refugiod
para perros rescatados*. [Universidad de Palermo].

<https://docplayer.es/72883606-Proyecto-de-graduacion-trabajo-final-de-grado.html>

Morris, (Lonnie R. (2021). *Handbook of Research on Instructional Systems and Educational Technology*. Emerald Publishing.

https://www.perlego.com/es/book/2350240/when-leadership-fails-individual-group-and-organizational-lessons-from-the-worst-workplace-experiences-pdf?utm_source=google&utm_medium=cpc&campaignid=20434316777&adgroupid=151419086599&gclid=CjwKCAjwysipBhBXEiwApJOcu-80PT6TGh3A5a16Np6NO186ZDE0EOAKWYkWbUBYYp_6SDRegNr7AhoCxf0QAvD_BwE

Moutou, F. (2020). *Las zoonosis, entre humanos y animales*.

<https://nuso.org/articulo/las-zoonosis-entre-humanos-y-animales/>

National Geographic. (2010). *Perro doméstico: Datos imprescindibles sobre el mejor amigo del hombre*. National Geographic.

<https://www.nationalgeographic.es/animales/perro-domestico>

Noles, J., & Pillacela, M. (2020). *Desarrollo óptimo de un dispensador automatizado de comida para mascotas domesticas* [Universidad

Politécnica Salesiana].

<https://dspace.ups.edu.ec/bitstream/123456789/19384/1/UPS-CT008857.pdf>

- Ochoa, A. (2023). *Identifica productos pet friendly de la manera más simple*. AD. <https://www.admagazine.com/articulos/productos-pet-friendly-que-son-y-como-identificarlos>
- Ochoa, M. (2023). *El comedero del perro es una apuesta por su salud*. Mis Animales. <https://www.noticiasdegipuzkoa.eus/mascotas/2023/06/03/comedero-perro-apuesta-salud-6885272.html>
- Padilla, W., & Pozo, F. (2017). *Dispensador automático de alimento para mascotas* [Universidad Central del Ecuador]. <https://revistadigital.uce.edu.ec/index.php/RevFIG/article/download/75/55/225>
- Pedersen, W. (2016). *OBJ*. KPF. <https://www.kpf.com/people/william-pedersen>
- Peñaherrera, M. (2021). *Re-Diseño del refugio de animales KODAH para mejorar la calidad de vida de los refugiados y los trabajadores ubicado en el cantón Cevallos-Tungurahua*. [Universidad Técnica de Ambato]. <https://repositorio.uta.edu.ec/handle/123456789/32141>
- Primicias. (2023a). *Ecuatorianos gastan más en productos y servicios para mascotas*. <https://www.primicias.ec/noticias/economia/gasto-productos-ventas-mascotas/>

- Primicias. (2023b). *Más de un millón de perros y gatos habitan en las calles de Quito*. <https://www.primicias.ec/noticias/sociedad/millon-perros-gatos-calles-quito/>
- RAE. (2019). *Diccionario de la Real Academia de la Lengua*. <https://dle.rae.es/srv/search?m=30&w=habitable>
- Ramírez, M. (2015). *Aseo canino: Lavado en seco* [Universidad Rafael Landívar]. <http://recursosbiblio.url.edu.gt/tesiseortiz/2015/03/04/Ramirez-Maria.pdf>
- Rivera. (2020). *¿Qué significa ser ECO Friendly?* Rivera. <https://www.limpiezasrivera.com/2020/1/29/que-significa-ser-eco-friendly>
- Robayo, J. (2014). *Hospital del día*. <http://www.hospitalinfantamargarita.es/saludmentalthdia/?p=1042>
- Rodríguez, G. (2023, mayo 20). *La realidad de los refugios en la ciudad de Riobamba*. [Comunicación personal].
- Romahn, R. (2017). *Planeación, Diseño y Operación de un Parque Canino Autosostenible*. <https://anpr.org.mx/wp-content/uploads/2021/09/Libro-Parque-Canino-Planeaci%C3%B3n-Dise%C3%B1o-Operaci%C3%B3n-de-un-Parque-Canino-Autosostenible.pdf>

- RSPCA. (2009). *Guía para el diseño y manejo de un albergue para animales*. [ile:///C:/Users/Hp/Downloads/construiralbergue.pdf](file:///C:/Users/Hp/Downloads/construiralbergue.pdf).
- Sanchez, C. (2012). *Crianza, razas y entrenamiento de perros* (Primera).
- Solórzano, A. (2011). *Devenir histórico de la materialidad de los objetos y sus efectos en la dimensión estética*. <http://dearq.uniandes.edu.co>
- Soto, F. (2023). *Riobamba, reconocida como ciudad inteligente y sostenible*. *Diario los Andes*.
<https://www.diariolosandes.com.ec/riobamba-reconocida-como-ciudad-inteligente-y-sostenible/>
- Suárez, E., & Fadón, F. (2013). *Dogchitecture*.
<https://www.yorokobu.es/puede-la-arquitectura-canina-revitalizar-al-sector-de-la-construccion/>
- Suñer, L. A. (2023). *E S T U D I O D E L O S M É T O D O S*.
[///C:/Users/monic/OneDrive/Escritorio/libros%20o%20pdf%20tesis/estudio%20de%20metodos%20ergonomicos%20maestria.pdf](file:///C:/Users/monic/OneDrive/Escritorio/libros%20o%20pdf%20tesis/estudio%20de%20metodos%20ergonomicos%20maestria.pdf)
- Tapia, F. (2012). *Diseño de mobiliario multifuncional para espacios habitables* [Universidad de Cuenca].
<http://dspace.ucuenca.edu.ec/bitstream/123456789/392/1/tesis..pdf>
- Tejada, M. (2017). *Laura Jiménez la creadora de productos eco amigables*.
http://www.cronicadelquindio.com/noticia-completa-titulolaura_jimenez_la_creadora_de_productos_para_mascotas_am

igables_con_el_medio_ambiente-seccion-la_ciudad-nota-112827.htm

Telefónica. (2022). *Pet Tech: Tecnología al servicio de las mascotas*.

Telefónica. <https://www.telefonica.com/es/sala-comunicacion/blog/pet-tech-tecnologia-al-servicio-de-las-mascotas/>

Tendero, G. (2018). *Escenarios y tendencias en el consumo de productos ecológicos*.

https://openaccess.uoc.edu/bitstream/10609/54401/2/Evoluci%C3%B3n%20y%20tendencias%20en%20el%20consumo%20de%20productos%20ecol%C3%B3gicos_M%C3%Bdulo1_Escenarios%20y%20tendencias%20en%20el%20consumo%20de%20productos%20ecol%C3%B3gicos.pdf

TerraBound Solutions Inc. (2015). *Eco Friendly Dog Park Equipment*.

TerraBound Solutions Inc. <https://www.terraboundsolutions.com/product-category/dog-park-equipment/eco-friendly-dog-park-equipment/>

Von Perfall, M. (2007). *Luxury for Dogs* (Manuela Von Perfall).

https://books.google.com.ec/books?id=ZBbEtca_rqIC&newbks=1&newbks_redir=0&dq=dise%C3%B1o+de+camas+para+perros&source=gbs_navlinks_s

Wainwright, T. (2018). *Pet-ecture: Design for Pets*. Phaidon Press.

ANEXOS

Ambato, 30 de enero del 2023

Ing. Mg.

Diego Cabrera

DECANO DE LA FACULTAD DE DISEÑO Y ARQUITECTURA

Presente.

De mi consideración.

Yo, **TAMAYO BARZOLA CAROLINA CRISTINA** portador del número de cédula de identidad **060330940-2**, estudiante del Séptimo Semestre de la carrera de **Diseño Industrial** de la Facultad de Diseño y Arquitectura de la modalidad presencial, solicito a usted muy comedidamente me conceda **justificar la inasistencia a Vinculación con la Sociedad**, los días 13 y 20 de enero del presente año, por motivos de salud (**CERVICALGIA AGUDA**), adjuntando el respectivo certificado médico y otra documentación pertinente al caso.

Por la atención brindada a la presente quedo de usted muy agradecida.

Atentamente,



Carolina Tamayo Barzola

060330940-2





