



UNIVERSIDAD TÉCNICA DE AMBATO

FACULTAD DE DISEÑO ARQUITECTURA Y ARTES

MAESTRÍA EN DISEÑO ARQUITECTÓNICO

TEMA:

**“LA VALORIZACIÓN SOCIO-ESPACIAL COMO RECURSO EN EL
DESARROLLO ARTÍSTICO DE LA CIUDAD DE AMBATO”**

Trabajo de Titulación

Previo a la obtención del Grado Académico de
Magister en Diseño Arquitectónico

Autor: Arq. Marco Enrique Brito Poveda

Director: Arq. Eduardo Santiago Suárez Abril, Mg.

Ambato – Ecuador

2018

Al Consejo de Posgrado de la Universidad Técnica de Ambato.

El Tribunal de Defensa del trabajo de titulación presidido por el Ingeniero Edison Viera Alulema, Magister, Presidente del Tribunal e integrado por los señores/as Arquitecta Paola Cristina Velasco Espín, Magister, Arquitecto Fabián Santiago López Ulloa, Doctor, e Ingeniera Sandra Hipatia Núñez Torres, Magister, Miembros del Tribunal de Defensa, designados por el Consejo de Posgrado de la Universidad Técnica de Ambato, para receptor la defensa oral del trabajo de titulación con tema: **“LA VALORIZACIÓN SOCIO-ESPACIAL COMO RECURSO EN EL DESARROLLO ARTÍSTICO DE LA CIUDAD DE AMBATO”**, elaborado y presentado por el señor Arquitecto Marco Enrique Brito Poveda, para optar por el Grado Académico de Magister en Diseño Arquitectónico.

Una vez escuchada la defensa oral, el Tribunal aprueba y remite el trabajo de titulación para uso y custodia en las bibliotecas de la UTA.

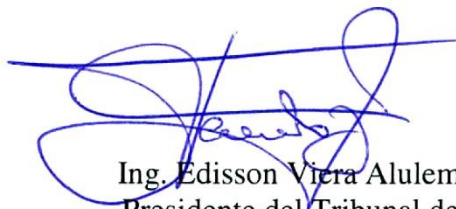

Ing. Edison Viera Alulema, MBA.
Presidente del Tribunal de Defensa

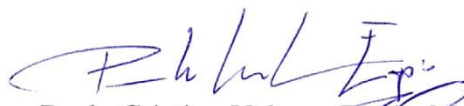

Arq. Paola Cristina Velasco Espín, Msc.
Miembro del Tribunal

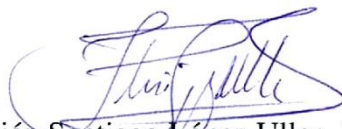

Arq. Fabián Santiago López Ulloa, Dr.
Miembro del Tribunal

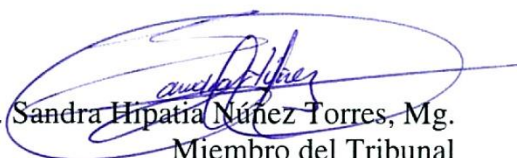

Ing. Sandra Hipatia Núñez Torres, Mg.
Miembro del Tribunal

AUTORÍA DE LA INVESTIGACIÓN

Los criterios, opiniones y comentarios emitidos en el Proyecto de Investigación titulado: **“LA VALORIZACIÓN SOCIO-ESPACIAL COMO RECURSO EN EL DESARROLLO ARTÍSTICO DE LA CIUDAD DE AMBATO”**, como también los contenidos, ideas, análisis, conclusiones y propuestas son de absoluta responsabilidad del autor: Arquitecto Marco Enrique Brito Poveda, bajo la Dirección del Arquitecto Eduardo Santiago Suárez Abril, Magister, Director del trabajo de titulación; y el patrimonio intelectual a la Universidad Técnica de Ambato.



Arq. Marco Enrique Brito Poveda
Autor



Arq. Eduardo Santiago Suárez Abril, Mg.
Director

DERECHOS DE AUTOR

Autorizo a la Universidad Técnica de Ambato, para que haga de éste Proyecto de Investigación o parte de él, un documento disponible para su lectura, consulta y procesos de investigación, según las normas de la Institución.

Cedo los Derechos en línea patrimoniales de mi tesis, con fines de difusión pública, además apruebo la reproducción de este Proyecto de Investigación, dentro de las regulaciones de la Universidad, siempre y cuando esta reproducción no suponga una ganancia económica y se realice respetando mis derechos de autor.



Arq. Marco Enrique Brito Poveda
c.c. 1802504256

DEDICATORIA

A la única persona que realmente me ha respaldado en este proceso, y me ha brindado su apoyo en toda mi vida, a mi hermana Joys Noelia Brito Poveda por ser una extraordinaria persona, por tu amor y dedicación.

AGRADECIMIENTO

A mi hermana por su incondicional apoyo, y a todas las personas que contribuyeron con la realización de este trabajo.

ÍNDICE GENERAL DE CONTENIDOS

A. PÁGINAS PRELIMINARES

Portada	i
Al Consejo de Postgrado	ii
Autoría de la Tesis	iii
Derechos de Autor	iv
Dedicatoria	v
Agradecimiento	vi
Índice General de Contenidos	vii
Índice de Tablas	xii
Índice de Figuras	xiv
Índice de Ilustraciones	xiv
Resumen Ejecutivo	xviii
Executive Summary	xix

B. TEXTO CONTENIDO

INTRODUCCIÓN	1
CAPÍTULO I	10
PROBLEMA DE INVESTIGACIÓN	10
1.1 Tema de investigación	10
1.2 Planteamiento del problema	10
1.2.1 Contextualización.	10
1.2.1.1 Las Manifestaciones Artísticas en el desarrollo Socio-eco. Ecuador	20
1.2.1.2 Aspectos Socio-económicos respecto a las Artes en Ambato	27
1.2.1.3 Datos sobre los espacios Culturales en Tungurahua-Ambato.	30
1.2.2 Análisis crítico.	34
1.2.3 Prognosis.	38
1.2.4 Delimitación.	40
1.2.5 Formulación del problema.	40
1.2.5.1 Preguntas directrices.	40
1.3 Justificación.	41

1.4	Objetivos	43
1.4.1	Objetivo General	43
1.4.2	Objetivos Específicos	43
	CAPÍTULO II	44
	MARCO TEÓRICO	44
2.1	Antecedentes investigativos	44
2.2	Fundamentación filosófica	48
2.3	Fundamentación legal	52
2.4	Categorías fundamentales	57
2.4.1	La valorización social y espacial del arte	58
2.4.2	El arte en el Desarrollo Psicológico	59
2.4.3	El arte en el desarrollo Educativo	62
2.4.4	El arte en el desarrollo Económico	66
2.4.5	El arte y sus espacios.	75
2.4.6	El equipamiento y la imagen arquitectónica para la construcción social	80
2.4.7	Los Procesos Estructurales, y la Reproducción Socio-Espacial.	86
2.4.8	Proceso teórico y metodológico de transformación urbana.	87
2.4.9	El equipamiento urbano - reproducción socio espacial.	91
2.4.9.1	Equipamiento.	91
2.4.9.2	Equipamiento urbano.	92
2.4.9.2.1	Equipamientos de servicios sociales.	92
2.4.9.2.2	Equipamientos de servicios públicos	93
2.4.10	Las Expresiones artísticas.	94
2.5	Hipótesis	96
2.6	Señalamiento de variables	96
	CAPÍTULO III	97
	METODOLOGÍA	97
3.1	Enfoque	97
3.2	Modalidad básica de investigación	98
3.3	Nivel o tipo de investigación	98

3.4	Población y muestra	98
3.5	Operacionalización de variables	100
3.6	Recolección de información	101
3.7	Procesamiento y análisis de la información	102
CAPÍTULO IV		103
ANÁLISIS E INTERPRETACIÓN DE RESULTADOS		103
4.1	Análisis de los Resultados	103
4.1.1	Identificación de espacios culturales-artísticos en la ciudad de Ambato	104
4.1.2	Análisis del sistema espacial en la ciudad de Ambato	106
4.1.3	Dimensionamiento del sistema espacial-cultural de Ambato	119
4.1.4	Equipamientos culturales-educativos y su influencia geográfica.	121
4.1.5	Entrevista a Gestores Culturales en la Ciudad de Ambato.	122
4.1.5.1	Resumen y análisis de entrevistas a gestores culturales.	123
4.1.5.2	Tabulación e interpretación de datos de las entrevistas a gestores.	129
4.1.6	Entrevista a artistas en la Ciudad de Ambato.	135
4.1.6.1	Resumen y análisis de entrevistas a artistas ambateños.	136
4.1.6.2	Tabulación e interpretación de datos de las entrevistas a artistas.	144
4.1.7	Encuesta, tabulación e interpretación de datos.	151
4.1.7.1	Tabulación de datos de las encuestas.	152
4.1.7.2	Interpretación de datos de las encuestas.	153
4.1.8	Encuesta a estudiantes informales de pintura en la ciudad de Ambato.	157
4.2	Verificación de Hipótesis	157
CAPÍTULO V		161
CONCLUSIONES Y RECOMENDACIONES		161
5.1	Conclusiones	161
5.2	Recomendaciones	165

CAPÍTULO VI	169
PROPUESTA	169
6.1 Datos Informativos	169
6.2 Antecedentes de la Propuesta	170
6.3 Justificación	184
6.4 Objetivos	190
6.4.1 Objetivo general	190
6.4.2 Objetivos específicos	190
6.5 Análisis de factibilidad	191
6.5.1 Política	191
6.5.2 Económico-financiera	192
6.5.3 Socio-cultural	194
6.6 Fundamentación técnico-científica	195
6.6.1 Dimensionamiento y Alcance.	195
6.6.2 Estudio Urbano	199
6.6.2.1 Selección del terreno	205
6.6.2.2 Levantamiento topográfico.	207
6.6.2.3 Levantamiento de información del terreno.	208
6.6.3 Parámetros funcionales.	209
6.6.3.1 Estructura Organizacional Institucional propuesta.	211
6.6.3.2 Organigrama funcional.	212
6.6.3.3 Ambientes arquitectónicos.	213
6.6.3.3.1 Aula de clases simple.	213
6.6.3.3.2 Aula de clases compuesta.	213
6.6.3.3.3 Taller de dibujo.	214
6.6.3.3.4 Taller de pintura.	215
6.6.3.3.5 Taller de pintura II.	216
6.6.3.3.6 Taller de escultura.	217
6.6.3.3.7 Taller de grabado.	218
6.6.3.3.8 Audiovisuales: arte digital, fotografía y video arte.	219
6.6.3.3.9 Taller de artes aplicadas: artesanías, alfarería y carpintería.	220
6.6.3.3.10 Biblioteca	221

6.6.3.3.11 Auditorio.	222
6.6.3.3.12 Galería de exposición: El cubo blanco	224
6.6.4 Parámetros Técnico-constructivos.	225
6.6.5 Parámetros Simbólico - Formal.	226
6.6.5.1 Proyecto formal.	226
6.6.5.1.1 Proyecto Conceptual.	226
6.6.5.2 Proyecto simbólico.	228
6.6.5.2.1 Cultura Puruha.	229
6.6.5.2.2 La piedra como elemento simbólico.	231
6.6.5.2.3 Iconografía.	231
6.6.5.3 Geometría, escala y proporción.	234
6.6.5.4 Bosquejos.	235
6.6.6 Programa Arquitectónico.	236
6.6.7 Implantación Arquitectónica –ubicación	237
6.6.7.1 Contextualización.	238
6.6.7.2 Concepto simbólico	239
6.6.7.3 Análisis del diagrama solar	240
6.6.7.4 Zonificación general del Instituto	241
6.6.7.5 Implantación Arquitectónica.	242
6.6.8 Planos Arquitectónicos.	243
6.6.8.1 Planta de subsuelo.	243
6.6.8.2 Planta baja.	244
6.6.8.3 Primera planta alta.	245
6.6.8.4 Segunda planta alta.	246
6.6.8.5 Sección Arquitectónica A-A´; B-B´	247
6.6.8.6 Elevaciones Arquitectónicas.	248
6.6.8.7 Detalle arquitectónico y constructivo B-B´	249
6.6.8.8 Visualización fotorealista-3D.	250
6.7 Modelo Operativo	256
6.8 Administración de la Propuesta	257
6.9 Previsión de la Evaluación	258

C. MATERIALES DE REFERENCIA	259
Referencias Bibliográficas	259
Bibliografía	266
Anexos	267

ÍNDICE DE TABLAS

Tabla 1: Recursos no Convencionales	17
Tabla 2: Recursos no Convencionales – objetivos	17
Tabla 3: Inversión y número de proyectos por provincia	22
Tabla 4: Funcionamiento de la población en el cantón Ambato	28
Tabla 5: Porcentaje de población ocupada por sectores de la economía	28
Tabla 6: Espacios reportados para la difusión de actividades culturales	31
Tabla 7: Categorías de las reproducciones de las fuerzas de trabajo	89
Tabla 8: Transferencias de las reproducciones socio-espaciales	90
Tabla 9: Equipamientos de servicios socio-culturales	92
Tabla 10: Equipamiento cultural y educativo	93
Tabla 11: Censo de Población y Vivienda 2010	99
Tabla 12: Variable Independiente: Valorización socio-espacial	100
Tabla 13: Variable Dependiente: Desarrollo artístico	100
Tabla 14: Organizaciones culturales. Ambato 2012	104
Tabla 15: Organizaciones culturales. Ambato 2017	105
Tabla 16: Espacios para la cultura - Ambato 2012-2018	106
Tabla 17: Ficha C1, levantamiento - equipamientos culturales-Ambato	107
Tabla 18: Ficha C2, levantamiento - equipamientos culturales-Ambato	108
Tabla 19: Ficha C3, levantamiento - equipamientos culturales-Ambato	109
Tabla 20: Ficha C4, levantamiento - equipamientos culturales-Ambato	110
Tabla 21: Ficha C5, levantamiento - equipamientos culturales-Ambato	111
Tabla 22: Ficha C5', levantamiento - equipamientos culturales-Ambato	112
Tabla 23: Ficha C6, levantamiento - equipamientos culturales-Ambato	113
Tabla 24: Ficha C7, levantamiento - equipamientos culturales-Ambato	114
Tabla 25: Ficha C8, levantamiento - equipamientos culturales-Ambato	115
Tabla 26: Ficha C9, levantamiento - equipamientos culturales-Ambato	116
Tabla 27: Ficha C10, levantamiento - equipamientos culturales-Ambato	117

Tabla 28: Ficha C11, levantamiento - equipamientos culturales-Ambato	118
Tabla 29: Resumen - levantamiento espacial de entidades culturales-Ambato	119
Tabla 30: Establecimientos educativos superiores de artes en Ecuador	120
Tabla 31: Equipamiento cultural (normativa)	121
Tabla 32: Equipamiento educativo (normativa)	121
Tabla 33 - 44: Tabulación e interpretación de las entrevistas a gestores	129 - 134
Tabla 45 - 57: Tabulación e interpretación de las entrevistas a artistas	144 - 151
Tabla 58: Resumen de la tabulación de las encuestas	152
Tabla 59: Resumen-resultados de las encuestas a estudiantes básicos de artes	157
Tabla 60: Tabla de distribución de Chi Cuadrado	157
Tabla 61: Tabla de resultados observados y esperados	158
Tabla 62: Tabla de resultados observados y esperados	159
Tabla 63: Tabla de resultados observados y esperados	160
Tabla 64: Porcentajes generales según análisis de entrevistas y encuestas	161
Tabla 65: Encuestas realizadas a estudiantes básicos de talleres en Ambato	197
Tabla 66: Análisis de cobertura y dimensionamiento del proyecto	198
Tabla 67: Matriz de ponderación del terreno	205
Tabla 68: Esquematización de necesidades y requerimientos	210
Tabla 69: Elementos compositivos de las aulas	213
Tabla 70: Elementos compositivos del taller de dibujo	214
Tabla 71: Elementos compositivos del taller de pintura	215
Tabla 72: Elementos compositivos del taller de pintura II	216
Tabla 73: Elementos compositivos del taller de escultura	217
Tabla 74: Elementos compositivos del taller de grabado	218
Tabla 75: Elementos compositivos del aula de audiovisuales	219
Tabla 76: Elementos compositivos del taller de artes aplicadas	220
Tabla 77: Elementos compositivos de la biblioteca	221
Tabla 78: Elementos compositivos del auditorio	222
Tabla 79: Elementos compositivos-cubo blanco	224
Tabla 80: Sistemas en la elaboración de esculturas	228
Tabla 81: Programa arquitectónico	236

ÍNDICE DE FIGURAS

Figura 1. Participación de la ciudadanía en actividades socio – culturales	21
Figura 2. Inversión y número de proyectos por provincia (Gráfica)	23
Figura 3. Ingreso por principal producto y servicio comercializado/ofrecido	24
Figura 4. Participación de actividades culturales en el PBI	25
Figura 5. Población ocupada por Actividad Económica Sector Urbano	29
Figura 6. Principales actividades económicas del Cantón Ambato	30
Figura 7. Número de Establecimientos por Rama (Cantón Ambato)	32
Figura 8. Árbol de problemas	33
Figura 9. Pirámide de la jerarquía de necesidades. Maslow, A (1943)	50
Figura10. Categorías Fundamentales	57
Figura 11. Las ventajas de la educación artística para el desarrollo integral	63
Figura 12. Componentes del Núcleo Cultural	73
Figura 13. Sistema de relaciones del impacto de la cultura	75
Figura 14. Componentes de la Estructura Urbana	86
Figuras 15 – 20. Representación gráfica de los resultados de las encuestas	153
Figuras 21, 22. Representación gráfica de los resultados de las encuestas	154
Figuras 23, 24. Representación gráfica de los resultados de las encuestas	155
Figuras 25-28. Representación gráfica de los resultados de las encuestas	156
Figura 29. Estructura Funcional del proyecto	209
Figura 30. Estructura Organizacional	211
Figura 31. Organigrama funcional	212
Figura 32. Sistema compositivo del proyecto	226
Figura 33: Escultura de piedra	228

ÍNDICE DE ILUSTRACIONES

Ilustración1. División Político-Administrativa Ambato 2012	27
Ilustración 2. Escuela de Artes y Oficios en San Roque	173
Ilustración 3. Escuela Nacional de Bellas Artes, 1904.	173
Ilustración 4. Casa de la Escuela Nacional de Bellas Artes, 1906.	173
Ilustración 5. Facultad de Artes-UCE	176
Ilustración 6. MAAC	177

Ilustración 7. Ex gobernación del Guayas-Uartes	177
Ilustración 8. Edificio de la Bauhaus en Dessau	179
Ilustración 9. Edificio de la Escuela Arte Cádiz	181
Ilustración 10. Casa de las Artes-Portugal	181
Ilustración 11. Edificio del Museo de Arte de Pereira	183
Ilustración 12. Edificio de la Escuela de artes visuales	183
Ilustración 13. Mapa - zonales del Ecuador	196
Ilustración 14. División política-administrativa del Ecuador	199
Ilustración 15. Mapa. Organización territorial de la provincia de Tungurahua	199
Ilustración 16. Parroquias rurales del Cantón Ambato	200
Ilustración 17. Parroquias urbanas del Cantón Ambato	200
Ilustración 18. Cobertura del equipamiento cultural y superior en Ambato	201
Ilustración 19. Localización geográfica y Cobertura de la propuesta	202
Ilustración 20. Identificación de terrenos potenciales	203
Ilustración 21. Zonificación según uso de suelo	204
Ilustración 22. Zonificación del área urbana por plataformas	204
Ilustración 23. Terreno seleccionado para el proyecto (Ambato)	206
Ilustración 24. Levantamiento topográfico del terreno seleccionado.	207
Ilustración 25. Fotografía frontal del terreno	208
Ilustración 26. Fotografía calle Gómez de Cerna	208
Ilustración 27. Fotografía del terreno	208
Ilustración 28. Fotografía calle Córdova	208
Ilustración 29. Esquema funcional del taller del aula I	213
Ilustración 30. Esquema funcional del taller del aula II	213
Ilustración 31. Esquema funcional del taller de dibujo	214
Ilustración 32. Esquema funcional del taller de pintura	215
Ilustración 33. Esquema funcional del taller de pintura II	216
Ilustración 34. Esquema funcional del taller de escultura	217
Ilustración 35. Esquema funcional del taller de grabado	218
Ilustración 36. Esquema funcional del aula de audiovisuales	219
Ilustración 37. Esquema funcional del taller de artes aplicadas	220
Ilustración 38. Esquema funcional de la biblioteca	221

Ilustración 39. Dimensionamiento antropométrico	222
Ilustración 40. Curva isoptica y reverberación acústica	222
Ilustración 41. Geometría por campo de visión del auditorio	223
Ilustración 42. Esquema funcional de la galería	224
Ilustración 43. Sistema estructural del proyecto	225
Ilustración 44. Mapa de ubicación de los Puruhaes	229
Ilustración 45. Estructura del anión ortosilicato.	231
Ilustración 46. La forma de la piedra.	231
Ilustración 47. La Concentridad	231
Ilustración 48. Modelo concéntrico	231
Ilustración 49. Unidad y dualidad	232
Ilustración 50. Modelo de unidad y dualidad	232
Ilustración 51. Trazado armónico binario-Computera de cerámica	232
Ilustración 52. Modelo geométrico	232
Ilustración 53. Trazado armónico terciario	232
Ilustración 54. Abstracción de la forma	233
Ilustración 55. Esquema de escala y proporciones	233
Ilustración 56. Composición de la forma	234
Ilustración 57. Bosquejo perspectivo	235
Ilustración 58. Esquema volumétrico	235
Ilustración 59. Composición en rojo, amarillo, azul y negro, 1921.	239

UNIVERSIDAD TÉCNICA DE AMBATO

DIRECCIÓN DE POSGRADO

MAESTRÍA EN DISEÑO ARQUITECTÓNICO

Tema: La Valorización Socio-espacial como recurso en el Desarrollo Artístico de la ciudad de Ambato.

Autor: Arq. Marco Enrique Brito Poveda

Director: Arq. Eduardo Santiago Suárez Abril, Mg.

Fecha: 15 de octubre del 2018

RESUMEN EJECUTIVO

Esta investigación estudia el desarrollo artístico de la ciudad de Ambato en la actualidad, desde un enfoque socio-espacial, utilizando como recurso la valorización de estos aspectos para potenciar esta manifestación cultural. El problema se define en el valor reducido que otorgan nuestras sociedades al arte, esta desvalorización, va desde el desconocimiento del arte como tal, la ausencia de arquitectura de concepto, y pasa por el poco entendimiento del arte como un potencial eje de desarrollo social. Este trabajo de investigación, tiene como finalidad revalorizar el arte por medio de la proposición de un proyecto arquitectónico, que provea el espacio físico y albergue la institucionalización de una entidad profesionalizante de artes visuales, pensada precisamente desde el arte y concebida desde lo social. El presente estudio en sus capítulos busca esclarecer el poder que pueden tener las manifestaciones artísticas en la sociedad, para lo cual requieren ser revalorizadas desde lo social y cuyos componentes; culturales, educativos, políticos, económicos, ideológicos, y espaciales, trabajen paralelamente con el arte como una alternativa estratégica de crecimiento. La investigación se proyecta a recabar datos de la sociedad, haciendo uso de las técnicas de entrevistas y encuestas a artistas, gestores culturales y a la ciudadanía, para determinar metodológicamente si el desarrollo artístico de una sociedad depende efectivamente; de la valorización que le proporcionemos, de la instrucción profesional y, del estado espacial construido. De la investigación se obtuvo que; existe un desconocimiento del arte y/o de la cultura de Ambato en un promedio del 70,95%, en base a las entrevistas y encuestas el 63,19% de la población consideran a la ciudad en un subdesarrollo de las artes, pero el 86,13% afirma que la profesionalización es primordial y el nivel de aceptación de la propuesta en este trabajo es alentador.

Descriptor: Valorización artística, Arquitectura cultural, artes, desarrollo artístico, profesionalización artística, Valorización espacial, Gestión cultural, Ambato, Manifestación, Instituto.

UNIVERSIDAD TÉCNICA DE AMBATO

DIRECCIÓN DE POSGRADO

MAESTRÍA EN DISEÑO ARQUITECTÓNICO

Theme: The Socio-spatial Valorization as a resource in the Artistic Development of the city of Ambato.

Author: Arq. Marco Enrique Brito Poveda

Directed by: Arq. Eduardo Santiago Suárez Abril, Mg.

Date: 15 de october del 2018

EJECUTIVE SUMMARY

This research studies the artistic development of the city of Ambato at present, from a socio-spatial approach, using as a resource the valorization of these aspects to enhance this cultural manifestation. The problem is defined in the reduced value that our societies give to art, this devaluation, goes from the ignorance of art as such, the absence of the architecture of the concept, and goes through the new understanding of art as a potential for social development. This research work aims to revalue art through the proposal of an architectural project, which provides the physical space and houses the institutionalization of a professional entity of visual arts, thought precisely from art and conceived from the social. The present study in its chapters seeks to clarify the power that artistic manifestations can have in society, for which they need to be revalued from the social and whose components; cultural, educational, political, economic, ideological, and spatial, work in parallel with art as a strategic alternative for growth. The research is projected to collect data from society, making use of the techniques of interviews and surveys of artists, cultural managers and the public, to determine methodologically if the artistic development of a society depends effectively; of the valorization that we provide, of the professional instruction and, of the constructed spatial state. From the investigation it was obtained that; there is a lack of knowledge of the art and / or culture of Ambato, on average of 70.95%, based on interviews and surveys, 63.19% of the population consider the city to be underdeveloped in the arts, but the 86.13% affirm that professionalization is paramount and the level of acceptance of the proposal in this work is encouraging.

Key words: Artistic valorization, cultural architecture, arts, artistic development, artistic professionalization, spatial valorization, cultural management, Ambato, Manifestation, Institute.

INTRODUCCIÓN

El arte da identidad, el arte es una filosofía de vida, una forma de ser y pensar, pero ha perdido su valor y es injustamente tomada como recreativa y superficial. Se sabe que se necesita del arte para restablecer la esencia como seres humanos; para permitir el crecimiento psicológico y emocional, elevar el nivel de conciencia y sensibilidad y, revolucionar el paradigma del desarrollo social. Porque es por medio del arte que se puede cambiar el curso del andar de las sociedades y modificar la memoria colectiva tradicional del progreso a una más humana. El arte nace como una aptitud humana que permite la comunicación y se caracteriza por expresar mensajes que buscan sensibilizar a la gente, en virtud de alcanzar sociedades más justas y participativas, pero las manifestaciones artísticas también tienen el poder de influenciar en los movimientos socio-económicos de un territorio de forma directa, como una industria creativa y de forma indirecta en la calidad de vida de las personas, de modo que repercute en sus entornos familiares y laborales.

Todo tema cultural puede considerarse como subjetivo es por eso que se lo debe llevar con precisión para no perder el enfoque. Son importantes los términos socio-espacial y valorización debido a que ese es el enfoque de la investigación. El problema es identificar si el valor que se le aporta a una manifestación influye

o no en el desarrollo. La desvalorización, va desde el desconocimiento del arte propiamente dicho y su potencial, pasa por ser tomada solo como una actividad recreativa, empírica, y no como una actividad profesional y llega hasta el valor que se otorga al sistema espacial, en cuanto a calidad y cantidad de espacios para difusión y capacitación de artes.

Los problemas que se evidencian en el campo de las artes son múltiples y se encuentran en varios campos, uno de ellos es el causal primordial de todas las dificultades que afronta el arte: la posible carencia de conocimiento; el desconocimiento de lo que es el arte, de lo que representa en una sociedad o en sí de la cultura, ya que un pueblo inculto es un pueblo sentenciado simplemente a sobrevivir. Si la gente voluntariamente se instruyera más; conocieran más de la historia, identidad, cultura, del quehacer artístico del ayer y del hoy, seguro habría sociedades más saludables mentalmente, más integrales, más estables, es decir más realizadas. Al despojarse de la ignorancia y entender la importancia de las manifestaciones artísticas, se valorarán y se las sentirán propias, por consiguiente, se buscará involucrarse en el mundo artístico; como espectadores, como artistas, como amantes. ¿Por qué un pintor valora bien el arte? no es porque le gusta sino porque conoce. ¿Por qué un gestor le da valor a la cultura? Porque conoce. Se generará una sinergia de gran empuje que se irradiará a muchos campos del conocimiento humano, se propondrán más y mejores políticas culturales, teorías y prácticas económicas de mercado, estrategias de desarrollo educativo e inclusión social. Se encontrará una identidad y un bienestar personal que repercutirá en los ámbitos; familiar, social y laboral. En otras palabras, el conocimiento tiene el poder de generar sistemas complejos de desarrollo y aunque los problemas pueden

ser varios como la insuficiente existencia de espacios, la ausencia o inaplicabilidad de políticas, la escasa inversión económica, entre otros; estos son más bien efectos de un problema esencial que es el desconocimiento, justamente el nulo o poco entendimiento provoca que no se dé el valor que merece el arte.

La educación es la esencia en la temática, vista desde dos ángulos, el primero: la introducción en artes desde la infancia para crear conciencia, para generar una sociedad integral y más humana, incluso para darle una alternativa de vida diferente a la tradicional a los jóvenes, que tal vez no la eligieron no por influencias externas negativas, sino porque no conocían que existía el arte como una alternativa educativa, por lo cual las personas optan por corrientes educativas tradicionales, perdiéndose posiblemente muchísimos talentos y genios artísticos. Y el segundo ángulo: la educación “profesional” educación competitiva, de alto nivel, una instrucción superior no solo para acceder a círculos económicos específicos, sino también como un recurso de potenciar habilidades, de sumar destrezas y de acumular conocimientos, los cuales son los únicos elementos que te permitirán ser un profesional en todo el sentido de la palabra y desde ahí sí contribuir de la misma forma y validez a la sociedad como se considera que lo hace cualquier persona de cualquier otra profesión, y al tiempo ser reconocidos y respetados como todos los profesionales. El problema concurre también en la política sin visión, sin ideales inclusivos, y sin intenciones transformadoras. Podrán existir ideas visionarias de unos pocos pero se estrellaran contra un muro de intolerancia e ignorancia que justamente es el bagaje de una educación deficiente que se ha perpetuado en el tiempo y se verá penosamente a algunas sociedades como se alejan, crecen y alcanzan nuevos niveles, mientras las otras

sociedades se estancan en el conformismo, sino hay cambios. Existe la esperanza de que los ideales sociales cambien y hay indicios de que están empezando hacerlo, se debe educar integralmente a las nuevas generaciones, hay que creer en las artes, hay que confiar en la cultura como motor de desarrollo.

De aquí surge la valorización socio-espacial como recurso para el desarrollo de las artes, esta investigación no busca descubrir a cabalidad la raíz del problema de la valorización de las artes en el Ambato contemporáneo y todas sus consecuencias en la estructura social sino más bien identificarlas y entenderlas, porque el conocimiento de la cultura puede estar sujeta a interpretaciones, por lo que esta investigación buscará: por un lado justificar científicamente la problemática estrictamente desde la perspectiva de la valorización social y espacial y, por otro lado justificar una necesidad de revalorización por medio de la teoría basada en la razón y finalmente proponer alternativas de solución.

La investigación no solo se basa en la interpretación de datos existentes o de los extraídos por medio de las entrevistas y encuestas realizadas a los actores del entorno artístico local, sino que la mayor importancia de los resultados recae en la reflexión realizada sobre todo el universo teórico existente que habla sobre el arte y el desarrollo en toda su complejidad social desde los puntos de vista: histórico-coyuntural, político-legal, económico, psicológico y social. Derivándose en ideas y propuestas racionales y factibles de ejecución producto de un profundo análisis mental específico, que revela el entender de una temática que puede considerarse subjetiva desde un punto de vista teórico pero real desde el punto de vista social.

El objeto de estudio en esencia es analizar el nivel de valor otorgado a las artes plásticas a nivel social y espacial en Ambato e identificar las dependencias que existen entre; la valorización, la profesionalización y la espacialidad con el desarrollo artístico como datos recolectados para lo cual se utilizará los métodos de encuestas y entrevistas de forma analítica y deductiva, para finalmente proponer alternativas de solución a nivel teórico y arquitectónico.

El término desarrollo es complicado de entender y conceptualizar. El desarrollo es el nivel cuantificable y/o calificable en el que se encuentra una sociedad en cierta época. Es entendible desde dos enfoques conceptuales; el primero se resuelve preguntándonos en una determinada población: ¿Hay espacios suficientes y de calidad para albergar las artes? ¿Existe educación de calidad para las artes, no solo infantil, juvenil sino también profesional? ¿Contamos con políticas y gestiones que valoricen, fomenten e impulsen las artes? ¿Se invierte potencialmente en cultura? Las respuestas a estas incógnitas determinarán el nivel de avance de una sociedad en el campo de las artes y, esta cobra dimensión con el segundo concepto, que brota de la comparación con otras sociedades de un mismo país o del mundo que ya han cuantificado su nivel de desarrollo respondiendo las preguntas anteriores. Entonces el sub desarrollo es determinable bajo la identificación de nuestro estado cultural dependiendo de las características propias de nuestro pueblo y comparativamente con el avance superior que demuestran otras sociedades.

Se debe establecer la teoría y fundamentación filosófica que justifique por qué el arte dentro del contexto cultural es una necesidad social y debe ser atendida con relevancia ya que puede construir niveles más elevados de desarrollo; ahora

bien, el punto focal de esta investigación recae en la institucionalidad de una actividad entorno a una delimitación geográfica y social que aunque puede ser más amplia por cuestiones investigativas-académicas el alcance es controlado; esta institucionalidad se refiere a la educativa, es decir, profesionalización, capacitación o instrucción de la gente en artes plásticas-visuales, para lo cual la implementación del equipamiento cultural que fomente y facilite el desarrollo de esta actividad puede generar un dinamismo cultural en la urbe principalmente entorno a la comunidad artística existente o por aparecer y que consecuentemente se irradie hacia el individuo común, consiguiendo esa revalorización tan buscada, esto por medio del incentivo de crear una escuela volcada a la formación de artistas que consolide y de ejemplo de un desarrollo local a largo plazo, cuyo producto intelectual serán las bases que afiance ese desarrollo.

Frente al escenario inspirador sobre la cultura como un motor de desarrollo socio-cultural, hay que sincerar y dilucidar que los espacios existentes en esta ciudad constituyen la base espacial suficiente para proveer al observador de lo que requiere para consumir arte, pero no proporciona simbólicamente ni estructuralmente la necesidad de transmitir y crear conocimiento a quienes viven el arte, de aquí nace esencialmente la propuesta específica como alternativa propositiva de contribución a las soluciones del problema investigado.

Esta investigación tiene una visión epistemológica; tanto por el potencial que tiene el arte, como por la valorización que se le otorga, de aquí nace la motivación para realizar esta investigación. Que busca revalorizar la actividad artística desde un enfoque socio-espacial; construyendo una teoría fundamentada en estudios preliminares y reflexiones analíticas propias sobre el valor del arte y

su trascendencia y, por medio de una propuesta arquitectónica que busca ser referente de identidad en una estructura urbana y materializar la instrucción profesional a través de la disponibilidad espacial.

Esta investigación aborda la temática en términos básicos desde varios enfoques del conocimiento humano; desde lo social, lo económico, lo psicológico, lo cultural y, desde lo espacial o arquitectónico. Esta tesis da pie a que estudiosos en otros campos como los mencionados anteriormente profundicen el tema, pero desde la arquitectura es competente abordar la temática con un enfoque socio-espacial para justificar una necesidad y principalmente la de proponer una alternativa específicamente vista desde esta especialidad, en otras palabras atacar la problemática que tendrá muchas posibles soluciones y en muchos ámbitos, desde una propuesta espacial que contribuya con la solución de una parte de la problemática a través de la arquitectura y así buscar objetivamente coadyuvar a una temática que debe ser abordada multidisciplinariamente y cuya complejidad requiere soluciones propuestas interdisciplinariamente.

A continuación, se presenta un resumen de los capítulos de este trabajo:

Capítulo I. El Problema: Se contextualiza el problema definiendo la importancia y la influencia que tiene el arte en el desarrollo social. Su estructura está compuesta de; tema, planteamiento del problema, contextualización, análisis crítico, prognosis, formulación del problema, interrogantes, delimitación del objeto de estudio, justificación y, objetivos general y específico.

Capítulo II. Marco Teórico: Se fundamenta la temática en relación a las necesidades humanas secundarias-no fisiológicas como funciones mentales que permiten la autorrealización individual a niveles intelectuales y emocionales, y el

crecimiento cultural de los grupos de individuos. Aquí también se justifica la influencia del arte en el desarrollo psicológico, educacional, económico y espacial, partiendo desde lo genérico aplicable a cualquier sociedad y hacia la contextualización en la ciudad de Ambato, explicándose datos económicos a nivel de diagnóstico y enmarcando la temática en la estructura urbana, donde se definen que las necesidades humanas de consumir, producir, intercambiar y de identidad e ideología se transforman en requerimientos espaciales. Su estructura está compuesta de; antecedentes investigativos, fundamentación filosófica, fundamentación legal, categorías fundamentales, hipótesis, señalamiento de variables.

Capítulo III. Metodología: Se presenta; el enfoque, el tipo y técnica de investigación y el muestreo de la población. Su estructura está compuesta de; enfoque, modalidad básica de investigación, nivel o tipo de investigación, población y muestra, operacionalización de variables, plan de recolección de información y, el plan de procesamiento y análisis.

Capítulo IV. Análisis e Interpretación de resultados: Los principales resultados hacen referencia a la comprobación de que tanto la valorización como la profesionalización de las artes son factores primordiales e influyen directamente sobre el desarrollo social. También se identificó que en la zona centro del país no existe ninguna institución profesional en artes visuales y que existe un real interés de este servicio, confirmando que el sistema espacial de difusión artística existente requiere complementarse con el de la capacitación a nivel superior y que, la valorización de dicha manifestación usando como recurso la arquitectura

es viable y potencial. Su estructura está compuesta de; análisis de resultados, interpretación de datos y, verificación de hipótesis.

Capítulo V. Conclusiones y Recomendaciones: Se establecen como principales conclusiones; la implementación de materias de arte en las mallas curriculares de la educación básica, establecer un programa continuo y sistemático parte de un plan cultural que funcione en los diferentes espacios existentes en la ciudad e, institucionalizar la educación superior en artes para la zona centro del país, incluyendo la previsión de un equipamiento urbano-arquitectónico, el cual es desarrollado a nivel de anteproyecto como propuesta.

Capítulo VI. Propuesta: Se presente el proyecto arquitectónico derivado de las recomendaciones del trabajo. Su estructura está compuesta de; datos informativos, antecedentes de la propuesta, justificación, objetivos, análisis de factibilidad, fundamentación, modelo operativo, administración de la propuesta, y previsión de la evaluación

Se deja en su consideración el presente trabajo.

CAPÍTULO I

PROBLEMA DE INVESTIGACIÓN

1.1 Tema de investigación

La Valorización Socio-espacial como Recurso en el Desarrollo Artístico de la Ciudad de Ambato.

1.2 Planteamiento del problema

La presente investigación pretende analizar la valorización socio-espacial artística en la actualidad de la ciudad de Ambato, en función a observar si existe una posible desvalorización de las artes plásticas presente en los campos; del conocimiento cultural, de la gestión cultural, de la profesionalización y del sistema espacial. Con el fin de identificar si la revalorización socio-espacial del arte influye en el desarrollo artístico de la ciudad.

1.2.1 Contextualización.

Es necesario tener una visión preliminar del valor de la cultura de forma macro, sus diversas manifestaciones entre ellas el arte y su importancia como una necesidad del ser humano en un nivel medio, y cuya valorización socio-espacial en un nivel específico puede determinar un menor o mayor desarrollo artístico.

Malinowski (1984) define: La cultura es evidentemente el conjunto integral constituido por los utensilios y bienes de los consumidores, por el cuerpo de normas que rige los diversos grupos sociales, por las ideas y artesanías, creencias y costumbres (...) estaremos en presencia de un vasto aparato, en parte material, en parte humano y en parte espiritual, con el que el hombre es capaz de superar los concretos, específicos problemas que lo enfrentan. Estos problemas surgen del hecho de tener el hombre un cuerpo sujeto a varias necesidades orgánicas. Es claro que la satisfacción de las necesidades orgánicas o básicas del hombre y de la raza representa una serie mínima de condiciones impuestas en cada cultura. Los problemas planteados por las necesidades nutritivas, reproductivas e higiénicas del hombre, deben ser resueltos, y lo son mediante la construcción de un nuevo ambiente, artificial o secundario. Este ambiente, que es ni más ni menos la cultura misma, debe ser reproducido, conservado y administrado permanentemente. Esto produce lo que puede denominarse, en el sentido más general de la expresión, un nuevo nivel de vida, dependiente del plano cultural de la comunidad, del medio físico y de la eficiencia del grupo. Un nivel cultural de vida significa a su vez, que nuevas necesidades aparecen y nuevos imperativos o determinantes son impuestos a la conducta humana. Desde luego, la tradición cultural necesita ser transmitida de cada generación a la subsiguiente. (p.56, 57)

Esta perspectiva de Malinowski describe exactamente lo que es la cultura, indivisible de una sociedad y como esta nace precisamente como una derivación de las necesidades primordiales del ser humano, y se la entiende como una organización humana para satisfacerlas, de este modo crear otro nivel de vida en el cual aparecen nuevas necesidades las cuales a su vez y por medio de la integración humana tratarán de satisfacerse, elevando así al hombre a un nivel de existencia superior que no puede desarrollarse independientemente de la cultura sino más bien, que es un sistema de elementos compositivos del desarrollo

humano, desde este enfoque se entiende claramente que el ser humano inmerso en un grupo de individuos que escalan niveles de vida fisiológicos no pueden crecer satisfaciendo solo sus necesidades orgánicas, de aquí deriva también la responsabilidad que nace para organizarnos socialmente, en busca de perpetuar, transmitir y renovar el conocimiento generado por y a través de las generaciones.

También se puede tratar la cuestión del “desarrollo” como una consecuencia de la valorización cultural, se sabe que dicha palabra tiene un contexto muy amplio, su punto sinérgico es el ser humano y la satisfacción de sus necesidades primordiales para así satisfacer otros tipos de necesidades secundarias y continuar jerárquicamente e ir cumpliendo deseos y requerimientos más elevados pertenecientes ya a la autorrealización personal, esto conlleva sin duda a la realización colectiva o enriquecimiento social en todos los términos de la palabra; ahora bien, hay que entender que el desarrollo no se debería considerar entorno solo a la economía, sino que el desarrollo en su verdadero y amplio sentido de la palabra, implica un crecimiento personal y/o grupal en muchos ámbitos de la vida, como el intelectual, emocional, psicológico, de pertenencia, artístico, laboral, recreacional, etc. Todo lo cual es el simple reflejo de la evolución humana. Entonces se define que el desarrollo no describe una sola línea estratégica a seguir, ni tampoco varias líneas independientes, sino que es un sistema interdependiente e interrelacionado que busca la satisfacción individual y colectiva en todos los aspectos posibles de la vida, en cuanto a que mientras más sean las necesidades cubiertas cuantitativa y cualitativamente, mayor será el desarrollo social.

Es importante mencionar que la necesidad no es solo una carencia sino también que representa una potencia es decir, que una necesidad no solo es un requerimiento que se debe cubrir por simple subsistencia, sino que representa una oportunidad de potencializar el nivel de desarrollo que presente un colectivo entorno a un componente social; en consecuencia la necesidad deja de ser tal cosa ya que motiva y moviliza a las personas y se convierte en una estrategia de desarrollo.

Max-Neef, Elizalde y Hopenhayn (1986) expresan que una política de desarrollo orientada hacia la satisfacción de las necesidades humanas, entendidas en el sentido amplio (...) trasciende la racionalidad económica convencional porque compromete al ser humano en su totalidad. Las relaciones que se establecen y que pueden establecerse entre las necesidades y sus satisfactores, hacen posible construir una filosofía y una política de desarrollo auténticamente humanista (...). Acceder al ser humano a través de las necesidades permite tender el puente entre una antropología filosófica y una opción política y de políticas: tal parecería ser la voluntad que animó los esfuerzos intelectuales tanto de Karl Marx como de Abraham Maslow. Comprender las necesidades como carencia y potencia, y comprender al ser humano en función de ellas así entendidas, previene contra toda reducción del ser humano a la categoría de existencia cerrada. (p.21)

En función de lo expuesto, la situación obliga a repensar el contexto social de las necesidades humanas de una manera radicalmente distinta de cómo ha sido habitualmente pensado por planificadores sociales y por diseñadores de políticas de desarrollo. Ya no se trata de relacionar necesidades solamente con bienes y servicios que presuntamente las satisfacen, sino de relacionarlas además con prácticas sociales, formas de organización, modelos políticos y valores que

repercuten sobre las formas en que se expresan las necesidades.

Cuando la necesidad de subsistir está insatisfecha, cualquier otra necesidad queda anulada, esto se aplica pertinentemente a otras necesidades por ejemplo la necesidad de afecto o la falta de identidad puede afectar severamente el estado emocional e incluso físico de las personas, de esta manera establecer valores equitativos a otros tipos de necesidades que tienen la misma facultad de dañar al ser humano es primordial para evitarlo, así mismo también tiene el poder contrapuesto de potencializar el ser y el quehacer de las personas si estas necesidades son satisfechas; bajo esta óptica la alternativa de trabajar en una línea sistemática para el fomento del arte, es sin duda una opción importante para definir un estilo de desarrollo adicional, que no viene a competir con el estilo económico tradicional, más bien conlleva su nutrición.

Max-Neef, Elizalde y Hopenhayn (1986) afirman que (...) el desarrollo consiste para muchos en alcanzar los niveles materiales de vida de los países más industrializados, para tener acceso a una gama de bienes (artefactos) cada vez más diversificados (...). El Desarrollo a Escala Humana no excluye metas convencionales como crecimiento económico para que todas las personas puedan tener un acceso digno a bienes y servicios. Sin embargo, la diferencia respecto de los estilos dominantes radica en concentrar las metas del desarrollo en el proceso mismo del desarrollo. En otras palabras, que las necesidades humanas fundamentales pueden comenzar a realizarse desde el comienzo y durante todo el proceso de desarrollo; o sea, que la realización de las necesidades no sea la meta, sino el motor del desarrollo sea capaz de estimular permanentemente la generación de satisfactores sinérgicos (...). Integrar la realización armónica de necesidades humanas en el proceso de desarrollo significa la oportunidad de que las personas puedan vivir ese desarrollo desde sus comienzos, dando origen así a un desarrollo sano, autodependiente y

participativo, capaz de crear los fundamentos para un orden en el que se pueda conciliar el conocimiento económico, la solidaridad social y el crecimiento de las personas. (p.31)

Esta contextualización macro permite adentrarse ya en un entorno medio que es el de la cultura propiamente dicha en función a la temática de esta investigación la cual se deriva a su vez particularmente en las artes como una delimitación teórica para comenzar a estudiar el fenómeno social de esta manifestación humana como un muy posible eje direccional y alternativo de un desarrollo socio-económico alrededor de las artes plásticas.

Max-Neef, Elizalde y Hopenhayn (1986) dicen que desarrollo social y desarrollo individual no pueden darse de manera divorciada. Tampoco es razonable pensar que el uno pueda sobrevivir mecánicamente como consecuencia del otro. Una sociedad sana debe plantearse, como objetivo ineludible, el desarrollo conjunto de todas las personas y de toda la persona. Tradicionalmente, se ha pensado que la escasez de recursos obliga a optar entre ambas posibilidades, ya que en la práctica no parece posible aplicar políticas inclusivas. Tal criterio nace, sin duda, de una concepción convencional de la eficiencia. Si, por el contrario, tomamos en cuenta, además de los recursos convencionales, los recursos no convencionales con su potencial sinérgico (...); comprobamos que las políticas inclusivas son viables, y que sólo combinando desarrollo personal con desarrollo social es posible alcanzar una sociedad sana, con individuos sanos. (p.35)

Los autores Max-Neef, Elizalde y Hopenhayn al referirse al desarrollo de toda la persona intentan explicar la integridad del individuo y que esta tiene diferentes componentes, como los emocionales, psicológicos, intelectuales, de personalidad, educativos a más de los naturales y económicos que forman parte

inseparable y condicionan el desarrollo de una persona y que este a su vez en tanto alcance su satisfacción integral influirá ineludiblemente en el conjunto de personas. También hablan de los recursos convencionales y no convencionales, dentro de esta última están las políticas inclusivas que tienen potencial de desarrollo social. A continuación se analiza lo que expresan los autores sobre los recursos no convencionales:

Parafraseando a los autores del libro *Desarrollo a Escala Humana*, un elemento importante es el de creación y asignación de recursos para fortalecer organizaciones locales participativas, constituyéndose en la base para una transformación estructural. (Max-Neef, Elizalde y Hopenhayn, 1986).

Max-Neef, Elizalde y Hopenhayn (1986) dicen que los recursos no convencionales son importantes no solo para la supervivencia de micro-organizaciones sino también para la constitución y el desarrollo de movimientos sociales en distintos países de América Latina. Casos ilustrativos los encontramos en las Organizaciones Económicas Populares chilenas (OEP). Buena parte de estas organizaciones no sólo se consagran a actividades económicas que garanticen su auto-reproducción, sino que también desarrollan actividades sociales, culturales y recreativas. La producción y la comercialización de bienes y servicios se complementan allí con actividades de autoconstrucción (...). (p.45)

Según el *Desarrollo a Escala Humana*, la diferencia entre recursos convencionales y no convencionales es que los primeros se agotan mientras se utilizan y los no convencionales se pierden solo si no se utilizan; es así que la solidaridad que se da, crece; el conocimiento que se imparte, se expande.

Max-Neef, Elizalde y Hopenhayn (1986) afirman que los recursos no convencionales potencian un desarrollo que va más allá de la noción convencional de acumulación (aun cuando la incluye), ya que se funda, además, en el acervo del saber práctico generado por la propia comunidad.

Tal acumulación de conocimientos amplía a su vez la potencialidad de los propios recursos: capacidad organizativa, generación de nuevas conductas y opciones enriquecedoras de interacción comunitaria. Otro rasgo distintivo de estos recursos, y que revierten las perspectivas económicas habituales, es que, contrariamente a los recursos económicos convencionales que se caracterizan por la escasez, los recursos no convencionales abundan. Tienen además, una enorme capacidad de conservar y transformar la energía social para procesos de transformaciones profundas. (p.46)

Tabla 1

Recursos no Convencionales

Más allá de los recursos económicos

1	Conciencia social.
2	Cultura organizativa y capacidad de gestión.
3	Creatividad popular.
4	Energía solidaria y capacidad de ayuda mutua.
5	Calificación y entrenamiento ofrecido por instituciones de apoyo
6	Capacidad de dedicación y compromiso de agentes externos o internos.

Fuente: Max Neef, Hopenhayn y Elizalde. (1986). Desarrollo a Escala Humana
Realizado por: Marco Enrique Brito

Tabla 2

Recursos no Convencionales-objetivos

Objetivos de las políticas para la activación de recursos no convencionales:

1	Identificar y aprovechar las coyunturas históricas favorables a fin de multiplicar las iniciativas que la sociedad Civil forja para administrar los recursos disponibles en una dirección renovada.
2	Identificar y ampliar los espacios sociales que albergan mayor potencial en materia de recursos no convencionales.
3	Identificar y estimular los actores sociales capaces de utilizar estos recursos en función de cambios estructurales hacia un Desarrollo a Escala Humana.

Fuente: Max Neef, Hopenhayn y Elizalde. (1986). Desarrollo a Escala Humana
Realizado por: Marco Enrique Brito

Si bien se entiende que estas organizaciones son comunitarias, es más coherente asimilar que la institucionalización de organizaciones de estas características donde la asignación de recursos no convencionales es la prioridad; es completamente factible en territorios más consolidados como ciudades y cantones.

La reflexión sobre el desarrollo a escala humana insinúa y comprueba que no existe una sola forma de desarrollo sostenible, que el desarrollo integral de una persona y del conjunto al que pertenece depende también de factores paralelos a los económicos y además de que es posible instaurar instituciones organizacionales que potencialicen los recursos no convencionales precisamente en recursos de valorización estratégica para un desarrollo más humano, presentándose aún más factible en sociedades con niveles organizativos ya complejos y elevados. Es primordial el análisis de estas investigaciones en el campo social porque afianzan la teoría para la creación de líneas estratégicas de desarrollo en cuanto a lo cultural por medio de entidades que se enfocan en explotar los recursos no convencionales y que estas son posibles siempre y cuando exista interés, educación, organización y gestión a nivel político y civil, proveyendo a la ciudad una alternativa adyacente de desarrollo, a través de la instrumentación de programas y espacios.

El sub-desarrollo de una ciudad dentro del campo cultural-artístico se presenta como consecuencia de un sistema de carencias de capacitación, inversión, promoción y valorización de las artes por ser considerada como una necesidad humana de segundo orden. En este margen se hace claro la mínima existencia de programas en el sentido amplio de la palabra que representen el arte como un hecho generador de desarrollo y aún más notorio la carencia de elementos socio-espaciales identificativos de una sociedad o urbe. Entonces se puede considerar que el arte por sus condiciones inherentes al poco entendimiento humano, es desestimada y colocada en un plano prescindible en cuanto a la condición de supervivencia; como Tolstoi L. (2003) nos dice:

Pero si el arte es una actividad que tiene por objeto transmitir de un hombre a otro los sentimientos mejores y más elevados del alma humana, ¿cómo explicar que la humanidad, durante todo el período moderno, haya prescindido de tal actividad y la haya substituido por una actividad artística inferior, sin otro fin que el placer? (p.24)

Entonces el subdesarrollo de lo artístico está delimitado por la desvalorización de lo mismo, debido a no considerarlo útil más allá del placer y principalmente a que siempre se ha considerado como de alcance solo de la clase alta y en lugar de enriquecer al arte se genera un empobrecimiento del campo artístico; estas teorías van apegándose a las teorías psicológicas de Maslow que más adelante se estudiara pero de forma sintética dicen que el hombre al tratar de solventar según sus recursos limitados sus más básicas necesidades desvalorizará las manifestaciones culturales como las de las artes, esa es la problemática establecida y derivada del desarrollo económico cuyas líneas estratégicas se limitan al capital monetario pensando que el arte no tiene mucho valor integral y global para el desarrollo de una sociedad y peor aún para la realización personal.

Tolstoi L (2003) también nos dice. “El arte es, como la palabra, uno de los instrumentos de unión entre los hombres, y, por consiguiente, de progreso, es decir, la marcha progresiva de la humanidad hacia la dicha” (p.61).

Hay que buscar la manera de que el arte se fomente y se muestre al mundo, ya que la desestimación de la que se habla es aparentemente la razón primordial del subdesarrollo artístico, entonces el arte no debe interpretarse como instrumento que generará directamente riqueza económica, sino más bien que sus manifestaciones en tanto se den más y de mejor forma (valorización) cultivarán el alma de una sociedad repercutiendo en la calidad de vida individual y sin duda

consecuentemente en las actividades económicas, políticas y sociales que desempeñen dilucidando el desarrollo desde otro punto de vista diferente al convencional.

La valorización de las necesidades culturales actualmente varía en relación al territorio en el que se enmarcan, puesto que el nivel de importancia que se otorga al arte es mayor en las sociedades que conocemos como desarrolladas, que en las en vías de desarrollo.

La observación directa y la vivencia del entorno artístico actual de Ambato, han permitido evidenciar una posible desvalorización del mismo, cuyas causas podrían ser: el escaso conocimiento, la reducida educación y el poco entendimiento del arte como una necesidad que tiene la cualidad de contribuir con el desarrollo social. A su vez esta posible desvalorización se refleja en la poca concurrencia a eventos, el escaso consumo de arte, la tenue visibilidad de producción artística, la desconectada gestión cultural y la difusión artística limitada. Con este antecedente que sugiere el estado actual del arte en Ambato, surge la motivación para abordar esta importante temática, con el fin de contribuir al entendimiento del desarrollo artístico como una consecuencia de la valorización social y espacial de las artes en esta ciudad.

1.2.1.1 Las Manifestaciones Artísticas en el desarrollo Socio-económico de Ecuador.

El presente apartado busca identificar la situación del arte a nivel socio/económico en el país en función de los últimos datos estadísticos disponibles a manera de contextualización.

La importancia de la inversión pública radica en que según el proyecto Ecuador, Territorio de las Artes y Creatividades 2014-2017; a medida que se

reduce la inversión concursable en el país y se crecentan los auspicios particulares sin concurso, disminuye la participación ciudadana en eventos culturales, esto se debe a que los auspicios no concursables son orientados a grupos específicos y no son de carácter global como es la característica de los fondos concursables, que integran la creatividad e innovación competitiva para la creación, promoción, difusión, captación y formación de la comunidad cultural. Se identifica pues una herramienta de explotación dentro de los auspicios concursables para fomentar la producción y circulación de bienes y servicios artísticos.

- **Participación ciudadana en actividades socio-culturales**

En la figura 2 se presenta la escala evolutiva hasta el 2017 sobre la participación ciudadana en actividades socio-culturales incluyendo las artísticas, donde se evidencia el decrecimiento que se ha suscitado en los intereses de la población al 2012 y la tendencia creciente a la actualidad.



Figura 1. Participación de la ciudadanía en actividades sociales, culturales, deportivas y comunitarias. (Ecuador)

Fuente: Ecuador, Territorio de las Artes y Creatividades 2014-2017

Elaboración: Ecuador, Territorio de las Artes y Creatividades 2014-2017

Según la figura 2, en el 2008 se identificó una participación por parte de la ciudadanía que alcanzo un 12,6 %, y que, para los años 2011 y 2012 descendió progresivamente en relación a la disminución de la inversión de fondos

concursables. La intención según el proyecto Ecuador, Territorio de las Artes y Creatividades 2014-2017, es revertir la tendencia en la participación de la ciudadanía en actividades culturales, sociales, deportivas y comunitarias.

- **Inversión y número de proyectos por provincia en cultura**

El análisis del siguiente apartado se basa en una comparación con provincias que se consideran con similares composiciones sociales y geográficas, entre las que se considera Tungurahua, Cotopaxi, Chimborazo y Azuay, donde se observa la inversión económica efectuada desde el 2008 al 2013 y el número de proyectos correspondientes. Los datos permiten hacer un análisis comparativo.

Tabla 3

Inversión y número de proyectos por provincia-Sistema Nacional de Fondos Concursables de Proyectos 2008-2013

Nro. Prov	Provincia	No. Proyectos 2008 - 2013	Inversión Acumulada 2008 - 2013	%
1	Azuay	26	209.333,53	4,4
2	Bolívar	20	126.000,00	2,7
3	Cañar	15	305.000,00	6,4
4	Carchi	21	153.000,00	3,2
5	Chimborazo	27	207.583,41	4,4
6	Cotopaxi	9	55.000,00	1,2
7	El Oro	22	150.000,00	3,2
8	Esmeraldas	14	91.000,00	1,9
9	Galápagos	3	18.000,00	0,4
10	Guayas	35	253.500,14	5,3
11	Imbabura	23	170.000,00	3,6
12	Loja	20	142.000,00	3,0
13	Los Ríos	7	42.000,00	0,9
14	Manabí	24	168.000,00	3,5
15	Morona Santiago	19	135.000,00	2,8
16	Napo	28	172.000,00	3,6
17	Orellana	4	18.000,00	0,4
18	Pastaza	12	82.000,00	1,7
19	Pichincha	164	1.752.370,87	36,9
20	Santa Elena	15	92.000,00	1,9
21	Santo Domingo de los Tsa'chila	9	58.000,00	1,2
22	Sucumbíos	10	64.000,00	1,3
23	Tungurahua	20	141.000,00	3,0
24	Zamora Chinchipe	20	146.000,00	3,1
TOTAL:		567	4.750.787,95	

Fuente: MCP, Subsecretaría de Artes y Creatividad

Recuperado de: Ecuador, Territorio de las Artes y Creatividades 2014-2017

Al igual que en la tabla anterior, en la siguiente gráfica se presentan los porcentajes de la inversión pública en cultura.

SISTEMA NACIONAL DE FONDOS CONCURSABLES DE PROYECTOS 2008 -2013



Figura 2. Inversión y número de proyectos por provincia (Representación gráfica)
 Fuente: MCP, Subsecretaría de Artes y Creatividad, Unidad de Investigación
 Recuperado de: Ecuador, Territorio de las Artes y Creatividades 2014-2017

Respecto a los fondos concursables, se aprecia la distribución de estos en el periodo 2008-2013 y el número de proyectos desarrollados por cada provincia, en los cuales se evidencia una repartición inequitativa, lógicamente por la distribución poblacional diferenciada entre provincias y evidentemente Pichincha presenta la mayor concentración, seguido por Cañar, Guayas y Azuay, que a pesar de ser poblaciones más o menos equiparadas, Pichincha despunta desproporcionalmente, esto sin duda corresponde al título de capital cultural del Ecuador, pero también al interés de las otras provincias por el desarrollo de la cultura. Tungurahua presenta una inversión baja de 141.000 dólares en 20 proyectos, equivalente al 3% a nivel nacional, comparado con Chimborazo que presenta el 4,4%.

- **Aspectos de las Industrias Culturales Creativas del Ecuador.**

La cultura y la economía; Las Industrias Culturales y Creativas (ICC) generan dinero y empleo a 29,5 millones de personas y representan el 3% del PIB mundial según el primer informe planetario sobre este tema presentado por la Unesco. Estas industrias alcanzan 2.250 millones de

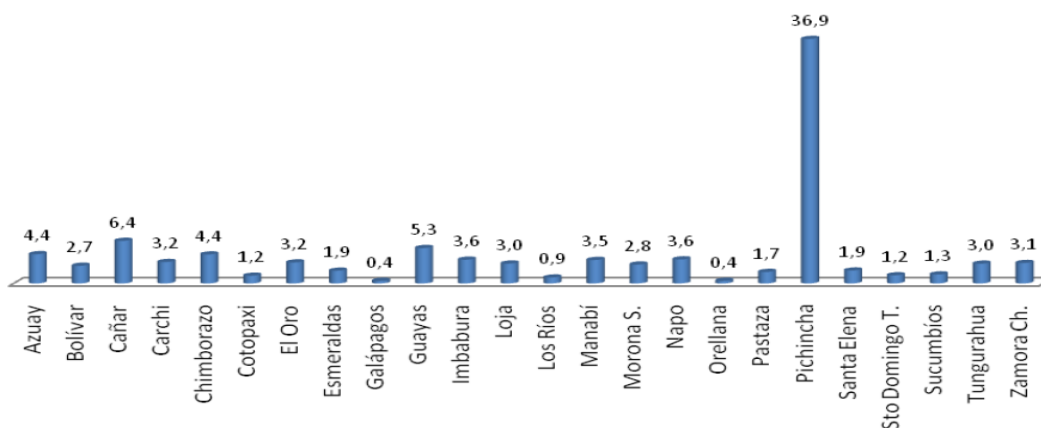
dólares anuales (2.081 millones de euros), Así lo revela el informe “Tiempos de cultura: el primer mapa mundial de las industrias culturales y creativas”. Además, las Industrias Culturales Creativas potencializan el interés turístico de las ciudades y mejoran la calidad de vida, especialmente en los países en vías de desarrollo; Cabe recalcar la importancia de generar economías creativas e insistir en la necesidad de “cultivar” el talento de las nuevas generaciones para preservar la necesidad de innovación, la cual brindará un desarrollo más sostenible (Ernst & Young Global Limited [EY], 2015).

Adentrándose en el panorama local se analizará las estadísticas disponibles para realizar un acercamiento a las mediciones económicas de la actividad cultural en Ecuador. Con el afán de visualizar el panorama real sobre la generación de empleo, bienes y servicios ofrecidos y comercializados, gasto público y balanza comercial de ciertas ramas y actividades que incluyen y/o están relacionadas con las artes y la cultura. Estos datos constituyen el reflejo de la situación actual en el país y arrojarán conclusiones lógicas sobre que estrategias hay que mantenerlas y potenciarlas y sobre cuales se debe reformular políticas por su estado inadecuado o desaprovechado.



Figura 3. Ingreso por principal producto y servicio comercializado/ofrecido
Fuente: INEC – Censo Económico 2010. Diseño Editorial másQmenos.
Elaboración: propia - Recuperado de www.eltelegrafo.com.ec

Se observa que la industria editorial genera mayor riqueza, mientras que la industria de artes plásticas y visuales es la que menores ingresos genera, entendiéndose el análisis teórico que se ha desarrollado en esta investigación, reflejando de esta manera la realidad en nuestro territorio.

Las industrias culturales en Ecuador generaron ingresos del orden de los 2,7 millones de dólares y 46.162 puestos de trabajo declarados en 2009. la industria editorial es la que mayor personal acapara con el 65,57%, seguido por la industria audiovisual el 19,85%, la fonográfica el 9,74%. Los datos también indican que las artes plásticas y visuales generaron 2233 puestos de trabajo, correspondientes al 4,84% y que la relación entre el servicio y el personal ocupado es crecientemente proporcional (El Telégrafo, 2013). Esto se da por el grado de industrialización que se insertan en los procesos de las otras industrias, ya que en las artes, los trabajos son esencialmente manuales y los trabajadores son los propios artistas por lo que apunta a una relación mayor a uno respecto del personal ocupado de los ingresos recibidos. Se destaca la importancia de la mano de obra pero esta no se refleja en creación de puestos de trabajo respecto a las utilidades sino más bien la retribución económica corresponde en general al artista.

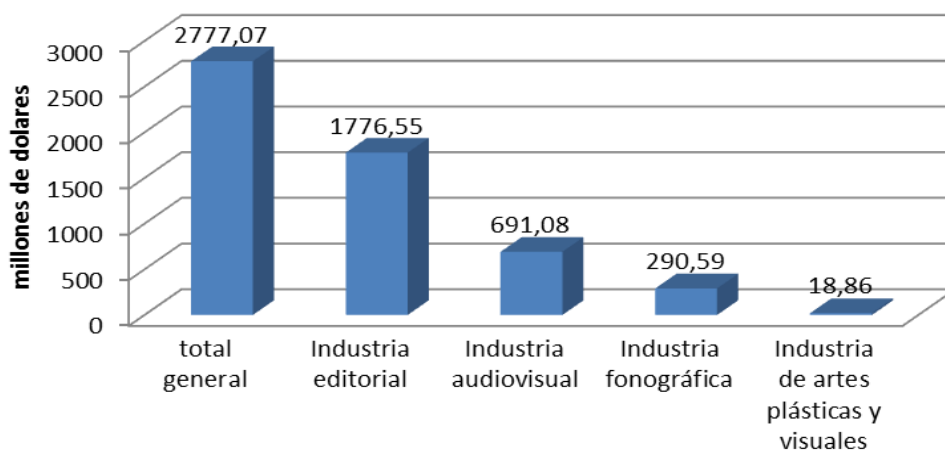

Figura 4. Participación de actividades culturales en el PBI
Fuente: INEC – Banco Central del Ecuador. Diseño Editorial másQmenos.
Elaboración: propia - Recuperado de www.eltelegrafo.com.ec

Según la gráfica anterior la economía creativa aportó al PIB un 1,68% en 2009 y un 1,64% en 2010. El valor agregado es considerado para el cálculo del Producto Interno Bruto (PIB) de un país, para este caso, se toma en cuenta los sectores: artes plásticas y visuales, libros y publicaciones, audiovisual, producción y edición musical. Si bien la gráfica indica que el aporte al PIB disminuyó del 2009 al 2010 respecto a la economía general del país ya que existió un aumento en otras actividades económicas que no tienen que ver con la cultura (alza del petróleo); Sus componentes en cambio aumentaron definiendo una tendencia de crecimiento económico.

- **Gasto público en cultura entre 2009 y 2010**

Según los últimos datos oficiales nacionales disponibles el gasto público incluye el presupuesto de instituciones del sector educación, que desarrollan actividades de cultura, pero no contempla el presupuesto que los gobiernos locales descentralizados (GAD), asignan para el sector.

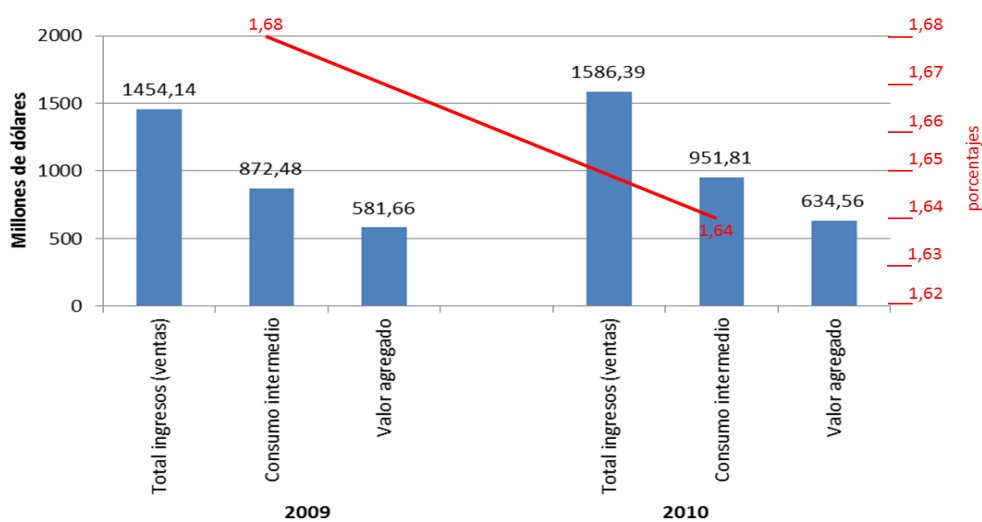
En el 2010 se registró una reducción en el gasto total en cultura, invirtiéndose 36,96 millones de dólares menos respecto del 2009 que fue de 118,99 millones, es decir una disminución del 31% aproximadamente; esto permite cuestionar el porqué de la reducción en la inversión en el sector cultura, considerando incluso que para el respectivo año en general el gasto público creció 17% según los datos investigados. Este panorama indica que es necesario revertir la tendencia por medio de políticas de inversión estatales o cantonales, pues no da la certeza de su subvaloración. Ecuador es un país importador de bienes y servicios culturales, una diferencia que representa un 98% del total de exportaciones. A pesar de la gran riqueza cultural que se posee, ésta solo es explotada ínfimamente lo que se refleja en el porcentaje de exportaciones de bienes culturales, aquí encontramos el factor que se debe mermar y el condicionante que debe ser recuperado y potencializado (El Telégrafo, 2013).

Como reflexión se puede decir que el sector cultural genera una dinámica económica comprobable en una sociedad, produciendo bienes y servicios y creando puestos de trabajo, además es un eficiente generador de valor agregado en términos económicos. La inversión pública requiere ser reestructurada para que el sector cultura pueda disponer de mayores recursos para una mayor eficiencia de sus procesos y acrecentar el porcentaje de producción y exportación. Finalmente se puede evidenciar que las deficientes cifras expuestas son evidencia de que el sector cultural no ha sido objeto integral de las planificaciones de desarrollo de los gobiernos locales o que han sido de poco valor inclusivo, al punto que la inversión y la generación de riqueza ha disminuido, denotándose que es el sector al que se le ha dado menos importancia, y ahí radica la necesidad de revalorizar las actividades artísticas; es importante analizar las recomendaciones de estudios anteriores efectuados sobre la problemática.

1.2.1.2 Aspectos Socio-económicos respecto a las Artes en Ambato.

- Contextualización geográfica del Cantón Ambato



Ilustración 1. División Político-Administrativa cantonal. Ambato 2012.

Fuente: Municipalidad de Ambato

Elaboración: Coordinación PDOT-2016; Recuperado de: GADMA/PDOT 2016

El cantón Ambato se encuentra ubicado en la provincia de Tungurahua (Ecuador), y cuenta con una superficie de 1016,454 Km² que equivale al 29,94% de la extensión de la provincia del Tungurahua. Este cantón presenta 18 parroquias rurales y 9 parroquias urbanas.

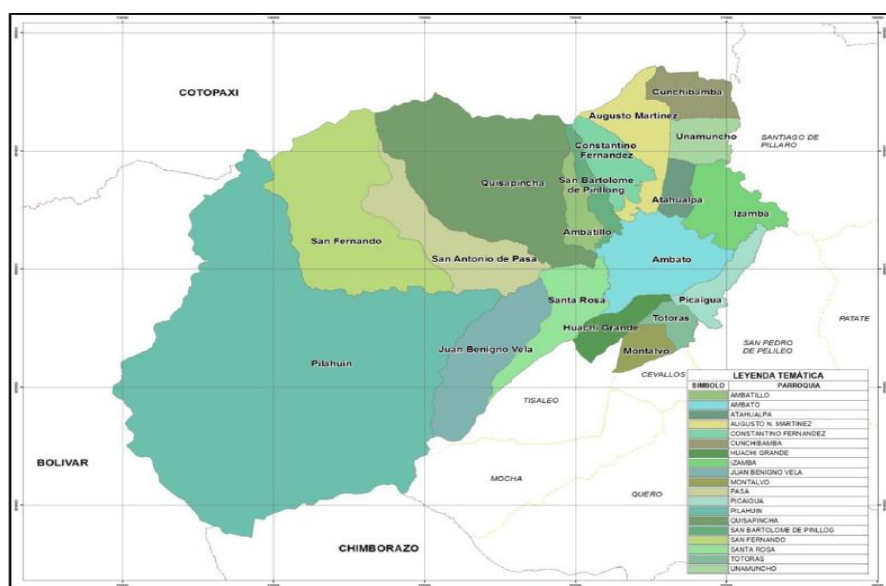
Tabla 4

Funcionamiento de la población en el cantón Ambato

Indicador	Hombres	%	Mujeres	%
Población Total (PT)	244 783	100	259 800	100
Población en edad de trabajar (PET)	197 351	80,6	213 643	82,2
Población Económicamente inactiva (PEI)	60 757	24,8	105 344	40,5
Población Económicamente activa (PEA)	136 594	55,8	108 299	41,7

Fuente: Instituto Nacional de Estadísticas y Censos –INEC-

Elaboración: CELAEP, 2012. *Recuperado de:* GADMA/PDOT 2016

Respecto a la tabla 4, la población en edad para trabajar para hombres y mujeres suma 410.994 habitantes y representa el 82,2% de la población del cantón de Ambato, de este número se identifica que la Población Económicamente inactiva (PEI) son 166.101 habitantes representando el 40,5% de la población total; mientras que la Población Económicamente activa (PEA) suma 244893 habitantes, representando el 41,7% de la población total; esto quiere decir que de la población en edad de laborar casi la mitad no desempeñan actividades laborales y menos de la mitad de la población total trabaja.

Tabla 5

Porcentaje de población ocupada en los principales sectores de la economía

	%TOTAL	%URBANO	%RURAL
Porcentaje de población ocupada en comercio al por mayor y menor	20,09	28,7	13,1
Porcentaje de población ocupada en manufactura	19,90	18,4	21,3
Porcentaje de población ocupada en agricultura, silvicultura, caza y pesca	18,30	2,60	33,9

Fuente: Instituto Nacional de Estadísticas y Censos –INEC-

Elaboración: GADMA. *Recuperado de:* GADMA/PDOT 2016

Respecto a la tabla 5 los tres sectores económicos de mayor cabida son: El comercio al por mayor y menor, la manufactura y; la agricultura, silvicultura, caza

y pesca. Dentro de lo que respecta a las Artes, Entretenimiento, y Recreación se encuentra que para este sector económico existen 760 personas ocupadas en total, 140 en el sector rural y en el sector urbano 620 personas como se observa en la figura 6, pero se debe discriminar a todas las actividades de entretenimiento y recreación, al no ser componentes de la problemática, y se verá más adelante que el número de personas ocupadas en actividades de arte son muy bajas, confirmando las teorías, respecto a la inclusión, importancia, valorización, planificación, gestión y generación de iniciativas del artes en un sistema socio-espacial.



Figura 5. Población ocupada por Actividad Económica Sector Urbano

Fuente: Instituto Nacional de Estadísticas y Censos 2010–INEC-

Elaboración: GADMA, Recuperado de GADMA/PDOT 2016

A continuación, se observa un gráfico de los ingresos que generan las principales actividades económicas del cantón Ambato según el Instituto Nacional de Estadísticas y Censos 2010, donde se puede comparar los ingresos generados por el sector del arte, entretenimiento y recreación, con los generados por otros sectores.

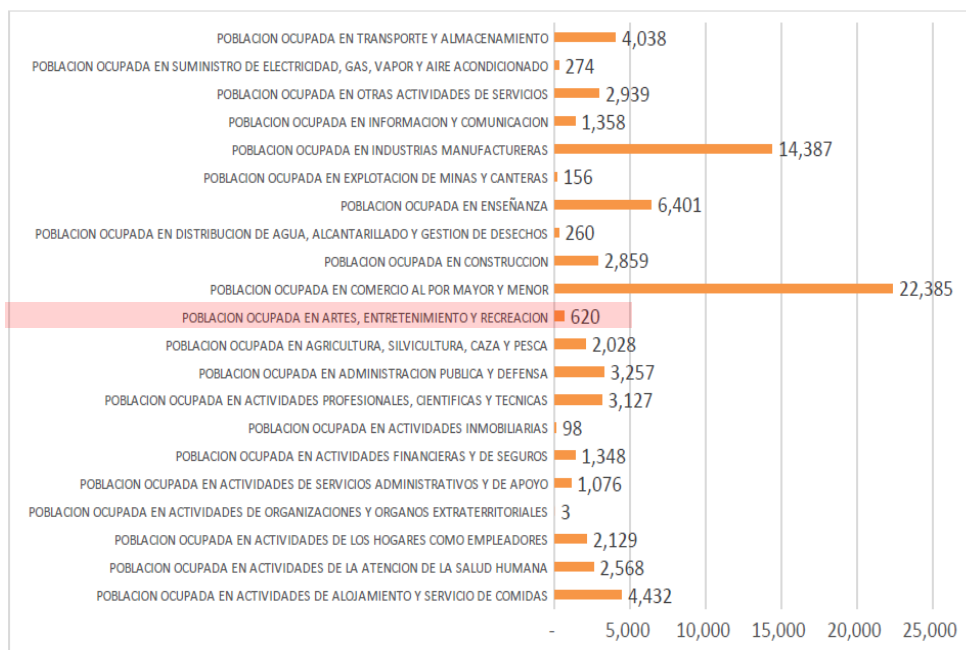

Figura 6. Principales actividades económicas del Cantón Ambato que generan ingreso.

Fuente: Instituto Nacional de Estadísticas y Censos 2010–INEC-

Elaboración: Coordinación – PDOT 2016, Recuperado de GADMA/PDOT 2016

El sector que mayor ingreso genera a nivel cantonal es el de los automotores, con 1´637, 569,991 usd; según el censo 2010, mientras que el sector Artes, Entretenimiento y Recreación solo generó 10´972,027 usd. Aún así no se ubica en los últimos lugares de generación económica, de lo cual hay que considerar también que el número de personas ocupadas en este sector también es bajo, dándose una relación directamente proporcional.

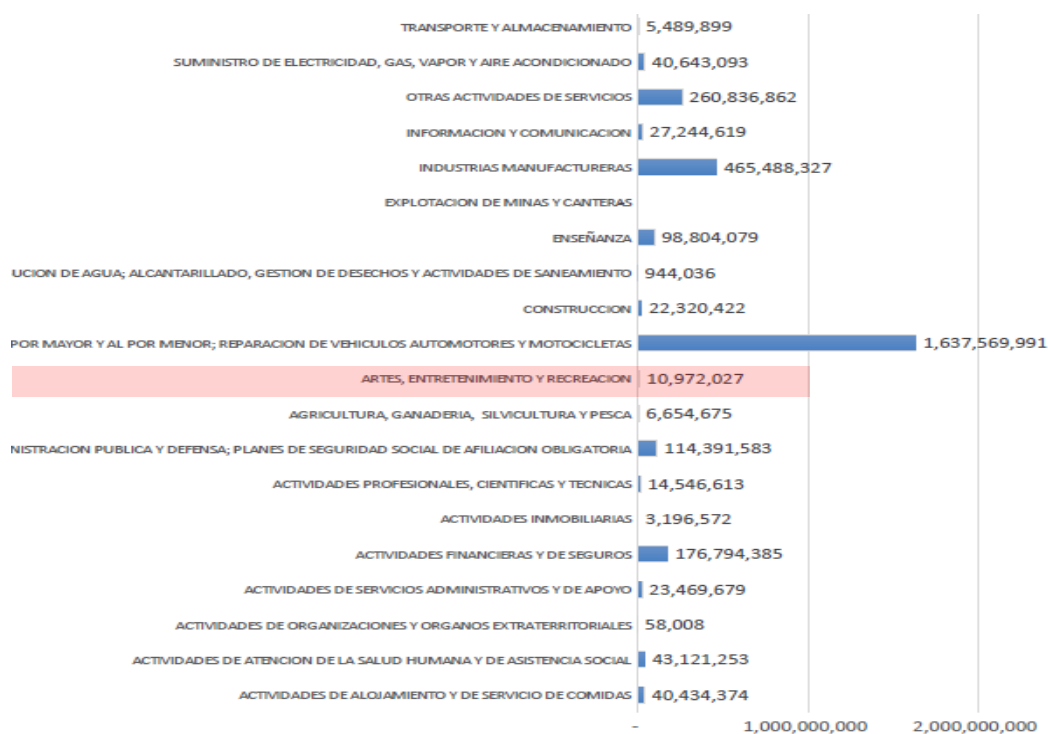
1.2.1.3 Datos sobre los espacios Culturales en Tungurahua-Ambato.

A continuación, se presenta una serie de datos obtenidos que dan constancia de los equipamientos culturales existentes en el país y el número de establecimientos según actividad en el cantón Ambato, esta información permite contextualizar el análisis. Los primeros datos corresponden a la siguiente tabla comparativa de la provincia de Tungurahua respecto a las demás provincias sobre la cantidad de espacios reportados y destinados a actividades culturales según su denominación.

Tabla 6

Espacios reportados en territorio para difusión de actividades culturales

ZONIFICACIÓN TERRITORIAL – ESPACIOS CULTURALES						
ZONA	PROVINCIA	Museos v galerías	Plazas v parques	Teatros v auditorios	CICs	Coliseos/canchas
1	Esmeraldas	5	4		2	
	Imbabura	17	40	18	2	4
	Carchi	6	28	17	1	8
	Sucumbíos		15	5	1	4
2	Pichincha	4	28	1	1	
	Napo	3	5	6		1
	Orellana	2	2	3		
3	Cotopaxi	11	18	10		
	Tungurahua	22	5	16	1	
	Chimborazo	16	3	4		
	Pastaza	4		9	1	4
4	Manabí	18	8	11		
	Snto. Domin.	1	4	3		6
5	Santa Elena	13	13	13	1	
	Bolívar	10	1	1	1	
	Los Ríos	5	7	19		15
	Galápagos	1	1	5		7
	Guayas	2			1	
6	Cañar	4		3		
	Azuay	31	10	24	1	2
	Morona Sant.	4		1	1	
7	El Oro	11		1		
	Loja	11		2		
	Zamora Chi.	7	1	5	1	
8	Guayaquil	16	4	15		
9	DM Quito	78		25		
	TOTALES	302	197	217	15	51

Fuentes: GADMA/Plan de Desarrollo y Ordenamiento Territorial 2016

Elaboración propia

Siguiendo la línea de análisis se interpretarán los datos que correspondan al campo de las artes plásticas, como se observa en la tabla 6, la provincia que acumula mayor número de museos y galerías es el Distrito Metropolitano de Quito con 78 espacios, seguida de la provincia de Azuay con 31 espacios y Tungurahua consta con 22; estos datos corresponden al 2013 y requieren ser verificados con nueva información, análisis que se desarrollará más adelante, por ahora se debe recalcar que Tungurahua se encuentra en tercer lugar a nivel nacional pero hay que considerar que la mayoría de museos no corresponderían a albergar los productos de las artes plásticas, sino a categorías históricas y de forma permanente; y, además preliminarmente se debe considerar que estos espacios pueden estar subutilizados. Finalmente se expone el número de establecimientos existentes al censo del 2010 por actividad en el cantón Ambato, que permite realizar un dimensionamiento del sector artístico.



Figura 7. Número de Establecimientos por Rama (Cantón Ambato).

Fuente: Instituto Nacional de Estadísticas y Censos 2010–INEC-

Elaboración: GADMA. Recuperado de: Ecuador, Territorio de las Artes y Creatividades 2014-2017

En Tungurahua se cuentan 22 establecimientos entre museos y galerías pero no son exclusivos para el sector de artes plásticas, mientras que para el cantón Ambato se presentan 157 establecimientos pero estos incluyen a más de las artes, al entretenimiento y la recreación; por lo que es necesario cotejar la información y delimitarla a los espacios destinados a las actividades artísticas propiamente dichas y al contexto territorial urbano de Ambato, lo cual será desarrollado en el capítulo IV, en donde se observará y diferenciará los espacios de difusión y capacitación artística para determinar el sistema espacial.

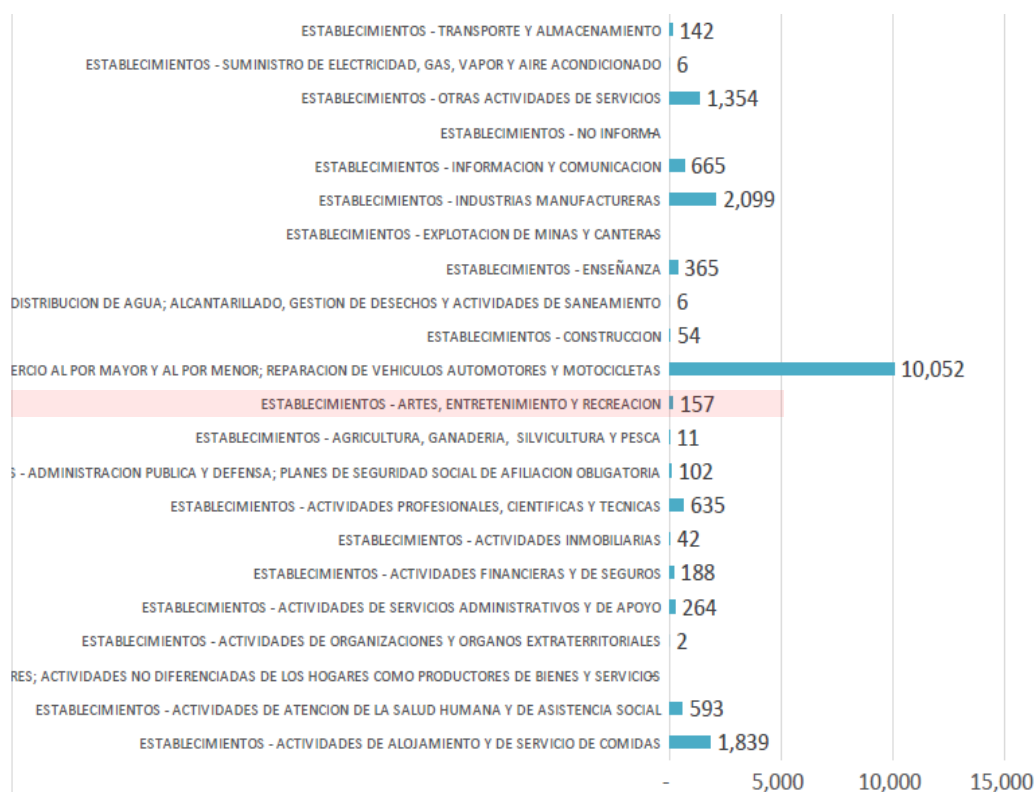

Figura 8. Árbol de problemas
 Autor: Marco Enrique Brito

1.2.2 Análisis crítico.

Se ha contextualizado la problemática en cuanto a la consideración del arte como una necesidad humana y cuya revalorización es capaz de generar el desarrollo artístico en una sociedad, e identificado cuales son los recursos que se pueden utilizar para ello; ahora podemos efectuar una crítica objetiva bajo esta teoría de como la valorización del arte funciona dentro del espectro social.

Malinowski (1984) dice: La cultura es un compuesto integral de instituciones, en parte autónomas y en parte coordinadas. Está constituida por una serie de principios tales como la comunidad de sangre a través de la descendencia; la contigüidad en el espacio, relacionada con la cooperación; las actividades especializadas; y el último, pero no menos importante principio del uso del poder en la organización política. Cada cultura alcanza su plenitud y autoeficiencia por el hecho de satisfacer el conjunto de necesidades básicas, instrumentales e integrativas. Por lo tanto, sugerir, como recientemente se ha intentado, que cada cultura abarca sólo un pequeño segmento de su ámbito potencial, es radicalmente erróneo, por lo menos en uno de los sentidos. (p.60) Por otra parte, desde el punto de vista de nuestro análisis funcional, demostraremos que ningún invento o verdadera revolución, ningún cambio social o intelectual ocurren jamás sin que hayan sido creadas necesidades nuevas; así las invenciones en los campos de la técnica, el conocimiento o la creencia, se van incorporando al proceso cultural de una institución. (p.61, 62)

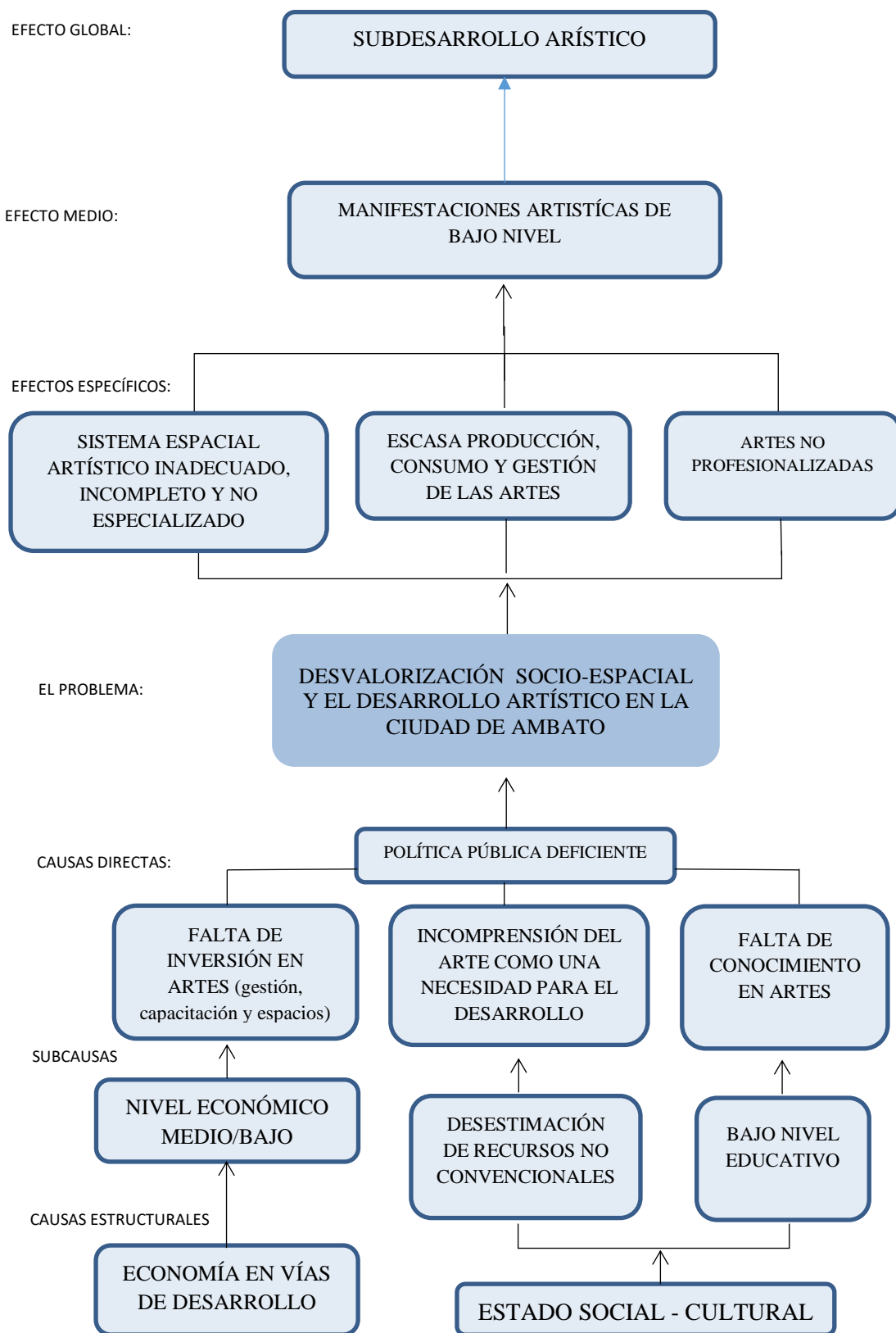
Respecto a lo mencionado, hay que entender al arte como una institución que compone entre otras a la cultura; una institución que según su ubicación geográfica-poblacional presentará diferentes niveles de estatus, dependiente de muchos factores como el económico, organizacional, político y por supuesto el educacional, dentro de este último se enmarca el valor de importancia que se le

preste personal, conjunta y gubernamentalmente hablando. El generar o mejorar una institución depende directamente de las nuevas necesidades inherentes de una sociedad, no se busca crear una nueva necesidad en torno al arte, sino dar a entender que la necesidad a la que se hace referencia siempre ha existido, pero ha estado relegada y por medio de la fundamentación lógica, filosófica y científica, explicar que esta necesidad tiene potencial para el cambio social a través de una revalorización de esta institución.

Malinowski (1984) también afirma: Consideremos primero bajo qué condiciones la iniciativa privada llega a ser un hecho cultural. La invención de un nuevo recurso tecnológico, el descubrimiento de un principio nuevo, la formulación de una idea novedosa, una revelación religiosa o un movimiento estético o moral, permanecen culturalmente intrascendentes a menos que se traduzcan en una serie organizada de actividades cooperativas. (...) (p.63, 64)

El arte como un hecho cultural representa una organización de la voluntad general o particular de expresarse que trasciende el tiempo siempre y cuando esté compuesta por una serie de recursos operacionales cualitativos y cuantitativos y de inter-cooperación; estos recursos o herramientas son precisamente los que en primera instancia proveen de valor a cierta actividad; en media instancia, los que permiten construir, sustentar y plasmar la idea colectiva instaurándola en un territorio y en última instancia, los que facultan su supervivencia y permanencia en el tiempo.

El problema del arte en la sociedad, no es un factor estrictamente subjetivo, es en la realidad; inductivo, y verificable por medio de la experiencia humana, el cual se evidencia en la vida de una población, cualquiera sea ésta, por

medio de una precisa observación. En tal virtud se capta que el arte ha estado presente en la historia del desarrollo de cada sociedad en menor o mayor escala y que sin duda alguna influye siempre positivamente aunque a menor o mayor medida dependiendo de los factores ya explicados; bajo una específica observación la teoría del arte en una sociedad converge en antropología científica, cuando se mide el grado de expresión cultural y desarrollo económico que provee el arte en una estructura civilizada. Es cuando el arte deja de ser un elemento de placer y se convierte en una necesidad cultural, ya que es un medio que permite vivir al hombre al establecer grados de crecimiento intelectual, proporcionándole un sentido universal y existencial a la sociedad.

La falta de capacitación, el desconocimiento de una cultura o de una identidad social, la poca inversión económica, la escasa creación y promoción de programas y planes culturales y la falta de interés que todo esto acarrea se puede resumir preliminarmente como la idea de un sistema negativo nombrado como desvalorización cultural. Esta problemática es sustentada por el hecho de no considerarse al arte como una necesidad primordial, sin detenerse a analizar que a ciencia cierta así lo es, pero que potencialmente las manifestaciones culturales-artísticas pueden constituirse en directrices paralelas de desarrollo social y económico entorno a un territorio.

El subdesarrollo artístico puede tener dos enfoques, el primero describe el fenómeno en su primer alcance al hablar del arte como un hecho de expresión y expectación, en otras palabras, desde la perspectiva del que consume arte. El segundo enfoque se deriva en una cuestión aún más profunda; el del arte no como un hecho de contemplación para el individuo o grupos de individuos, sino más

bien como un fenómeno de educación, entrenamiento y creación propia de un lugar específico. Diferenciándose de esta forma al desarrollo artístico de un lugar como una expresión humana donde actúan los espectadores y también los artistas locales, dándole la debida importancia a quien observa arte y más aún a quien la hace, en busca de un desarrollo integral y propio.

El hecho en la ciudad de Ambato puede ser observado comparativamente en la importancia que le prestan otras ciudades como Quito y Cuenca al desarrollo de eventos y programas de índole artístico en sus ciudades. Como preámbulo se puede experimentar la carencia de espacios, gestión, producción, consumo y capacitación en arte por medio de la observación y la proximidad a dichos fenómenos artísticos.

Se puede también hacer referencia al proyecto: Ecuador, territorio de las artes y creativities 2014-2017. Proyectado por la Subsecretaría de Artes y Creatividad del Ministerio de Cultura y Patrimonio del Ecuador; donde bajo una observación preliminar se denota que existe un relativo interés en cuanto al surgimiento de propuestas socio-económicas entorno a la cultura, ya que bajo este marco legal se hace evidente una necesidad, los datos encontrados serán objeto de análisis para esta investigación, pero en base a lo expresado en este estudio se ha encontrado dos ejes que determinan la importancia de esta investigación, por un lado el sustento legal afianzado en una planificación nacional y por otro lado, y el considerado más importante, el del entendimiento del arte como la esencia de una sociedad caracterizada por su humanidad y cuya ausencia determinaría solo un desarrollo precario y limitado nada más allá de lo económico.

1.2.3 Prognosis.

La potestad de participar en la vida cultural de una sociedad se reconoce como uno de los derechos humanos fundamentales según la Declaración Universal de Derechos Humanos de la ONU en su artículo 27, y es primordial ya que permite la interrelación y entendimiento entre individuos por medio de la libre expresión de pensamientos e identidades, estas expresiones culturales son mecanismos para mejorar el nivel de la calidad de vida entorno a lo social. Tener la oportunidad de participar activa o pasivamente en las manifestaciones artísticas, tiene el potencial de mejorar el entorno social, generando espacios de expresión e intercambio, por lo tanto tiene la capacidad a corto o largo plazo de reducir el nivel de subdesarrollo cultural de una sociedad.

Tenorio M. (2003) afirma: A través de acceso a espacios donde reunirse, compartir, pasar el tiempo de ocio y desarrollar actividades que nos permiten expresarnos y comunicarnos; también participando en actividades culturales como el teatro o conciertos musicales, en clases de guitarra o de dibujo, en un coro, etc. son relevantes para elevar la calidad de vida. (p.26)

Mientras la organización social y económica convencional permanezca enmarcada en políticas piramidales tradicionales, difícilmente se logrará asignar y redistribuir los recursos en relación a la diversificada estructura de la población del país. Por tal motivo revalorizar las manifestaciones culturales permitirá generar políticas de inclusión autodependientes en la super-estructura económica, frente a la lógica gubernamental.

Es primordial comprender que la problemática abarcada en esta investigación y sus posibles soluciones dependen de la formulación de propuestas desde todos los flancos que componen un estado y también de iniciativas privadas o particulares, ya que la cultura depende de la educación, de la transmisión generacional, la política temática, la organización gubernamental, entre tantas otras; es debido a esto que el conocimiento del problema permite entender que la valorización positiva de una actividad puede a mediano plazo desarrollar el que hacer del arte como una manifestación cultural de orden integral, de esta manera el arte entraría como línea estratégica en los programas y planes de desarrollo territorial de forma más preponderante que la que observamos hoy y así lograr a largo plazo un sistema socio-espacial compacto y afianzado que se articule por medio de espacios y proyectos cantonales y/o locales.

Al identificar las causas de la problemática, encontramos los puntos estratégicos que podrían cambiar por medio de propuestas directas, modificándose así las líneas de inversión económica tradicionales, aumentando la promoción y aplicaciones privadas, gubernamentales y/o municipales en cuanto a instrucción y difusión de las artes, con el afán colectivo de renovar, aumentar y potenciar el sistema cultural artístico de un territorio, donde se puedan encontrar espacios permanentes en los cuales la gente pueda consumir o producir arte.

Al no buscar la revalorización de una actividad como la artística, la cual actualmente no es considerada relevante a nivel local, se la sentencia a permanecer en el mismo estado, perpetuando los efectos de la desvalorización como la escasa producción, consumo y gestión cultural, el desconocimiento y la falta educativa en artes, el sistema espacial artístico inadecuado, incompleto y no

especializado. Es decir, al no actuar sobre esta problemática no se lograría elevar la calidad de vida de la población, recordando que esta no depende exclusivamente del crecimiento económico, por ende, se mantendría estancado el desarrollo de las artes y por consecuencia de la sociedad.

1.2.4 Delimitación.

Campo: Social - espacial

Área: Urbano-arquitectónica

Conceptual: Valorización socio-espacial

Espacial: El estudio será efectuado en sus condiciones generales en las delimitaciones geográficas del Ecuador, a media escala en el Cantón Ambato, y para los condiciones específicas y particulares de la problemática en la Ciudad de Ambato.

Temporal: Esta investigación se concentra en la coyuntura actual de la ciudad de Ambato. Cabe acotar que como aporte teórico a este trabajo se efectúa un breve análisis histórico del arte y su valorización en el Ecuador.

1.2.5 Formulación del problema.

¿Cuál es el estado actual del desarrollo artístico como reflejo de la valorización socio-espacial de las artes en la ciudad de Ambato?

1.2.5.1 Preguntas directrices.

¿Cuál es el estado de la valorización social en cuanto a las artes en Ambato?

¿Cómo la existencia de espacios para difusión y capacitación en artes puede contribuir al desarrollo artístico de la ciudad de Ambato?

¿La valorización espacial del arte cómo influye en el desarrollo artístico en la ciudad de Ambato?

1.3 Justificación

La relevancia de esta investigación consiste en brindar un punto de vista diferente de lo que se considera como desarrollo, dar otra perspectiva al entendimiento de las necesidades humanas y comprender que es vital la revalorización precisamente de aquellas necesidades que históricamente han sido consideradas en segundo plano, para entender que son capaces de potencializar el desarrollo de una sociedad, entendiéndose que esta no es el producto solo de la acción económica, sino también de todas esas características humanas intangibles que nos definen como seres humanos, tal y cual es el arte, de este modo reinterpretar la cultura como necesaria e indisoluble para el desarrollo de una sociedad.

La investigación se justifica en la importancia de dar una perspectiva diferente del por qué es necesario revalorizar una actividad artística en un entorno socio-espacial definido temporal y geográficamente para el desarrollo en plenitud del individuo y grupos de individuos respecto a sus vidas y la sinergia positiva socio-económica que generaría la implementación de espacios que contribuyan al desenvolvimiento eficiente de estas actividades.

El campo de esta investigación es el artístico desde el punto de vista socio-espacial. La instrucción profesionalizante de personas, fomentar las actividades de consumo y producción artística y proveer de la estructura necesaria para dar cabida a todo esto, fortalecería y potencializaría el eje de desarrollo concerniente a la cultura. La importancia de promover la educación entorno a las artes recaería en

lograr verdaderas carreras en arte y lo cual fomentaría sinérgicamente el interés del resto de la población, siendo beneficiados de forma directa e indirecta, artistas, consumidores y población en general, por medio de los movimientos educativos, económicos y culturales que se generarían.

Uno de los ideales del estudio radica en acrecentar el entendimiento de las personas incluyendo las autoridades locales y nacionales por medio de la exposición de fundamentos teóricos que sustenten la factibilidad del arte para ser considerado como eje de desarrollo social dentro de las planificaciones estratégicas territoriales; directamente: al generar economías perpendiculares de consumo y producción de arte; e indirectamente: al elevar el nivel psico-intelectual y emocional de los individuos es decir acrecentar el nivel de vida no económico de la gente, el cual a su vez repercutirá positivamente en el desenvolvimiento de sus actividades sociales, laborales, familiares, etc. Y esto a su vez también repercutirá y cerrará el ciclo ideal de desarrollo social.

Esta sociedad ha quedado al margen de la creatividad artística extranjera, limitándose básicamente a sobrevivir y cubrir sus necesidades básicas sin comprender que el arte tiene el potencial de desarrollar una sociedad no solo desde lo cultural sino también desde lo económico, de forma que aumenta exponencialmente la calidad de vida. Entender que el arte nació y evolucionó con el hombre y que es parte indisoluble de la condición humana, no como un hecho banal sino como parte compositiva de la psiquis de los individuos y que simplemente la retención cultural generacional no hubiera permitido el desarrollo como sociedad, ahí radica la importancia de fomentar, promover, conservar y transmitir el arte como una parte de esta compleja palabra llamada cultura, fuera

de las concepciones de que es prescindible y así llegar verdaderamente a confiar en el arte como una herramienta de desarrollo socio-cultural.

1.4 Objetivos

Los objetivos son determinados para guiar la investigación hacia los logros que se pretenden alcanzar.

1.4.1 Objetivo General:

Analizar el estado actual de la valorización socio-espacial de las artes para promover así el desarrollo artístico en la ciudad de Ambato.

1.4.2 Objetivos Específicos:

- Determinar el estado de valorización social en cuanto a las artes en Ambato, por medio de observación de campo, entrevistas y encuestas a gestores culturales, artistas y población en general.
- Determinar la existencia de espacios para difusión y capacitación que promuevan el desarrollo artístico en la ciudad de Ambato mediante la observación de campo, entrevistas y encuestas.
- Diseñar un equipamiento arquitectónico que promueva la revalorización del arte por medio de la disponibilidad espacial artística especializada, previendo así un desarrollo en dicha actividad.

CAPÍTULO II

MARCO TEÓRICO

2.1 Antecedentes investigativos

Para poder enmarcarse en la teoría de esta problemática sobre la valorización social y espacial de las artes como un recurso hacia el desarrollo artístico es importante la revisión de estudios previos actuales en los cuales se hace una reflexión sobre la importancia de rescatar el valor y el potencial de las manifestaciones artísticas como herramientas directas de planificación social, las cuales se pueden derivar en propuestas sociales y urbano/espaciales, que buscan a su vez el desarrollo social desde una perspectiva diferente a la economicista y más apegada al bienestar humano.

Harris M (1998) afirma: La actividad artística no puede considerarse como un sector aislado de la experiencia humana, sino que, tanto en su cualificación como en la cantidad de manifestaciones que se produzcan, el arte guarda una estrecha relación con otros aspectos de la superestructura y con los componentes estructurales e infraestructurales de los sistemas socio-culturales. (p. 478)

Casaseca Salustiano (1990) dice: El arte constituye una de las formas más eficaces para la perpetuación de una tradición, de una visión del mundo o de un testimonio referido a necesidades culturalmente relevantes. Es decir, que el arte sustituye con éxito a otras formas de transmisión generacional,

sobre todo en sociedades cuya tradición escrita es escasa o inexistente. (p. 109). El proceso de enculturación debe al arte gran parte de su esencia en la mayoría de las culturas, pero de una manera especial en aquellas cuyos útiles habituales tienen componentes estéticos en la intencionalidad de su proceso de elaboración, porque a la transmisión oral que es generalizable a todas las culturas se une la transmisión de una inventiva específica y de unas insoslayables costumbres relacionadas con esa inventiva. (p. 110)

El arte tiene implicaciones en las personas más profundas. Así, el arte tiene un componente lúdico y el juego es un aspecto gratificante de la vida que no cabe explicar sencillamente por sus funciones de utilidad o de supervivencia (Casaseca, 1990).

Esta introducción da una pista para entender que el arte no necesariamente se lo anhela como un gusto o para distinguirnos de otras culturas, sino que está muy vinculada al trabajo que puede garantizar supervivencia tanto como arte propiamente dicha o como artesanía. Por esto la importancia de valorizar debidamente el arte como afirma Salustiano Casaseca (1990): “la existencia de un contenido artístico representativo es tan importante en cualquier cultura, que la carencia del mismo será igualmente significativa, por motivos de explicación antagónica” (p. 110). O como Franz Boas (como se citó en Casaseca, 1990) expresa desde su punto de vista, según el cual, una sociedad es tanto más primitiva cuanto menos se dediquen sus hombres a actividades que no tengan que ver con la supervivencia inmediata.

Un estudio del proyecto Latin American Arts for Inclusive Cities. (LAIC) da una interesante perspectiva de cómo la actividad artística y su comunicación con la gente ya sea de forma educativa o cultural, puede generar cambios mentales y actitudinales en las personas respecto al papel del arte en las transformaciones sociales:

Palacio y Cots (2017) dicen: Dentro del conjunto de códigos y lenguajes simbólicos que conforman el amplio espectro de la cultura, las prácticas artísticas juegan un papel preponderante. La capacidad integradora, comunicadora, sensibilizadora y de expresión de los lenguajes artísticos ofrece un gran potencial para procesos de intervención social al poder generar estrategias dentro de programas o políticas de desarrollo. Las prácticas artísticas permiten actuar en ámbitos físicos y no físicos, posibilitando por ejemplo intervenciones en los espacios públicos de las ciudades, pudiendo ayudar a cambiar las conductas o posturas de las personas frente a determinadas situaciones. Es por ello que tienen un alto potencial para propiciar cambios positivos en procesos educativos y culturales, e incluso dar soporte a procesos de resiliencia. (p.12)

Se puede decir que las acciones prácticas sobre políticas artísticas dependen de la participación proactiva de la comunidad o población donde se aplican, iniciando de esta manera cambios a nivel urbano.

Palacio y Cots (2017) afirman sobre la participación social: (...) En relación con el desarrollo urbano sostenible generan y estimulan en la cultura cambios de forma, de fondo, o de alcance, llevando consigo respectivamente transformaciones, transmutaciones y transgresiones. El cambio generado puede tratarse de algo físico a nivel de edificaciones, renovación urbana, creación o adecuación de un espacio público, pero también cambios en otros ámbitos: social, medioambiental, económico o simbólico. Los grandes proyectos culturales a través de proyectos artísticos donde convergen diferentes disciplinas tienen un impacto en las sociedades, pues ayudan a re-significar problemáticas o hechos determinantes, y pueden llegar a romper convenciones y paradigmas culturales establecidos. Las prácticas artísticas arraigadas en la comunidad consiguen visibilizar problemáticas mediante medios y estrategias de comunicación, que tienen un impacto en las políticas urbanas, o en la educación. (p.16)

Las dinámicas de las actividades creativas deben comunicarse con los movimientos sociales, de forma que busquen soluciones a problemas específicos como la gestión, producción, consumo y por supuesto la instrucción artística, donde el desarrollo social se visibilice también desde una mirada no convencional, es decir vista desde el desarrollo cultural/artístico.

Se han visto estudios que dilucidan el peso que pueden tener las actividades artísticas dentro del espectro del desarrollo social, justamente como una alternativa diferente y poco utilizada. Ahora se expondrán algunas reflexiones que se han hecho entorno a la valorización de las artes, como un sistema creativo, en función de la necesidad de generar industrias que exploten los recursos no convencionales, ósea las ideas, las mismas que evidentemente se transformarán en economía. Esta línea se inclina hacia el desarrollo utilizando a la habilidad intelectual del ser humano como materia prima, en este caso al arte, justamente como un elemento creativo que se produce y consume, que se aprende y se enseña. La cualidad del arte radica en su capacidad de generar desarrollo humano en primera instancia, pero que también es capaz de generar desarrollo económico como consecuencia.

(...), el concepto de creatividad nos es relevante, ya que se trata del espacio de conexión entre cultura y economía. Hasta hace prácticamente cuatro décadas, el concepto de desarrollo estaba limitado al vector del crecimiento económico. El “productivismo” como estrategia de desarrollo consistía en intentar maximizar la producción en términos cuantitativos (...). (Unidad de Investigación en Economía de la Cultura y Turismo / Econcult, 2012, p.20, 21)

(...) La creatividad está en el origen de la innovación - entendida como la explotación exitosa de nuevas ideas, expresiones y formas y como un proceso que desarrolla nuevos productos, nuevos servicios y nuevos

modelos de negocio o nuevas formas de responder a las necesidades sociales. Por lo tanto, la creatividad es de gran importancia para la capacidad innovadora de ciudadanos, organizaciones, empresas y sociedades. La cultura, la creatividad y la innovación son vitales para la competitividad y el desarrollo de nuestras economías y nuestras sociedades, especialmente en tiempos de rápidos cambios y serios problemas. (Unidad de Investigación en Economía de la Cultura y Turismo / Econcult, 2012, p.20, 21)

Las teorías y análisis en las investigaciones previas mencionadas como referencias, abren un profundo debate sobre la cultura, y abordan discusiones de la acción directa de las artes sobre el ser humano y su desenvolvimiento comunal, y su acción indirecta sobre la economía, la urbanidad, la política y la educación. Todas las ideas que otros autores exponen buscan el mismo objetivo el cual se refiere a revalorizar el uso de todos aquellos recursos no tradicionales, los mismos que son considerados de esa manera debido al escaso entendimiento común de su valor y al desconocimiento de que el arte es otra forma de afrontar los problemas sociales y que para hablar de verdadero desarrollo es imposible abordarlo sin tomar en cuenta el bienestar integral del ser humano.

2.2 Fundamentación filosófica

Según el libro “Teoría científica de la Cultura”, las necesidades culturales son de tipo secundarias (no fisiológicas) y según el funcionalismo del autor se tiene; la necesidad de regular y ordenar la provisión, la necesidad de educación, la necesidad de regular las relaciones humanas, y la necesidad de recreación (Malinowski, 1984). Por lo cual en ese orden se considera como secundario a las necesidades culturales, bajo una preliminar reflexión el sentido de este orden es lógico pero no le resta importancia a la necesidad de recrearse como ente de vida.

Para enfocarse es importante también analizar la Teoría de la jerarquía de necesidades de Maslow; Abraham Maslow fue un psicólogo humanista que desarrolló una teoría sobre la motivación jerarquizando las necesidades según su orden de importancia para la vida, para intentar explicar las condiciones que motivan la conducta humana. Según este psicólogo las personas son seres en desarrollo y evolución constante que buscan elementos fuera de su entorno para tratar de explicar su condición. La actividad humana está determinada por la búsqueda interminable de satisfacer sus necesidades.

La caracterización de las necesidades de Abraham Maslow (1943) dice que: Las necesidades son elementos propios de la especie humana. Llegar a un nivel mayor como persona depende de la facultad de satisfacer las necesidades de los escalones más altos, por lo cual las necesidades del hombre deben ser consideradas como derechos humanos.

También enuncia que las necesidades y su satisfacción se ven influidas por las condiciones externas como la cultura, donde indica que las necesidades son universales aunque con manifestaciones culturales diferenciadas y también por los condicionantes internos como la idiosincrasia de cada persona. Dice que las necesidades humanas jamás se agotan y nunca se satisfacen totalmente. Los hombres siempre permanecen en un estado de carencia relativa.

Maslow tipifica dos grandes necesidades ilustradas de forma clara según la pirámide de la jerarquía de las necesidades:

1 Necesidades básicas.- se relacionan con el nivel de supervivencia.

2 Necesidades superiores o meta-necesidades.- relacionadas con el nivel del desarrollo.



Figura 9. Pirámide de la jerarquía de necesidades. Maslow, A (1943)
Fuente: https://es.wikipedia.org/wiki/Abraham_Maslow

Según esta pirámide posiciona a las necesidades fisiológicas, como las primordiales y que si no son satisfechas pueden dominar la conducta del individuo. En un segundo nivel están las necesidades de seguridad para el individuo o la familia, ya sea físico, económico o psicológico. En tercer nivel se coloca a las necesidades de pertenencia a grupos, de integración social, de afecto, y sexualidad y se manifiestan según Maslow, cuando las anteriores están básicamente satisfechas.

En cuarto lugar, Maslow señala las necesidades de reconocimiento, autoestima, de auto-respeto y de la estima de otros; y en quinto lugar se encuentran las necesidades de autorrealización, estas son las necesidades superiores o meta-necesidades, que no es más que un nivel de felicidad elevado. Según el autor, esta última categoría requiere la satisfacción relativa de las básicas y define a quienes la alcanzan como libres.

Esta clasificación no es compartida por los críticos ya que afirman que está fundamentada en una equivocada jerarquía de importancias de cómo surgen las necesidades en los individuos, puesto que algunas personas están más interesadas

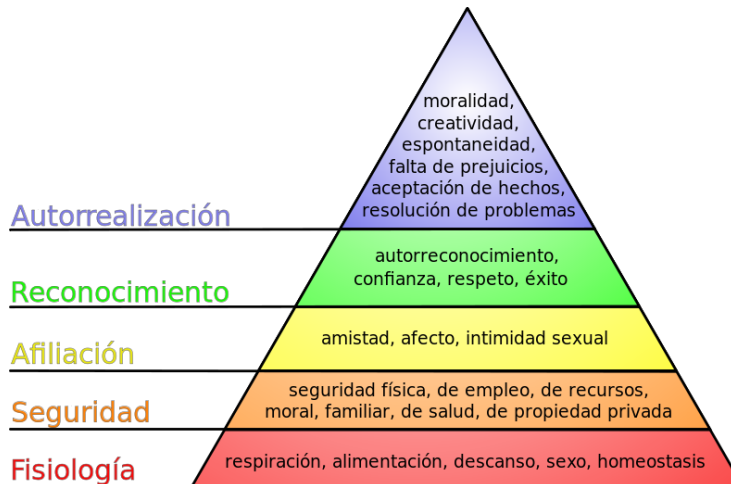
en aspectos de superación personal u otro tipo de preponderancia según cada punto de vista particular.

Hay algunas especificidades que hay que mencionar respecto a esta propuesta de jerarquización de las necesidades:

- Las necesidades fisiológicas nacen con la persona, el resto de las necesidades surgen con el crecimiento del individuo.
- A medida que la persona logra controlar sus necesidades básicas aparecen gradualmente necesidades de orden superior.
- Las necesidades más elevadas no surgen en la medida en que las más bajas van siendo satisfechas. Pueden ser variables pero las básicas condicionan a las superiores.

La teoría de Maslow afirma que las necesidades están jerarquizadas y son infinitas, por lo tanto la sociedad también se estructura jerárquicamente en la cual solo la clase económicamente dominante accede a las necesidades no primordiales a costa de conservar abajo a la clases de estrato bajo. Esto se contrapone a la visión del desarrollo a Escala Humana la cual promulga que las necesidades son pocas, finitas, clasificables y universales y estas son: subsistencia, protección, afecto, comprensión, participación, creación, recreo, identidad y libertad, mediante el ser, el tener, el hacer y el relacionarse.

Al reflexionar en la jerarquía de esta pirámide se puede concluir que las necesidades en ese posicionamiento podrían variar ya que la importancia que le pueden dar las personas a ciertos elementos de la vida claramente variará de uno a otro individuo determinando a las necesidades como gustos o requerimientos subjetivos. También se interpreta en cuanto a la problemática que la necesidad de participar en el desarrollo cultural de una sociedad puede situarse en el nivel

tercero ya que las manifestaciones culturales representan la conjugación de personas, la expresión, la integración y un medio de comunicación social y no necesariamente se sitúa en el cuarto o quinto nivel precisamente por la prioridad subjetiva que le puede dar cada persona a esta clasificación según su vivencia personal, de este modo se concluye que la necesidad de cultura no solo representa al individuo sino más bien a un grupo de individuos y que dentro de la categorización se ubica en una posición media pero, la síntesis se inclina más hacia la teoría del desarrollo a Escala Humana, cuyos parámetros se acercan más a la realidad latente de un individuo o grupo de individuos donde las propiedades de creación y recreo son más homogéneas a las demás y están presentándose como parte importante en el desarrollo de una sociedad.

2.3 Fundamentación legal

Esta sección se enmarca en enunciar ciertas políticas nacionales que buscan de alguna forma revalorizar la actividad cultural-artística dentro de una planificación de desarrollo. En el contexto del proyecto: Ecuador, territorio de las artes y creativities 2014-2017. Propuesto por la Subsecretaría de Artes y Creatividad del Ministerio de Cultura y Patrimonio del Ecuador el cual en su inciso 2.2 de la identificación, descripción y diagnóstico del problema menciona que el panorama nacional en cuanto a artes se vio en la necesidad de ser abordado bajo una dirección de estrategia legal para identificar las necesidades y determinar planes, programas y proyectos de intervención específica según los campos artísticos y su delimitación geográfica.

También identifica que según el Plan Nacional del Buen Vivir (Pag. 185 – 186), “Antes de la definición de los derechos culturales en la Constitución de

Montecristi, la creación era entendida como un privilegio de las élites culturales”. Lo cual remonta a las conclusiones que ya se han efectuado en el desarrollo de este documento y proporciona la justificación del porque ha sido necesario abordar la problemática y proponer iniciativas desde todos los puntos de vista: Social, Económico, Territorial y Legal según este proyecto de carácter nacional.

Las limitaciones e inestabilidades presupuestarias y la insuficiente articulación con redes territoriales establecidas limitan el alcance de estas iniciativas. Los procesos de fomento a la creación se deberán impulsar desde una gestión directa con el territorio y sus beneficiarios finales. El fomento a la creación, producción y circulación de contenidos debe realizarse a través de una institucionalidad pertinente, diseñada para este propósito. La institucionalidad cultural deberá promover un conjunto de acciones encaminadas hacia la formación de una ciudadanía dotada de herramientas de pensamiento crítico, solidaridad y motivación política, forjadas en el diálogo intercultural y en la producción y circulación de contenidos en el espacio público. Además de la creación de espacios que fomenten la creación y la innovación social, es necesario incrementar y democratizar a nivel territorial los recursos para la producción artística y cultural. (Ecuador, Territorio de las Artes y Creatividades 2014-2017, p.19)

Es necesario rescatar también lo que expone el proyecto Ecuador, Territorio de las Artes y Creatividades 2014-2017, en su inciso de Artes Plásticas y Visuales principalmente en sus párrafos finales:

Para el caso de la formación, la oferta académica es muy escasa en territorio. El Ecuador adolece de un centralismo en la formación de las artes plásticas y visuales. Sumado a una focalización en la enseñanza del arte moderno, se estima una falta de capacitación en los docentes imperantes en los recintos académicos. Por ello más allá de estimular la capacitación docente y profesional de los artistas de esta disciplina es necesaria la promoción de investigaciones procesuales que sirvan de

plataformas de desarrollo de contenidos tanto promocionadas por el Estado como por los espacios independientes de los ciudadanos y ciudadanas.

Para el caso de la exhibición y circulación hay que puntualizar la mínima y desarticulada existencia y promoción de galerías, espacios de producción y curadores. Con lo cual se aprecia muy poca promoción de tales espacios (sea por discursos estéticos o clasistas) como por desconocimiento del medio, permeado por la errada percepción de la existencia dicotómica de un país dividido entre artistas populares y académicos. Es por ello que el Estado debe garantizar el desarrollo, circulación y exhibición de los contenidos de todos los artistas visuales del campo expandido sin discriminación de clase, de género, de estética, de gestión y circulación (...). (p. 35)

Es importante analizar el diagnóstico de la inversión y distribución de fondos públicos que publica este proyecto y principalmente comprender el análisis de causa efecto que se expone respecto a las categorías artísticas, ya que esta marca los ejes y problemas particularizada a las artes plásticas y visuales y nos permite contextualizar la situación real de la temática abordada en la delimitación geográfica más amplia y nos provee de la guía para nuestro estudio particularizado.

La investigación se enmarca también en el Plan Estratégico 2014-2017 de la Secretaría Nacional de Planificación y Desarrollo, respecto a sus análisis de Contexto Culturales, Inversión Pública y Descentralización, así como en sus políticas y lineamientos.

Bajo una revisión de la fundamentación que va de lo general a lo particular, el estudio se fundamenta en el Plan de Desarrollo y Ordenamiento Territorial (2016) del GAD Municipalidad de Ambato. En el cual hay que referirse al capítulo del componente sociocultural, principalmente en lo que tiene

que ver con la organización y tejido social y la identidad cultural, cuyos datos analizaremos en el contenido del presente proyecto, pero que preliminarmente provee del diagnóstico o identificación del estado actual de las organizaciones existentes que se dedican a la gestión cultural en el cantón y también proporciona datos sobre las actividades económicas y culturales del cantón, además de datos cuantificables sobre el patrimonio tangible e intangible; y lo más importante, las líneas estratégicas de intervención y sus respectivas políticas, que sustentan la factibilidad de la presente investigación, como la de: “afirmar y fortalecer la identidad cultural, las identidades diversas, la plurinacionalidad y la interculturalidad con la finalidad de construir una sociedad que se reconozca la unidad en la diversidad. Desde ese punto de vista se impulsará y apoyarán toda forma de actividad cultural, tradiciones, música, artesanías, entre otras”.

Finalmente, se debe hacer referencia a la ley Orgánica de Cultura siguiendo la perspectiva de este estudio sobre la capacitación en artes, para lo cual es pertinente enunciar el título IV de dicha ley que trata de la Educación y Formación en Artes, Cultura y Patrimonio, que en cuyos siguientes artículos establece:

Art. 15.- De su ámbito. El Régimen Integral de Educación y Formación en Artes, Cultura y Patrimonio tiene como ámbito la educación formal y no formal en artes, cultura y patrimonio, la programación de su estudio por niveles de formación y la sensibilización al arte, la cultura y el patrimonio, desde la primera infancia y a lo largo de la vida.

Art. 16.- De sus fines. El Régimen Integral de Educación y Formación en Artes, Cultura y Patrimonio tiene entre sus fines:

- a) Desarrollar la identidad cultural diversa, la creatividad artística y el pensamiento crítico, a través de la enseñanza y de las prácticas artísticas y culturales, así como el reconocimiento y valoración de los saberes ancestrales y el acervo patrimonial;
- b) Propiciar el fortalecimiento de las destrezas y expresiones artísticas y formar públicos críticos para el ejercicio de los derechos culturales, el fortalecimiento de las industrias culturales y creativas;(…)
- e) Proponer metodologías pedagógicas para las modalidades de educación formal y no formal en artes, cultura, memoria social y patrimonio que favorezcan al diálogo intercultural; (...)
- g) Democratizar el acceso a una oferta de educación artística, cultural y patrimonial de calidad. (p. 06)

2.4 Categorías fundamentales

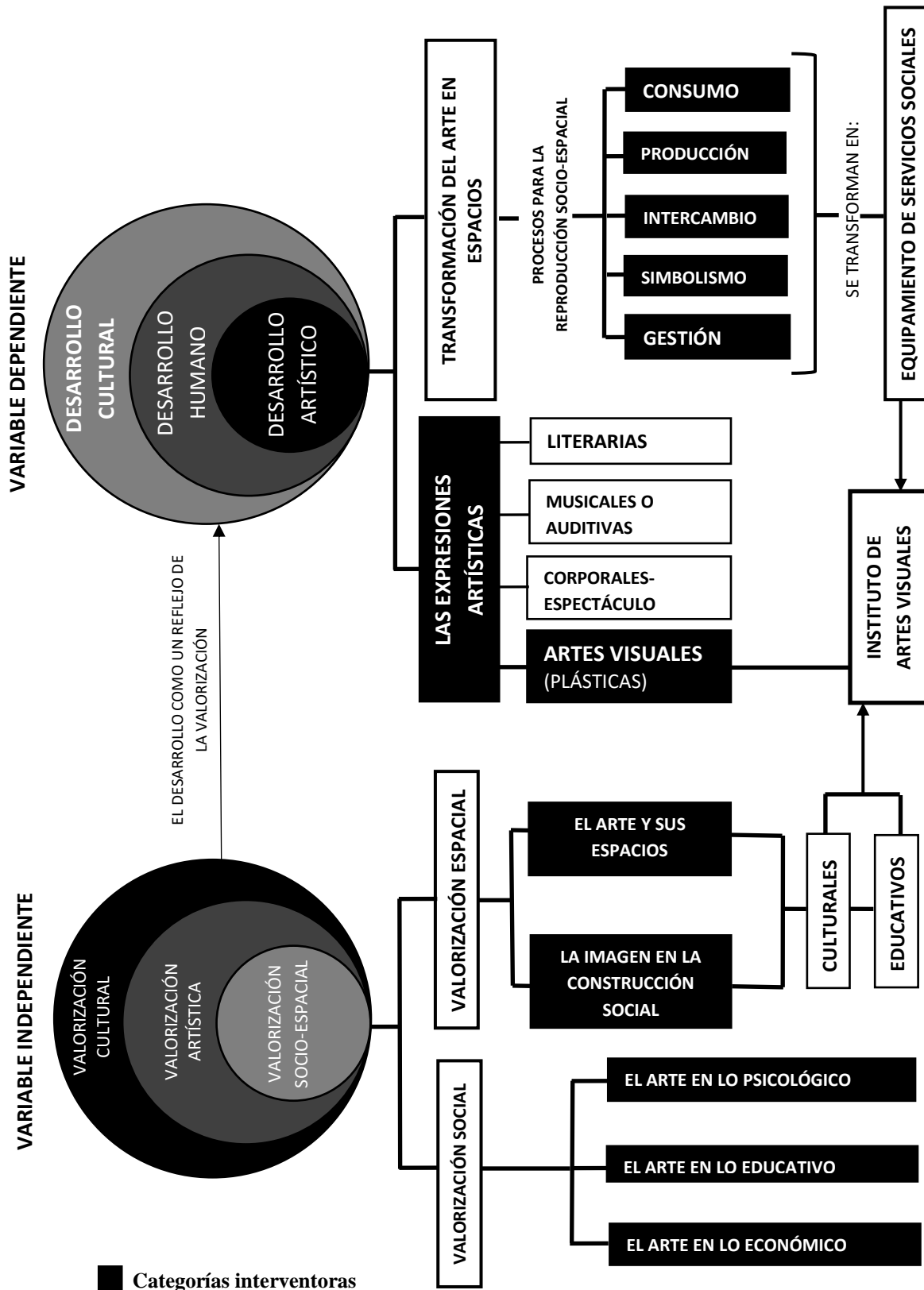

■ Categorías interventoras

Figura 10. Categorías Fundamentales.
Realizado por: Marco Enrique Brito

2.4.1 La valorización social y espacial del arte.

Las sociedades no se pueden evaluar apenas por el conjunto de sus aspectos visibles, sino por las producciones subjetivas que expresan sus invisibles consecuencias sobre la psique de las personas, y es aquí donde el arte se convierte, por su carácter subjetivo, en una vía esencial del estudio de la sociedad. (González, 2008, p.155)

Arnheim (como se citó en Palacios, 2006) dice que el arte, se ha degradado al menos desde el Renacimiento. Palacios (2006) afirma:

La contundente frase de Arnheim podría ser precisada, porque no es el arte el que se ha degradado, el arte conserva su valor, es la sociedad industrial y posindustrial la que ha degradado al arte. Las causas de este proceso degradatorio son de diversa índole: económicas, históricas, sociales. Lo cierto es que el arte en nuestra sociedad y en las representaciones que los sujetos se hacen de ella, sí sufre un gran desprestigio. El arte no constituye un objeto valorado y legitimado socialmente. (p.03)

La valorización como lo explica la Real Academia de la Lengua es la acción de dar valor, en este caso el valor en diferentes niveles que se le puede otorgar al arte.

Desde la perspectiva de este estudio, se hace referencia a la valorización social como el hecho de dar un nuevo valor al arte desde los siguientes puntos de vista: humano, gestión, educación, económico e histórico. Mientras que la valorización espacial se refiere a la disponibilidad espacial de infraestructura o equipamientos que alberguen las artes cuyo valor esta dado de forma cuantitativa y cualitativa.

Para concretizar la idea de la valorización socio/espacial es pertinente enunciar lo siguiente:

Es sabido que el hombre posee diversos niveles de actividad, algunas de ellas están referidas a lo utilitario, otras a lo científico y otras a lo artístico. La actividad utilitaria responde en primera instancia a una necesidad de subsistencia y producción para la subsistencia. La actividad científica apunta a satisfacer una necesidad de conocimiento estricto y riguroso que debe fundamentarse y demostrarse. La actividad artística, múltiple e integradora, tiene distintas funciones en diversas culturas, épocas históricas y grupos sociales, pero quizás la más importante sea la de lograr comunión, producir armonía en la personalidad, dar placer, reflejar la vida y la realidad, reflejar conflictos internos o sociales, estructurar la moral y desarrollar la capacidad creadora, base de todo nuevo descubrimiento científico que ayuda a satisfacer y mejorar la subsistencia. (Ros, 2004, p. 01)

2.4.2 El arte en el Desarrollo Psicológico

Como ya se ha mencionado, la cultura y el arte en sí sensibilizan las emociones de los individuos, proporcionan un acercamiento amplificado y más profundo con aquellas cosas que nos pueden representar como seres inmersos dentro de un grupo social y con aquellos elementos que dan identidad como seres humanos en relación a donde habitan. El arte permite percibir el mundo de una manera que facilita interpretar a la sociedad de forma más personal y comprometida, de este modo las respuestas ante él son más coherentes y sensibles ya que se abarca el mundo con un nivel de pertenencia mucho mayor que de aquellos que son indiferentes a lo que quiere expresar el mundo por medio de una imagen artística.

La cultura es el suministro del intelecto y del alma, pero este vocablo desde el punto de vista científico no tiene una connotación poética o religiosa sino es más bien una definición del pensamiento. La palabra

psicología se define como la ciencia o estudio de la actividad mental o “alma”, de esta aclaración el suministro del intelecto se refiere al desarrollo del psique o desenvolvimiento psicológico, en otras palabras, todo lo relativo a la manera de pensar, sentir y comportarse de una persona o colectivamente también; es justamente en estos aspectos donde actúa o interviene el arte o la cultura en general desde el punto de vista psicológico. Un estudio realizado en Noruega publicada en el *Journal of Epidemiology and Community Health*, concluyó que las personas aficionadas a visitar galerías y museos o asistir a teatros y conciertos con cierta regularidad, presentan menos niveles de ansiedad y mayor estabilidad mental que aquellas personas que poco o nunca participan en actividades culturales, esto debido a que tiene un impacto positivo en la satisfacción con la vida. (Arroyo, s.f.)

En el arte se halla una herramienta que beneficia la salud mental y mejora el bienestar en general, siempre y cuando se la incluya de forma prioritaria e inclusiva en las políticas nacionales y/o locales.

De forma superficial se ha evidenciado el efecto que puede tener el arte en el bienestar mental y emocional de las personas, pero el arte puede tener un impacto mucho más profundo, mucho más arraigado en la psique de los individuos. Tost (2009) enuncia que el desarrollo psicológico es un proceso en el cual no solo se mejoran estados mentales sino que también se consiguen nuevas funciones psicológicas, de forma cualitativa, crítica y continua, ligado al aprendizaje, gracias al contacto con los medios físicos y culturales, que incluyen la dimensión corporal, cognitiva y socio-afectiva; el desarrollo psicológico es directamente proporcional a la capacidad de autorregular el comportamiento, es decir consiente e intencionalmente podemos moldear nuestro actuar por medio de las que en psicología se conocen como perspectivas contextuales y cognitivas, la primera se refiere al contacto cultural o influencias del contexto, y la segunda permite la

maduración de las estructuras que facilitan el aprendizaje, fomentando nuestro desarrollo psicológico.

El arte a demás influye a nivel cerebral, formando nuevas conexiones neuronales, estimulando capacidades sensoriales, desarrollando aptitudes mentales, lo cual es sumamente importante para el equilibrio psicológico. Así como se expresa a continuación:

Begley (como se citó en Palacios, 2006) Algunos científicos, provenientes del campo de la neurobiología, afirman que son las experiencias tempranas las que contribuyen a la formación de los circuitos cerebrales, y que las experiencias sensoriales son fundamentales en la conformación de las estructuras del pensamiento, coinciden además en afirmar que es en la edad temprana cuando se encuentran abiertas las llamadas ventanas de oportunidad —denominadas también periodos críticos, durante los cuales, la experiencia que se da en la interacción con el medio, deja su huella en la mente humana—, donde la aportación apropiada permite la integración de redes neuronales que serán definitivas para el desarrollo posterior.

Sería redundante indicar la importancia que tiene el arte en el desarrollo psicológico, es innegable la influencia positiva que conlleva participar en actividades culturales desde el punto de vista de la psicología, pero si es necesario resaltar la importancia de revalorizar estos aspectos como herramientas de desarrollo, precisamente al demostrar que el desarrollo psicológico es uno de los tantos resultantes positivos de estas manifestaciones, lo psicológico se enmarca en lo social por derivación, en cuanto a que el ser integro influye en la sociedad y la valoración que demos justamente a éste ente social facultará el desarrollo artístico de una población y viceversa, las artes sobre lo social.

2.4.3 El arte en el Desarrollo Educativo

¿Cómo influye el arte en el desarrollo educativo? El arte puede influenciar en las personas siempre y cuando el artista busque que la gente entienda su obra y esta será captada positivamente, si se enmarca en el contexto en el que los espectadores viven, de esta manera el arte a ciencia cierta influye en el pensamiento de las personas. El arte no solo tiene un factor de expresión sino también contiene un factor de responsabilidad, cada artista desempeña un rol de educador en su sociedad, ya que el producto de su expresión será observado y se convertirá en referente para las personas, desde la perspectiva del creador, modela de cierta forma y en cierto nivel a quien observa sus contenidos, por medio de una idea, una reflexión, una protesta, etc. Es por esto que la carrera en el arte no debe ser empírica, sino formativa. Palacios (2006) afirma:

La situación del arte en la sociedad moderna y su endeble presencia en los ámbitos escolares nos obliga a la construcción de una fundamentación cada vez más consistente que reúna las diferentes perspectivas desde donde se revaloriza la importancia del arte en la vida humana, porque el arte es una necesidad primaria y representa una posibilidad de redimir al hombre del acelerado proceso de deshumanización que vive en la sociedad actual. (p.04)

La sociedad no sólo debe preocuparse por el desarrollo intelectual de las personas desde edad temprana, sino también por su desarrollo emocional y psicológico. Se ha demostrado científicamente que el estudio de las bellas artes, cultiva en el ser humano una sensibilidad que lo lleva a desarrollar una ética muy sólida en su vida.

El Consejo Nacional de la Cultura y las Artes, Gobierno de Chile (CNCA, 2016) sobre las prácticas de enseñanza y aprendizaje artístico diferencia dos posturas. Educación a través de las artes: las artes se usan para propósitos formativos no relacionados con la apreciación, disfrute o aprendizaje de una disciplina artística. Por ejemplo, cuando se busca, a través de la creación literaria, fomentar valores para la buena convivencia; cuando se quiere desarrollar habilidades generales, como la creatividad; o cuando en la escuela se evalúa la comprensión lectora por medio de una obra teatral. Esta incorporación de las artes en la educación favorece la motivación frente al estudio y permite desarrollar habilidades transversales a todas las áreas. Educación en las artes: los/as estudiantes aprenden de manera sistemática una disciplina artística. Es el caso de talleres netamente artísticos, como danza, coro, teatro, literatura, grafiti o fotografía, o de las clases de educación musical y artes visuales en las escuelas (...). En esta línea, el aporte de la educación en las artes se vincula directamente con la formación artística de las personas.



Figura 11. Las ventajas de la educación artística para el desarrollo integral desde la infancia

Fuente: Por qué enseñar arte y cómo hacerlo/ CNCA

Recuperado de http://www.cultura.gob.cl/wp-content/uploads/2016/02/cuaderno2_web.pdf

Las actividades artísticas están arraigadas en el propio desarrollo del ser humano desde su nacimiento y que constituyen una recompensa cerebral natural necesaria para el aprendizaje. la práctica de cualquiera de las manifestaciones artísticas lleva asociada un componente emocional que motiva y permite contemplar el mundo desde una perspectiva diferente, más estética, más profunda. La Educación Artística resulta imprescindible

porque permite adquirir toda una serie de competencias socioemocionales básicas para el desarrollo personal y que, además, provoca felicidad. Y ese es el verdadero aprendizaje, el que prepara para la vida. El cerebro humano, que es un órgano complejo en continua reestructuración, agradece los retos y necesita el arte (Guillén, 2015).

Se ha abordado al arte desde una visión educativa a nivel básico, como una herramienta para el crecimiento integral de las personas y su influencia principalmente en los niños para la formación de colectivos mas equilibrados. Ahora se analizará a la educación en artes, es decir a la formación profesional también como una herramienta de contribución al desarrollo artístico.

(...), es posible reconocer que el trabajo, oficio o empleo que define al profesional, requiere de una constancia y una facultad, capacidad y aplicación. Para que ello suceda es necesario por lo tanto un cierto tipo de instrucción en el campo en que la profesión se ejerce, lo que en la actualidad se realiza en el sistema de educación superior (...). (Consejo Nacional de la Cultura y las Artes, Gobierno de Chile, 2016, p.32)

Palacios (2006) dice: Existen aspectos (...) de carácter estructural que tienen influencia en la forma como es asumida socialmente el arte y en el papel que se le asigna en la educación. Es un hecho que la economía global impone y orienta muchas de las actividades y formas de relación de la sociedad actual. La educación hoy día tiende a ceñirse a las demandas que le exige el mundo del mercado, orientando sus objetivos hacia la formación de profesionales capaces de insertarse de manera eficaz en el mercado de trabajo. La escuela cada vez más se rige por las prioridades educativas que marca el desarrollo de la sociedad de mercado, haciendo de lado la condición formadora de la educación y su misión humanista, y dejando con ello un resquicio a través del cual el modelo empresarial filtra sus pretensiones y deja sentir su influencia en el diseño de programas educativos. Ante estas nuevas prioridades las ciencias sociales, las

humanidades y el arte van perdiendo espacio. Los contenidos curriculares van relegando estos conocimientos y van reforzando aquellos relacionados directamente con las competencias marcadas por los perfiles laborales. (p.18)

En función a la cita anterior se puede afirmar que el arte es asumida como una actividad de poco peso en las economías debido a que su actuar no es directo y no se alinea a las directrices educativas tradicionales. El arte no ha tenido una acción directa sobre la economía justamente porque el sistema educativo clásico solo asocia al desarrollo las materias de carácter científico inclinadas a la producción económica como actividades profesionales. Aquí radica la pericia de asumir al arte como una profesión para efectivamente insertarla de manera eficaz en la producción económica de una sociedad.

Como conclusión se puede decir que el arte tiene la característica especial de formar a las personas, proveerlas de una visión ampliada y esencial del mundo y de la cultura en general, ya sea a quien lo utiliza como medio de expresión de sus emociones, o a quien lo ve y lo recibe como público. Las actividades artísticas forman a todo aquel que las practique y/o aprecie, permiten a las personas liberarse, expresarse y socavar en la ética, siendo fundamentales para el desarrollo de un ser humano. La incorporación académica en bellas artes, en los sistemas educativos básicos formará individuos conscientes de su entorno histórico y coyuntural y con un amplio criterio racionalizado, el cual volcarán sobre sus familias y grupos sociales logrando un impacto en la sociedad, y la incorporación del arte en la estructura académica superior permitirá a los artistas disponer de mayores y mejores herramientas para involucrarse de forma activa en los movimientos económicos artísticos, y para desenvolverse como tal. Y por otro

lado la profesionalización de esta actividad definitivamente provocará una revalorización por parte de la comunidad externa al arte al considerarla como una capacidad adquirida ya no solo por la habilidad sino también por el conocimiento y la dedicación.

2.4.4 El arte en el desarrollo Económico

¿Cómo influye el arte en el desarrollo económico?

Desde que los hombres evolucionaron y comenzaron a usar su razón, crece junto con su habilidad de pensar un instrumento que les va a permitir desarrollar sus facultades fundamentales, y esto es el arte, entendiendo como obra artística el desarrollo del lenguaje cualquiera que sea y en la parte del mundo que se antoje, y las manifestaciones para expresar pensamientos y sentimientos por medio de la escritura, la pintura, la música y una cantidad apreciable de aspectos que hoy llamamos arte. Pero ¿qué hay en el fondo de este presupuesto epistemológico donde cabe denotar el desarrollo del pensamiento y de la sociedad con la producción artística?, hoy en día la evidencia y la respuesta no solo la presenta el arte mismo o la historia, sino disciplinas como la psicología y la neurociencia, quienes han propuesto una interpretación bien interesante y es precisamente que hay que invertir la relación causa y efecto; es decir, no es la evolución del hombre la que permite la manifestación artística, sino que es la manifestación y la expresión artística la que permite la posibilidad de que el hombre crezca de manera intelectual, personal y social. Ya en educación y gracias a la formulación de pensadores como Gardner, quien formula la teoría de las inteligencias múltiples, presenta como importante la acción de manejar el arte como expresión pero sobre todo como herramienta; una herramienta que permite que (...), “los niños y jóvenes perciban de mejor manera el entorno en el que viven, logren identificarlo y produzcan de manera más racional respuestas a exigencias del entorno que pueden ir desde agresiones humanas hasta retos del medio ambiente circundante.” (Moreno, 2015)

La contribución de la cultura a la economía ha sido siempre de difícil medición y entendimiento, pero el arte proporciona herramientas para generar empleo a través de las industrias culturales y creativas, la producción de arte y artesanías, turismo cultural y a través del vínculo civil y político.

El desarrollo económico local debe ser abarcado desde una perspectiva integral, considerando que los elementos culturales de un espacio-lugar, son propios de una sociedad y su crecimiento, entendiéndose que el progreso económico, no se da por el crecimiento y desarrollo unidireccional, sino que debe estar fundamentado por la preservación del arte y la cultura, desde una noción a largo plazo. Comprendiéndose así a este sector como un ente de transmisión de conocimiento, producción sistematizada basada en la instrucción académica y consumo por medio de la valorización de las artes como un componente intrínseco del desarrollo humano y la fomentación de programas que atraigan el consumo de esta actividad, desde la perspectiva de la potenciación de una necesidad de conservar la cultura local en cuanto a las artes, para de esta forma permitir prevalezca el ciclo de producción y consumo como cualquier otro sistema económico. La cultura se presenta como un conjunto de creencias, pensamientos y tradiciones que se expresan de forma colectiva, por lo tanto, tiene una relación directa con el desarrollo de una localidad, donde no es posible separar la disciplina económica. el arte posee una cohesión social con el desarrollo económico y la configuración de un espacio-lugar, donde diferentes actores de la sociedad tienen la posibilidad de confluir en intereses comunes que beneficien su entorno, desarrollando un micro o macro mercado dependiendo del territorio. El rol que cumplen los mercados de bienes y servicios, no puede estar sobre los valores culturales, Este mercado principal pretende mejorar la calidad de vida, pero sin insertar el factor cultural, no es posible avanzar hacia un buen vivir, en el total sentido de la palabra agregando a este sistema económico la importancia de los valores por sobre los intereses (Gallardo, 2016).

Es indispensable impulsar las potencialidades que tiene el arte para generar riqueza, bienestar y desarrollo económico, en diferentes grupos sociales. Es necesario que la administración gubernamental de la cultura de prioridad al apoyo a los creadores y a la difusión del arte para la generación de nuevos públicos y nuevas demandas. Faltan nuevos mercados culturales y artísticos que dinamicen el consumo, falta público dispuesto a consumir arte; la intención es ambiciosa y la transformación debe hacerse desde el interior del sistema artístico, entendiendo que todas estas carencias son potencias.

Es necesario analizar casos ejemplares, que aporten a esta investigación como hechos tangibles, uno de ellos es el Taller Internacional: “La Cultura Como Motor del Crecimiento Económico y la Inclusión Social en las Américas” realizado en 2007 en Washington, DC; este taller es un antecedente de la importancia que se provee a la temática.

Según lo que se menciona en el informe final, el taller trató sobre la “industria cultural” que hace referencia a un conjunto de sectores encargados de la creación, producción, exhibición, distribución y/o difusión de servicios y bienes culturales, tales como el arte, el entretenimiento, el diseño, la arquitectura, la publicidad, la gastronomía y el turismo.

A este sistema se lo conoce como Economía Creativa, el 7% del PIB mundial es generado por las industrias culturales. En América Latina y el Caribe, esta figura alcanza, de acuerdo a diversos estudios, entre el 6.7% en México, y cerca del 2% en Colombia donde supera el aporte al PIB nacional de industrias tradicionales como la de la producción y procesamiento del café. Lo anterior aunado a la necesidad de crear nuevas y mejores oportunidades laborales que

generen mayor bienestar para los pueblos de todas las Américas, se expresa en el Informe. (Organización de los Estados Americanos. [OEA], 2007).

En el informe final del taller, el Secretario General de la Organización de los Estados Americanos, José Miguel Insulza, menciona la alta participación que las industrias culturales tienen hoy sobre el PIB y cómo éstas se han convertido en una de las tres más importantes industrias, en términos de contribuciones al PIB, de países desarrollados como es el caso de Alemania. Este también añadió que uno de los principales retos era, descifrar cómo podría transformarse la inmensa riqueza cultural de las Américas en herramientas efectivas de combate contra la pobreza, el hambre y la exclusión social (OEA, 2007).

El Presidente del Banco Interamericano de Desarrollo, Luis Alberto Moreno, según el informe del taller, habló sobre el rol fundamental de la cultura en la preservación y protección del patrimonio histórico; el realce de la dignidad e identidad de nuestros pueblos; la creación de trabajo decente; y, en la superación de la pobreza. El Presidente Luis Moreno también dijo que a pesar de que ya hay alguna información disponible sobre el impacto de las industrias culturales en las economías nacionales, todavía hay mucho más por aprender en el sector público, especialmente en términos de la evaluación del impacto de programas de desarrollo cultural, alentando la elaboración de más estudios y proyectos de investigación en este tema (OEA, 2007).

En el informe se expresa que existieron varios paneles de expositores que contribuyeron a la discusión de la problemática; por ejemplo Francesco Lanzafame (BID) identificó varios desafíos enfrentados por las industrias culturales en América Latina, entre ellos: falta de coordinación interinstitucional

tanto a nivel gubernamental como entre el gobierno y el sector privado, ausencia de un marco legal adecuado, necesidad de incentivos de inversión en este sector y, la necesidad de desarrollar capacidad en gestión cultural (OEA, 2007).

Ernesto Piedras, Director de *Competitive Intelligence Unit* (como se citó en el Informe Final del Taller Internacional “La Cultura como Motor de Crecimiento Económico y la Inclusión Social en las Américas”), presentó el estudio titulado “Industrias Culturales para el Desarrollo Integral”. Recalcando la importancia de distinguir las industrias culturales como una cadena económica, la cual está compuesta por una serie de procesos internos que no se reproducen automáticamente como es el caso de la cadena industrial tradicional, además de que el insumo esencial de las industrias culturales es la creatividad sin la que no se desarrollaría la cadena económica. El panelista también enfatizó que el impacto más importante generado por las industrias culturales es el que se da en los espíritus y mentes de los pueblos que toca, aumentando la cohesión social y el capital social (...) (OEA, 2007).

En la presentación, “Aprovechando la Economía Creativa para el Desarrollo” Edna Dos Santos-Duisemberg de UNCTAD (United Nations Conference on Trade and Development); habló sobre la diferencia entre los países desarrollados y los países en desarrollo con respecto al estado de madurez de la economía creativa. Para los países en desarrollo, dijo que de acuerdo a estudios y a información recolectada, éstos presentan una situación de menor desarrollo aun cuando es en los países en desarrollo donde se ubica la mayor parte de la diversidad y riqueza culturales del mundo. Añadió que a pesar de que la situación está evolucionando favorablemente aún hay mucho por hacer en favor de los países en desarrollo para que éstos tengan un rol más activo en el mercado de la economía y productos creativos. Entre los retos que enfrenta la economía creativa

en los países en desarrollo, menciona entre otros los siguientes: desarrollar emprendimiento creativo para los artesanos y artistas; forjar asociaciones privadas/públicas para los creadores/inversionistas; reforzar los derechos de propiedad intelectual y la ley de competencia; y, aumentar el uso de herramientas de comercio electrónico y de Internet. También mencionó la ausencia de capital semilla y de facilidades como uno de los principales problemas que obstaculizan un mayor desarrollo de la economía creativa en los países en desarrollo (OEA, 2007).

En otra presentación, la señora Stefania Abakerli del Banco Mundial (WB); según el informe; enfatiza que hay que continuar introduciendo la cultura como un tema transversal en las operaciones urbanas, rurales, de infraestructura, sociales y humanas; promover los destinos turísticos sostenible, buen gobierno y desarrollo económico local positivos, apoyo al desarrollo de las estrategias nacionales culturales, crear programas regionales y transfronterizos, mejoramiento de las competencias de los funcionarios y clientes con respecto al manejo de programas integrados y holísticos de cultura y desarrollo y, continuar el fortalecimiento de asociaciones regionales y globales (OEA, 2007).

Estas intervenciones proporcionan una visión globalizada sobre el asunto del arte en el desarrollo económico de un país o región y nos permiten identificar las políticas y propuestas viables que pueden ser asumidas por gobiernos locales u organizaciones privadas para insertarlas sosteniblemente en los planes de desarrollo local, buscando el desarrollo de la economía creativa. La temática investigada arroja resultados teóricos interpretativos que dan fé de la factibilidad

que poseen las artes en el desarrollo socio-económico y de la importancia de ser asumida.

Las manifestaciones artísticas y el desarrollo económico deben tomarse en dos sentidos; primero de qué manera las actividades artísticas impactan sobre el desarrollo económico de una localidad y segundo, como la propia economía influye en el crecimiento cultural. Ahora estos dos sentidos son claramente interdependientes y es efectivamente así como deben abordarse. El crecimiento económico debe alimentar las manifestaciones artísticas fomentándolas, patrocinándolas y efectuándolas y, éstas a medida que crecen generarán riqueza conformadora del desarrollo económico de una localidad. Debemos decir localidad ya que este sistema cíclico se rige bajo una centralidad, ya que debe ser administrada a una concentración territorial y social. El desarrollo de una macro región o nación será el resultado de la interrelación sistémica entre localidades.

Delgado (como se citó en La contribución de la cultura y las artes al desarrollo económico regional, Herrero, 2011) dice: si la cultura siempre se ha entendido como una manifestación del cultivo intelectual y estético de un individuo o de un grupo social, en la actualidad, cual dos caras de una misma moneda, lleva acoplada nuevas exigencias funcionales, ligadas básicamente a su capacidad de generación de riqueza, de cambio urbano y de cohesión social.

Para consolidar la estrategia económica cultural, y para lo que compete esta investigación, se debe delimitar la estructura, a lo que estrictamente se estudia, en otras palabras, a lo que engloba las artes visuales-plásticas, ya que el término economía cultural, abarca cuestiones a nivel macro, adyacentes, pero no componentes de esta investigación, una vez dicho esto se debe engranar tres

aspectos de las manifestaciones artísticas, para que marchen adecuadamente. Primera línea: el arte como apreciativo o como espectáculo, cuya actividad se fundamenta en la muestra y expectación del producto artístico, el cual se lo interpretará como un intercambio temporal, es decir intercambio del valor monetario por experiencias culturales o intelectuales para la preservación sostenible del patrimonio cultural ya sea histórico o moderno. Segunda línea: el arte en su expresión física; producción de obras pictóricas, escultóricas, artesanales, etc; de cotización elevada por el valor intrínseco del propio arte, y el valor agregado del derecho de autor por ser bienes únicos, con la función de ser consumidas por medio de la compra, sin que necesariamente se vean como mercancías ya que a mucho más de ser capital humano, es capital cultural. Y tercera línea: el arte como un sistema educativo trans-generacional y permanente para perpetuar las dos líneas anteriores. Esta es la estructura propositiva que permitirá que la estrategia de economía cultural (artística) a corto y largo plazo se viabilice.



Figura 12. Componentes del Núcleo Cultural

Fuente: La contribución de la cultura y las artes al desarrollo económico regional, Herrero.

Realizado por: Marco Enrique Brito

Sin duda alguna la temática es esencialmente compleja, debido a la valoración diferenciada que se les da a los capitales. En este caso una valoración intelectual-cultural, que es sustancialmente cualitativa, y se califica como capital cultural. Se debe dejar bien en claro que el arte como un bien material no debe ser transformado en capital económico (mercancía), sino más bien es el valor intangible de la creación artística el que debe ser convertido en capital económico; es decir es el costo de la creatividad intelectual el que debe ser revalorizado y no el costo del propio bien material. El capital humano es cuantitativo y medible en un sentido economicista tradicional, característica que no aplica a las artes debido a la exclusiva comunidad de artistas, no como un hecho elitista, nada más lejos de la realidad, sino que su existencia está limitada al don natural o habilidad artística, junto a la capacitación y conocimiento que desarrollen en sus vidas. De esta forma se puede garantizar la rentabilidad económica del capital cultural.

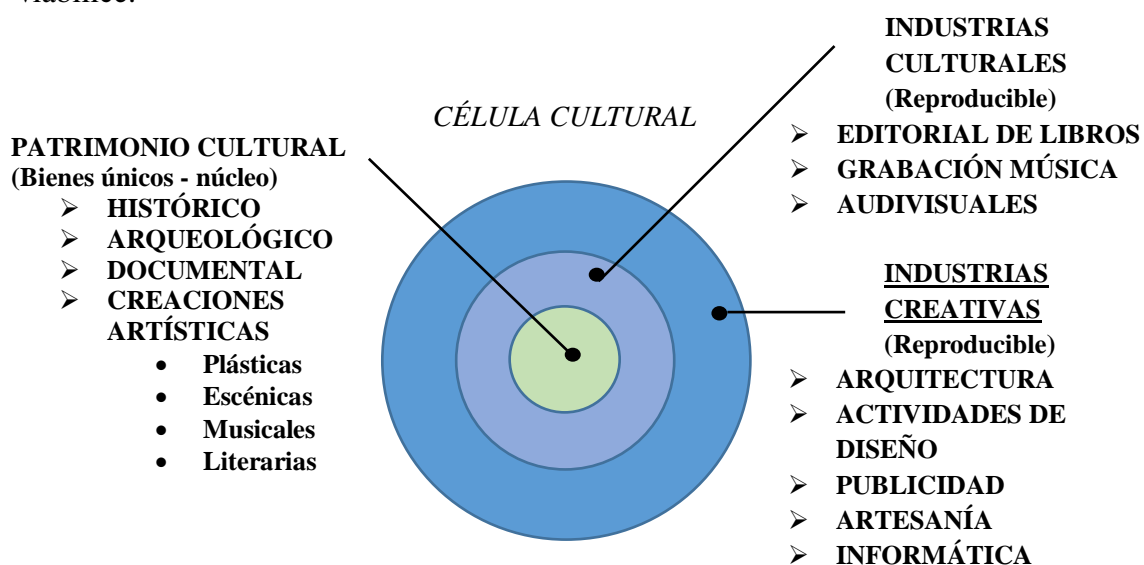
Es menester comprender que la cultura puede generar una transformación en el desarrollo de una nación emergente, pero bajo una visión a largo plazo, para lo que se requiere una planificación extensa. A corto plazo, la cultura generará impactos de consideración, puesto que el movimiento artístico atraerá visitantes fomentando el turismo y producirá una dinámica social a nivel local que incidirá en la economía directa e indirectamente.



Figura 13. Sistema de relaciones del impacto de la cultura
Fuente: Transformado de Devesa (2006). Recuperado de La contribución de la cultura y las artes al desarrollo económico regional, Herrero.

Es a largo plazo, cuando las artes tienen el potencial de modificar la estructura productiva, urbana y social; estos impactos son esencialmente cualitativos ya que repercuten en la calidad de vida de la población en todos sus niveles, en los mismos procesos estructurales urbanos, en el nivel educativo, la identidad y la cohesión social. La intención primordial de este análisis es sentar las bases teóricas que fundamenten la revalorización del mundo de las artes y motiven a los estudiosos del campo económico, las mediciones y cuantificaciones del impacto cultural.

2.4.5 El arte y sus espacios.

Esta sección es de suma importancia ya que representa la columna vertebral para este estudio, al ser una investigación vista desde la perspectiva del campo urbano-arquitectónico, es primordial abordar la problemática planteada desde sus

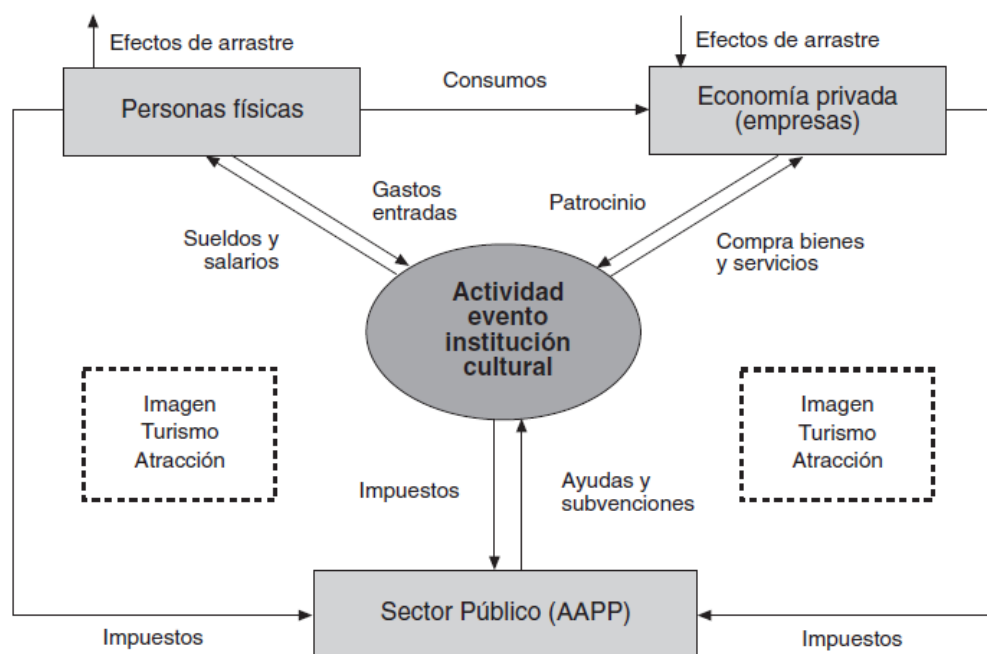
características socio-espaciales y como su intervención respondería en el desenvolverse de las manifestaciones artísticas.

El patrimonio cultural, como se vio anteriormente constituye la agrupación de la creación artística y lo histórico, arqueológico y documental, pero enmarcando todo esto, interviene un factor de importancia protectora, hablamos de las instituciones que se dedican a salvaguardar y producir dicho arte, estos son los museos, bibliotecas, pinacotecas, galerías, bibliotecas, archivos, escuelas, etc. Son estos los espacios que indiscutiblemente necesita el arte para su existir.

Son ejemplares los casos de las Capitales Culturales de Europa, donde su propia morfología urbana está compuesta por una red de instituciones análogas a equipamientos que provocan la dinámica cultural y espacial. La inversión en la dotación de nuevas infraestructuras culturales genera movimientos de consumo intelectual y económico, contextualizados en una urbe, de forma interna por sus pobladores, y externa por el arrastre turístico que atrae. Los antecedentes se pueden observar en casos reales como el del museo de Guggenheim de Bilbao, y los impactos que tuvo en su región y a nivel internacional, los cuales fueron premeditados ya que la intención fue potenciar la cultura por medio de la construcción de un equipamiento urbano.

Al hablar de espacios físicos, se habla de infraestructura, la misma que debe ser abordada desde el enfoque de la sostenibilidad, (...) está relativamente claro que un enfoque completo de sostenibilidad debe diseñar infraestructura que se ajuste a los contextos locales, proporcione servicios eficientes, y sea duradera. Esto no sólo requiere evaluar y abordar los riesgos ambientales. Sostenibilidad también implica asegurar los recursos financieros necesarios para construir y

mantener la infraestructura durante su vida útil, considerar las preferencias y necesidades de la población, y entender la dinámica política e institucional para garantizar que los proyectos sobrevivan al ciclo político (Serebrisky, Esquivel y Ramírez, 2015).

La sostenibilidad de los espacios culturales solo se puede dar bajo la armónica relación que se establezcan con la comunidad de su entorno y su perpetuidad en el tiempo, la relación entre la manifestación de los actores y el espacio que se provea es inseparable para permitir dicha sostenibilidad. ¿Cómo se relaciona la cultura con el espacio? El patrimonio cultural se manifiesta por medio de los llamados bienes culturales y patrimoniales, ya sean materiales o inmateriales. Los bienes culturales y patrimoniales materiales pueden categorizarse en inmuebles (edificaciones, áreas públicas, monumentos, etc.); muebles (pinturas, esculturas, culinaria, artes y oficios); documentales (materiales escritos, fonográfico, fílmico, fotográfico y digital); y arqueológicos (sitios, artefactos, restos animales y humanos). Mientras que los bienes culturales y patrimoniales inmateriales son en sí las manifestaciones culturales (música, danza, teatro), tradiciones, expresiones orales, usos sociales, actos festivos y técnicas artesanales, entre otros (López, 2014).

Hay que analizar que los eventos culturales requieren espacios y estos espacios dependerán de la naturaleza de los eventos, pero el radio de influencia de estos eventos es corto, por lo que el impacto de la implementación de un espacio cultural, es proporcionalmente mayor para el entorno local que para el nacional, esto puede interpretarse como regionalista, pero la realidad determina que el desarrollo debe impulsarse centrípetamente, de modo que cada administración territorial genere propuestas de beneficio local, que después sinérgicamente inspire a otras localidades a asumir y plasmar ese tipo de políticas de desarrollo para establecer un sistema interconectado de carácter nacional. Aquí radica la

importancia de asumir la problemática del arte a escalas territoriales más compactas como por ejemplo de ciudades.

Para la lógica espacial de las actividades artísticas, se puede decir que preliminarmente estas concentrarían su ubicación a los territorios con mayores densidades poblacionales, lógicamente porque estas presentarían mejores condiciones de formación y permanencia para que los artistas se establecieran. Aunque todos los territorios tienen un valor histórico, no todos poseen hitos patrimoniales y culturales preponderantes al igual que comunidades artísticas relevantes e instituciones culturales. Desde esta lógica es coherente pensar que la dotación espacial se puede hacer en sentido inverso, en perspectiva del futuro, donde no sea la existencia ya de un nivel de desarrollo avanzado la que permita el enclave de instituciones culturales, sino más bien que la preexistencia de instituciones implementadas, sean las que acarreen el desarrollo y atraigan a las comunidades artísticas, provocando una reacción en el sistema cultural y en la estructura urbana, generando no solo lo que ya se ha identificado como sinergias económicas, sino también verdaderos movimientos humanos que se basan fundamentalmente en el quehacer del arte; ya no constituirían actividades complementarias y ocasionales del modo de vida de una ciudad, más bien se consolidarían como la habitualidad de la producción urbana.

Como ya se ha dicho el impacto de la cultura a largo plazo influye en la estructura social, y uno de los elementos influenciados tiene que ver con los espacios. Se puede citar la siguiente referencia por su importancia y pertinencia al presente estudio. Bianchini, Parkinson y Evans (como se citó en Herrero, 2011) (...) se refiere al rescate de edificios y la ordenación urbana, que en realidad está a

caballo con los efectos a corto plazo, pues muchas acciones culturales consisten en la remodelación y restauración de edificios singulares con algún tipo de valor histórico; o bien en la creación *ex novo* de infraestructuras culturales o urbanas, generalmente pertenecientes al ámbito de la arquitectura de autor. Estas intervenciones puntuales consiguen, si no era ya su pretensión inicial, cambios en la ordenación urbana a medio y largo plazo, como la transformación de barrios, la recuperación de zonas industriales o la revitalización de cascos históricos. Muchos son los ejemplos de experiencias acumuladas en este sentido (...), Gibson y Stevenson (como se citó en Herrero, 2011) de modo que podría afirmarse que en los últimos treinta años hemos asistido, al menos en los países desarrollados, pero también en muchas ciudades de países en transición, a un proceso intenso de recuperación urbana y re-dotación de infraestructuras culturales como pocas veces se había visto, favorecido sin duda por un ciclo económico alcista en este periodo de tiempo. Más cabría preguntarse, por el contrario, por cuál va a ser el futuro de muchas de estas dotaciones culturales si no se cultiva desde la base la formación y la participación cultural. Además, si hasta ahora las dotaciones culturales han sido un atributo de diferenciación urbana, la generalización de las mismas en la mayor parte de las ciudades va a provocar en el futuro un curioso fenómeno de “competencia entre sitios”, donde las infraestructuras ya no son una barrera, sino que la imaginación y la creatividad en la confección de la oferta cultural ocuparán el papel protagonista.

El cambio del paradigma está siendo evidente en estos tiempos, ahora la demanda para la satisfacción cultural de los ciudadanos se ha generalizado, la

exigencia social ha proliferado la calidad y la cantidad de satisfactores es decir eventos culturales, los cuales a su vez poseen un requerimiento espacial.

La creación de un hito arquitectónico ha sido siempre tema de debate, un hito corresponde a una referencia natural o en este caso artificial que tiene un carácter de identidad para las personas, ya sea que éste se haya formado gracias a un proceso histórico y permanecido en la memoria colectiva o se haya propuesto de forma intencional con un objetivo. Sea cual fuere su razón de existencia, la propuesta de un equipamiento urbano y la escala del mismo dependerán del entorno social en el que se implante, pero la creación de dicho hito urbano-arquitectónico asentado en una localidad, promete aumentar la dimensión del sector cultural de la misma por el simple hecho de que se hace visible y real la intención de cobijar y promover el arte de la sociedad y para la sociedad respectivamente.

2.4.6 El equipamiento y la imagen arquitectónica para la construcción social.

El presente apartado busca entender la relación del equipamiento y su imagen formal con la ciudadanía y como sus características formales o estéticas compositivas pueden influenciar en la apreciación e identificación de una persona con su entorno y su empatía con las actividades que allí se den.

Los equipamientos culturales juegan un papel fundamental en los procesos de regeneración urbana. Su inserción en el tejido urbano tiene como objetivo generar dinámicas que promuevan la cohesión urbana, entendiendo que esta, no sólo se refiere a aspectos físico/morfológicos sino también a los socio-económicos y socio-culturales. (Gutiérrez, 2013, p.05)

Los equipamientos representan una oportunidad para el desarrollo. Su dotación y administración promueven la economía y su papel para contribuir en la calidad de vida y la inclusión social es primordial. La implementación de un equipamiento cultural es una herramienta que puede permitir la reconstrucción urbana, no solo de forma material al momento de implantar una estructura que formalmente puede redirigir las ideas sobre la imagen urbana, sino también de forma inmaterial al tener la capacidad de generar cohesión social justamente por el potencial interés que puede suscitarse entorno a las actividades que dicho equipamiento oferta y todos los movimientos socio/culturales que acarrea.

Como componentes esenciales del territorio, los equipamientos urbanos han tenido históricamente un papel fundamental en la atención de las necesidades básicas de los ciudadanos y han sido instrumentos valiosos para la construcción de comunidades solidarias. Como lo señala el urbanista Agustín Hernández, son “dotaciones que la comunidad entiende como imprescindibles para el funcionamiento de la estructura social y cuya cobertura ha de ser garantizada colectivamente”. Esto significa que los equipamientos son espacios que cumplen una doble función pues, además de proveer servicios esenciales, contribuyen en la construcción y en el fortalecimiento de la vida colectiva. Esto es posible si el equipamiento se concibe, desde el primer esquema de diseño, como un lugar que no solo debe prestar un servicio determinado, sino como un espacio para propiciar el encuentro, promover el uso adecuado del tiempo libre y generar sentido de pertenencia y orgullo a través de un alto valor estético. (Franco y Zabala, 2009, p.12)

El papel dado a los equipamientos para afianzar las estrategias de desarrollo urbano y social depende del cumplimiento de las siguientes condiciones: 1) no requieren ser generadores de recursos económicos, pues así se garantiza el acceso de toda la población sin importar su condición; 2) deben ser de uso y apropiación

colectiva, reconocida como tal por el Estado y las comunidades; 3) su distribución debe ser homogénea en el territorio, para comunicar las nuevas centralidades y permitan la conectividad urbana, y 4) tienen que ser flexibles para cubrir nuevas necesidades (Franco y Zabala, 2009).

los equipamientos pueden contribuir a la construcción de una mejor calidad de vida pero, si su impacto no es planificado estos pueden transformar el territorio de una manera negativa, por lo que es indispensable; establecer el alcance de cobertura nacional, regional o local, determinar su carácter público, privado o mixto según su razón social, calcular la cantidad de usuarios para definir sus dimensiones necesarias y evitar sobreocupación o subutilización, pronosticar los impactos en el medio ambiente según el servicio prestado y su contenedor, identificar las características del entorno en el que se localiza para propuestas mimetizadas o contrastantes, analizar los usos de suelo del sector e identificar las condiciones de movilidad y del espacio público. La planificación debe buscar; evitar el deterioro del sector y del equipamiento por su uso descuidado, favorecer la movilidad vehicular y peatonal por la disposición fluida de circulaciones y el acceso a estacionamientos, evitar expropiaciones y cambios de uso de suelo de las edificaciones del sector debido a las demandas complementarias del servicio que de el equipamiento, promover la seguridad por medio de la apropiación del espacio público controlado, asegurar que el servicio que se ofrece sea complementario y amistoso con el uso general del sector, y minimizar o evitar los impactos ambientales por ruido, producción de desechos, deforestación, al contrario contribuir con nuevas áreas verdes y paisajistas (Franco y Zabala, 2009). Estas características determinarán el éxito a nivel urbano

de la inserción de un equipamiento arquitectónico planificado con visión social; ahora bien, existe otro elemento que, no siendo más importante, si confluye al momento de generar identidad social respecto a las construcciones de equipamientos, se refiere a la formalidad o a la estética de una edificación. La arquitectura de calidad asociada a espacios públicos puede generar orgullo y apropiación de dichos territorios.

(...). Estas construcciones, caracterizadas por la exploración de nuevas formas arquitectónicas que les permite sobresalir en paisajes relativamente homogéneos, se concibieron como espacios para promover el aprendizaje mediante la interacción social y la mejor utilización del tiempo libre, con miras a producir impactos positivos en los grupos sociales. (Franco y Zabala, 2009, p.16)

Un equipamiento social de calidad es obviamente de uso colectivo y busca satisfacer una necesidad colectiva, cuya construcción debe permitir un servicio de excelencia desde sus características funcionales y físicas y para que se identifique como un punto de encuentro representativo debe ser localizado de forma equitativa y sistémica con otros equipamientos existentes afines a su uso y de forma homogénea en relación a su escala de cobertura. Por último la formalidad de un equipamiento es un elemento constitutivo de la calidad enunciada, no solo por su carácter visual sino también por el impacto en el imaginario de una sociedad.

(...), los equipamientos son objetos, hechos tectónicos, con frecuencia singulares y únicos en su materialidad, ya sea a partir de su calidad arquitectónica y si se quiere “artística”, o por lo menos como consecuencia de su magnitud y sus diferencias formales frente al conjunto de edificaciones para otros usos como la vivienda y el comercio. La condición de “objetos” de los equipamientos les permite participar en la construcción de ciudad y

ciudadanía como puntos de referencia, como hitos que permiten la lectura de la ciudad que hace más de medio siglo promovió Kevin Lynch, en *La imagen de la ciudad*; como elementos que contribuyen en la consolidación del sentido de pertenencia y la identidad ciudadana a partir del orgullo que genera su resultado formal y estético. El papel del arquitecto es fundamental como “artista” creador de ese “objeto”. (Franco y Zabala, 2009, p.19)

El imaginario de una población respecto al arte se manifiesta en el sentimiento por su historia, la identidad de la persona sobre el arte de su gente y en el orgullo por los bienes patrimoniales tangibles e intangibles de su sociedad. Dicho imaginario se puede fortalecer o acrecentar en términos de ciudad, cuando a la imagen urbana donde habita se la dota de simbolismo e imaginabilidad.

La imaginabilidad es la cualidad de un objeto físico que puede generar una imagen vigorosa en cualquier observador. Representa la forma, pauta o distribución que facilita la elaboración de imágenes mentales del medio ambiente que son claramente identificadas, poderosamente estructuradas y de gran utilidad. El objetivo es establecer identidad y estructura en el mundo perceptivo. El desarrollo de la imagen incluye observador y objeto, por lo cual es posible fortalecer la imagen mediante artificios simbólicos, mediante la reeducación del que percibe o bien remodelando el entorno (Lynch, 2008).

Una imagen ambiental puede ser distribuida analíticamente en tres partes, a saber, identidad, estructura y significado. (...), pero debe recordarse que en realidad siempre aparecen conjuntamente. Una imagen eficaz requiere, en primer término, la identificación de un objeto, que implica su distinción con respecto de otras cosas, su reconocimiento como entidad separable. A esto se le da el nombre de identidad, no en el sentido de igualdad con otra cosa sino con el significado de individualidad o unicidad. En segundo término, la imagen debe incluir la relación espacial o pautal del objeto con

el observador y con otros objetos. Por último, este objeto debe tener cierto significado, práctico o emotivo, para el observador. (Lynch, 2008, p.17)

Al referirse al arte como un elemento identificativo o simbólico es pertinente expresar esa cualidad en forma de imagen y para que dicha imagen posea valor para la orientación en el espacio vital, es necesario que tenga ciertas características. Debe ser suficiente, auténtica en un sentido pragmático y permitir que el individuo actúe dentro de su medio ambiente. Dicha imagen en la ciudad es representada como un objeto y ese objeto nuevo debe tener una firme estructura o identidad por medio de rasgos físicos notables que sugieren o imponen su propia visibilidad (Lynch, 2008).

Sobre la visibilidad Stern (como se citó en Lynch, 2008) estudió este atributo de un objeto artístico y le dio el nombre de apariencia. El mencionado autor consideraba que, si bien el arte no se limita a esta única finalidad, una de sus dos funciones básicas consiste en "crear imágenes que por su claridad y armonía de forma cumplan la necesidad que existe de una apariencia vívidamente comprensible". Conforme a su pensamiento, esto constituía un primer paso fundamental hacia la expresión del significado interno.

La imagen expuesta toma forma al representar simbólicamente una actividad en este caso el arte y cobra vida al establecer comunicación con el observador, de esta forma el observador tendría una muy clara conciencia de su medio ambiente permitiendo reconstruir la imagen que tiene de la ciudad y sociedad en la que habita. "Una ciudad muy imaginable (evidente, legible o visible) parecería, en este sentido específico, bien formada, nítida, notable;

incitaría a los ojos y los oídos a una atención y una participación mayores” (Lynch, 2008, p.20).

Las manifestaciones artísticas y los espacios urbanos son dos elementos que no pueden separarse, la morfología de una urbe y sus componentes físicos están determinados y previamente establecidos por las necesidades humanas en importancia según sus órdenes jerárquicos, es de esta manera que las ciudades nacen y crecen, en un aparente perpetuo deseo de progresar, pero lo hacen de forma existencial, ya que es la naturaleza del ser humano habitar un espacio, buscando tener un sentido de pertenencia; mientras construye una imagen cultural *in situ* que le permita identificarse y expresarse ante el mundo.

2.4.7 Los Procesos Estructurales, y la Reproducción Socio-Espacial.

Los procesos estructurales son elementos componentes de la estructura urbana y estos son: Producción, Consumo, Intercambio, Gestión y Simbolismo.

- a. Estructura económica (producción, Consumo, Intercambio)
- b. Superestructura (gestión, ideológico – simbólico)



Figura 14. Componentes de la Estructura Urbana (Ver anexo 02)

Fuente: Marx, Introducción General a la crítica de la Economía Política/1857

Por sistema urbano se entiende la articulación específica de las instancias de una estructura social en el interior de una unidad (espacial) de reproducción de la fuerza de trabajo. La relación general de la producción con la distribución, el cambio y el consumo.

La producción genera los objetos que reaccionan a las necesidades; la distribución los reparte según las leyes sociales; el cambio distribuye lo ya repartido según las necesidades individuales; En el consumo el producto deja esta dinámica social, se convierte en servidor y objeto de la necesidad individual, a la que satisface el acto del consumo. En tanto el consumo crea la necesidad de producción, es decir crea el impulso de la producción. (Marx, 1857).

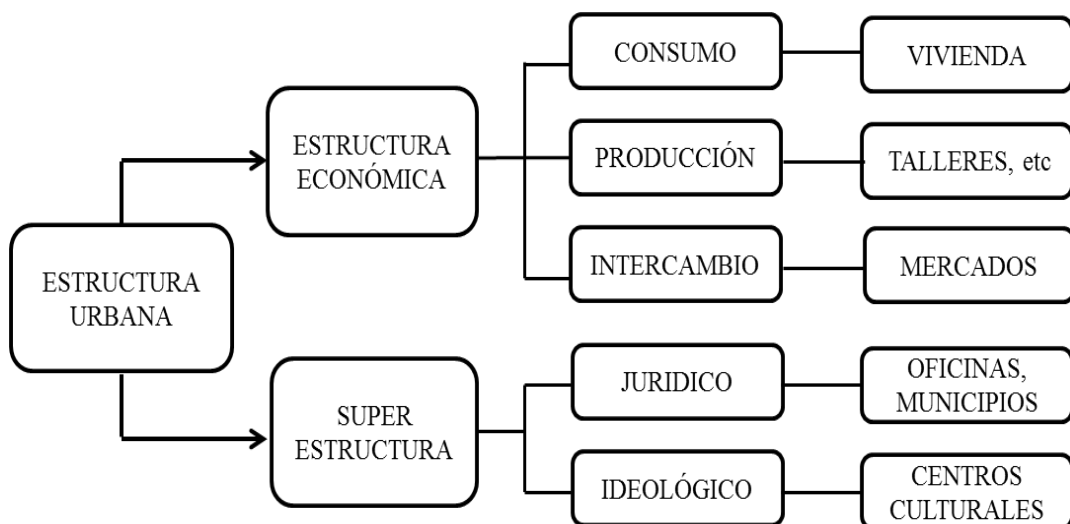
2.4.8 Proceso teórico y metodológico de transformación de necesidades de recuperación de la fuerza de trabajo en formas espaciales.

Sin necesidad no hay producción, ni consumo; la producción no solamente provee un material a una necesidad, sino también una necesidad al material (creada por la percepción del objeto). De modo que la producción no solamente produce un objeto para el sujeto, sino también, un sujeto para el objeto.

El consumo no es, pues, únicamente el acto final gracias al cual el producto se convierte en producto, sino también el acto en virtud del cual el productor se hace productor. Una persona produce un objeto y, consumiéndolo, retorna a sí mismo; de este modo el consumo aparece como momento de la producción (Castells, 1985).

La reflexión teórica queda restringida a redefinir las formas, funciones, estructuras de la ciudad (económicas, políticas, culturales, etc.), así como las necesidades sociales inherentes a la sociedad urbana. Hasta el momento sólo han sido investigadas, y, por otra parte, más bien manipuladas que efectivamente

conocidas y reconocidas, las necesidades individuales con sus motivaciones marcadas por la sociedad llamada de consumo (la sociedad burocrática de consumo dirigido). Las necesidades sociales tienen un fundamento antropológico; opuestas y complementarias a un tiempo, (...). A estas necesidades antropológicas elaboradas socialmente (...) se añaden necesidades específicas que no satisfacen los equipos comerciales y culturales más o menos parsimoniosamente tenidos en consideración por los urbanistas. Nos referimos a la necesidad de actividad creadora, de obra (no sólo de productos y bienes materiales consumibles), de necesidades de información, simbolismo, imaginación, actividades lúdicas. A través de estas necesidades específicas vive y sobrevive un deseo fundamental, del que son manifestaciones particulares y momentos, que superan en mayor o menor grado la división parcelaria de los trabajos, el juego, la sexualidad, los actos corporales como el deporte, la actividad creadora, el arte y el conocimiento (...). Las necesidades urbanas específicas consistirán seguramente en necesidades de lugares cualificados, lugares de simultaneidad y encuentros, lugares en los que el cambio suplantaría al valor de cambio, al comercio y al beneficio. ¿No será también necesidad de un tiempo para estos encuentros, estos cambios? (Lefebvre, 1978 p.123-124)

- **Producción.** - Se refiere a la materialización de cosas o a la conceptualización de ideas ya sea de manera interna como cocinar los alimentos o estudiando y de manera externa produciendo algo en un taller para llevarlo al exterior o trabajando en la oficina o en casa; en otras palabras, es la generación de bienes y servicios (Castells, 1985).

- **Consumo.** - Se refiere a todas aquellas actividades en las cuales, cualquier individuo consume o adquiere algo, como por ejemplo: consumir agua, luz, teléfono, alimentos o adquirir conocimiento al leer o al ver televisión.

Castells (1986) dice: El elemento consumo expresa, a nivel de la unidad urbana, el proceso de la reproducción de la fuerza de trabajo. Haremos pues, la distinción entre reproducciones simple y ampliada de la fuerza de trabajo, y distinguiremos en la reproducción ampliada la refracción de los tres sistemas, económico, político-jurídico e ideológico. (p. 281,282)

Tabla 7.

Categorías de las reproducciones de las fuerzas de trabajo

REPRODUCCION SIMPLE DE LA FUERZA DE TRABAJO		C1	Vivienda y equipamiento material mínimo (alcantarillado, vertederos, etc.)
REPRODUCCION AMPLIADA DE LA FUERZA DE TRABAJO	Ampliación en el interior del sistema económico (reproducción biológica)	C2	Espacios verdes, contaminación, ruido, etc. (medio Ambiente)
	Ampliación del sistema institucional (político-jurídico) (desarrollo de las capacidades de socialización) (Aparatos ideológicos del estado)	C3	Equipamiento escolar.
	Ampliación del sistema ideológico (fuera de los Aparatos Ideológicos Estado)	C4	Equipamiento socio-cultural

Fuente: Manuel Castells, La Cuestión Urbana

Elaboración: Marco Enrique Brito

A partir de la necesidad se tiene una ubicación:

Estructural económica.- porque los procesos de cultura generan consumo a la reproducción ampliada de la fuerza de trabajo principalmente, así como a la producción, e intercambio.

Las formas arquitectónicas del consumo las podemos definir como aquellos espacios destinados al desarrollo de los procedimientos de reproducción simple a amplia de la fuerza de trabajo y a los procesos de reproducción de conocimiento y de ideología.

- **Intercambio.** - es el acto de obtener de alguien un objeto deseado mediante el ofrecimiento de algo a cambio. Cabe señalar que el intercambio es un proceso más que un suceso. Dos partes realizan un intercambio si entre ellas negocian, es decir, si tratan de encontrar términos mutuamente aceptables. Cuando se llega a un acuerdo, decimos que se efectúa una transacción.

Por definición puede descomponerse en otros tantos subelementos como transferencias posibles existen en el interior o entre los elementos e instancias de la estructura social en relación a una unidad urbana dada (Castells, 1985).

Tabla 8.

Transferencias de las reproducciones socio-espaciales

Transferencia	Sub-elementos	Ejemplo
Producción → Consumo	I 1	Comercio y Distribución
Consumo → Producción	I 2	Migraciones alternantes (transportes urbanos)
Producción → Producción	I 3	Transportes mercancías (órdenes y gestión)
Consumo → Consumo	I 4	Circulación (movilidad residencial)
Consumo → Ideológico	I 5	Emisión de información, espectáculos etc.
Producción → Ideológico	I 6	Monumentos, talleres
Consumo → Político	I 7	Centros decisionales
Producción → Político	I 8	Centros de negocios

Fuente: Manuel Castells, La Cuestión Urbana

Elaboración: Marco Enrique Brito

- **Gestión.** - es la acción de gestionar y administrar una actividad profesional destinada a establecer los objetivos y medios para su realización, a precisar la organización de sistemas, con el fin de elaborar la estrategia del desarrollo y a ejecutar la gestión del personal. Asimismo, en la gestión es muy importante la acción, porque es la expresión de interés capaz de influir en una situación dada (Castells, 1985).

- **Simbolismo.** - Es un sistema de símbolos por medio de los cuales se representan creencias, ideologías, costumbres, conceptos, ideas o sucesos propios de los grupos sociales o agrupaciones de individuos; Corresponde a la superestructura económica caracterizada por la ideología (Castells, 1985).

- **Reproducción simple de la fuerza de trabajo.** - Es la recuperación física o mental de un solo individuo que pertenece a una familia o a un grupo social, respecto al descanso y a la recreación ya sea de manera activa intelectual como dormir, o activa material como ver televisión, leer o escuchar música (Castells, 1985).

- Reproducción amplia de la fuerza de trabajo.

Es la recuperación física o mental de todos los integrantes de un núcleo social, en conjunto, respecto al descanso y a la recreación; se refiere específicamente a las actividades que desarrollan entorno a una agrupación de personas (Castells, 1985).

2.4.9 El equipamiento urbano como producto de los procesos de reproducción socio espacial.

La sociedad a su alrededor tiene una serie de necesidades- problemas en todo aspecto e incluso en lo que respecta a equipamiento urbano, indispensables para que las personas se desenvuelvan como ciudadanos, razón por la cual se debe establecer la relación entre los procesos sociales anteriormente vistos como necesidades humanas con la proyección espacial que albergue y permita el desarrollo de las actividades personales y colectivas entorno al arte como un derecho a habitar ciudades mas sostenibles desde un punto de vista estrictamente humano.

El equipamiento cultural/artístico se define como el producto espacial de una necesidad humana por lo que es pertinente conceptualizar y localizar su posición dentro del sistema urbano para contextualizar la temática y esclarecer el proceso que sigue la actividad artística como su producción, consumo e intercambio dentro de un espacio urbano.

2.4.9.1 Equipamiento.

Se refiere al suelo destinado a actividades e instalaciones que generen ámbitos, bienes y servicios que posibiliten la recreación, cultura, salud, educación, transporte, servicios públicos e infraestructura y que independiente de su carácter público o privado pueden ubicarse en combinación con otros usos en lotes o edificaciones, en concordancia con la cobertura (Concejo Metropolitano de Quito, 2003).

2.4.9.2 Equipamiento urbano.

Tomando como referencia, el Consejo Metropolitano de Quito en conformidad con el Art.II.85 del Régimen del Suelo conceptualiza los siguientes componentes de servicios sociales y de servicios públicos:

2.4.9.2.1 Equipamientos de servicios sociales.

Los equipamientos de servicios sociales, relacionados con las actividades de satisfacción de las necesidades de desarrollo social de los ciudadanos, se clasifican en: educación, cultura, salud, bienestar social, recreación, deportes y religioso.

- **Educación:** corresponde a los equipamientos destinados a la formación intelectual, capacitación y preparación de los individuos para su integración en la sociedad;
- **Cultura:** corresponde a los espacios y edificaciones destinados a las actividades culturales, custodia, transmisión y conservación del conocimiento, fomento y difusión de la cultura. (Concejo Metropolitano de Quito, 2002).

Tabla 9.
Equipamientos de servicios socio-culturales

USO	SIMB.	TIPOLOGÍA	SIMB.	ESTABLECIMIENTOS
Cultural E	EC	Barrial	ECB	Casas comunales, bibliotecas barriales.
		Sectorial	ECS	Bibliotecas, museos de artes populares, galerías públicas de arte, salas de exposiciones; teatros, auditorios y cines.
		Zonal	ECZ	Centros de promoción popular, centros culturales, centros de documentación; teatros, auditorios y cines desde 150 hasta 300 puestos. Sedes de asociaciones y gremios profesionales.
		Ciudad o metropolitano	ECM	Casa de la cultura, museos, cinematecas y hemerotecas; teatros, auditorios y salas de cine mayores a 300 puestos.

Fuente: Concejo Metropolitano de Quito (PUOS) Ordenanza N° 031

Elaboración: Marco Enrique Brito

- **Equipamiento de Cultura:** Espacios y edificaciones destinados a las actividades culturales, custodia, transmisión y conservación del conocimiento, fomento y difusión de las manifestaciones culturales (GADMA/Plan de Ordenamiento Territorial Ambato 2020).

Tabla 10.
Equipamiento cultural (EC) y educativo (EE)

SIMB	TIPOLOGÍA	ESTABLECIMIENTO CULTURAL	SIMB	TIPOLOGÍA	ESTABLECIMIENTO CULTURAL
ECS	SECTORIAL	Casas comunales	EES	SECTORIAL	Preescolar, escuelas
ECZ	ZONAL	Bibliotecas, museos de arte, galerías públicas de arte, teatros, y cines, centros de promoción popular, auditorios, centros culturales, centros de documentación	EEZ	ZONAL	Colegios secundarios, unidades educativas, institutos de educación especial, centro de capacitación laboral, institutos técnicos, centros artesanales y ocupacionales, escuelas taller, centros de investigación y experimentación, sedes universitarias.
ECU	URBANO	Casas de la cultura, museos, cinematecas y hemerotecas.	EEU	URBANO	Campus universitarios, centros tecnológicos e institutos de educación superior.

Fuente: GADMA/Plan de Ordenamiento Territorial Ambato 2020

Elaboración: Marco Enrique Brito

2.4.9.2.2 Equipamientos de servicios públicos.

Los equipamientos de servicios públicos relacionados con las actividades de carácter de gestión y los destinados al mantenimiento del territorio y sus estructuras. Se clasifican en: seguridad ciudadana, administración pública, servicios funerarios, transporte, instalaciones de infraestructura y especial (Concejo Metropolitano de Quito, 2002).

Como reflexión de este apartado la estructura urbana está compuesta por la estructura económica y la superestructura; la primera incluye: el consumo, la producción y el intercambio; y la segunda incluye: lo jurídico y lo ideológico. Es

así como se arma una urbe en sus aspectos intangibles, y estos cinco elementos se transforman en necesidades espaciales o elementos tangibles, es decir en vivienda, fábricas, mercados, oficinas, espacios de recreación y espacios culturales, entre otros respectivamente. De esta forma se explica como una necesidad individual o colectiva (reproducción simple o ampliada de la fuerza de trabajo) se transforma en un requerimiento espacial o físico, entendidos como procesos estructurales y definiendo lo que conocemos como la reproducción socio-espacial.

2.4.10 Las Expresiones artísticas.

Las manifestaciones humanas son diversificadas en todo el entender del ser humano y entre esas manifestaciones encontramos las expresiones artísticas, que son en definitiva la cristalización de la necesidad de los individuos de comunicarse, demostrarse personal y globalmente y de plasmar de cualquier forma lo único que nos hace seres humanos: la creación por medio del intelecto; de esta manera surgen diferentes expresiones que se han desarrollado por la versatilidad del hombre y sus variados sentidos, de tal modo podemos clasificarlas en artes visuales-plásticas, literarias, musicales o auditivas y corporales o escénicas.

Artes plásticas. Se pueden llamar también como artes palpables y son aquellas que utilizan materiales que pueden ser modificados o manipulados para crear elementos visuales bidimensionales o tridimensionales que expresan un imaginario, entre estas tenemos a la pintura, la escultura, el dibujo, la arquitectura, el grabado, la cerámica, la orfebrería, la artesanía, la pintura mural entre otras, como las más representativas (Read, 2007).

Pintura: es una de las expresiones artísticas más antiguas, es la actividad de la representación gráfica utilizando pigmentos mezclados con sustancias aglutinantes orgánicas o sintéticas, utilizando técnicas de dibujo, color, composición y forma. La práctica consiste en aplicar, en una superficie generalmente plana los materiales de imprimación para lograr imágenes expresivas.

Escultura: es el arte de modelar, tallar o conformar elementos tridimensionales abiertos o cerrados con diversos materiales como el barro, la piedra, la madera, entre muchos otros con el objetivo también de manifestar un mensaje, esto es lo que diferencia al arte de la fabricación.

Arquitectura: es el arte de conformar y organizar espacios para la utilización del ser humano o de las derivaciones de sus actividades, aunque es una actividad funcional esta se categoriza como arte porque su ejecución implica la creatividad y el conocimiento de los preceptos de la teoría de la forma y de la estética (Bellas artes, s.f).

Artes Visuales. Se entiende por artes visuales aquella producción artística relativa a la creación de obras que se aprecian esencialmente por la vista, como la pintura, la fotografía, el cine, el cómic, la instalación, el video arte, entre muchas otras. Este concepto se introduce tras la II Guerra Mundial para nombrar el nuevo tipo de producción artística que se venía desarrollando desde la irrupción de los nuevos medios y las ideas rupturistas de las vanguardias. Se abrirá una amplia cantidad de formas posibles de hacer arte, ya que los criterios de producción y clasificación son más abiertos e integrados. Alrededor de 1980 el término artes visuales comienza a generalizarse, pues es más apropiado para el arte

contemporáneo que la denominación artes plásticas (Consejo Nacional de la Cultura y las Artes, Gobierno de Chile [CNCA], 2012).

Las artes visuales engloban las artes plásticas tradicionales, entre las que se incluyen dibujo, pintura, grabado y escultura, así como las expresiones que incorporan nueva tecnología orientada al arte o elementos no convencionales, y su mayor componente expresivo es visual, también llamado arte de los nuevos medios, entre los que se incluyen: arte digital, fanart, fotografía, net.art, videoarte y arte abstracto (Artes visuales, s.f).

Esta investigación está delimitada y especializada en la categoría de artes visuales que engloba las artes plásticas debido al macro alcance que implican todas las expresiones artísticas, que deben ser abordadas de forma específica y ampliada.

2.5 Hipótesis

H1: La valorización de las artes influye directamente sobre el desarrollo artístico.

H2: La profesionalización es un eje estratégico del cual depende el desarrollo artístico.

H3: La adecuada disponibilidad espacial en términos físicos genera impacto positivo sobre el desarrollo artístico.

2.6 Señalamiento de variables

- **Variable independiente (x):** Valorización socio-espacial.
- **Variable dependiente (y):** Desarrollo artístico de la ciudad de Ambato.

CAPÍTULO III

METODOLOGÍA

3.1 Enfoque

El enfoque de la investigación es de carácter mixto, es decir cualitativo y cuantitativo basado en el método Etnográfico y en las teorías Constructivista y Epistemológica.

Es de carácter cualitativo debido a que se estudia la temática desde su contexto social y apoyada en el método inductivo se analiza la influencia del arte en los aspectos psicológicos, educativos y espaciales en una sociedad, con la finalidad de elaborar hipótesis y por medio de la recolección de datos investigativos construir conclusiones generales.

Es de carácter cuantitativo ya que las hipótesis serán comprobadas numéricamente por medio de la tabulación de datos investigativos recolectados, basados en el método deductivo de manera objetiva que permitan generalizar los resultados a otros contextos similares de la sociedad.

3.2 Modalidad básica de investigación

La Modalidad básica de la investigación es no experimental ya que la variable independiente será utilizada en su estado natural y, de carácter transversal ya que se recopilará y analizará la información en un momento único en la situación actual del contexto.

3.3 Nivel o tipo de investigación

Exploratoria porque se realizará una búsqueda de la información de tipo bibliográfico y también se indagará en la realidad del estado actual de la valorización del arte en Ambato contada desde sus actores, en este caso gestores culturales y artistas.

Descriptiva porque se buscará describir la realidad de la situación respecto a la valorización del arte en la ciudad de Ambato, además definir las características del tema por medio de entrevistas y encuestas que se realizarán a los involucrados en la temática para detallar la relación entre las variables.

3.4 Población y muestra

Para garantizar un alto nivel de confianza y aplicabilidad a la investigación, se efectuarán encuestas a la ciudadanía de donde se circunscribe geográficamente el estudio, usando como base la población urbana del cantón Ambato proyectada al 2020 para así comprobar las hipótesis. Adicionalmente se elaborarán entrevistas a gestores culturales y artistas de la ciudad para fundamentar las conclusiones.

Tabla 11
Censo de Población y Vivienda 2010

NIVEL	CONCEPTO	CANTIDAD HAB Y HOGARES AL 2010	CANTIDAD HAB. AL 2020
0	Población de Tungurahua	504.583 HAB.	590.600
1	Población de Cantón Ambato	329.856 HAB.	387.309
2	Población urbana del cantón Ambato	165.185 HAB.	190.623

Fuente: GADMA/Plan de Desarrollo y Ordenamiento Territorial Ambato 2020

Cálculo de la muestra

n=tamaño de la muestra

N=población (universo)=190.623 habitantes

Z=nivel de confianza

P=probabilidad favorable

q=probabilidad desfavorable

e=error de estimación=0.05

$$n = \frac{Z^2 \times p \times q \times N}{Z^2 \times p \times q + N \times e^2}$$

$$n = \frac{1,96^2 \times 0,5 \times 0,5 \times 190.623}{1,96^2 \times 0,5 \times 0,5 \times 190.623 \times 0,05^2}$$

Z=95% -----1,96 (constante)

Z=99%-----2,58

$$n = \frac{183.074,33}{457,685}$$

Pq = Equivalente entre No si
0 – 1 -----0.5

n = 400 unidades

N<=1000

$$n = \frac{N}{1 + N \times e^2}$$

e=0.05

3.5 Operacionalización de variables

Tabla 12.

Variable Independiente: Valorización socio-espacial

DEFINICIÓN CONCEPTUAL	DIMENSIONES	INDICADORES	ITEMS	TÉCNICAS E INSTRUMENTOS
Valorización socio-espacial Valor o nivel de importancia otorgado por la población (gestores culturales, artistas y comunidad) a los aspectos psicológicos, educativos, económicos y espaciales del arte, interrelacionados en una estructura urbana	Valorización Social	Psicológica	Influencia del arte en el hombre-sociedad	Investigación teórica y entrevistas
		Educativa	Importancia de la profesionalización del arte	Investigación teórica, encuestas y entrevistas
		Económica	Influencia del arte en la economía	Investigación teórica, encuestas y entrevistas
	Valorización espacial	El arte y sus espacios	Valorización cuantitativa de los espacios artísticos para difusión y capacitación Valorización cualitativa de los espacios artísticos para difusión y capacitación	Investigación teórica, encuestas, entrevistas, observación de campo y mapeo

Realizado por: Marco Enrique Brito

Tabla 13.

Variable Dependiente: Desarrollo artístico de la ciudad de Ambato

DEFINICIÓN CONCEPTUAL	DIMENSIONES	INDICADORES	ITEMS	TÉCNICAS E INSTRUMENTOS
Nivel de alcance o crecimiento de una sociedad entorno a la calidad y cantidad de arte, políticas, gestión, participación y espacios que posee, como reflejo de la valorización socio/espacial	Desarrollo social	Estado de valorización de las artes en lo psicológico, educativo y económico	Estudio de la Valorización de las artes (visuales-plásticas)	Investigación teórica, encuestas y entrevistas
	Desarrollo espacial	Sistema espacial artístico existente	Estudio de la valorización cuali-cuantitativa de los espacios artísticos para difusión y capacitación	Investigación teórica, encuestas, entrevistas, observación de campo y mapeo

Realizado por: Marco Enrique Brito

3.6 Recolección de información

Para la recolección de información se utilizará de las siguientes técnicas e instrumentos:

Recopilación Bibliográfica. Se inicia recopilando información pertinente a la temática a través de libros, publicaciones, artículos, material online, normativas y leyes que fundamenten teóricamente la investigación.

La observación. Se utilizará esta técnica principalmente en el análisis e identificación cuali-cuantitativa de los espacios arquitectónicos en la ciudad de Ambato destinados para la difusión y capacitación de las artes visuales-plásticas con el fin de hacer un diagnóstico del sistema espacial artístico local.

La entrevista. Se utilizará esta técnica en dos instancias, en primera instancia se realizarán diez entrevistas a gestores culturales con trascendencia, de la ciudad de Ambato. En segunda instancia se realizarán nueve entrevistas a artistas ambateños escogidos de forma sistemática; tres artistas con trascendencia histórica, tres con perfiles profesionales en artes, y tres artistas con experiencia en la gestión. Estas entrevistas tienen la finalidad de contraponer las opiniones de artistas y gestores, y además socavar información relevante y veraz precisamente de fuentes con experiencia en cuanto a valoración, difusión, fomento, políticas, educación, profesionalización, y espacios para el arte a nivel local.

La encuesta. La encuesta está dirigida a la comunidad, bajo el criterio de la localización del estudio de esta investigación se plantea utilizar como base poblacional el número de habitantes urbanos del cantón Ambato, según el cual se calculó que se realizarán 400 unidades de encuestas para garantizar aplicabilidad,

con preguntas cerradas y de opción múltiple que permitan tabular e interpretar numéricamente los resultados y así confirmar o rechazar las hipótesis planteadas.

3.7 Procesamiento y análisis de la información

En primer lugar, se organizará la información obtenida según su pertinencia y relevancia para la investigación. Posteriormente se utilizará el análisis lógico y crítico para los datos interpretativos que no son cuantificables, es decir para las entrevistas y así obtener conclusiones. Finalmente, para las encuestas se tabularán los resultados y se interpretarán los porcentajes de coincidencia de las respuestas según la importancia de cada pregunta, con lo cual se obtendrá resultados convincentes y direccionales para la comprobación de hipótesis, elaboración de conclusiones y la propuesta de solución.

CAPÍTULO IV

ANÁLISIS E INTERPRETACIÓN DE RESULTADOS

4.1 Análisis de los Resultados

Los datos recabados pertinentes a la presente investigación se exponen a continuación, los mismos se agruparon en dos partes: El primero correspondió a una investigación de campo por medio del método de la observación donde se localizó las organizaciones culturales presentes en la ciudad de Ambato y los espacios físicos existentes que ocupan y que son destinados para las artes plásticas principalmente, con el objetivo de identificar su uso específico y que cuyo fin fue definir la ausencia o presencia de espacios ya sea para difusión-exposición y/o capacitación. El segundo grupo, corresponde a las entrevistas personalizadas y encuestas que se efectuaron objetivamente bajo un análisis profundo inicialmente de las preguntas que se elaboraron, para efectuar cuestionarios que sean servibles, relevantes y pertinentes a la investigación, tanto para las entrevistas como para las encuestas y, posteriormente un análisis detallado según las respuestas obtenidas para definir conclusiones.

Se ejecutaron 400 encuestas a la sociedad ambateña en general según el muestreo calculado, dentro de las cuales también se aplicaron a varios gestores culturales en la ciudad de Ambato; como al Director del Departamento Cultural de la Gobernación Provincial, al Director de la Casa de Cultura Núcleo de

Tungurahua y al Director del Departamento de Cultura del GAD, entre otros, con la intención de obtener datos de personas comunes y personas que conocen del tema cultural. También se realizó una entrevista más especializada a los gestores culturales antes mencionados, y por último se realizó entrevistas a artistas plásticos Ambateños de coyuntura en busca de datos más afines y sensibles, precisamente de los actores de esta manifestación cultural, los propios pintores y escultores para obtener datos cualitativos referentes al contexto de las artes de la ciudad de Ambato. Finalmente se realizaron 100 encuestas escritas a niños y jóvenes que actualmente estudian en cursos y talleres básicos para obtener un grado de confiabilidad mayor sobre la aceptación de la investigación.

4.1.1 Identificación de entidades y espacios culturales-artísticos en la ciudad de Ambato.

Se presentan a continuación dos tablas, la primera corresponde a la identificación de las entidades culturales existentes en Ambato, según el Plan de Desarrollo y Ordenamiento Territorial 2020 que ocupan ciertos espacios, y la segunda tabla corresponde a los espacios físicos encontrados por medio de la observación de campo y que juntos conforman el sistema espacial artístico de la ciudad como se presenta en la tabla 14.

Tabla 14
Organizaciones culturales. Ambato 2012

Organización Cultural	Localidad	Entidad
Organizaciones o asociaciones	Ambato	Casa de la Cultura Núcleo de Tungurahua
Organizaciones o asociaciones	Ambato	Casa de la Juventud
Organizaciones o asociaciones	Ambato	Casa del Portal
Organizaciones o asociaciones	Ambato	Departamento de Cultura del GADMA
Organizaciones o asociaciones	Ambato	Departamento De Cultura del H. Gobierno
Instituciones	Ambato	Dirección Provincial de Cultura del Ministerio
Organizaciones o asociaciones	Ambato	Comité Permanente de la FFF
Organizaciones o asociaciones	Ambato	Casa de Montalvo
Organizaciones o Asociaciones	Ambato	Centro Cultural Universidad Técnica de Ambato

Fuente: Análisis de Involucrados y Mapeo de Actores. Consultora CELAEP
Recuperado de: GADMA/Plan de Desarrollo y Ordenamiento Territorial 2020.

Tabla 15
Espacios culturales. Ambato (2017)

Organización Cultural	Localidad	Espacios
Museo	Ambato	Museo pictórico Edmundo Martínez
Organizaciones y/o Asociaciones	Ambato	Quinta de Juan Montalvo
Organizaciones y/o Asociaciones	Ambato	Quinta y Museo Juan León Mera
Organizaciones y/o Asociaciones	Ambato	Quinta La Liria (Martínez Holguín)
Organizaciones y/o Asociaciones	Ambato	Centro Cultural Pachano Lalama
Organizaciones y/o Asociaciones	Ambato	Centro Cultural Eugenia Mera
Organizaciones y/o Asociaciones	Ambato	Museo Juan Benigno Vela

Fuente: Propia (Investigación de campo)

Análisis: de la tabla 14 se desprenden las organizaciones culturales¹ que se dedican a la cultura según el PDOT Ambato, pero no todas las expuestas se dedican a las artes o presentan espacios para el desarrollo de las mismas, además que no son todas las organizaciones culturales existentes a la presente fecha, acoplamiento que resulta necesario por lo cual y bajo una identificación documental y de campo se suman otras asociaciones que funcionan actualmente según se expone en la tabla 15. De estas dos tablas se separarán las organizaciones que cuentan con espacios dedicados a las artes plásticas, específicamente para analizarlas particularmente. Este diagnóstico es de primordial importancia porque proporcionará respuestas sobre el eje principal de esta investigación.

¹ Las organizaciones culturales, son entidades públicas o privadas destinadas al fomento, educación, preservación, investigación y apoyo a la identidad cultural del Cantón Ambato (GADMA/PDOT, 2012, p.106).

4.1.2 Análisis del sistema espacial en la ciudad de Ambato.

El recurso de la valoración espacial, para identificar la cantidad de los espacios destinados a la instrucción y promoción del arte respecto a una densidad demográfica y así identificar la ausencia, carencia, sub o sobreutilización del sistema socio-espacial, el cual finalmente se sustenta en ideología y tendencia de la población ambateña reflejada en los datos que se recolectaron con el proceso de entrevistas y encuestas.

Para el levantamiento de información se acudió al Departamento de Planificación de la Ilustre Municipalidad de Ambato, del cual se obtuvieron las fichas del inventario patrimonial y el registro digital del sistema de información interna que maneja el municipio en cuanto a datos catastrales.

Tabla 16
Espacios para la cultura - Ambato 2012-2018

Clave catastral	Localidad	Entidad
0101051013000	Ambato	Casa del Portal-museo de la provincia (c1)
0101035003000	Ambato	Casa de Montalvo (c2)
0108148006000	Ambato	Quinta de Juan Montalvo (c3)
0110132001000	Ambato	Quinta y Museo Juan León Mera (c4)
0110132002000	Ambato	Quinta La Liria (Martínez Holguín)-Centro cultural la Liria (c5)
0101034001000	Ambato	Museo Juan Benigno Vela(c6)
0101023011000	Ambato	Centro Cultural U. Técnica de Ambato(c7)
0101031007000	Ambato	Museo pictórico Edmundo Martínez (c8)
0102078015000	Ambato	Centro Cultural Pachano Lalama (c9)
0102100005000	Ambato	Centro Cultural Eugenia Mera (c10)
0101035004000	Ambato	Casa de la Cultura Núcleo de Tungurahua (c11)

Fuente: Análisis de Involucrados y Mapeo de Actores. Consultora CELAEP; y propia
Recuperado de: GADMA

Tabla 17

Ficha de levantamiento de información de equipamientos culturales-Ambato

CASA DEL PORTAL-MUSEO DE LA PROVINCIA (C1)		
	Clave catastral	0101051013000
	Ubicación	La Matriz, calle Antonio José de Sucre
	Área del terreno	1465,15 m ²
	Área de construcción	1885 m ²
	Frente	26,28 m
	N° de pisos	2
	Tipología	Patrimonial
	Usos	Cultural-artístico Museo
Localización	Actividades	
	Exposiciones museográficas Exposiciones pictóricas permanentes Exposiciones pictóricas temporales Talleres familiares y comunitarios Administración y dirección Anfiteatro	
	Cualificación: adaptación de una vivienda patrimonial, no contempla espacios de capacitación, condiciones adecuadas para exposiciones pictóricas	
Fotografía interior	Fotografía interior	
		

Fuentes: Sistema de información GAD Ambato; Google Earth programa.

Elaboración: Marco Brito

Tabla 18

Ficha de levantamiento de información de equipamientos culturales-Ambato

CASA – MUSEO DE MONTALVO (C2)		
	Clave catastral	0101035003000
	Ubicación	La Matriz, calle Juan Montalvo y Simón Bolívar
	Área del terreno	1641,31 m ²
	Área de construcción	1175,21 m ²
	Frentes	50,55 m – 25,75
	N° de pisos	1
	Tipología	Patrimonial
	Usos	Cultural-artístico Museo
	Localización	Actividades
	<ul style="list-style-type: none"> - Exposiciones museográficas (salas 1 – 6) - Exposiciones artísticas - Mausoleo - Administración y dirección 	
	<p>Cualificación: adaptación de una vivienda patrimonial, construcción ecléctica, no contempla espacios de capacitación, condiciones poco adecuadas para exposiciones pictóricas y museográficas</p>	
Fotografía interior-museo	Fotografía - patio	
		

Fuentes: Sistema de información GAD Ambato; Google Earth programa.

Elaboración: Marco Brito

Tabla 19

Ficha de levantamiento de información de equipamientos culturales-Ambato

QUINTA DE JUAN MONTALVO (C3)		
	Clave catastral	0108148006000
	Ubicación	Ficoa, Av. Los Guaytambos y Nisperos
	Área del terreno	6755,13 m ²
	Área de construcción	151,39 m ²
	Frentes	54,20 m – 144.00m
	N° de pisos	1
	Tipología	Patrimonial
	Usos	Cultural-Museo Paisajismo
Localización		Actividades
		<ul style="list-style-type: none"> - Recreación paisajística - Museografía histórica de la familia - Programas escénicos eventuales
		<p>Cualificación: adaptación de una vivienda patrimonial, no está destinado a la difusión ni capacitación de las artes; Espacios adecuados recreativos</p>
Fotografía museo		Fotografía interior
		

Fuentes: Sistema de información GAD Ambato; Google Earth program.

Elaboración: Marco Brito

Tabla 20

Ficha de levantamiento de información de equipamientos culturales-Ambato

QUINTA Y MUSEO JUAN LEÓN MERA (C4)																	
	<table border="1"> <tr> <td>Clave catastral</td> <td>0110132001000</td> </tr> <tr> <td>Ubicación</td> <td>Atocha, Av. Rodrigo Pachano y calle El Carrizo</td> </tr> <tr> <td>Área del terreno</td> <td>32286,4 m2</td> </tr> <tr> <td>Área de construcción</td> <td>423 m2</td> </tr> <tr> <td>Frentes</td> <td>-</td> </tr> <tr> <td>N° de pisos</td> <td>1-2</td> </tr> <tr> <td>Tipología</td> <td>Patrimonial</td> </tr> <tr> <td>Usos</td> <td>Cultural - Museo Natural</td> </tr> </table>	Clave catastral	0110132001000	Ubicación	Atocha, Av. Rodrigo Pachano y calle El Carrizo	Área del terreno	32286,4 m2	Área de construcción	423 m2	Frentes	-	N° de pisos	1-2	Tipología	Patrimonial	Usos	Cultural - Museo Natural
	Clave catastral	0110132001000															
	Ubicación	Atocha, Av. Rodrigo Pachano y calle El Carrizo															
	Área del terreno	32286,4 m2															
	Área de construcción	423 m2															
	Frentes	-															
	N° de pisos	1-2															
	Tipología	Patrimonial															
Usos	Cultural - Museo Natural																
Localización	Actividades																
	<ul style="list-style-type: none"> - Recreación paisajística - Museografía histórica de la familia - Programas escénicos eventuales - Exposiciones artísticas eventuales <p>Cualificación: adaptación de una vivienda patrimonial, no está destinado a la difusión ni capacitación de las artes; Espacios adecuados recreativos y museográficos; Espacios no adecuados para exposiciones de artes plásticas</p>																
Fotografía exterior	Fotografía																
																	

Fuentes: Sistema de información GAD Ambato; Google Earth program.

Elaboración: Marco Brito

Tabla 21

Ficha de levantamiento de información de equipamientos culturales-Ambato

QUINTA LUIS A. MARTÍNEZ HOLGUÍN (Centro Cultural la Liria) (C5)																	
	<table border="1"> <tr> <td>Clave catastral</td> <td>0110132002000</td> </tr> <tr> <td>Ubicación</td> <td>Atocha, Av. Rodrigo Pachano</td> </tr> <tr> <td>Área del terreno</td> <td>56380,65 m2</td> </tr> <tr> <td>Área de construcción</td> <td>805,84 m2</td> </tr> <tr> <td>Frentes</td> <td>-</td> </tr> <tr> <td>N° de pisos</td> <td>1-2</td> </tr> <tr> <td>Tipología</td> <td>Patrimonial</td> </tr> <tr> <td>Usos</td> <td>Cultural - Museo Natural-paisajismo</td> </tr> </table>	Clave catastral	0110132002000	Ubicación	Atocha, Av. Rodrigo Pachano	Área del terreno	56380,65 m2	Área de construcción	805,84 m2	Frentes	-	N° de pisos	1-2	Tipología	Patrimonial	Usos	Cultural - Museo Natural-paisajismo
	Clave catastral	0110132002000															
	Ubicación	Atocha, Av. Rodrigo Pachano															
	Área del terreno	56380,65 m2															
	Área de construcción	805,84 m2															
	Frentes	-															
	N° de pisos	1-2															
	Tipología	Patrimonial															
Usos	Cultural - Museo Natural-paisajismo																
Localización	Actividades																
	<ul style="list-style-type: none"> - Recreación paisajística-jardinería - Museografía histórica de la familia - Programas escénicos eventuales - Exposiciones artísticas eventuales <p>Cualificación: adaptación de una vivienda patrimonial, no está destinado a la difusión ni capacitación de las artes; Espacios adecuados recreativos y museográficos; Espacios no adecuados para exposiciones de artes plásticas</p>																
Fotografía interior	Fotografía interior																
																	

Fuentes: Sistema de información GAD Ambato; Google Earth programa.

Elaboración: Marco Brito

Tabla 22

Ficha de levantamiento de información de equipamientos culturales-Ambato

CENTRO CULTURAL LA LIRIA (C5)																	
	<table border="1"> <tr> <td>Clave catastral</td> <td>0110132002000</td> </tr> <tr> <td>Ubicación</td> <td>Atocha, Av. Rodrigo Pachano</td> </tr> <tr> <td>Área del terreno</td> <td>-</td> </tr> <tr> <td>Área de construcción</td> <td>Aprox. 626 m2</td> </tr> <tr> <td>Frentes</td> <td>-</td> </tr> <tr> <td>Nº de pisos</td> <td>1</td> </tr> <tr> <td>Tipología</td> <td>Moderna</td> </tr> <tr> <td>Usos</td> <td>Centro Cultural Gestión Natural-paisajismo</td> </tr> </table>	Clave catastral	0110132002000	Ubicación	Atocha, Av. Rodrigo Pachano	Área del terreno	-	Área de construcción	Aprox. 626 m2	Frentes	-	Nº de pisos	1	Tipología	Moderna	Usos	Centro Cultural Gestión Natural-paisajismo
	Clave catastral	0110132002000															
	Ubicación	Atocha, Av. Rodrigo Pachano															
	Área del terreno	-															
	Área de construcción	Aprox. 626 m2															
	Frentes	-															
	Nº de pisos	1															
	Tipología	Moderna															
Usos	Centro Cultural Gestión Natural-paisajismo																
Localización	Actividades:																
	<ul style="list-style-type: none"> -Ex oficinas del comité permanente de la FFF-sin uso actual -Recreación paisajística -Jardinería-viveros 																
	<p>Cualificación: Espacio sub-ocupado, destinado anteriormente a la administración del comité permanente de la FFF; En teoría el Centro cuenta con un Museo de Arte Contemporáneo, un salón auditorio de uso múltiple, una sala de exposiciones de fotografías de Ambato, un salón permanente de exposición pictórica, pero este centro lleva inhabilitado varios años; Espacio potencial.</p>																
Fotografía exterior	Fotografía																
 <p>Fuente: http://www.actiweb.es/viveambato/sitios_turisticos.html</p>																	

Fuentes: Sistema de información GAD Ambato; Google Earth programa.

Elaboración: Marco Brito

Tabla 23

Ficha de levantamiento de información de equipamientos culturales-Ambato

MUSEO JUAN BENIGNO VELA (C6)																	
	<table border="1"> <tr> <td>Clave catastral</td> <td>0101034001000</td> </tr> <tr> <td>Ubicación</td> <td>La Matriz, Vicente Rocafuerte y Castillo</td> </tr> <tr> <td>Área del terreno</td> <td>288,74 m2</td> </tr> <tr> <td>Área de construcción</td> <td>288,72 m2</td> </tr> <tr> <td>Frentes</td> <td>16,5 m – 18 m</td> </tr> <tr> <td>N° de pisos</td> <td>1</td> </tr> <tr> <td>Tipología</td> <td>Patrimonial</td> </tr> <tr> <td>Usos</td> <td>Cultural - Museo Exposiciones artísticas Dirección</td> </tr> </table>	Clave catastral	0101034001000	Ubicación	La Matriz, Vicente Rocafuerte y Castillo	Área del terreno	288,74 m2	Área de construcción	288,72 m2	Frentes	16,5 m – 18 m	N° de pisos	1	Tipología	Patrimonial	Usos	Cultural - Museo Exposiciones artísticas Dirección
	Clave catastral	0101034001000															
	Ubicación	La Matriz, Vicente Rocafuerte y Castillo															
	Área del terreno	288,74 m2															
	Área de construcción	288,72 m2															
	Frentes	16,5 m – 18 m															
	N° de pisos	1															
	Tipología	Patrimonial															
Usos	Cultural - Museo Exposiciones artísticas Dirección																
Localización	Actividades																
	<ul style="list-style-type: none"> - Museografía histórica de la familia - Programas eventuales <p>Cualificación: adaptación de una vivienda patrimonial; No está destinado a la difusión ni capacitación de las artes; Espacios sub-utilizados; Condiciones poco adecuadas para un museo.</p>																
Fotografía interior	Fotografía interior																
																	

Fuente: Sistema de información GAD Ambato; Google Earth program.

Elaboración: Marco Brito

Tabla 24

Ficha de levantamiento de información de equipamientos culturales-Ambato

CENTRO CULTURAL UNIVERSIDAD TÉCNICA DE AMBATO (C7)		
	Clave catastral	0101023011000
	Ubicación	La Matriz, Vicente Rocafuerte.
	Área del terreno	865,56 m2
	Área de construcción	989,62 m2
	Frentes	40,89 m-20,2 m
	N° de pisos	2
	Tipología	Patrimonial
	Usos	Cultural- capacitación Dirección
Localización		Actividades
		<ul style="list-style-type: none"> - Difusión de artes - Talleres de pintura, teatro - Danza contemporánea y folclórica - Talleres de música y canto - Programas eventuales - Exposiciones eventuales - Gestión y dirección de la UTA
		<p>Cualificación: adaptación de una vivienda patrimonial; contempla aulas de pintura, danza, teatro escénico, música y las oficinas de la dirección; presenta condiciones adecuadas para capacitaciones a nivel básico.</p>
Taller de pintura		Aula de danza
		

Fuentes: Sistema de información GAD Ambato; Google Earth program.

Elaboración: Marco Brito

Tabla 25

Ficha de levantamiento de información de equipamientos culturales-Ambato

MUSEO PICTÓRICO EDMUNDO MARTÍNEZ (C8)		
	Clave catastral	0101031007000
	Ubicación	La Matriz, Calles Guayaquil y Bolívar
	Área del terreno	561,06 m ²
	Área de construcción	497,47 m ²
	Frentes	20,65 m
	N° de pisos	1-2
	Tipología	Patrimonial
	Usos	Cultural Museo pictórico Exposiciones artísticas
Localización	Actividades-ambientes	
	<ul style="list-style-type: none"> - Difusión de artes - Exposición pictórica permanente - Exposiciones pictóricas eventuales - Programas eventuales - Baile de salón - Dirección 	
	<p>Cualificación: Adaptación de una vivienda patrimonial; Único equipamiento dedicado a la actividad pictórica; Los ambientes no presentan las características idóneas para exposiciones pictóricas en cuanto a exhibición y capacidad (reducida)</p>	
Fotografía sala de exposiciones	Fotografía interior	
		

Fuentes: Sistema de información GAD Ambato; Google Earth program.

Elaboración: Marco Brito

Tabla 26

Ficha de levantamiento de información de equipamientos culturales-Ambato

CENTRO CULTURAL PACHANO LALAMA (C9)		
	Clave catastral	0102078015000
	Ubicación	San Francisco, Calles Rocafuerte y Mera
	Área del terreno	451,69 m ²
	Área de construcción	397,45 m ²
	Frentes	15,60 m – 21,65m
	N° de pisos	1
	Tipología	Patrimonial
	Usos	Cultural-Museo Exposiciones artísticas
Localización	Fotografía exterior-mausoleo	
	Difusión de artes Museo Exposiciones pictóricas permanentes Exposiciones pictóricas eventuales Danza tradicional, orquesta y coro Dirección	
	Cualificación: Adaptación de una vivienda patrimonial; Equipamiento dedicado a exposiciones artísticas; Los ambientes no presentan las características idóneas para exposiciones pictóricas y museo	
Fotografía interior	Fotografía interior	
		

Fuentes: Sistema de información GAD Ambato; Google Earth program.

Elaboración: Marco Brito

Tabla 27

Ficha de levantamiento de información de equipamientos culturales-Ambato

CENTRO CULTURAL EUGENIA MERA (C10)		
	Clave catastral	0102100005000
	Ubicación	San Francisco, Calles Joaquín Lalama y Vicente Rocafuerte
	Área del terreno	1559,35 m2
	Área de construcción	1258,29 m2
	Frentes	27,9 m – 11,8m
	Nº de pisos	2
	Tipología	Patrimonial
	Usos	Cultural- Capacitaciones Exposiciones artísticas Administración- dirección
Localización	Actividades	
	<p>Difusión de artes Capacitación en artes (talleres de ballet clásico, danza, teatro, artes plásticas, música en guitarra, batería y canto) Eventos escénicos (Auditorio) Exposiciones eventuales Gestión y dirección del GAD (oficinas)</p> <p>Cualificación: adaptación de una vivienda patrimonial; contempla aulas de pintura, danza, teatro escénico y música y las oficinas de la dirección; presenta condiciones poco adecuadas para capacitaciones a nivel básico; Espacios no aptos para exposiciones artísticas.</p>	
Fotografía interior	Fotografía interior	
		

Fuentes: Sistema de información GAD Ambato; Google Earth program.

Elaboración: Marco Brito

Tabla 28

Ficha de levantamiento de información de equipamientos culturales-Ambato

CASA DE LA CULTURA NÚCLEO DE TUNGURAHUA (C11)		
	Clave catastral	0101035004000
	Ubicación	La Matriz, Calle Simón Bolívar
	Área del terreno	442,17 m2
	Área de construcción	1330,58 m2
	Frentes	16,4m
	N° de pisos	4
	Tipología	Moderna
	Usos	Cultural-Museo Capacitaciones Exposiciones Dirección
Localización		Actividades-ambientes
		Difusión de artes Taller de pintura, escultura y grabado Sala de exposiciones eventuales Museografía pictórica-permanente Dirección, administración y auditorio Consulta bibliográfica (biblioteca) Estudio radial y aulas -Terraza de eventos Cualificación: Contempla aula de pintura y grabado, sala de exposición temporal, y galería pictórica. El espacio es limitado para el taller y para la galería y el ambiente de la sala de exposición temporal es inadecuado físicamente.
Fotografía interior		Fotografía interior
		

Fuentes: Sistema de información GAD Ambato; Google Earth program.

Elaboración: Marco Brito

4.1.3 Dimensionamiento del sistema espacial-cultural de Ambato.

En la siguiente tabla se expone la sumatoria del metraje de los establecimientos culturales dedicados exclusivamente a la difusión y capacitación de las artes plásticas, excluyendo a los museos de carácter biográficos, para determinar su relación por habitante.

Tabla 29

Resumen del levantamiento espacial de las entidades culturales-Ambato

Código	Entidad	Área bruta en cultura	Uso específico
C1	Casa del Portal-museo de la provincia	1885 m2	Museo-talleres
C2	Casa de Montalvo	1175,21 m2	Museo
C3	Quinta de Juan Montalvo	151,39 m2	Museo
C4	Quinta y Museo Juan León Mera	423 m2	Museo
C5	Quinta Martínez Holguín	805,84 m2	Museo
C5´	Centro Cultural La Liria (Martínez)	626,0 m2	Museo-Exposiciones artísticas
C6	Museo Juan Benigno Vela	288,72 m2	Museo
C7	Centro Cultural U. Técnica de Ambato	989,62 m2	Dirección, Capacitaciones
C8	Museo pictórico Edmundo Martínez	497,47 m2	Museo Pictórico
C9	Centro Cultural Pachano Lalama	397,45 m2	Museo-exposiciones artísticas y talleres
C10	Centro Cultural Eugenia Mera	1258,29 m2	Dirección, capacitaciones y exposiciones
C11	Casa de la Cultura Núcleo de Tungurahua	1330,58 m2	Dirección, museo, capacitaciones y exposiciones
Cultura/habitante	165.185 Habitantes - Ambato	9828,57 m2	0,059m2 x habitante

Fuente: Sistema de información GAD Ambato; y propia

El análisis efectuado indica que Ambato dispone de 9828,57 m2 de área construida destinada a la difusión y capacitación en artes plásticas, pero para esta última solo se encontraron espacios utilizados para cursos y talleres a nivel básico, por lo que se procede a buscar a todas las instituciones de nivel superior en el país hasta llegar a un contexto local, para identificar la oferta nacional existente en la actualidad para la profesionalización en artes con el fin de encontrar posibles vacíos del sistema a nivel geográfico y así localizar nichos de acción, cuyos resultados se exponen en la siguiente tabla:

Tabla 30

Establecimientos educativos superiores respecto a las artes en Ecuador

Universidades Públicas	
Artes plásticas, Musicales y Teatro	Universidad Central del Ecuador, Quito
Artes musicales, Artes visuales, Cine, Creación teatral, Danza Literatura y	Universidad de las Artes, Guayaquil
Escuela pedagógica de artes y humanidades	Universidad de Cuenca
Artes Plásticas	Universidad Técnica de Machala
Artes plásticas	Universidad Técnica del Norte en Ibarra
Artes plásticas y Musicales	Universidad Nacional de Loja
Universidades Privadas	
Artes Visuales e Historia del Arte	Pontificia Universidad Católica del Ecuador,
Artes Escénicas	Universidad del Azuay
Artes Escénicas	Universidad Casa Grande, Guayaquil
Artes plásticas, musicales y danza	Universidad de Especialidades Espíritu Santo, Samborondón
Artes Visuales	Pontificia Universidad Católica del Ecuador, Loja
Artes Plásticas y Diseño y Artes Visuales	Universidad Técnica Particular de Loja
Artes musicales y Cine	Universidad de las Américas, Quito
Artes musicales y Música	Universidad de los Hemisferios, Quito
Artes Liberales, Artes Musicales, Artes	Universidad San Francisco, Quito
Restauración y Museología	Universidad Tecnológica Equinoccial, Quito
Institutos Tecnológicos y Conservatorios	
Artes Plásticas, mención pintura	Instituto Tecnológico Superior Daniel Reyes-
Músico instrumental	Conservatorio Superior Salvador Bustamante
Música con menciones en instrumento	Conservatorio Superior Nacional de Música en
Tecnología Superior en Sonido y Acústica	el Instituto Tecnológico Superior de Artes del Ecuador -Guayaquil
Institutos Tecnológicos y Conservatorios privados	
Artes de la Imagen, Cine y actuación	Instituto Tecnológico Superior José Ortega y
Tecnología en Música mención instrumentos	Conservatorio Superior Particular de Arte Anton
Tecnología en Música mención instrumentos	Conservatorio Superior de Música Jaime Mola,
Tecnólogo	Instituto T. Superior de Cine y Actuación, Quito

Fuente: SENESCYT 2018-Oferta académica

Se constata la existencia de varias instituciones públicas y privadas que proveen instrucción profesional en artes a nivel nacional principalmente en Quito y Guayaquil. Bajo la interpretación de la información se evidencia que no existe ninguna institución de carácter superior en la ciudad de Ambato o en la provincia de Tungurahua y tampoco existe este servicio educativo a nivel zonal para las provincias de Cotopaxi, Chimborazo y Pastaza. Característica que sustentará la propuesta.

4.1.4 Equipamientos culturales-educativos y su influencia geográfica.

Se presentan las tablas correspondientes a establecimientos educativos y culturales para conocer sus alcances físicos y coberturas poblacionales según la normativa municipal, lo cual permitirá identificar la carencia de estos equipamientos según la cuantificación espacial efectuada en la tabla 29 y según la disponibilidad de instituciones superiores de artes expuesta en la tabla 30.

Tabla 31.

Equipamiento cultural (normativa)

SIMBOLOGÍA	TOPOLOGÍA	ESTABLECIMIENTOS	RADIO DE INFLUENCIA m.	NORMA M2/hab.	LOTE MÍNIMO M2	POBLACIÓN BASE Habitantes
ECS	SECTORIAL	Casas comunales..	400	0.30	600	2000
ECZ	ZONAL	Bibliotecas, museos de arte, galerías públicas de arte, teatros y cines	1000	0.20	1000	5000
		centros de promoción popular, auditorios, centros culturales, centros de documentación	2000	0.20	2000	10000
ECU	URBANO	Casas de la cultura, museos, cinematecas y hemerotecas.	-	0.25	5000	20000

Fuente: GADMA-Plan de Ordenamiento Territorial Ambato 2020

Tabla 32.

Equipamiento educativo (normativa)

SIMBOLOGÍA	TOPOLOGÍA	ESTABLECIMIENTOS	RADIO DE INFLUENCIA m.	NORMA M2/hab.	LOTE MÍNIMO M2	POBLACIÓN BASE Habitantes
EES	SECTORIAL	Preescolar, escuelas	400	1.60	800	500
EEZ	ZONAL	Colegios secundarios, unidades educativas.	1000	1.60	5000	5000
		Institutos de educación especial, centro de capacitación laboral, institutos técnicos, centros artesanales y ocupacionales, escuelas taller, centros de investigación y experimentación, sedes universitarias	2000	1.00	10000	10000
EEU	URBANO	Campus universitarios, centros tecnológicos e institutos de educación superior	-	1.00	50000	50000

Fuente: GADMA-Plan de Ordenamiento Territorial Ambato 2020

Los análisis indican que la ciudad de Ambato cuenta con 0,059 m² en espacios para arte por cada habitante sin considerar pertinente a este estudio espacios de teatro y música; sin embargo del listado presentado (tabla 29), solamente las resaltadas son los espacios dedicados específicamente a artes plásticas en difusión y capacitación, pero en sí esta tabla indica la oferta espacial preponderante de la ciudad y cuya sumatoria refleja un índice muy por debajo de lo considerado en la normativa local y nacional la cual indica entre 0,20 y 0,25 m² por habitante, la cual a su vez toca indicar que está por debajo de los índices internacionales en ciudades que se consideran desarrolladas.

4.1.5 Entrevista a Gestores Culturales en la Ciudad de Ambato

Los gestores culturales entrevistados que se presentan a continuación corresponden a casi la totalidad de gestores que laboran en Ambato, la mayoría de ellos tienen una larga trayectoria y representan a todas las instituciones culturales con las que cuenta Ambato (ver anexo 05):

Cecilia López - Gestor Cultural Gobierno Provincial de Tungurahua

Esteban Ramos - Gestor Cultural Gobierno Provincial de Tungurahua

Lic. Andrés Miranda - Director de la Casa-Museo Edmundo Martínez

Katerine Malo (Tallerista) Centro Cultural Universidad Técnica de Ambato

Lic. Tatiana Jurado (Instructora danza contemporánea) Centro Cultural UTA

Sr. Fabián Rodríguez - Director del Centro Cultural Pachano Lalama

Antrop. Nikolay Pangol - Director de Desarrollo Humano y Cultura – Gob. Tungurahua

Sra. Betty Miño - Directora del Centro Cultural de la Universidad Técnica de Ambato

Soc. Fernando Cerón - Director Casa de la Cultura Ecuatoriana, Núcleo de Tungurahua

Dr. Carlos Quinde - Director del dpto. Cultura - GADMA

- **Cuestionario.**

¿Qué es para usted el arte y quién es un artista?

¿Qué influencia tienen las artes sobre el desarrollo de una sociedad?

¿Cuáles cree que son los problemas que afronta el arte en nuestra sociedad?

¿Qué piensa del contexto artístico de la ciudad de Ambato?

¿Creé usted que hay una desvalorización sobre las artes plásticas en Ambato?

¿Creé usted que existe un subdesarrollo de las artes plásticas en Ambato?

¿Cuál cree usted que es la actitud de las personas en general frente al arte en Ambato o en Ecuador?

¿Considera que las artes plásticas pueden proveer sustento económico a los artistas?

¿Qué se puede hacer desde su perspectiva o desde su gestión para fomentar y revalorizar las artes?

¿Cree usted que hay suficientes y adecuados espacios para la difusión y capacitación de artistas plásticos en Ambato?

¿Piensa que los artistas ambateños y ecuatorianos en general deben profesionalizarse?

¿Qué piensa usted de la creación de una escuela profesional de bellas artes en Ambato?

4.1.5.1 Resumen y análisis de entrevistas a Gestores Culturales.

ENTREVISTA # 01

Cecilia López Gestor Cultural Gobierno Provincial de Tungurahua

Fecha: 19-12-2017

Análisis:

Inicialmente la gestora expresa que no observa problemas desde la gestión, pero más bien, que la problemática es la profesionalización de cada una de las áreas artísticas, dice que no se cuenta con una universidad, con un centro de formación profesional. Respecto a la valorización indica que no es negativa, pero como el arte es un trabajo individual y por eso no es una actividad muy visible y sobre el desarrollo afirma que no se puede hacer una comparación con otras ciudades porque éstas si tienen profesionalización y están en otras circunstancias y condiciones. Y finalmente expresa, que ya hay acercamientos para crear una facultad de artes escénicas en la universidad y que sería interesante se haga en todas las áreas del arte.

ENTREVISTA # 02

Esteban Ramos-Gestor Cultural Gobierno Provincial de Tungurahua

Fecha: 19-12-2017

Análisis:

El gestor expresa que el principal problema es la falta de profesionalización, que es necesario que exista un ente académico que pueda brindar las facilidades para que los artistas se puedan profesionalizar y también ir a la par de los nuevos cambios tecnológicos.

Piensa, que hace falta un proceso desde la educación en el cual se pueda revalorizar los aspectos culturales y artísticos; considera importante crear espacios de fortalecimiento en cuanto a los aprendizajes y técnicas, que se puedan compartir conocimientos. Piensa que desde un punto artístico es necesario que también se pueda crear espectadores, dentro del proceso educativo, gente que pueda apreciar una obra musical, gente que pueda apreciar un cuadro, gente que pueda apreciar un recital de poesía, que es necesario desde la educación, fomentar estos valores y que es un proceso de cambio.

En cuanto a los espacios considera que para la difusión si hay espacios pero que fueron construidos en un tiempo histórico en el cuál eran para vivienda y luego fueron adecuados y no hay espacios propios del arte y también considera que sería una buena idea por parte de las autoridades competentes, crear un teatro que

cumpla con las necesidades recurrentes de todo artista, ya que el único teatro que disponemos no cumple con los estándares.

Considera que es necesaria la profesionalización ya que actualmente no hay mucho respeto de la sociedad hacia los artistas porque no se ha tomado en serio esta actividad artística, con lo cual afirma que la creación de una escuela profesional sería una idea sumamente interesante y ambiciosa que debería llevarse a cabo ya que cree que todo proceso de educación es un proceso de cambio y de revalorización, es un proceso que va a permitir a los artistas crecer y también a la ciudad y a la provincia ya que toda actividad cultural también genera ingresos no sólo para las familias que están involucradas en el arte sino para diferentes actores.

ENTREVISTA # 03

Lic. Andrés Miranda – Director de la Casa-Museo Edmundo Martínez.

Fecha: 22-12-2017

Análisis:

Enfatiza que el arte es el medio por el cual se manifiesta una sociedad y que por el cual una población expresa sus necesidades y que sus problemas se evidencian en el interés escaso de la gente ya que prefieren otro tipo de actividades más comunes y que falta algo que enganche el interés popular, ya que realizar eventos no parece ser la manera y propone trabajar de forma conjunta conformando una ruta de museos en la ciudad para enlazar una red, para no seguir trabajando aisladamente y tener más peso promocional. Considera también que si hay espacios, pero que son sub-ocupados y que los artistas sí deben profesionalizarse para que la ciudad se incline por algo más que lo comercial y que sí habría demanda porque existen artistas que por diferentes factores no pueden estudiar en otros lugares.

ENTREVISTAS # 04 Y 05

Katerine Malo (Tallerista); Lic. Tatiana Jurado (Instructora danza contemporánea)
Centro Cultural Universidad Técnica de Ambato

Fecha: 22-12-2017

Análisis:

Los artistas no son respetados y la promoción debe ser gubernamental y privada desde las escuelas y colegios, ya que consideran que no hay apoyo y muy poco se pasa de lo teórico (leyes) a la práctica. Consideran que los artistas son vulnerados, pero que también son los artistas los que deben buscar oportunidades, pero simplemente no las encuentran y hacen una comparación con otras ciudades donde consideran que esta actividad está más avanzada. Piensan que sí hay un

aprecio, pero superficial sobre las artes porque también hay un desconocimiento y afirman que si los eventos son gratuitos habrá concurrencia, pero de ser pagados estarán prácticamente vacíos, denotando una desvalorización. También afirman que sí se puede vivir del arte pero solo si son contratados por instituciones públicas, más no independientemente. Creen que la gestión va más allá del empeño y deben ser propuestas colectivas y no individuales además que estas deben ser pensadas desde la educación y por otro lado se debe formar públicos con criterio.

Piensan que los espacios para la capacitación son muy pocos y para la difusión si existen pero con muchas deficiencias. También dicen que si se deben profesionalizar a los artistas pero que los autodidactas también pueden llegar al mismo nivel y por ultimo razonan que una escuela profesional de artes plásticas sería ideal pero analizan que sería importante abarcar todos los tipos de artes.

ENTREVISTAS # 06

Sr. Fabián Rodríguez – Director del Centro Cultural Pachano Lalama

Fecha: 05-01-2018

Análisis:

Considera que la sociedad ambateña es mercantil y muy poco cultural, al menos en la actualidad, históricamente hablando piensa que Ambato tuvo un nivel cultural alto que se ha desvanecido y que las personas no le dan el valor que merece sino más bien existe un quemeimportismo. Para el gestor existe desvalorización y sub-desarrollo comparativamente con otras ciudades del Ecuador. Piensa que el arte debe ser implantada desde la educación básica para ir sembrando grandes artistas y espectadores también y considera que se debe profesionalizar a los artistas por cuestiones de perfeccionamiento de técnicas más que educativas, ya que hay excelentes artistas autodidactas y que para ello hacen faltan espacios para las artes plásticas y también para las no plásticas.

ENTREVISTAS # 07

Antrop. Nikolay Pangol - Director de Desarrollo Humano y Cultura - Gobierno Provincial de Tungurahua

Fecha: 31-01-2018

Análisis:

El arte determina definitivamente cómo va la sociedad transformándose pero no puede exponerse múltiple o geométricamente por la falta de espacios físicos, la infraestructura física, porque que las salas de exposiciones con las que cuenta Ambato son casas adaptadas, y dice que no se ha hecho un formato, una

construcción de un museo como tal, y no se ha hecho una arquitectura precisamente para museos, lo mismo ocurre en los teatros que deben tener elementos que permitan conjugar mejor estas actividades artísticas y dice que uno de los proyectos macros hablando de arquitectura en este tipo de infraestructura sin duda alguna tiene que ser un centro provincial de las artes.

Expresa que otro problema es la formación y no se refiere al tema autodidáctico en lo que se puede ser muy profesional, porque el artista debe rebasar la habilidad, sino más bien a las opciones de formación profesional, para que las artes sean un elemento que tenga ese respeto, ese reconocimiento incluso en lo económico, definitivamente debemos tratarlo como una actividad profesional de educación continua, de construcción artística más que de enseñanza para formar artistas y público, porque considera que es fácil hacer institutos de cualquier otra rama y se cuestiona porque en el arte no; expresa que si alguien quiere aprender arte puede hacerlo pero solo hasta un nivel infantil, pero para profesionalizarse ya no le sería posible y se verá obligado a migrar y considera que un taller es diferente a una escuela por lo que propone la educación en las artes, desde las escuelas como otra materia paralela, como un derecho, porque piensa que al formar a una persona rodeada de arte se tendrá una sociedad integral, una sociedad que comprenda este tipo de mensajes ya que es necesario a quienes expresan arte pero también quienes lo entiendan.

ENTREVISTAS # 08

Sra. Betty Miño - Directora del Centro Cultural de la Universidad Técnica de Ambato

Fecha: 31-01-2018

Análisis:

La gestora piensa que el arte es considerada por el común, como un relleno pero considera que el arte debe ser la concomitancia del existir mismo de una sociedad. Determina que las limitaciones son: la falta de recursos, la falta de espacios en donde practicar las diferentes manifestaciones artísticas, la falta de cultura como tal y de políticas culturales, porque organizar eventos es una cosa pero marcar políticas culturales en una sociedad es otra.

Expresa que se requiere una simbiosis con la sociedad a través del arte en donde se practique la cultura a través del arte. Menciona que si la sociedad ambateña tuviese políticas desde todas las instancias de nuestras instituciones tanto públicas como de educación que rigen la ciudad, el movimiento sería mucho más fuerte y más intenso y se podrá mantener en el tiempo y en el espacio. Considera que lo primordial es generar conciencia ya que al ser una sociedad comercial se pueden ir

perdiendo otros valores de la ciudad y que debemos tomar referentes de otras ciudades.

Piensa que el medio es muy estrecho y limitado como para que exista sustento económico ya que muchos artistas capacitados y formados han tenido que salir a otras ciudades por no encontrar oportunidades laborales por lo que es necesario dar mayor importancia presupuestaria a la cultura direccionada a la educación más que a eventos artísticos, se tiene la obligación de asentar políticas culturales dotadas de un presupuesto propio con planes y proyectos que se sustenten en el tiempo. Por otro lado considera que sí hay espacios no solo en museos o centros culturales sino en escuelas y colegios y que esos son los lugares que deben ser reutilizados para aliviar el hecho de invertir en infraestructura urbana y también piensa que los artistas desean profesionalizarse pero no pueden por distancias o falta de recursos y nuestro sistema educativo no les da la oportunidad y por último enfatiza que lo más importante es buscar mecanismos para hacer que esta sociedad reaccione.

ENTREVISTAS # 09

Soc. Fernando Cerón – Director Casa de la Cultura Ecuatoriana, Núcleo de Tungurahua

Fecha: 01-02-2018

Análisis:

El gestor enuncia que el arte es una herramienta que permite transformar cosas individual y colectivamente, es decir socialmente. Afirma que el arte permite recomponer tu aparato psíquico pero también en términos sociales permite recomponer las maquinarias sociales, simbólicas, de relatos, míticas que existen como sociedad, además el arte también cumple un factor económico, el segundo elemento del P.I.B en estados unidos es la industria cultural pero todavía no se ha podido dimensionarla.

Afirma que hay un problema de financiamiento y de recursos y un problema central es la fuga de artistas, la mayoría de artistas de Ambato y de Tungurahua en general están en otras ciudades y otros países y uno de los motivos es el económico, pero también es el contexto cultural y social en el que las personas definen sus formas de vida entorno a lo comercial, afectando el sector creativo.

Recalca también que esta ciudad valora mucho su pasado y muy poco su presente y se ha pensado en los nuevos referentes, no se piensa en qué está pasando con los nuevos elementos de la cultura local.

Enuncia que se requieren espacios no como una sala de exposiciones, sino como una galería de intercambio y de venta donde pueda haber circulación de la red

artística, considera también que hay que darle algunas innovaciones al tema plástico con otras técnicas, porque los salones de pintura que hay en Ambato han atrapado al arte plástico en la pintura y que como ciudad moderna hay que moverse en los términos de la modernidad.

El gestor expresa que no hay espacios para que la gente aprenda a crear, no hay espacios de exposición adecuados, las casas patrimoniales que son generalmente donde se muestra la obra son otra cosa, es decir son casas que deberían estar pensadas en otro sentido enfatizando la inaplicabilidad de las mismas.

Por último, enfatiza que es necesario la profesionalización, pero a la par debemos rastrear un mercado que tenga capacidad de consumo y de dar respuestas también al sector para evitar que al ser ya profesionales emigren de su ciudad.

ENTREVISTAS # 10

Dr. Carlos Quinde – Director del dpto. de Cultura, Turismo, Deporte y Recreación. Gobierno Autónomo Descentralizado de la Municipalidad de Ambato

Fecha: 01-02-2018

Análisis:

Considera que la industria artística no ha progresado todavía en el Ecuador, el estado ni las instituciones públicas ven al arte como una verdadera industria. La ley de cultura lo único que hace es reconocer al artista, la ley casi no trasciende de lo teórico a lo práctico.

Cree que los artistas, también tienen que estudiar y analizar cuáles son las tendencias actuales y futuras para que pueda desarrollarse su obra y aprender a representarse como sus propios gestores.

Él considera que debe haber la obligación de ir formando públicos para cada manifestación del arte, porque no todo el mundo tiene exactamente las mismas apetencias. Propone que hay que ir inquietando en las artes plásticas o escénicas o musicales a los niños, porque ellos involucran a toda una familia y poco a poco el entorno va formando una red que es un público especial para cada uno de los actos, de lo contrario se convierten en eventos auténticamente elitistas, también es fundamental la formación de escuelas serias y la internacionalización de las propuestas es otro mecanismo importante. Finalmente reconoce que la creación de una escuela profesional de bellas artes es una necesidad, y no solamente una ilusión o un requerimiento sutil, pero no solamente deben estar enfocados en las artes plásticas sino en otros campos también y concluye que una escuela de bellas artes en el centro del país sería muy importante porque esto académicamente iría formando a nuestros artistas del futuro.

4.1.5.2 Tabulación e interpretación de datos de las entrevistas a gestores.

Tabla 33

Pregunta 1: ¿Qué es para usted el arte y quién es un artista?

Ficha de evaluación	CUALIFICACIÓN
Respuestas:	Interpretativas
Cecilia López - Gobierno Provincial Tungurahua	“
Esteban Ramos - Gobierno Provincial Tungurahua	“
Lic. Andrés Miranda - Casa-Museo Edmundo Martínez	“
Katerine Malo - Centro Cultural UTA	“
Lic. Tatiana Jurado - Centro Cultural UTA	“
Sr. Fabián Rodríguez - Centro Cultural Pachano Lalama	“
Antrop. Nikolay Pangol - Gobierno Provincial Tungurahua	“
Sra. Betty Miño - Centro Cultural de la UTA	“
Soc. Fernando Cerón - CCE Núcleo Tungurahua	“
Dr. Carlos Quinde - Departamento de cultura del GADMA	“
NIVEL DE COINCIDENCIA	-

Fuente: Entrevistas a gestores culturales; Elaboración propia

Interpretación: Las respuestas para esta pregunta son de carácter informativo y su evaluación es interpretativa, bajo lo cual se observa que los gestores tienen muchos criterios variados sobre lo que se considera arte y a quien se le puede considerar un artista, pero el 100% considera que el arte es una manifestación humana o una expresión de las personas y el 90% de los encuestados opinan que todos somos o al menos podemos ser artistas y solo una persona considera que un artista nace, porque tiene un don o un talento innato.

Tabla 34

Pregunta 2: ¿Qué influencia tienen las artes sobre el desarrollo de una sociedad?

Ficha de evaluación	CUALIFICACIÓN	
Respuesta:	Importante-mucha	No importante-poca
Cecilia López - Gobierno Provincial Tungurahua	✓	
Esteban Ramos - Gobierno Provincial Tungurahua	✓	
Lic. Andrés Miranda - Casa-Museo Edmundo Martínez	✓	
Katerine Malo - Centro Cultural UTA	✓	
Lic. Tatiana Jurado - Centro Cultural UTA	✓	
Sr. Fabián Rodríguez - Centro Cultural Pachano Lalama	✓	
Antrop. Nikolay Pangol - Gobierno Provincial Tungurahua	✓	
Sra. Betty Miño - Centro Cultural de la UTA	✓	
Soc. Fernando Cerón - CCE Núcleo Tungurahua	✓	
Dr. Carlos Quinde - Departamento de cultura del GADMA	✓	
NIVEL DE COINCIDENCIA	100 %	0%

Fuente: Entrevistas a gestores culturales; Elaboración propia

Interpretación: El 100% de los gestores culturales considera que el arte tiene mucha influencia o es muy importante para el desarrollo de una sociedad, mencionándose razones como influencias en la economía de una ciudad, el desarrollo intelectual y psicológico de las personas, en sí que ninguna civilización ha surgido y permanecido exenta del arte y la cultura, y ninguno de los encuestados consideró que el arte es poco importante o tiene poca influencia en el

desarrollo de una sociedad, lo que permite concluir que existe un nivel de coincidencia total de que las artes son inseparables de una sociedad, constituyéndose como eje importante.

Tabla 35

Pregunta 3: ¿Cuáles cree que son los problemas que afronta el arte en nuestra sociedad?

Ficha de evaluación	CUALIFICACIÓN	
	Varios	pocos
Respuesta:		
Cecilia López - Gobierno Provincial Tungurahua	✓	
Esteban Ramos - Gobierno Provincial Tungurahua	✓	
Lic. Andrés Miranda - Casa-Museo Edmundo Martínez	✓	
Katerine Malo - Centro Cultural UTA	✓	
Lic. Tatiana Jurado - Centro Cultural UTA	✓	
Sr. Fabián Rodríguez - Centro Cultural Pachano Lalama	✓	
Antrop. Nikolay Pangol - Gobierno Provincial Tungurahua	✓	
Sra. Betty Miño - Centro Cultural de la UTA	✓	
Soc. Fernando Cerón - CCE Núcleo Tungurahua	✓	
Dr. Carlos Quinde - Departamento de cultura del GADMA	✓	
NIVEL DE COINCIDENCIA	100 %	0%

Fuente: Entrevistas a gestores culturales; Elaboración propia

Interpretación: Los gestores culturales coinciden con que los problemas son varios y complejos, entre ellos mencionan principal y fundamentalmente a la falta de formación profesional, en segundo lugar la educación artística desde la infancia y posteriormente mencionan problemas como el desconocimiento, la falta en sí de cultura, la generación y formación de públicos, la escasa gestión cultural, y la pobre inversión económica, hay que destacar que casi la totalidad de los gestores mencionan que si hay espacios pero subutilizados en cuanto a difusión y en cuanto a capacitación coinciden totalmente en la inexistencia de academias serias de capacitación a nivel profesional.

Tabla 36

Pregunta 4: ¿Qué piensa del contexto artístico de la ciudad de Ambato?

Ficha de evaluación	CUALIFICACIÓN	
	Positivo	Negativo
Respuesta:		
Cecilia López - Gobierno Provincial Tungurahua	✓	
Esteban Ramos - Gobierno Provincial Tungurahua	✓	
Lic. Andrés Miranda - Casa-Museo Edmundo Martínez		✓
Katerine Malo - Centro Cultural UTA		✓
Lic. Tatiana Jurado - Centro Cultural UTA		✓
Sr. Fabián Rodríguez - Centro Cultural Pachano Lalama		✓
Antrop. Nikolay Pangol - Gobierno Provincial Tungurahua	✓	
Sra. Betty Miño - Centro Cultural de la UTA	✓	
Soc. Fernando Cerón - CCE Núcleo Tungurahua		✓
Dr. Carlos Quinde - Departamento de cultura del GADMA	✓	
NIVEL DE COINCIDENCIA	50 %	50 %

Fuente: Entrevistas a gestores culturales; Elaboración propia

Interpretación: Los criterios están divididos por igual proporción, el 50% opina que el contexto de la ciudad en cuanto a artes es positivo, aprecian un movimiento pero principalmente entorno a nuestra historia, y la otra mitad opina lo contrario, consideran que el entorno en el que se desarrollan las artes, no es el mejor en la ciudad principalmente por los problemas expuestos anteriormente, incluso algunos gestores consideran que la ciudad no está hecha para el arte fundamentalmente por constituirse como una ciudad netamente comercial.

Tabla 37

Pregunta 5: ¿Creé usted que hay una desvalorización sobre las artes plásticas en Ambato?

Ficha de evaluación	CUALIFICACIÓN	
	Sí	No
Respuesta:		
Cecilia López - Gobierno Provincial Tungurahua		✓
Esteban Ramos - Gobierno Provincial Tungurahua	✓	
Lic. Andrés Miranda - Casa-Museo Edmundo Martínez	✓	
Katerine Malo - Centro Cultural UTA	✓	
Lic. Tatiana Jurado - Centro Cultural UTA	✓	
Sr. Fabián Rodríguez - Centro Cultural Pachano Lalama	✓	
Antrop. Nikolay Pangol - Gobierno Provincial Tungurahua		✓
Sra. Betty Miño - Centro Cultural de la UTA		✓
Soc. Fernando Cerón - CCE Núcleo Tungurahua	✓	
Dr. Carlos Quinde - Departamento de cultura del GADMA		✓
NIVEL DE COINCIDENCIA	60 %	40 %

Fuente: Entrevistas a gestores culturales; Elaboración propia

Interpretación: A pesar de las respuestas de la pregunta anterior, esta no se divide equitativamente, considerando que es una pregunta que se deriva de la anterior, de este modo el 60% considera bajo su apreciación que hay desvalorización de las artes o que no se da el valor que merece y deberían tener las artes en una sociedad.

Tabla 38

Pregunta 6: ¿Creé usted que existe un subdesarrollo de las artes plásticas en Ambato?

Ficha de evaluación	CUALIFICACIÓN	
	Sí	No
Respuesta:		
Cecilia López - Gobierno Provincial Tungurahua		✓
Esteban Ramos - Gobierno Provincial Tungurahua		✓
Lic. Andrés Miranda - Casa-Museo Edmundo Martínez	✓	
Katerine Malo - Centro Cultural UTA	✓	
Lic. Tatiana Jurado - Centro Cultural UTA	✓	
Sr. Fabián Rodríguez - Centro Cultural Pachano Lalama	✓	
Antrop. Nikolay Pangol - Gobierno Provincial Tungurahua		✓
Sra. Betty Miño - Centro Cultural de la UTA		✓
Soc. Fernando Cerón - CCE Núcleo Tungurahua		✓
Dr. Carlos Quinde - Departamento de cultura del GADMA		✓
NIVEL DE COINCIDENCIA	40 %	60 %

Fuente: Entrevistas a gestores culturales; Elaboración propia

Interpretación: En este caso hay una coincidencia entre los que consideran que hay desvalorización y los que consideran que hay subdesarrollo de las artes en la ciudad, dando una conclusión que se interrelaciona, y encontrando una correspondencia entre valorización y desarrollo. El 60% considera que no existe subdesarrollo pero desconocen la interpretación correcta sobre la etimología “sub-desarrollo” y el 40% opina que si existe.

Tabla 39

Pregunta 7: ¿Cuál cree usted que es la actitud de las personas en general frente al arte en Ambato o en Ecuador?

Ficha de evaluación	CUALIFICACIÓN	
	Positiva	Negativa
Respuesta:		
Cecilia López - Gobierno Provincial Tungurahua	✓	
Esteban Ramos - Gobierno Provincial Tungurahua		✓
Lic. Andrés Miranda - Casa-Museo Edmundo Martínez		✓
Katerine Malo - Centro Cultural UTA		✓
Lic. Tatiana Jurado - Centro Cultural UTA		✓
Sr. Fabián Rodríguez - Centro Cultural Pachano Lalama		✓
Antrop. Nikolay Pangol - Gobierno Provincial Tungurahua	✓	
Sra. Betty Miño - Centro Cultural de la UTA	✓	
Soc. Fernando Cerón - CCE Núcleo Tungurahua		✓
Dr. Carlos Quinde - Departamento de cultura del GADMA		✓
NIVEL DE COINCIDENCIA	30 %	70%

Fuente: Entrevistas a gestores culturales; Elaboración propia

Interpretación: Todos los gestores que consideraron que existe una desvalorización también consideran que la actitud de las personas en general es de carácter negativo cuando se enfrentan al arte en esta ciudad, únicamente el director del departamento de cultura del GADMA piensa que la actitud de la gente es negativa pero que no hay desvalorización y es debido, opina él, al desconocimiento de que la gente “valora el arte” en teoría pero desconoce sobre ésta, la actitud es negativa porque no participan de la cultura.

Tabla 40

Pregunta 8: ¿Considera que las artes plásticas pueden proveer sustento económico a los artistas?

Ficha de evaluación	CUALIFICACIÓN	
	Sí	No-poco
Respuesta:		
Cecilia López - Gobierno Provincial Tungurahua	✓	
Esteban Ramos - Gobierno Provincial Tungurahua	✓	
Lic. Andrés Miranda - Casa-Museo Edmundo Martínez		✓
Katerine Malo - Centro Cultural UTA		✓
Lic. Tatiana Jurado - Centro Cultural UTA		✓
Sr. Fabián Rodríguez - Centro Cultural Pachano Lalama		✓
Antrop. Nikolay Pangol - Gobierno Provincial Tungurahua		✓
Sra. Betty Miño - Centro Cultural de la UTA		✓
Soc. Fernando Cerón - CCE Núcleo Tungurahua		✓
Dr. Carlos Quinde - Departamento de cultura del GADMA		✓
NIVEL DE COINCIDENCIA	20 %	80%

Fuente: Entrevistas a gestores culturales; Elaboración propia

Interpretación: Todos los entrevistados coinciden en teoría, que las artes pocas veces pueden proveer sustento económico a los artistas en nuestro entorno, situación que no consideran que suceda en otros países, incluso en otras ciudades del país, pero paralelamente piensan que el arte sí podría sustentar la vida de un artista, siempre y cuando algunas circunstancias organizacionales cambien y también si el artista se entrega íntegramente a su “profesión”.

Tabla 41

Pregunta 9: ¿Qué se puede hacer desde su perspectiva o desde su gestión para fomentar y revalorizar las artes?

Ficha de evaluación	CUALIFICACIÓN	
	propositiva	No propositiva
Respuesta:		
Cecilia López - Gobierno Provincial Tungurahua	✓	
Esteban Ramos - Gobierno Provincial Tungurahua	✓	
Lic. Andrés Miranda - Casa-Museo Edmundo Martínez	✓	
Katerine Malo - Centro Cultural UTA	✓	
Lic. Tatiana Jurado - Centro Cultural UTA	✓	
Sr. Fabián Rodríguez - Centro Cultural Pachano Lalama	✓	
Antrop. Nikolay Pangol - Gobierno Provincial Tungurahua	✓	
Sra. Betty Miño - Centro Cultural de la UTA	✓	
Soc. Fernando Cerón - CCE Núcleo Tungurahua	✓	
Dr. Carlos Quinde - Departamento de cultura del GADMA	✓	
NIVEL DE COINCIDENCIA	100 %	0%

Fuente: Entrevistas a gestores culturales; Elaboración propia

Interpretación: En secuencia a las respuestas de la pregunta 3, los gestores culturales proponen alternativas como posibles soluciones, hablan de cambiar la forma de ver la gestión cultural, organizar las instituciones con trabajo mancomunado, que los artistas también se organicen, pero las soluciones que aparentemente son las más complicadas a su vez son las lógicas. Indican la necesidad de insertar en la niñez y juventud la inquietud artística como alternativa no solo para formar públicos conocedores o para encontrar potenciales artistas sino también para identificar y generar mercados, y principalmente para formar una sociedad integral.

Tabla 42

Pregunta 10: ¿Cree usted que hay suficientes y adecuados espacios para la difusión y capacitación de artistas plásticos en Ambato?

Ficha de evaluación	CUALIFICACIÓN	
	Sí	No-pocos
Respuesta:		
Cecilia López - Gobierno Provincial Tungurahua		✓
Esteban Ramos - Gobierno Provincial Tungurahua		✓
Lic. Andrés Miranda - Casa-Museo Edmundo Martínez	✓	
Katerine Malo - Centro Cultural UTA		✓
Lic. Tatiana Jurado - Centro Cultural UTA		✓
Sr. Fabián Rodríguez - Centro Cultural Pachano Lalama		✓
Antrop. Nikolay Pangol - Gobierno Provincial Tungurahua		✓
Sra. Betty Miño - Centro Cultural de la UTA		✓
Soc. Fernando Cerón - CCE Núcleo Tungurahua		✓
Dr. Carlos Quinde - Departamento de cultura del GADMA		✓
NIVEL DE COINCIDENCIA	10 %	90%

Fuente: Entrevistas a gestores culturales; Elaboración propia

Interpretación: La mayoría de gestores consideran que sí hay espacios, aunque mencionan que solo son adecuados y no son suficientes, estos pueden servir pero solo para la difusión de las artes, en cuanto a capacitación el 90% coincide que solo hay espacios para talleres básicos a un nivel bajo, y que hablando de instrucción profesional, definitivamente no existe y es un elemento que todos los gestores consideran necesario e importante.

Tabla 43

Pregunta 11: ¿Piensa que los artistas ambateños y ecuatorianos en general deben profesionalizarse?

Ficha de evaluación	CUALIFICACIÓN	
	Sí	No
Respuesta:		
Cecilia López - Gobierno Provincial Tungurahua	✓	
Esteban Ramos - Gobierno Provincial Tungurahua	✓	
Lic. Andrés Miranda - Casa-Museo Edmundo Martínez	✓	
Katerine Malo - Centro Cultural UTA	✓	
Lic. Tatiana Jurado - Centro Cultural UTA	✓	
Sr. Fabián Rodríguez - Centro Cultural Pachano Lalama	✓	
Antrop. Nikolay Pangol - Gobierno Provincial Tungurahua	✓	
Sra. Betty Miño - Centro Cultural de la UTA	✓	
Soc. Fernando Cerón - CCE Núcleo Tungurahua		✓
Dr. Carlos Quinde - Departamento de cultura del GADMA	✓	
NIVEL DE COINCIDENCIA	90 %	10 %

Interpretación:

El 90% considera íntegramente que sí es necesario e importante que los artistas se profesionalicen, para alcanzar niveles competitivos y sean vistos de la misma forma que otros profesionales, solamente un gestor considera que no es estrictamente necesario pero al igual que los demás gestores piensa que la educación es un instrumento de perfeccionamiento, pero que los artistas autodidactas pueden ser tan profesionales como los académicos. En general coinciden en la importancia de ver a las artes como una verdadera profesión.

Tabla 44

Pregunta 12: ¿Qué piensa usted de la creación de una escuela profesional de artes en Ambato?

Ficha de evaluación	CUALIFICACIÓN	
	Positivo	Negativo
Respuesta:		
Cecilia López - Gobierno Provincial Tungurahua	✓	
Esteban Ramos - Gobierno Provincial Tungurahua	✓	
Lic. Andrés Miranda - Casa-Museo Edmundo Martínez	✓	
Katerine Malo - Centro Cultural UTA	✓	
Lic. Tatiana Jurado - Centro Cultural UTA	✓	
Sr. Fabián Rodríguez - Centro Cultural Pachano Lalama	✓	
Antrop. Nikolay Pangol - Gobierno Provincial Tungurahua	✓	
Sra. Betty Miño - Centro Cultural de la UTA	✓	
Soc. Fernando Cerón - CCE Núcleo Tungurahua		✓
Dr. Carlos Quinde - Departamento de cultura del GADMA	✓	
NIVEL DE COINCIDENCIA	90 %	0%

Fuente: Entrevistas a gestores culturales; Elaboración propia

Interpretación:

El análisis e interpretación de las respuestas de esta última pregunta es fundamental, porque de ella deriva la propuesta de esta investigación. En términos generales nueve de los diez gestores culturales consideran importante, necesario, positivo, maravilloso, entre otros adjetivos calificativos que le dieron a la creación de una escuela profesional de artes plásticas en Ambato; solo un gestor considera que sería interesante e importante institucionalizar una academia pero que sería una propuesta más a las múltiples y multidisciplinarias propuestas que se requieren para abarcar una problemática tan sensible. Observación con la que acordamos totalmente ya que una propuesta desde el ámbito urbano-arquitectónico aportaría con su parte a lo que debe ser un plan macro pensado integralmente.

4.1.6 Entrevista a artistas en la Ciudad de Ambato. (Ver anexo 06)

Según la disponibilidad de los artistas ambateños, la elección de estos se basó en tres aspectos: trascendencia y reconocimiento, experiencia coyuntural y estudios superiores, para obtener opiniones específicas desde varias perspectivas.

Artista: Oswaldo Viteri

Artista: Washington Martínez

Artista: Noé Mayorga

Artista: Marcelo Castro

Artista: Lic. Paul Altamirano

Artista: Lic. Alex Segura

Artista: David Moscoso

Artista: Arq. Santiago Suárez Abril

Artista: Dr. Francisco Suárez Torres

- **Cuestionario.**

¿Qué es para usted el arte?

¿Es usted académico o autodidacta de las artes?

¿De tener la oportunidad, hubiera usted estudiado arte o lo haría ahora?

¿Se ha dedicado exclusivamente al arte a lo largo de su vida?

¿Qué influencia tienen las artes sobre el desarrollo de una sociedad?

- ¿Cuáles cree que son los problemas que afronta el arte en nuestra sociedad?
- ¿Qué piensa de la gestión y política cultural artística en Ambato?
- ¿Creó usted que hay una desvalorización o cuál es la actitud de las personas frente a las artes plásticas en Ambato?
- ¿Considera que las artes plásticas pueden proveer sustento económico a los artistas?
- ¿Qué se puede hacer desde su perspectiva para fomentar y revalorizar las artes?
- ¿Cree usted que hay suficientes y adecuados espacios para la difusión y capacitación de artistas plásticos en Ambato?
- ¿Piensa que los artistas ambateños y ecuatorianos en general deben profesionalizarse?
- ¿Qué piensa usted de la creación de una escuela profesional de bellas artes en Ambato?

4.1.6.1 Resumen y análisis de entrevistas a artistas ambateños.

ENTREVISTA # 01

Artista Oswaldo Viteri

Fecha: 02-02-2018

Análisis:

El maestro Oswaldo Viteri se considera autodidacta pero tuvo maestros de arte y mucha capacitación pero menciona que el arte más que estudiar es una disciplina que se la desarrolla con la ayuda de la instrucción o con el esfuerzo propio.

Menciona la relación del arte y el desarrollo de una sociedad diciendo que el arte converge y toman cuerpo el sentir y reflexionar de los pueblos. Por otro lado indica que los problemas que tiene el arte son la falta de educación ya que en Ecuador hay desconocimiento, y por otro lado la precariedad en lo económico y político que no estimulan en nada la creación y valorización artística.

Oswaldo Viteri indica que las personas de ciudades grandes, en general, muestran más interés por el arte y esto se debe a la educación y a la oferta en cuanto a salas de exposición, de conciertos, etc. Pero que no hay un mercado del arte saludable, es errático, lo cual no da estabilidad a los artistas. Y además de la inestabilidad económica, está también de por medio la falta de conocimiento y valor que se le ha sabido dar al arte en general.

Por último el maestro piensa que debería haber en todo plantel educativo, materias de arte para fomentar en los estudiantes el valor verdadero que se debería dar a la creación en general y artística en particular. Pero debería extenderse a todos los niveles de educación, así como la gestión en cuanto a actividades que puedan reunir a quienes ejercen como creadores y a quienes se nutren de ello. Los museos por ejemplo, son muy importantes y siempre han sido focos de atracción y de educación cultural en todas las sociedades elevadas y que la creación de una escuela sería interesante, siempre y cuando se recojan las necesidades actuales del arte visual y se construya una conciencia clara de la creación artística, más allá de una mera o simple técnica.

ENTREVISTA # 02

Artista Washington Martínez

Fecha: 19-02-2018

Análisis:

Lo más importante que rescatar de lo mencionado por éste artista es y cito: “El ambateño tiene la capacidad, pero tenemos que ser conscientes de eso porque se nos podría pasar saber que estamos sentados sobre una montaña de oro, la montaña de oro de Ambato, de nuestra provincia es la gente, porque si usted tiene un pueblo educado, informado, todo lo demás viene por añadidura, yo creo que hace falta para crear conciencia de lo que somos, de lo que somos capaces, es necesario crear centros de estudio, universidad de las artes totales, no solamente un espacio cultural, una casa adecuada, una academia privada donde está bien, se mantiene cierto pulso aparente pero, no se desarrolla el criterio, no se desarrolla la capacidad –común- de proponer, de criticar y autocriticarse, no es ese el objetivo, eso solo es un negocio. Nosotros deberíamos tener aquí una universidad en la que esté preparado para todo, (...) primordialmente para que nuestros artistas no tengan que emigrar a otras ciudades o a otros países para estudiar, pero los espacios están mal administrados, nuestros jóvenes y niños no tienen realmente espacios de formación, colegios de artes...universidades de artes, tenemos que ir a Guayaquil o a Quito, ¿y si no hay recursos? –No pueden- El talento no puede estar supeditado nunca al factor económico y nos perdemos de disfrutar de los genios maravillosos que nacerán y pasarán desapercibidos, anónimos, algo pasa y hay algo que hacer en ese sentido.”

Por último se pregunta ¿Cómo puede valorar un pueblo algo, si no está preparado para valorar? Y recalca que se necesita educar y que las instituciones están trabajando demasiado aisladas y somos ya una ciudad grande y si nos consideramos ciudad cosmopolita debemos tener un motor cultural fuerte; no se

tiene instituciones adecuadas –*proactivas*- para formar, pero hay instituciones que fomentan cultura, el arte; lo ideal sería que toda esa infraestructura se una y crear algo magno, algo macro.

ENTREVISTA # 03

Artista Noé Mayorga

Fecha: 07-03-2018

Análisis:

Noé Mayorga considera que el arte tiene una influencia directa sobre el desarrollo de una sociedad y cito: *Como Ambateño solo tienes que leer las palabras de Juan León Mera (“el desarrollo del arte es el verdadero termómetro para medir el desarrollo de los pueblos”) entonces es directamente proporcional, es un síntoma lo uno de lo otro. Van de la mano.* Afirma que el arte es la manifestación del ser en el espacio y en el territorio, y tiene mucho que ver en muchos de los procesos del desarrollo de los pueblos, de los territorios, de la sociedad en general. *“Está ahí, son parte de todo, es parte de tu vida”.*

Piensa que la falta de academia es uno de los problemas que afronta Ambato y cito textualmente sus palabras: *“Sí, realmente sería diferente desde la misma estética de la ciudad si es que vos por ejemplo, pasa el terremoto y en vez de poner una escuela de ingeniera, hubieses puesto una escuela de Arquitectura o una facultad de artes, ¿entonces dónde estaría Ambato? Como la hubiesen pensado no Ingenieros sino Arquitectos, Artistas”.*

Considera que hasta el día de hoy la ciudad tiene esa falencia, si el artista no busca fuera o no busca información de lo que sucede alrededor, no logrará crecer. Piensa que en Ambato no hay una oferta ni demanda de arte, pero opina que tiene mucho talento, pero necesita el camino, comenzar procesos.

Sobre la gestión opina que hay mucha intención de hacer muchas cosas, pero le falta ese impulso que tiene el poder ejecutor y financiero. Considera que no hay interés y que entonces los proyectos que se hacen no tienen una escala mayor, no tienen una influencia y pocos son los que verdaderamente se visibilizan y pueden marcar el efecto dentro de la ciudadanía. Piensa que la gestión no es trascendental, y pasa por desapercibida prácticamente.

Noé Mayorga compara la gestión con la de la ciudad de Cuenca y dice: *“Cuenca es otro mundo, realmente es una ciudad que invierte mucho en arte, yo veo como el municipio tiene una intención real. Aquí se han planteado que sea el cuarto eje del desarrollo de la ciudad entonces tomarás en cuenta que es tenaz el cambio que están emprendiendo”.*

En cuanto al arte en si considera que de alguna manera, la ciudad si tiene afección de arte y de cultura pero piensa que no hay propuestas nuevas, innovadoras y que

es complicado cuando las autoridades y la misma dinámica de la ciudad no permiten permear nuevas alternativas, enfatiza que para que un artista pueda vivir de su obra primero tiene que ser artista. Eso significa cumplir un proceso y afirma que ésta es una profesión como cualquier otra, igual es sacrificada, igual que todas. pero si eres constante, si tienes la formación, si logras crear los vínculos y redes necesarias y si tienes el profesionalismo que la contemporaneidad demanda, sí se puede.

Noé Mayorga considera que tenemos mejor infraestructura que antes pero que no se trata de hacer museos o crear más centros culturales para colgar cuadros, sino de generar uno o pocos lugares pero que funcionen de verdad, para dar espacios de diálogo y acercamiento a propuestas diferentes y que hay que re-pensar el cubo blanco en Ambato porque considera que está bien lo de la terapia ocupacional y la formación de niños, pero se pregunta ¿dónde está la formación para los artistas? Él dice que hay que conservar lo bueno que se tiene pero que hay que comenzar también a dar alternativas.

Sobre la profesionalización piensa que un título no le hace al artista, pero que definitivamente actuar profesionalmente es lo que te provee de categoría y que la presencia de una escuela en Ambato se notará y cambiaría el aire a la ciudad, le daría la oportunidad para que talentos se formen y se desarrollen, porque una vez que una buena escuela entra en una dinámica, genera cambio, y que dicha escuela debe ser con un concepto contemporáneo. Finaliza afirmando que él sería uno de los primeros alumnos.

ENTREVISTA # 04

Artista Marcelo Castro

Fecha: 07-03-2018

Análisis:

El artista menciona que aquí en Ambato la gente no valora mucho el arte y que eso es simplemente por la cultura, o de donde vienen y porque en las escuelas tampoco les enseñan; entonces afirma que falta un poco de impulso a los niños, influenciarles con clases de arte o instruirles, y también menciona que no hay espacios a donde los chicos puedan ir a ensayar, a mostrar su talento a la sociedad, además de la falta de apoyo. Presenta también una posición crítica frente a la gestión cultural, identificándola como un sector manejado por personas sin conocimiento en el tema cultural-artístico y que la misma se maneja solo en un círculo cerrado.

El artista piensa que los espacios que existen en Ambato están bien y son suficientes, pero porque tampoco hay mucha gente que busca arte, para lo cual opina que debe insertarse las artes desde la infancia porque así habrá más gente con noción artística y la ciudad crecería en ese sentido.

En cuanto a la profesionalización, menciona que él no estudio artes por las circunstancias, ya que le hubiera tocado salir y tenía el limitante económico, pero que si hubiera un espacio aquí, hubiera estudiado, es más recalca que si existiera ahora, él estudiaría y así podría crecer más rápido, y si hubiera esa oportunidad existirían otros chicos que podrían disfrutar de eso y aprender. Piensa que debería haber algo que atraiga al arte a las personas, que se dé a conocer y se pregunta, ¿Cómo atraes a tanta gente que no tiene ni idea que hay arte en Ambato? Piensa que falta alguien que tenga la posibilidad de hacer un plan y que decida hacerlo.

ENTREVISTA # 05

Artista Lic. Paul Altamirano

Fecha: 08-03-2018

Análisis:

El artista indica que las principales dificultades son la economía y los espacios de formación inexistentes en Ambato, que el hecho de viajar dificulta el estudio a las personas, adicionalmente menciona y mantiene una posición muy crítica frente a la gestión pública, indicando que en cuanto a proyectos, si existen recursos económicos para otro tipo de actividades populares, pero para las artes lo limitan y considera que es debido en esencia al desconocimiento y por otro lado dice que hay que formar a la gente, que todavía la gente no tiene la cultura del arte.

El artista pronuncia que se requieren espacios de formación, pero ya más formales, ya no solamente los típicos cursos efímeros, porque considera que entonces las cosas no cambian. Para lo cual menciona que él está en la gestión de transformar su taller (Atteliér) en una academia de artes formal, inicialmente como una escuela técnica, para posteriormente solicitar el aval profesional a tercer nivel. El artista que es académico nos comparte que ha intentado generar esta escuela mucho tiempo del lado gubernamental y municipal, pero siempre ha encontrado negativas, desconociendo realmente el motivo del porque estas instituciones no han procedido con la gestión del proyecto, por lo que decide efectuarlo de forma privada, pero indica que una de sus limitantes es el espacio físico donde asentar su institución para lo cual consideramos con este artista que hay la oportunidad de generar un proyecto unificado.

La visión del artista y catedrático es de gran alcance a largo plazo y cabe recalcar que si bien es cierto el objetivo parece ser común: revalorizar el contexto artístico social por medio de proveer instrucción profesional a artistas; hay que identificar claramente que la diferencia sustancial está en que este proyecto es independiente y de inversión privada y de retorno, lo que limitaría el acceso a solo ciertos círculos sociales, lo cual se contrapone a la tesis de ésta investigación que se enmarca en lo social, es decir proyectos de inversión social que buscan la integración macro de la sociedad y de acceso público en busca del bien común, en

otras palabras un proyecto de desarrollo social visto geo-políticamente. Aunque este objetivo puede conseguirse también de forma privada, se considera firmemente que un proyecto macro socialmente hablando debe ser asumido desde la gestión pública, caso contrario la institución tendrá un perfil exclusivo y no integral.

ENTREVISTA # 06

Artista Lic. Alex Segura

Fecha: 09-03-2018

Análisis:

Alex Segura, considera que el desarrollo debe ser en conjunto porque eso define a una sociedad, una ciudad debe ir de la mano con las artes caso contrario no se puede decir que es desarrollada. Los países desarrollados van de la mano con las artes, sin estas no se puede crear una sociedad consciente.

Entre los problemas que existen menciona que no hay todavía políticas que puedan defender a los artistas como tal, y también la desorganización de los propios artistas, aparte que la gestión es limitada, que ésta no conversa con la gente que está involucrada dentro de este campo y que es dirigida por personas que no tienen conocimientos en el campo artístico. Considera que los espacios existen sin decir si están bien o no, pero para un aprendizaje básico, pero en una cuestión más profesional no existe el servicio, y como por ejemplo en su caso se vio obligado a emigrar para encontrar la oportunidad de profesionalizarse.

Propone realizar convenios entre instituciones de otras ciudades para que se pueda movilizar la obra y así se pueda hacer intercambios y que la propuesta de un artista de otra ciudad pueda venir y mostrarse aquí y así también el artista ambateño pueda mostrarse en otros lugares.

Finalmente sobre la posibilidad de institucionalizar una academia dice que se ha estado hablando mucho de generar por lo menos una escuela de bellas artes en el centro del país, porque menciona que hay en Guayaquil, en Quito, pero en el centro del país no existe, y considera que el sitio adecuado para generar una escuela de bellas artes o una de profesionalización de artistas sería el centro del país.

ENTREVISTA # 07

Artista David Moscoso

Fecha: 10-03-2018

Análisis:

David Moscoso afirma que no hubiera estudiado en una academia porque considera que la universidad da el conocimiento y el título, pero no te da ese saber hacer las cosas o como identificarte o diferenciarte en la profesión, en especial menciona que no te da la técnica, que en universidades del país y de EEUU por ejemplo solo enseñan conceptos y no técnicas o por lo menos no profundizan y eso es algo que él considera un retraso.

Considera que tal vez haya demasiada producción que la llaman “artística” que hay demasiados estilos por la errónea intención de siempre emular a los artistas de moda o de otros lugares, menciona que para que el arte tenga realmente esa característica que va más allá de arte, debe llegar a sobrepasar el hecho de solamente hablar de momentos, hablar solo del ego del artista, tiene que ser ya un componente donde se desnaturalice el ego del artista y ya pase a ser un elemento de una sociedad, identificativo y atemporal.

Piensa que el hecho político marca demasiado la vida y eso va tomando espacios que de cierta forma minimizan o hacen menos visible el trabajo de trascendencia como naciones, o como republicas, y por otro lado considera que instituciones de la ciudad trabajan muy disparatadas y ninguna tiene ningún objetivo en común; el trabajo debe ser en conjunto y se debe reconocer el pasado pero no estancarse ahí y reconocer también lo actual con mayor preponderancia.

Considera que se debe cambiar la forma en que se gestiona el arte, por ejemplo, crear auditorias en los salones de arte, tecnificarlas de verdad y dar seguimiento a los ganadores de concursos y también acoger las ventajas que ofrece la tecnología.

Piensa que la profesionalización es importante y que el aprendizaje es continuo y considera que en el campo de la difusión sería interesante que haya un solo museo, donde se vea que ya en físico; la ciudad, la provincia, despuntaría con un espacio palpable, además enfatiza que el país no tiene un museo nacional de arte, que somos una nación a la deriva, sin memoria. Respecto a la academia formal considera que sería importante, pero que primero hay que hacer un cambio mental a nivel de toda la sociedad y se debería crear un mercado que esté dispuesto a aceptar los productos que salgan de esa escuela, invertir en la democratización del arte hacia el público común para que entiendan, conozcan y lo aprecien.

ENTREVISTA # 08

Artista Arq. Suárez Abril Santiago

Fecha: 16-03-2018

Análisis:

El arquitecto y artista Santiago Suárez considera que en Ambato el arte no tiene ninguna influencia sobre el desarrollo, pero considera que en ciertos contextos europeos la valoración del arte es mucho más fuerte y sí influye en el desarrollo de una sociedad.

Entre los problemas identifica que falta la credibilidad del mismo artista, la autovaloración y la humildad y que éste debe saber gestionarse por sí solo y asumir un rol más activo.

En cuanto a la gestión en Ambato considera que ésta es nula, el gobierno provincial no tiene un verdadero departamento de cultura y que trabajan en círculos de promotores artísticos cerrados en función de un mismo pensamiento y rechazan los pensamientos de otros grupos o personas; y menciona que no ha visto hasta ahora un verdadero espacio de gestión que hayan impulsado y que no hay ningún tipo de manifestación que realmente este apoyado por las instituciones de gobierno locales, regionales o nacionales.

Propone que las instituciones se unan y gestionen de forma más directa con los artistas y que por ejemplo generen una catalogo virtual, poniendo ahí a los artistas, catalogándolos e impulsándolos a nivel nacional e internacional.

Considera que lo primordial es un cambio de mentalidad total, desde los actores, desde los pintores, músicos, etc. Que hay que enseñarles y generarles el hábito a la gente por medio de un sistema cultural permanente y no solo eventual en el año y que lo que hay que cambiar es el sistema, cambiar el ámbito propio de los artistas, su autovaloración, la valoración social hacia ellos, y que los gobiernos deben ayudar a elevar el nivel de valoración de la gente.

Sobre los espacios en Ambato dice que hay lo que la demanda de Ambato pide, y que si no hay grupos artísticos no se puede generar más espacios y si los pintores mismos no se valoran, las salas que tenemos son suficientes porque considera que no hay realmente pintores en el sentido amplio de la palabra, además considera que no hay gente que quiera capacitarse y afirma que las personas que frecuentan los eventos culturales en Ambato son un grupo cerrado y recurrente y opina que si no hay carreras en artes en Ambato debe ser porque en los estudios de las universidades no hay la demanda, pero opina optimistamente que sería interesante, que sería muy bueno para Ambato crear una escuela profesional.

ENTREVISTA # 09

Artista Dr. Suárez Torres Francisco

Fecha: 16-03-2018

Análisis:

El Doctor y artista Francisco Suárez piensa que el problema real del arte en Ambato es que nació extremadamente tardío, porque en Europa en el siglo XII al XIV ya hay el despegue frontal del arte, En Ambato empieza a los finales del siglo XIX, hablando de casi ocho siglos atrasados de lo que sucedía en Europa.

Considera también que aparentemente el arte no tendría ninguna influencia en el desarrollo de una sociedad porque dice, que con el arte no se come, pero al analizar interiormente, el arte es lo que más riqueza espiritual le ha dado, y lo que más le ha durado en la vida.

Considera que la gestión en Ambato es prácticamente nula, que no hay apoyo, y piensa que lo que normalmente están haciendo son pequeños cursos para gente inicial que duran poco y que normalmente el que aprende así no persevera.

Enfatiza que lo fundamental sería que cambien de mentalidad las autoridades principalmente y la mentalidad de la gente ambateña. Sobre los espacios considera que últimamente tenemos algunos que funcionan en las casas patrimoniales, pero enfatiza que al analizarlas, ninguna casa de esas tiene características aptas para poder albergar una verdadera obra de arte valedera.

Considera ideal la profesionalización, pero debe solventarse la misma porque las personas no pueden profesionalizarse si no tienen recursos; a demás considera que debería haber escuela de formación para verdaderos artistas. Dice que incluso antes debía haber un espacio específico para el arte; y propone que sea el colegio Bolívar, donde podría albergarse las casi 150 obras que hay producto del Salón Luis A. Martínez.

Por último recalca que si la gente nuestra se dedicase, posiblemente tuviéramos artistas de renombre, y que sería lo extraordinario una escuela de arte puro aquí en Ambato, finalizando que son los jóvenes los que ahora deben tomar con pasión las artes y avanzar fundamentados en las bases que muchos artistas han dejado en nuestra historia.

4.1.6.2 Tabulación e interpretación de datos de las entrevistas a artistas.

Tabla 45

Pregunta 1: ¿Qué es para usted el arte?

Ficha de evaluación	CUALIFICACIÓN
Respuesta:	
Artista: Oswaldo Viteri	apreciativo
Artista: Washington Martínez	apreciativo
Artista: Noé Mayorga	apreciativo
Artista: Marcelo Castro	apreciativo
Artista: Lic. Paul Altamirano	apreciativo
Artista: Lic. Alex Segura	apreciativo
Artista: David Moscoso	apreciativo
Artista: Arq. Santiago Suárez Abril	apreciativo
Artista: Dr. Francisco Suárez Torres	apreciativo
NIVEL DE COINCIDENCIA	Interpretativo

Fuente: Entrevistas a artistas; Elaboración propia

Interpretación:

Las respuestas para esta pregunta dan una idea más acertada de lo que realmente se puede considerar arte, y permiten identificar que no todas las manifestaciones humanas o creativas son evaluadas como arte si no que el arte debe tener ciertas características superiores según los propios artistas para ser considerada como tal. La cualificación de estas respuestas es de carácter informativo e interpretativo.

Tabla 46

Pregunta 2: ¿Es usted académico o autodidacta de las artes?

Ficha de evaluación	CUALIFICACIÓN	
	Académico	Autodidacta
Respuesta:		
Artista: Oswaldo Viteri		✓
Artista: Washington Martínez	✓	✓
Artista: Noé Mayorga		✓
Artista: Marcelo Castro		✓
Artista: Lic. Paul Altamirano	✓	
Artista: Lic. Alex Segura	✓	
Artista: David Moscoso		✓
Artista: Arq. Santiago Suárez Abril		✓
Artista: Dr. Francisco Suárez Torres		✓
NIVEL DE COINCIDENCIA	33,3 %	66,6 %

Fuente: Entrevistas a artistas; Elaboración propia

Interpretación:

Seis artistas encuestados son autodidactas y dos son académicos, cuyos estudios lo realizaron a tercer nivel en el país; Paul Altamirano tiene adicionalmente instrucción artística en Barcelona y en Milán, mientras que Washington Martínez menciona que es académico no titulado. Se puede apreciar que la mayoría de artistas por tendencia son autodidactas.

Tabla 47

Pregunta 3: ¿De tener la oportunidad, hubiera usted estudiado arte o lo haría ahora?

Ficha de evaluación	CUALIFICACIÓN	
	Si	No
Respuesta:		
Artista: Oswaldo Viteri		indefinido
Artista: Washington Martínez	✓	
Artista: Noé Mayorga	✓	
Artista: Marcelo Castro	✓	
Artista: Lic. Paul Altamirano	✓	
Artista: Lic. Alex Segura	✓	
Artista: David Moscoso		✓
Artista: Arq. Santiago Suárez Abril	✓	
Artista: Dr. Francisco Suárez Torres	✓	
NIVEL DE COINCIDENCIA	77,77 %	22,22 %

Fuente: Entrevistas a artistas; Elaboración propia

Interpretación:

Oswaldo Viteri considera que el arte más que educación es disciplina; cuatro de los nueve artistas que son autodidactas pronuncian que sí hubieran estudiado artes pero que las circunstancias no se lo permitieron, solo un artista dijo que no hubiera estudiado ya que considera que las universidades solo forman artistas conceptuales y no profundizan en técnica. Siete de los nueve artistas incluidos los que son profesionales enuncian que sí hubieran seguido artes en Ambato, si en ese entonces hubiera existido donde y tres de ellos afirman que lo harían actualmente.

Tabla 48

Pregunta 4: ¿Se ha dedicado exclusivamente al arte a lo largo de su vida?

Ficha de evaluación	CUALIFICACIÓN	
	Si	No
Respuesta:		
Artista: Oswaldo Viteri	✓	
Artista: Washington Martínez		✓
Artista: Noé Mayorga		✓
Artista: Marcelo Castro		✓
Artista: Lic. Paul Altamirano	✓	
Artista: Lic. Alex Segura	✓	
Artista: David Moscoso	✓	
Artista: Arq. Santiago Suárez Abril		✓
Artista: Dr. Francisco Suárez Torres		✓
NIVEL DE COINCIDENCIA	44,44 %	55,55 %

Fuente: Entrevistas a artistas; Elaboración propia

Interpretación:

Cuatro artistas indican que se han dedicado al arte exclusivamente a lo largo de su vida; Washington Martínez, Marcelo Castro y Noé Mayorga indican que han tenido desempeños adicionales pero complementarios al arte, mientras que Santiago y Francisco Suárez tienen sus profesiones aparte pero que a lo largo de su vida se han dedicado en paralelo a desarrollar su arte. Esto no indica que esencialmente todos se han dedicado al arte indistintamente de cada interpretación en cuanto a qué es la actividad artística y si provee o no sustento económico.

Tabla 49

Pregunta 5: ¿Qué influencia tienen las artes sobre el desarrollo de una sociedad?

Ficha de evaluación	CUALIFICACIÓN	
	Importante	No importante
Respuesta:		
Artista: Oswaldo Viteri	✓	
Artista: Washington Martínez	✓	
Artista: Noé Mayorga	✓	
Artista: Marcelo Castro	✓	
Artista: Lic. Paul Altamirano	✓	
Artista: Lic. Alex Segura	✓	
Artista: David Moscoso	✓	
Artista: Arq. Santiago Suárez Abril	✓	
Artista: Dr. Francisco Suárez Torres	✓	
NIVEL DE COINCIDENCIA	100 %	0%

Fuente: Entrevistas a artistas; Elaboración propia

Interpretación:

Las respuestas también pueden ser apreciativas, pero todos coinciden que las artes tienen una gran influencia sobre el desarrollo de una sociedad, determinándose como una expresión que no se puede separar de lo social y que a lo largo de la historia el arte siempre ha desempeñado un rol esencial de las civilizaciones, no solo en lo simbólico o identificativo sino también en lo mental y sustancialmente en un sector de lo económico.

Tabla 50

Pregunta 6: ¿Cuáles cree que son los problemas que afronta el arte en nuestra sociedad?

Ficha de evaluación	CUALIFICACIÓN	
	Varios	Pocos
Respuesta:		
Artista: Oswaldo Viteri	✓	
Artista: Washington Martínez	✓	
Artista: Noé Mayorga	✓	
Artista: Marcelo Castro	✓	
Artista: Lic. Paul Altamirano	✓	
Artista: Lic. Alex Segura	✓	
Artista: David Moscoso	✓	
Artista: Arq. Santiago Suárez Abril	✓	
Artista: Dr. Francisco Suárez Torres	✓	
NIVEL DE COINCIDENCIA	100 %	0%

Fuente: Entrevistas a artistas; Elaboración propia

Interpretación:

Todos coinciden que sin lugar a duda, el arte enfrenta verdaderos problemas sociales, identificados con claridad en el contexto de esta ciudad, y que estos no son pocos ni sencillos de abordar, todo lo contrario, se presentan como carencias y falencias muy enraizadas en la mentalidad de la población, en la acción y planificación de la gestión cultural, en sí en el sistema socio-cultural del país y principalmente de las ciudades como Ambato.

Tabla 51

Pregunta 7: ¿Qué piensa de la gestión y política cultural artística en Ambato?

Ficha de evaluación	CUALIFICACIÓN	
	Positiva	Negativa
Respuesta:		
Artista: Oswaldo Viteri	desconoce	
Artista: Washington Martínez		✓
Artista: Noé Mayorga		✓
Artista: Marcelo Castro		✓
Artista: Lic. Paul Altamirano		✓
Artista: Lic. Alex Segura		✓
Artista: David Moscoso		✓
Artista: Arq. Santiago Suárez Abril		✓
Artista: Dr. Francisco Suárez Torres		✓
NIVEL DE COINCIDENCIA	-	88,88 %

Fuente: Entrevistas a artistas; Elaboración propia

Interpretación: Las respuestas para esta cuestión se derivan directamente de la pregunta anterior, en el sentido de que la gestión según los encuestados se constituye en una de las principales falencias que integran la problemática general en cultura. Los artistas opinan desde sus experiencias que la gestión y políticas culturales locales principalmente son poco aplicables, deficientes e incluso nulas, lo que da pie a reflexionar sobre que eje se puede intervenir propositivamente.

Tabla 52

Pregunta 8: ¿Creé usted que hay una desvalorización o cuál es la actitud de las personas frente a las artes plásticas en Ambato?

Ficha de evaluación	CUALIFICACIÓN	
	Sí- negativa	No- positiva
Artista: Oswaldo Viteri	desconoce	
Artista: Washington Martínez	✓	
Artista: Noé Mayorga		✓
Artista: Marcelo Castro	✓	
Artista: Lic. Paul Altamirano	✓	
Artista: Lic. Alex Segura		✓
Artista: David Moscoso	✓	
Artista: Arq. Santiago Suárez Abril	✓	
Artista: Dr. Francisco Suárez Torres	✓	
NIVEL DE COINCIDENCIA	66,66 %	22,22 %

Fuente: Entrevistas a artistas; Elaboración propia

Interpretación: Oswaldo Viteri, desconoce sobre la situación en Ambato, mientras que Alex Segura considera que las personas si valoran las artes en esta ciudad, simplemente desconocen, lo que se puede interpretar como un valor superficial. Los otros seis artistas consideran que no se valora en absoluto o por lo menos no se le da el valor que merece el arte verdaderamente y los artistas. Efectivamente el arte en Ambato está desvalorizada no solo por la población sino por la misma gestión, los cuales no toman en serio la actividad ni la abordan idealmente.

Tabla 53

Pregunta 9: ¿Considera que las artes plásticas pueden proveer sustento económico a los artistas?

Ficha de evaluación	CUALIFICACIÓN	
	Si	No-poco
Artista: Oswaldo Viteri		✓
Artista: Washington Martínez	✓	
Artista: Noé Mayorga	✓	
Artista: Marcelo Castro		✓
Artista: Lic. Paul Altamirano	✓	
Artista: Lic. Alex Segura	✓	
Artista: David Moscoso	✓	
Artista: Arq. Santiago Suárez Abril		✓
Artista: Dr. Francisco Suárez Torres		✓
NIVEL DE COINCIDENCIA	55,5 %	44,44 %

Fuente: Entrevistas a artistas; Elaboración propia

Interpretación:

A pesar de las respuestas absolutas sobre valorización de las artes, cuatro artistas consideran y afirman que viven del arte, éste capítulo merece una diferenciación sobre que se puede considerar que ciertas actividades artísticas pueden proveer sustento económico, pero que no son consideradas netamente como arte, a pesar de que implican una reflexión creativa, pero forman parte del quehacer artístico. La minoría de artistas consideran que el arte poco o nada puede contribuir a la sostenibilidad económica de un artista y hay que recalcar que el discurso recurrente es que sí es posible vivir del arte, pero a base de una vida entregada enteramente al arte de forma profesional y vocacional.

Tabla 54

Pregunta 10: ¿Qué se puede hacer desde su perspectiva para fomentar y revalorizar las artes?

Ficha de evaluación	CUALIFICACIÓN	
	Propositivo	No-propositivo
Respuesta:		
Artista: Oswaldo Viteri	✓	
Artista: Washington Martínez	✓	
Artista: Noé Mayorga	✓	
Artista: Marcelo Castro	✓	
Artista: Lic. Paul Altamirano	✓	
Artista: Lic. Alex Segura	✓	
Artista: David Moscoso	✓	
Artista: Arq. Santiago Suárez Abril	✓	
Artista: Dr. Francisco Suárez Torres	✓	
NIVEL DE COINCIDENCIA	Interpretativo	

Fuente: Entrevistas a artistas; Elaboración propia

Interpretación:

Las respuestas nos dan ideas claras sobre todas las propuestas que a corto y largo plazo contribuirían a solventar una problemática y elevar el nivel de desarrollo de forma factible, aplicable y sustentable, las mismas que deberían ser tomadas en cuenta para ser estudiadas e insertadas en los planes de desarrollo territorial como elementos compositivos y coadyutores al fomento y revalorización de estas actividades sociales.

Tabla 55

Pregunta 11: ¿Cree usted que hay suficientes y adecuados espacios para la difusión y capacitación de artistas plásticos en Ambato?

Ficha de evaluación	CUALIFICACIÓN	
	Difusión	Capacitación
Respuesta:		
Artista: Oswaldo Viteri	desconoce	
Artista: Washington Martínez	no	no
Artista: Noé Mayorga	si	no
Artista: Marcelo Castro	si	no
Artista: Lic. Paul Altamirano	si	no
Artista: Lic. Alex Segura	si	no
Artista: David Moscoso	si	no

Artista: Arq. Santiago Suárez Abril	si	si
Artista: Dr. Francisco Suárez Torres	si	no
NIVEL DE COINCIDENCIA	SI 77,7 % NO 11,1 %	NO 77,7 % SI 11,1 %

Fuente: Entrevistas a artistas; Elaboración propia

Interpretación:

Para la difusión de las artes plásticas siete artistas consideran que tenemos actualmente suficientes espacios en la ciudad, David Moscoso y Santiago Suárez afirman críticamente que esta ciudad tiene lo que su gente pide y que al no existir una verdadera cultura artística, no es necesario más espacios en la ciudad. Dos artistas opinan que no hay suficientes espacios y que los que existen presentan problemas administrativos. Siete de los nueve artistas piensan firmemente que para capacitación existen simplemente talleres y cursos que dan instrucción a nivel básico, pero para un nivel de capacitación profesional no existe ningún espacio. Adicionalmente hay que recalcar que todos los entrevistados coinciden en que los espacios existentes en Ambato son casas adecuadas, pero no son espacios pensados para el arte, y que Ambato no tiene un sitio auténtico para el arte.

Tabla 56

Pregunta 12: ¿Piensa que los artistas ambateños y ecuatorianos en general deben profesionalizarse?

Ficha de evaluación	CUALIFICACIÓN	
	Si	No
Artista: Oswaldo Viteri		✓
Artista: Washington Martínez	✓	
Artista: Noé Mayorga		✓
Artista: Marcelo Castro	✓	
Artista: Lic. Paul Altamirano	✓	
Artista: Lic. Alex Segura	✓	
Artista: David Moscoso	✓	
Artista: Arq. Santiago Suárez Abril	✓	
Artista: Dr. Francisco Suárez Torres	✓	
NIVEL DE COINCIDENCIA	77,77 %	22,22 %

Fuente: Entrevistas a artistas; Elaboración propia

Interpretación: Oswaldo Viteri considera que la profesionalización no es estrictamente necesaria y aunque varios entrevistados consideran que un artista puede llegar a niveles de excelencia de forma autodidacta y mucha práctica; todos piensan que la profesionalización es importante e indispensable, ya que la profesión permite al artista insertarse en círculos económicos, produce una dinámica socio-económica, generaría artistas competitivos, con conocimiento y de jerarquía y por último la profesionalización es la característica primordial que proporcionaría el valor merecido al artista y a las actividades artísticas, de ser considerados como entes productivos e integrales de la sociedad.

Tabla 57

Pregunta 13: ¿Qué piensa usted de la creación de una escuela profesional de artes en Ambato?

Ficha de evaluación	CUALIFICACIÓN	
	Importante	No importante
Artista: Oswaldo Viteri	✓	
Artista: Washington Martínez	✓	
Artista: Noé Mayorga	✓	
Artista: Marcelo Castro	✓	
Artista: Lic. Paul Altamirano	✓	
Artista: Lic. Alex Segura	✓	
Artista: David Moscoso		✓
Artista: Arq. Santiago Suárez Abril		✓
Artista: Dr. Francisco Suárez Torres	✓	
NIVEL DE COINCIDENCIA	77,77 %	22,22 %

Fuente: Entrevistas a artistas; Elaboración propia

Interpretación:

David Moscoso y Santiago Suárez consideran que sería importante una academia, pero que en primer lugar, se debería abordar y solucionar la problemática en cuanto a la gestión, y en sí a la valorización del arte y que también al paralelo se debe intervenir en la formación de públicos para que exista una demanda y así evitar la fuga de artistas. En referencia a lo dicho aquí y en la línea de la pregunta anterior, todos coinciden que la creación de una escuela profesional sería muy importante por lo ya mencionado anteriormente y porque proporcionaría la oportunidad de capacitarse en la ciudad, evitando la emigración como se ha evidenciado que ha sucedido, o la pérdida de posibles artistas que no contaban con la capacidad de estudiar en otros lugares y no lo hicieron o eligieron otra alternativa de vida por la simple cuestión de no tener opciones. Finalmente, y es importante mencionarlo: varios de los entrevistados afirman que no solo debería abarcarse las artes plásticas; sino también otras expresiones como las artes visuales, escénicas, literarias y musicales para la escuela. Y que incluso esta academia, debería tener un alcance mayor, a nivel de constituirse en una institución regional que acople a toda la zona centro del país.

4.1.7 Encuesta, tabulación e interpretación de datos.

Se aplicaron 400 encuestas como muestreo del universo de la población, con preguntas estratégicas que permitan interpretar estadísticamente y comprobar

o refutar las hipótesis sobre aspectos socio-espaciales de las artes y por medio de una metodología propia evaluar el estado del desarrollo y valoración de las artes en esta ciudad y establecer un parámetro numérico del nivel de desarrollo actual.

4.1.7.1 Tabulación de datos de las encuestas.

Tabla 58: Resumen de la tabulación de las encuestas

Encuesta a la sociedad ambateña - RESUMEN				400	ENCUESTAS			
1. ¿Conoce usted lo qué es el arte verdaderamente?				%				
	Mucho	Medianamente	Poco	Nada	correspondientes			
#	43	232	118	7	10,75	58,00	29,50	1,75
2. Considera usted que el arte es: (marque una o todas las que considere)								
	Una manifestación de la esencia humana	Una manifestación estética	Una necesidad social	Un lujo social				
#	321	154	44	23	80,25	38,50	11,00	5,75
3. Piensa usted que el arte es:								
	Importante para el desarrollo social		No es importante para el desarrollo social					
#	380		20		95	5		
4. Piensa usted qué las artes plásticas son:								
	Una profesión		Un pasatiempo					
#	299		101		74,75	25,25		
5. ¿Considera usted que las artes plásticas pueden contribuir al desarrollo económico de una ciudad?								
	SI	NO	Poco					
#	260	18	122		65	4,5	30,5	
6. ¿Conoce usted la historia cultural de la ciudad de Ambato?								
	Mucho	Medianamente	Poco	Nada				
#	16	165	175	44	4,00	41,25	43,75	11,00
7. ¿Conoce usted el arte plástico ambateño?								
	Mucho	Medianamente	Poco	Nada				
#	9	82	202	107	2,25	20,50	50,50	26,75
8. ¿Considera usted que existe fomentación de las artes por parte de las autoridades de Ambato?								
	SI	NO	Poco					
#	72	110	218		18	27,5	54,5	
9. ¿Piensa usted que el arte es valorizada por la gente en la ciudad de Ambato?								
	Mucho	Medianamente	Poco	Nada				
#	14	164	201	21	3,50	41,00	50,25	5,25
10. ¿Piensa usted que los artistas deben profesionalizarse?								
	SI		NO					
#	371		29		92,75	7,25		
11. ¿Conoce usted espacios para las artes plásticas en la ciudad de Ambato?								
	Muchos	Pocos	Uno	Ninguno				
#	18	190	58	134	4,50	47,50	14,50	33,50
12. ¿Piensa que esos espacios en Ambato son suficientes y adecuados para el desarrollo de las artes?								
	SI		NO					
#	76		193		19	48,25		
13. ¿Asiste usted a eventos artísticos en la ciudad de Ambato?								
	Nunca	A veces	Siempre					
#	126	246	28		31,5	61,5	7	
14. ¿Pagaría usted para asistir y apoyar exposiciones de artistas plásticos profesionales?								
	SI		NO					
#	308		92		77	23		
15. ¿Sabía usted que está comprobado científicamente que participar en actividades artísticas, favorece al desarrollo psicológico y sensibiliza el estado emocional, potencializando el intelecto, mejorando así su calidad de vida?								
	SI		NO					
#	250		150		62,5	37,5		

Fuente: Encuestas realizadas a la ciudadanía; Elaboración propia. (Ver anexo 07)

4.1.7.2 Interpretación de datos de las encuestas.

A continuación, se presentan las gráficas elaboradas en función de los resultados obtenidos de las encuestas en relación a las preguntas sobre la valorización y en función a la hipótesis 1.

Hipótesis 1: La valorización de las artes influye directamente sobre el desarrollo artístico.

Pregunta 1: valorización por conocimiento

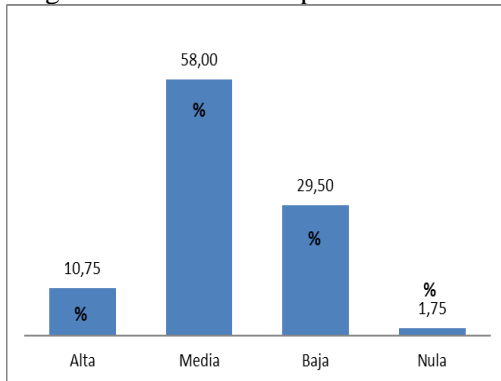

Pregunta 2: valorización por concepto

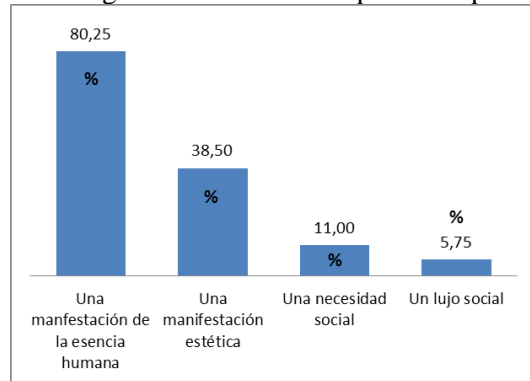

Pregunta 3: valorización por importancia

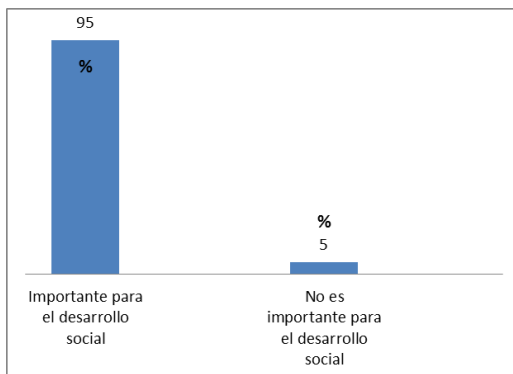

Pregunta 6: valorización por conocimiento histórico-cultural

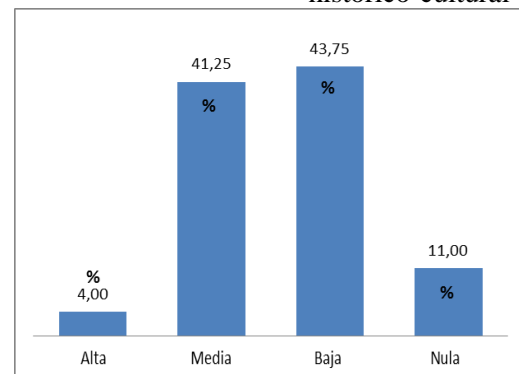

Pregunta 7: valorización por conocimiento coyuntural-artístico

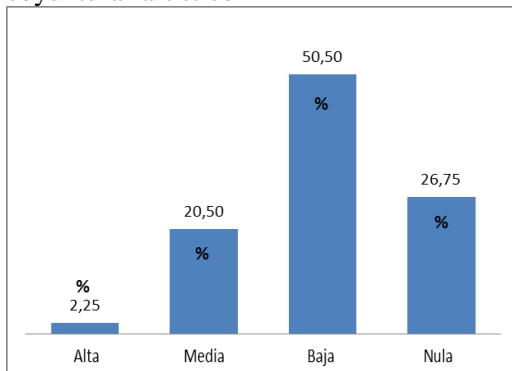

Pregunta 9: valorización popular

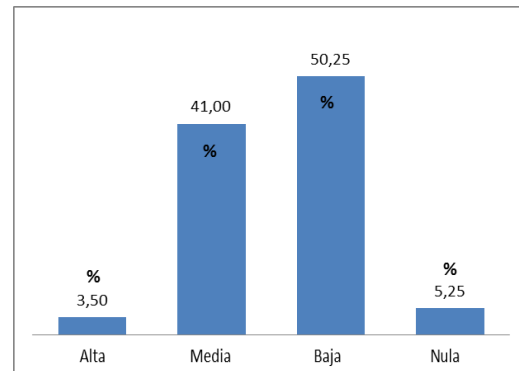

Figuras 15 – 20. Representación gráfica de los resultados de las encuestas
Realizado por: Marco Enrique Brito

Interpretación: En función a la interpretación de datos existe una valoración baja que se le da a las artes, en promedio 43,5 % como mayoría de la población, principalmente por el desconocimiento de las mismas, aunque el 95% considera que el arte es importante para el desarrollo social y que el 74,75% piensa que el arte es una profesión; solo el 11 % considera que es una necesidad social. Por tanto se afirma la existencia de la desvalorización social de las artes en este territorio.

A continuación, se presentan las gráficas elaboradas en función de los resultados obtenidos de las encuestas, en relación a las preguntas sobre desarrollo y profesionalización y en función a la hipótesis 2.

Hipótesis 2: La profesionalización es un eje estratégico del cual depende el desarrollo artístico.

Pregunta 4: valoración por definición

P. 10: Los artistas deben profesionalizarse?

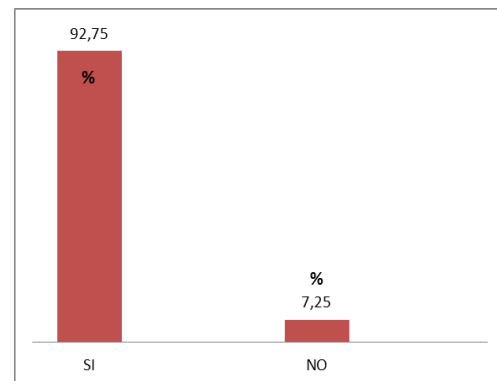
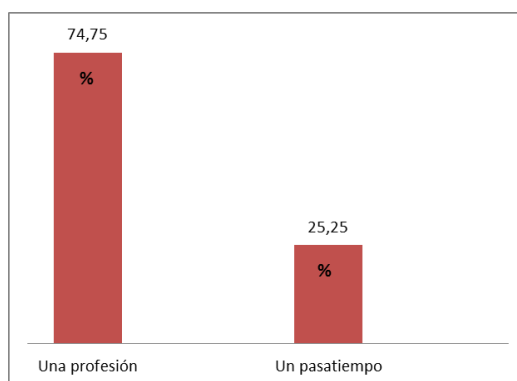

*Figuras 21, 22. Representación gráfica de los resultados de las encuestas
Realizado por: Marco Enrique Brito*

Los elementos socio-culturales implícitos en el desarrollo social como la profesionalización en las artes, son ejes estratégicos de los cuales bajo su propia reestructuración visionaria podrían derivarse las propuestas rectificadoras como posibles soluciones a nivel socio-espacial.

Pregunta 5: puede contribuir el arte al desarrollo económico de una ciudad?

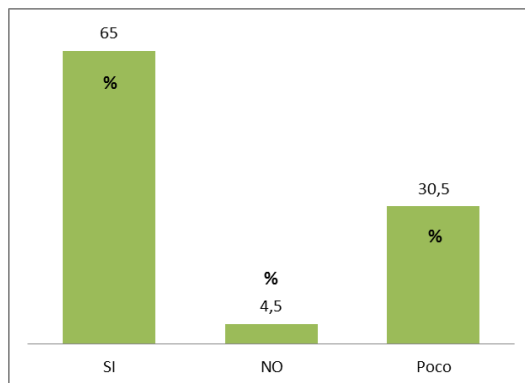

Pregunta 8: Existe gestión y fomento cultural en Ambato?

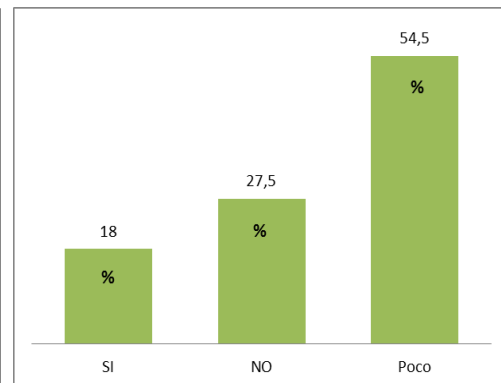

*Figuras 23, 24. Representación gráfica de los resultados de las encuestas
Realizado por: Marco Enrique Brito*

Interpretación: El 74,75% considera que el arte es una profesión y el 92,75% piensa que un artista debe profesionalizarse, adicionalmente el 65% considera que esta actividad puede contribuir con el desarrollo económico y más de la mitad afirma que la gestión cultural es poca o baja; por tanto la profesionalización y la gestión son dos ejes fundamentales a intervenir como aspectos de reestructuración social – cultural.

Hipótesis 3: La adecuada disponibilidad espacial en términos físicos genera impacto positivo sobre el desarrollo artístico.

El sistema socio-espacial en términos físicos de una ciudad puede facilitar la actividad artística tanto para el que produce como para el que consume arte, los espacios especializados permanentes para instrucción, producción, fomentación y apreciación determinan un cierto nivel de desarrollo. A continuación, se presentan las gráficas elaboradas en función de los resultados obtenidos de las encuestas en relación a las preguntas sobre el requerimiento espacial y el apoyo a eventos del público, en función a la hipótesis 3.

Pregunta 11: Espacios para el arte en Ambato

P 12: Espacios suficientes y adecuados?

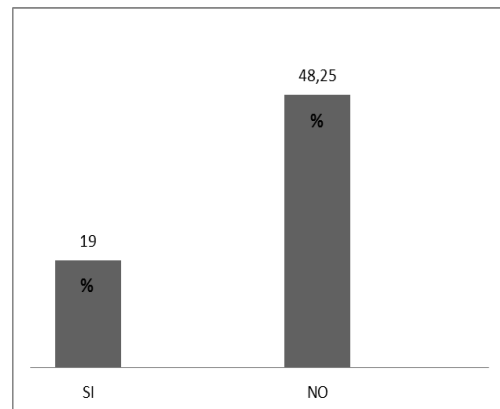
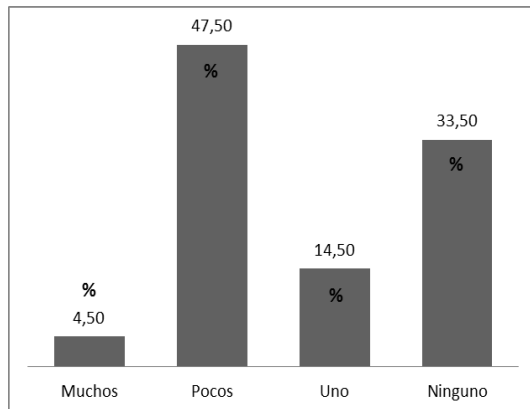

Pregunta 13: Asistencia a eventos artísticos

P.14: Contribución económica para eventos

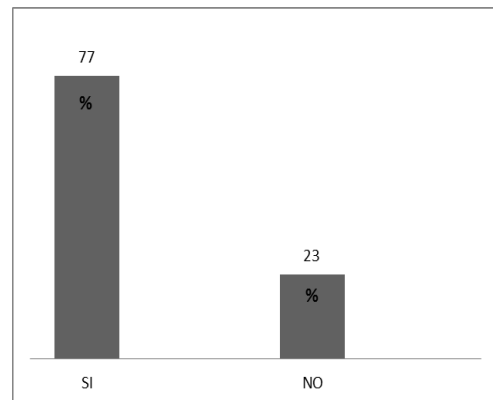
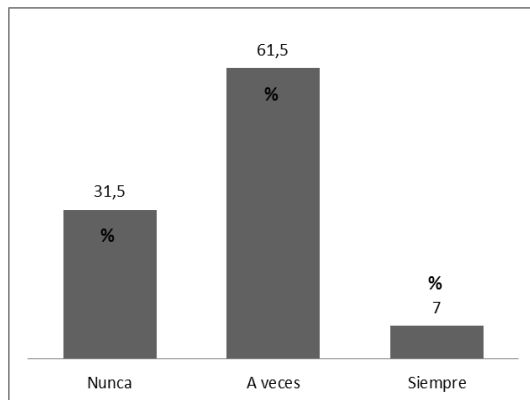

Figuras 25-28. Representación gráfica de los resultados de las encuestas

Realizado por: Marco Enrique Brito

Interpretación: El 47,5% de los encuestados conocen pocos espacios para las artes en Ambato, el 33,5% no conoce ninguno, el 14,5% solo conoce uno, y solo el 4,5% conocen muchos espacios. Cabe recalcar que estos datos no diferencian entre espacios para difusión y capacitación lo que se extrajo de las entrevistas efectuadas, sin embargo del total que identifican espacios en la urbe, el 48,25% considera que no son suficientes ni adecuados, comprobándose de este modo que el sistema espacial-físico de la ciudad no facilita la difusión y fomento de las artes y aún menos la formación profesional.

4.1.8 Encuesta a estudiantes informales de pintura en la ciudad de Ambato.

Adicionalmente a las encuestas a la población en general, se procede a localizar a estudiantes de artes plásticas en la ciudad de Ambato que actualmente cursan los talleres existentes en las diferentes instituciones públicas, para aplicarles otra encuesta básica con el objetivo de identificar y dimensionar una potencial población a servir en cuanto a una demanda de profesionalización.

Tabla 59: Resumen de los resultados de las encuestas realizadas a estudiantes básicos de artes. (Ver anexo 08)

ARTES EN LA CIUDAD DE AMBATO-resumen		
	1 ¿Considera que los artistas deben profesionalizarse para revalorizar la actividad artística?	
	SI	NO
TOTAL	84	16
	2 ¿De existir una escuela profesional de artes plásticas en Ambato, usted estudiaría en dicha escuela?	
	SI	NO
TOTAL	94	6

Interpretación: Los datos reflejan el nivel de aceptación de la población frente a la propuesta, contribuyen a la comprobación de la hipótesis que hace referencia a la gestión, dentro de la cual se afianza la idea de la profesionalización como eje de intervención, estos datos serán aplicados en el cálculo del alcance del proyecto.

4.2 Verificación de hipótesis

Tabla 60

Tabla de distribución de Chi Cuadrado

DISTRIBUCIÓN DE X ²												
V/p	Probabilidad											
	0,95	0,90	0,80	0,70	0,50	0,30	0,20	0,10	0,05	0,01	0,001	
1	0,00	0,02	0,06	0,15	0,46	1,07	1,64	2,71	3,84	6,64	10,83	
2	0,10	0,21	0,45	0,71	1,39	2,41	3,22	4,60	5,99	9,21	13,82	
3	0,35	0,58	1,01	1,42	2,37	3,66	4,64	6,25	7,82	11,34	16,27	
4	0,71	1,06	1,65	2,20	3,36	4,88	5,99	7,78	9,49	13,28	18,47	
5	1,14	1,61	2,34	3,00	4,35	6,06	7,29	9,24	11,07	15,09	20,52	
6	1,63	2,20	3,07	3,83	5,35	7,23	8,56	10,6	12,59	16,81	22,46	
7	2,17	2,83	3,82	4,67	6,35	8,38	9,80	12,0	14,07	18,48	24,32	
8	2,73	3,49	4,59	5,53	7,34	9,52	11,03	13,3	15,51	20,09	26,12	
9	3,32	4,17	5,38	6,39	8,34	10,66	12,24	14,6	16,92	21,67	27,88	
10	3,94	4,86	6,18	7,27	9,34	11,78	13,44	15,9	18,31	23,21	29,59	
° lib	No significativo								Significativo			

Fuente: Cálculo de Chi cuadrado – Gauss

Hipótesis 1

Cálculo del Chi cuadrado: Prueba de independencia

Gestores: 60% desarrollado y 40% no desarrollado

Margen de error: 5% = 0,05

Grado de libertad: $V = (N^{\circ} \text{filas} - 1) \times (N^{\circ} \text{columnas} - 1)$

$V = (4 - 1) \times (2 - 1)$

$V = (3) \times (1) = 3$

$$\chi^2 = \frac{(\sum F_o - \sum F_e)^2}{\sum F_e}$$

H_0 = No influye la valorización sobre el desarrollo artístico

H_{alt} = Si influye la valorización sobre el desarrollo artístico

Tabla 61

Tabla de resultados observados y esperados

OBSERVADOS			
pregunta # 9	Desarrollado	No desarrollado	
Valoración Alta	14	0	14
Valoración Media	98	66	164
Valoración Baja	80	121	201
Valoración Nula	0	21	21
	192	208	400
ESPERADOS			
pregunta # 9	Desarrollado	No desarrollado	
Valoración Alta	6,7	7,28	
Valoración Media	78,72	85,28	
Valoración Baja	96,48	104,52	
Valoración Nula	10,08	10,92	

Realizado por: Marco Enrique Brito

$$\chi^2 = \frac{(14-6,7)^2}{6,7} + \frac{(0-7,28)^2}{7,28} + \frac{(98-78,72)^2}{78,72} + \frac{(66-85,28)^2}{85,28} + \frac{(80-96,48)^2}{96,48} + \frac{(121-104,52)^2}{104,52} + \frac{(0-10,08)^2}{10,08} + \frac{(21-10,92)^2}{10,92}$$

$$\chi^2 = 49,0456$$

$\chi^2_{tab} > \chi^2_{calc}$: se acepta la hipótesis nula y se rechaza la hipótesis alterna

$\chi^2_{tab} < \chi^2_{calc}$: se acepta la hipótesis alterna y se rechaza la hipótesis nula

$$\chi^2_{tabla} = 7,8147 < \chi^2_{calculado} = 49,0456$$

Conclusión: Al ser el valor de la tabla de chi cuadrado menor al calculado se acepta la hipótesis alterna, por lo tanto se asume que existe relación entre el valor que se dé al arte y el desarrollo de dicha manifestación.

Hipótesis 2

Cálculo del Chi cuadrado: Prueba de independencia

Gestores opinan. - 60% : hay desarrollado y 40% : no hay desarrollado

Artistas opinan.- 35,56% : hay desarrollado y 64,44% : no hay desarrollado

Promedio=

Margen de error: 5% = 0,05

Grado de libertad: $V = (N^\circ \text{filas} - 1) \times (N^\circ \text{columnas} - 1)$

$V = (2 - 1) \times (2 - 1)$

$V = (1) \times (1) = 1$

$$\chi^2 = \frac{(\sum F_o - \sum F_e)^2}{\sum F_e}$$

H_0 = El desarrollo artístico no depende de la formación profesional

H_{alt} = El desarrollo artístico depende de la formación profesional

Tabla 62

Tabla de resultados observados y esperados

OBSERVADOS			
preguntas # 4,10,14	Desarrollado	No desarrollado	
Profesionalización (326)	116	210	326
No profesionalización (74)	26	48	74
	238	432	670
ESPERADOS			
preguntas # 4,10,14	Desarrollado	No desarrollado	
Profesionalización (326)	106,21	192,7881	
No profesionalización (74)	131,7881	239,2119	

Realizado por: Marco Enrique Brito

$$\chi^2 = \frac{(116-106,21)^2}{106,21} + \frac{(210-192,788)^2}{192,788} + \frac{(26-131,788)^2}{131,788} + \frac{(48-239,211)^2}{239,211}$$

$$\chi^2 = 240,20$$

$\chi^2_{tab} > \chi^2_{calc}$: se acepta la hipótesis nula y se rechaza la hipótesis alterna

$\chi^2_{tab} < \chi^2_{calc}$: se acepta la hipótesis alterna y se rechaza la hipótesis nula

$$\chi^2_{tabla} = 3,84 < \chi^2_{calculado} = 240,20$$

Conclusión: El elemento de la profesionalización dentro del sistema socio-cultural es un eje estratégico del desarrollo artístico, aceptándose que dicho desarrollo sí depende de la formación o la instrucción profesional.

Hipótesis 3

Cálculo del Chi cuadrado: Prueba de independencia

Margen de error: 5% = 0,05

Grado de libertad: $V = (N^\circ \text{filas} - 1) \times (N^\circ \text{columnas} - 1)$

$V = (4 - 1) \times (2 - 1)$

$V = (3) \times (1) = 3$

$$\chi^2 = \frac{(\sum F_o - \sum F_e)^2}{\sum F_e}$$

H_0 = El sistema espacial no genera impacto positivo sobre el desarrollo artístico

H_a = El sistema espacial genera impacto positivo sobre el desarrollo artístico

Tabla 63

Tabla de resultados observados y esperados

OBSERVADOS			
preguntas # 11,12	Espacios	Espacios no	
Muchos espacios	9	9	18
Pocos espacios	48	142	190
Un espacio	16	42	58
Ningún espacio	67	67	134
	140	260	400
ESPERADOS			
preguntas # 11,12	Espacios	Espacios no	
Muchos espacios	6,30	11,70	
Pocos espacios	66,50	123,50	
Un espacio	20,30	37,70	
Ningún espacio	46,90	87,10	

Realizado por: Marco Enrique Brito

$$\chi^2 = \frac{(9-6,3)^2}{6,3} + \frac{(9-11,70)^2}{11,70} + \frac{(48-66,50)^2}{66,50} + \frac{(142-123,5)^2}{123,5} + \frac{(16-20,3)^2}{20,30} + \frac{(42-37,70)^2}{37,70} + \frac{(67-46,90)^2}{46,90} + \frac{(67-87,10)^2}{87,10}$$

$$\chi^2 = 24,3521$$

$\chi^2_{tab} > \chi^2_{calc}$: se acepta la hipótesis nula y se rechaza la hipótesis alterna

$\chi^2_{tab} < \chi^2_{calc}$: se acepta la hipótesis alterna y se rechaza la hipótesis nula

$$\chi^2_{tabla} = 7,82 < \chi^2_{calculado} = 24,35$$

Conclusión: Se comprueba que cualquier sistema espacial y en cualquier condición sí genera impacto positivo sobre el desarrollo socio-cultural, es decir que la estructura física construida sí influye sobre el desarrollo artístico de una ciudad.

CAPÍTULO V

CONCLUSIONES Y RECOMENDACIONES

5.1 Conclusiones

Tabla 64

Porcentajes generales según análisis de entrevistas y encuestas realizadas a artistas, gestores culturales y sociedad en general de la ciudad de Ambato.

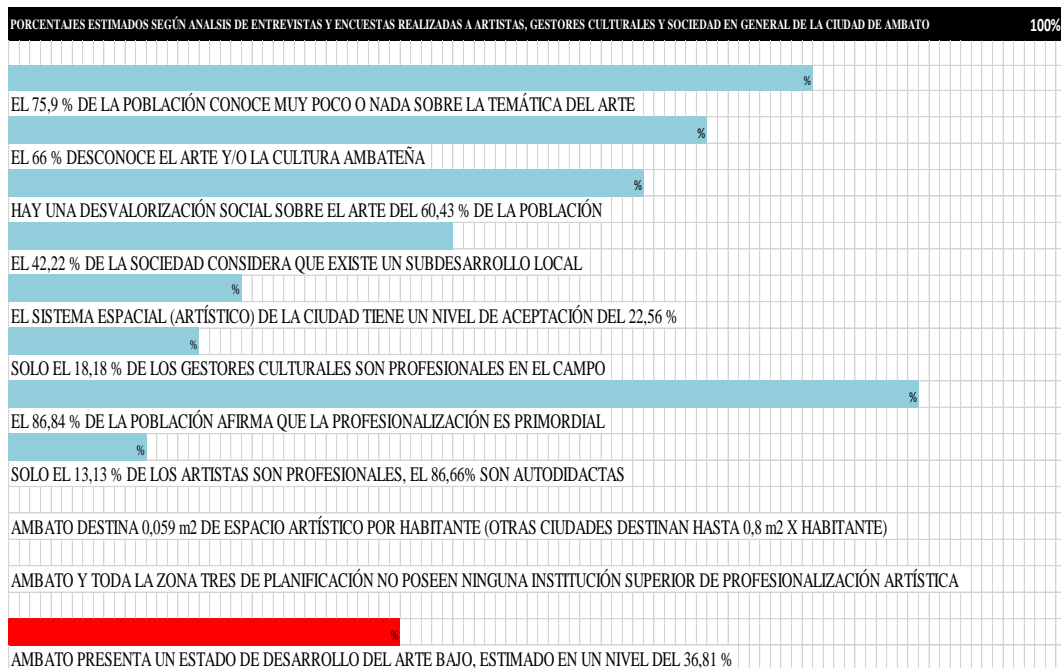

- Se alcanza a establecer el estado de valorización social-espacial existente sobre las artes plásticas en la ciudad de Ambato, del cual se identifica que por un lado la población solamente en teoría valoriza el arte, pero esto es explicado solo por el entendimiento empírico o la idea superficial que tiene la ciudadanía de que el arte y su conocimiento es sinónimo de intelectualidad cultural, que a ciencia cierta lo es; pero en la praxis social, esa valorización no es aplicada y esto es evidente debido a los niveles bajos de conocimiento de la cultura y del arte en general, al escaso

entendimiento de esta manifestación social, y al desconocimiento del arte ambateño en específico. En definitiva, el arte en esta sociedad es valorado teóricamente, pero en la práctica dicha valorización es ínfima y efímera, debido a los niveles bajos de conocimiento de la población observados en esta investigación, esta afirmación no se aplica solo al accionar de la comunidad en general frente a las artes, sino también a la gestión cultural, cuyos esfuerzos limitados por circunstancias que van desde el mismo desconocimiento del potencial de las artes, atravesando por la poca factibilidad de un sistema cultural desconectado existente, hasta la escasa inversión económica. Estos aspectos revelan la frágil valorización que se ha construido en una sociedad que aparentemente no puede salir del paradigma del desarrollo netamente comercial, lo que ha mermado la capacidad de los ciudadanos y por supuesto de los que administran el aparato cultural-artístico de esta ciudad, de pensar al arte como un eje paralelo de la estructura social, liberado de ser un elemento de añadidura recreativo.

- El desarrollo en parte va de la mano de la valorización del arte como una profesión como se ha identificado en los resultados del estudio. Esta conclusión concatena la valorización social y el sistema espacial para la determinación del nivel de desarrollo; como se demuestra en la verificación de hipótesis existe relación directa entre el valor que se da al arte y el desarrollo de dicha manifestación, también que la variable de la profesionalización del arte es un eje estratégico ya que agrega valor a dicha actividad desde lo social y económico; y adicionalmente que el

sistema espacial artístico genera sinergia sobre el desarrollo de la actividad al cual se especializa. Hay que enfatizar que el valor social abarca: el conocimiento individual y colectivo, el apoyo social, la producción y actuar de los artistas, la gestión y política cultural, la administración e inversión económica, la inserción académica y la proporción espacial. Estos aspectos determinan el desarrollo artístico de nuestra sociedad. Sus carencias o deficiencias son las causas del estado actual del sistema socio-espacial el cual se resume en la tabla 64 y cuya consecuencia principal es el subdesarrollo artístico. En función a las profundas indagaciones a los actores del sistema artístico de esta ciudad y a la población en general se identifica con claridad el nivel de importancia que le otorgan a la profesionalización del arte, su institucionalización responde a una necesidad local según las opiniones especializadas de los entrevistados, de los cuales se extrae también el reconocimiento unánime respecto a la fuerte influencia del arte entendida como una profesión sobre el desarrollo de esta actividad, es evidente que el desarrollo artístico depende positivamente de la inserción educativa a nivel superior en el campo, ya que generaría profesionales dotados de nuevas y mejores herramientas de trabajo, los cuales a su vez generarán movimientos económicos directos e indirectos en un contexto urbano, acrecentando el desarrollo artístico local.

- Los resultados indican la disponibilidad de un sistema espacial a nivel urbano-arquitectónico de carácter apreciativo, de cierto modo, ya que evidentemente existen equipamientos en la ciudad de Ambato que albergan las artes plásticas, y que desde un punto de vista inducto pueden

considerarse como espacios adecuados y suficientes para la difusión de las artes, solo en este sentido se determina que estos ambientes están siendo sub-utilizados y tienen potencial de uso según lo observado, pero la mayoría de los espacios de la ciudad: museos municipales e institucionales, funcionan aislada y eventualmente. Es evidente la carencia de un plan maestro permanente que vincule e interrelacione en forma de red los equipamientos culturales, ya que es clara la causa de la deficiencia utilitaria de todas estas edificaciones, que al trabajar aisladamente muy poco o nada pueden hacer por separado, por ejemplo, proponiendo eventos o exposiciones aislados de escasa cobertura y trascendencia, lo que acarrea como consecuencia la sub-ocupación y el abandono de estas edificaciones para el arte. Ahora bien, este precepto solo responde como se dijo a un entendimiento empírico de la concepción espacial para las artes, donde se evidencia que la mayoría de los espacios existentes en la urbe son en sí viviendas patrimoniales rehabilitadas, que desde un punto de vista técnico son adaptadas más que adecuadas, en cualquiera de los dos casos se hace obvia la inexistencia de una arquitectura propia pensada y diseñada por y para el arte. Cabe recalcar que lo mencionado anteriormente solo se aplica a la difusión de las artes, queda aún la cuestión de la formación artística, cuyas luces arrojadas por esta investigación indican a nivel social la existencia de talleres y cursos elementales para el aprendizaje y en ciertos casos solamente recreativos, los cuales a nivel espacial funcionan en los mismos equipamientos mencionados, revelándose una completa inexistencia de la formación profesional, es decir de alto nivel en cuanto a

artes plásticas, así mismo la carencia de espacios especializados que acojan la institucionalización profesional, con el claro objetivo de revalorizar social y espacialmente el quehacer artístico. La caracterización del estado actual del sistema espacial artístico para difusión y la ausencia de espacios para profesionalización, así como sus influencias de bajo impacto en esta ciudad, permiten identificar que una red de equipamientos que abarquen todos los aspectos del arte incluyendo la profesionalización, constituirán un fuerte impacto en el desarrollo artístico de la ciudad de Ambato, precisamente al identificar a la profesión como un hecho que agrega valor a la carrera de todo artista.

5.2 Recomendaciones

- Para cambiar el valor que se imprime actualmente como sociedad en las manifestaciones artísticas desde todos sus flancos, como artistas, consumidores, espectadores, gestores y políticos es necesario un cambio mental que revolucione el entendimiento de que una sociedad no se reconstruye solo desde la satisfacción económica y que el arte confluye principalmente en el desarrollo emocional y psicológico del individuo, es desde aquí que debe nacer esta re-valorización, el valor de apreciar el arte por medio del conocimiento del mismo. El conocimiento solo se logra formando públicos más conscientes y sensibles de la problemática, formando generaciones poblacionales más preocupadas del desarrollo intelectual que del económico, a través de la educación. Es necesario y fundamental para esta visión instaurar de forma inmediata y permanente materias artísticas optativas según la inclinación personal, en las mallas

curriculares de la educación básica y de bachillerato público y privado del país. Esta es la única forma de re-valorizar estas manifestaciones dentro de un sistema social deficientemente evolucionado y lastimosamente arraigado en la mentalidad colectiva. La propuesta solo es viable a largo plazo ya que una problemática que no ha sido nunca de verdadero interés social, requiere mucho tiempo para que llegue a serlo; la formación de mentalidades distintas es la clave, porque de ahí aparecerán los gestores que construyan el cambio, los conocedores que modifiquen el paradigma del desarrollo, los artistas que revolucionen el arte y los individuos que aprecien las manifestaciones artísticas en virtud de su propio desarrollo, en sí una sociedad que valore el arte, que la perciba como imprescindible.

- El desarrollo depende directamente del valor activo que le proporcionemos al arte como profesión, como en otras sociedades el arte es un motor de desarrollo que debe ser tomado en cuenta como eje sustancial del plan maestro de desarrollo de esta ciudad, al paralelo de los otros lineamientos socio-económicos que consideramos importantes. Este apartado está bidireccional hacia la política cultural (difusión y fomento) y hacia la formación profesional, como propuestas fundamentales de intervención, en donde se enfatiza que un plan maestro para el desarrollo de la sociedad no puede ser concebido aislado de las artes y de la cultura, tampoco estas últimas deben ser tomadas como apéndices de los planes estratégicos territoriales; hay que comprender que mientras no se visualice el verdadero potencial del arte en una sociedad, y mientras no sea valorada y aplicada como eje estructural del desarrollo, éste estará condenado a ser solo un

elemento más de la vida, sin transcendencia ni preocupación, proveyendo una calidad de vida media y meramente mercantil. Un verdadero plan de desarrollo no se construye a corto plazo y mucho menos con propuestas aleatorias y eventuales de exposiciones pictóricas y programas aislados. El norte debe estar definido por un plan maestro cultural provisto de mayor importancia, en el cual existan dos enfoques esenciales: El primero consiste en establecer un programa continuo de fomento y difusión del arte, es decir generar una programación permanente o de mayor periodicidad para establecer un sistema atemporal. Y el segundo enfoque consiste en institucionalizar una escuela superior de educación continua en artes, ya que la investigación ha permitido identificar a la profesionalización de las artes como el factor que mayor valor agrega a la actividad desde el punto de vista productivo.

- Como es experticia de la arquitectura, desde su perspectiva social, esta debe abarcar una problemática y sus posibles intervenciones desde la satisfacción espacial de las necesidades, identificar el requerimiento humano, abordarlo e intervenirlo desde las soluciones propositivas socio-espaciales. Está claro que la problemática requiere de otras intervenciones como la económica y la política, pero el rol fundamental de la arquitectura y el urbanismo es atacar una problemática social desde sus insinuaciones de valor espacial. La recomendación no consiste en generar más museos para las artes, la cantidad no es reflejo de calidad, peor aun cuando estos funcionan dispersa y aisladamente, donde el valor individual sumado de cada uno no representa un potencial cultural-artístico de desarrollo. La

recomendación y propuesta de esta investigación consiste en generar un equipamiento fuerte y de carácter que fusione la difusión artística y formación profesional de artistas principalmente. Un equipamiento auténticamente pensado por y para el arte que revalorice la actividad artística desde su misma presencia física como hito urbano y desde el servicio que proporcionará a la sociedad, cuyo objetivo principal sea acoger la institución propuesta anteriormente que profesionalice a los artistas. Esta propuesta se ve afianzada en el evidente estado poco operativo de los varios espacios existentes en la ciudad, debido a su desconectado gestionar, del cual nace una recomendación o propuesta adicional que consiste en fusionar administrativamente las diferentes entidades para que trabajen conjuntamente con la institución propuesta como un solo órgano cooperativo por medio de circuitos basados en los programas de carácter permanente propuestos anteriormente y así consolidar una red sostenible y sustentable en el tiempo de mayor impacto social.

CAPÍTULO VI

PROPUESTA

6.1 Datos informativos

Título: PROPUESTA DE DISEÑO ARQUITECTÓNICO PARA EL
INSTITUTO DE ARTES VISUALES, COMO HITO URBANO
EN LA CIUDAD DE AMBATO.

Ubicación: PARROQUIA LA MATRÍZ, AMBATO – ECUADOR

Beneficiarios: FUTUROS ESTUDIANTES DE LA ZONA CENTRO DEL PAÍS,
COMUNIDAD ARTÍSTICA Y LA POBLACIÓN AMBATEÑA
EN GENERAL.

Ejecutor: ARQ. MARCO ENRIQUE BRITO POVEDA

6.2 Antecedentes de la propuesta

La cultura constituye el eje fundamental para el desenvolvimiento social, y el arte conforma el instrumento verídico que provee y mide el desarrollo de los pueblos, es de este modo que el quehacer artístico debe ser abordado con la importancia que merece desde los flancos: político, económico, social y espacial. Es menester de esta investigación abordar la solución desde la experticia que nos compete, es decir que si bien es cierto las soluciones son múltiples e interdisciplinarias para una problemática tan socialmente profunda; la arquitectura y el urbanismo deben encargarse de proponer alternativas de solución desde lo espacial, más bien dicho desde lo socio-espacial, propuestas que se basen en los requerimientos de los individuos, aplaquen necesidades humanas y se sustenten en el tiempo de coyuntura; esa es la experticia de la arquitectura, abordar las problemáticas sociales desde lo espacial. De este modo por objetividad nace la propuesta de enfrentar a la problemática investigada entorno al arte con los recursos urbano-arquitectónicos.

La investigación efectuada arrojó resultados favorables sobre la importancia del arte en la sociedad y sobre la influencia que tiene la profesionalización sobre el desarrollo artístico de esta ciudad. Los resultados indican que el 86,13% de los encuestados considera que la profesionalización del arte es fundamental para el desarrollo artístico, el 92,75% de los encuestados, el 90% de los gestores y el 77,77% de los artistas piensan que los artistas deberían profesionalizarse, el 90% de los gestores culturales y el 77,77% de los artistas consideran como importante y/o necesaria la propuesta de una escuela de artes en Ambato para el desarrollo artístico. Para responder a esa valorización enfatizada

del arte como una profesión se propone el presente proyecto, el cual se enmarca a nivel arquitectónico en la proyección de un equipamiento destinado a la formación profesional en artes visuales.² Dicha propuesta surge de las indagaciones efectuadas en las entrevistas, las cuales conducen a proponer un instituto cuyo alcance sea mas integral para garantizar mayor sustentabilidad en el tiempo del proyecto y también para poder responder a las nuevas tendencias artísticas surgidas en la modernidad debido a los avances tecnológicos, esta es la razón para proponer un instituto de artes visuales cuyo carácter es de mayor alcance, pero a su vez abarca las artes plásticas.

Desde el punto de vista social, lo primordial es institucionalizar una academia de artes para revalorizar la actividad, pero para revalorizarla desde la perspectiva espacial se requiere un equipamiento urbano, ya que las artes visuales y la arquitectura refieren constantemente a la historia, pues es verdad que sin referentes visuales se pierde la memoria; por ende, se necesita contar las experiencias en forma visual, sin la cual una población no se reconoce. Sin las artes visuales no habría identidad, ni se lograría reconocer el lugar donde se nace, sin el referente visual, ya sea arquitectónico o plástico.

Como se puede observar en las referencias históricas (ver anexo 1) la generación de institutos, academias, centros culturales, escuelas, galerías, etc. han sido un ente latente a lo largo de la historia.

² Las artes visuales engloban las artes plásticas tradicionales, entre las que se incluyen dibujo, pintura, grabado y escultura, así como las expresiones que incorporan nueva tecnología orientada al arte o elementos no convencionales, y su mayor componente expresivo es visual, también llamado arte de los nuevos medios, (...). (Artes visuales, s.f)

Desde la época colonial con el surgimiento de la escuela quiteña de bellas artes, pasando por la época republicana y la creación de varias escuelas de artes y oficios como la de Cuenca bajo la dirección de Gaspar Zangurima fundada por Bolívar en 1822, el Liceo de Pintura Miguel de Santiago fundada por Charton, Ernest en 1849 en Quito, la Escuela de Escultura de Camilo Unda en 1850 establecida en una casa cuyas instalaciones pasarían a ser ocupadas luego por el Conservatorio Nacional de Música, y la Escuela de Bellas Artes en 1872 bajo la dirección de Luis Cadena tras la formación de la Universidad Central en el segundo mandato de Gabriel García Moreno, como una institución fundamental en la inserción de la modernidad en Ecuador, la cual cerró después del asesinato de García Moreno; en ese tiempo también se crea la escuela de bellas artes de Ibarra en 1984. Finalmente la Escuela de Bellas Artes de Quito obtiene su reapertura en el segundo periodo de Eloy Alfaro, bajo el ímpetu de Luis A. Martínez, pero sin duda el primer antecedente histórico es la construcción del edificio para la escuela de artes y oficios impulsada por García Moreno a cargo del alemán Francisco Schmidt; esta academia abierta a estudiantes de toda condición social ofrecía ocho secciones: arquitectura, dibujo natural, dibujo objetivo, acuarela, pintura humana, pintura naturaleza muerta, grabado (litografía, fototipia) y escultura (Vargas, 1965).

Pérez (como se citó en Salgado y Corbalán, 2012) el arte no es una categoría inocente, o una práctica espontánea, sino que constituye un campo de fuerzas y un escenario central en la construcción de la hegemonía.

Escuela de Artes y Oficios San Roque: Esta estructura está ubicada al final del Bulevar 24 de Mayo, rodeada por las calles Rocafuerte, Loja, Huáscar y Chimborazo. Fue una de las primeras construcciones historicistas de la

ciudad, construida en 1871 por el arquitecto alemán Francisco Schmidt, autor de otras tantas obras monumentales de la ciudad. (López H, 2013)



Ilustración 2. Escuela de Artes y Oficios en San Roque

Fuente: López Héctor M. Recuperado de <http://losladrillosdequito.blogspot.com>

En 1904 se creó la Escuela de Bellas Artes en la que se estableció la educación artística de manera permanente y que tuvo vigencia hasta la creación de la Facultad de Artes de la Universidad Central del Ecuador. La historiadora Mireya Salgado ha planteado que esa escuela fue protagonista de un momento inaugural de la modernidad. Primero fue parte del Conservatorio Nacional de Música. Pronto se independizó y ocupó el quiosco del parque La Alameda, y en 1906 funcionó en una casa en las calles Montúfar y Espejo (Aguirre Milagros, 2017).



Ilustración 3. Escuela Nacional de Bellas Artes, 1904.

Fuente: Aguirre, M. Recuperado de <http://www.revistamundodiners.com/?p=6942>



Ilustración 4. Casa de la Escuela Nacional de Bellas Artes, 1906.

Fuente: Salgado y Corbalán. Recuperado de: <http://archivoqhistorico.quito.gob.ec/index.php/publicaciones/investigaciones/29-la-escuela-de-bellas-artes-en-el-quito-de-inicios-del-siglo-xx>

La Escuela de Bellas Artes, jugó un papel nuclear en la configuración física, social y mental de la ciudad de Quito; en 1920 se proyectó construir una nueva edificación para dicha escuela, a pesar de que la obra se inició en 1922, ésta nunca se concluyó, a pesar del crecimiento permanente del alumnado.

En el gobierno del general Eloy Alfaro se vio la necesidad de reorganizar la escuela de Bellas Artes en Quito, durante el Ministerio del señor Julio Andrade se fomentó la labor del Conservatorio de Música y las Escuelas de Pintura y Escultura y se reorganizó la Escuela de pintura en Cuenca.

(...) El entusiasta apoyo dado, desde la presidencia de Eloy Alfaro y luego de Leónidas Plaza, a instituciones como el Conservatorio Nacional de Música o la misma Escuela de Bellas Artes, tiene su fundamento en la convicción de que el arte es un motor de transformación y evolución de la sociedad y una de las piezas insustituibles del gran rompecabezas de la nación. Una nación moderna, progresista y civilizada, no podía concebirse sin un arte y una música nacionales, (...). (Salgado y Corbalán de Celis, 2012).

Para el edificio de la Exposición Nacional el gobierno contrató al arquitecto portugués Raúl María Pereira, profesor de la EBA para construir el pabellón del Ecuador en la Exposición del centenario. Al mismo arquitecto se encargó la construcción de la Casa Municipal. Como vemos, el impacto público de la EBA se manifiesta no sólo en las Exposiciones y concursos-que ponen a las bellas artes en el debate público- sino también en unas formas y unas estructuras que van tomando los centros de poder de la ciudad e imponiendo un imaginario visual poderoso sobre la población. (Salgado y Corbalán de Celis, 2012)

El señor Luis A. Martínez introdujo reformas en las Escuelas de Artes y Oficios, modificando el programa de enseñanza, con el fin de hacerlo

efectivamente práctico y durante el Ministerio del señor Luis Dillon se creó la Dirección General de Bellas Artes, anexa al Ministerio de Instrucción Pública y se llevó a cabo la reconstrucción del teatro Sucre e inauguró la Galería Nacional de Arte, destinada a exposiciones y concursos anuales de los artistas del país y extranjeros. Ya en 1929 se creó la Escuela de Pintura en la Universidad de Cuenca, y Arquitectura en la de Guayaquil y a mediados del siglo XX se crea la primera facultad de artes del Ecuador (Salgado y Corbalán de Celis, 2012).

La Facultad de artes de la Universidad Central del Ecuador fue creada como extensión en el tiempo de la Escuela de Bellas Artes de Quito y del Centro de Artes Universitario y por una iniciativa de artistas y docentes de la Facultad de arquitectura y de dicha escuela, fue diseñada y construida efectivamente como un espacio pensado para la instrucción y transmisión del conocimiento artístico. La Facultad de Artes se constituyó como el inicio y el polo más importante del arte académico ecuatoriano, contribuyendo significativamente a la formación profesional de los artistas del Ecuador.

Cristian Viteri, director de la carrera de Artes Plásticas, sostiene que la Facultad de Artes, que se creó en actas en 1967 y que fue fundada por el escultor Jaime Andrade Moscoso, se abrió para fomentar la profesionalización de los artistas. “Jaime Andrade tuvo contacto con los movimientos de vanguardia de Europa y EE.UU. y vio que la formación artística necesitaba de un ámbito de profesionalización.” (Flores G, 2017)



Ilustración 5. Facultad de Artes-UCE
Fuente: <http://www.uce.edu.ec/web/far>

Ya en la época moderna y como equipamiento de cultura en sí, está el más representativo que corresponde a la Casa de la Cultura ubicada en la ciudad Capital, y en Guayaquil se puede mencionar al Museo Antropológico y de Arte Contemporáneo (MAAC) cuyo edificio fue concebido bajo el simbolismo de la cultura Huancavilca, ofertando ambientes de museografía, exposiciones, capacitaciones, escénicos y complementarios como clara evidencia del fomento a través de la dotación de espacios. Se puede visualizar en el país varias instituciones dedicadas a la profesionalización y fomento artístico las cuales ya se han enunciado anteriormente pero no está demás enunciar que una de las institucionalizaciones más importante que ha tenido Ecuador en los últimos años entorno a lo artístico-profesional es la creación de la Universidad de las Artes del Ecuador, en Guayaquil, la cual funciona en la ex gobernación del Guayas en el Malecón Simón Bolívar y Aguirre como Campus Centro y como el Campus Sur, en el Centro Cívico de Guayaquil, este último se constituye como una gran obra urbanística por la disposición del espacio público y por albergar el campus de artes visuales, el Instituto Superior Tecnológico de Artes del Ecuador (ITAE) y el gran Teatro Eloy Alfaro.

La Universidad de las Artes del Ecuador fue creada mediante Ley publicada en el Suplemento del Registro Oficial No. 145 de 17 de diciembre del 2013, cuyo objetivo es la construcción de un nuevo modelo de formación y articulación social de profesionales del arte conscientes de las implicaciones de su práctica en los procesos políticos, sociales y económicos del contexto inmediato de su país y el mundo, con el fin de impulsar la producción artística nacional, la elevación y productividad del talento (...) (Universidad de las Artes [UA], 2016).

Ilustración 6. MAAC

Fuente: <http://www.museos.gob.ec/redmuseos/maac/>



Ilustración 7. Ex gobernación del Guayas-Uartes

Fuente: Universidad de las Artes

Recuperado de: [https://es.wikipedia.org/wiki/Universidad_de_las_Artes_\(Ecuador\)](https://es.wikipedia.org/wiki/Universidad_de_las_Artes_(Ecuador))

Para el centro del país y en especial para la ciudad de Ambato no se encuentran antecedentes históricos que insinúen más allá de la creación de cursos y talleres desde el siglo XIX al presente; la intención de proveer una escuela y/o una academia netamente en artes, por lo que no se encuentra referencia de propuestas de equipamientos en función del desarrollo del arte, lo cual se refleja en la investigación desarrollada donde se evidencia que los esfuerzos se han centrado en readecuar casonas antiguas para destinarlas a un uso diferente, en este caso para centros culturales. El ejemplo más palpable de entregar al arte un espacio verdadero en este sentido es el edificio de la casa de la cultura núcleo de

Tungurahua, pero que constituye en sí un equipamiento administrativo de la cultura y al igual que los demás no son espacios sistemáticamente pensados para el arte.

Es pertinente enunciar ejemplos internacionales en esta perspectiva, que buscan demostrar como las visiones modernas en otros contextos sociales, reflexionan el problema del arte desde sus potenciales socio-espaciales dentro de una ciudad; el caso más renombrado es el de la Escuela de la Bauhaus que fue la escuela de artesanía, diseño, arte y arquitectura fundada en 1919 por Walter Gropius en Weimar (Alemania).

Sus propuestas y declaraciones de intenciones participaban de la idea de una necesaria reforma de las enseñanzas artísticas como base para una consiguiente transformación de la sociedad burguesa de la época, de acuerdo con el pensamiento socialista de su fundador. La primera fase (1919-1923) fue idealista y romántica, la segunda (1923-1925) mucho más racionalista y en la tercera (1925-1929) alcanzó su mayor reconocimiento, coincidiendo con su traslado de Weimar a Dessau. En 1930, bajo la dirección de Mies van der Rohe, se trasladó a Berlín. (Escuela de la Bauhaus, s.f)

La escuela tuvo tres etapas: la primera de 1919 a 1923 donde se formó en sí la escuela fusionando la Escuela de Bellas Artes con la Escuela de Artes y Oficios, la cual ocupó el edificio principal de la Universidad-Bauhaus de Weimar, diseñado por Henry van de Velde y construido en 1904; la segunda etapa se dio entre 1923 y 1925 con la necesidad de cambiar de sede a Dessau, entonces la Bauhaus tuvo la oportunidad de crear un edificio que proporcionara excelentes condiciones de trabajo, que fue diseñado por Walter Gropius e inaugurado en 1926, convirtiéndose en un hito arquitectónico mundial y en icono de inicios del

movimiento Moderno (actualmente acoge la sede de la Fundación Bauhaus); y la tercera etapa en 1933, donde el partido nazi cierra la escuela, por lo que Mies van der Rohe traslada la Bauhaus a Berlín y la sitúa en un antiguo edificio de telefonía, pero solo sobreviviría hasta abril de ese mismo año. Tras este año gran parte de los integrantes de la Bauhaus migraron a Estados Unidos y en 1937 László Moholy-Nagy fundó en Chicago la New Bauhaus y en 1951 Max Bill establece la Escuela Superior de Proyección o llamada también la Neues Bauhaus (Escuela de la Bauhaus, s.f).



Ilustración 8. Edificio de la Bauhaus en Dessau

Fuente: Escuela de la Bauhaus

Recuperado de: https://es.wikipedia.org/wiki/Escuela_de_la_Bauhaus

Un ejemplar de trascendencia corresponde a la Escuela de Nobles Artes de Cádiz en España, cuyos antecedentes hablan de la formación por el Conde O'Reilly de una Escuela de Dibujo, Aritmética y Geometría, la cual tenía un carácter gratuito y demostró gran proliferación. Observando los buenos resultados, el gobernador Joaquín Fonsdeviela solicita fundar la futura Escuela de Nobles Artes en 1789 la cual crece con el pasar de las décadas.

Por Real Decreto en 1810 se manda establecer en Madrid un Conservatorio de Artes y Oficios para facilitar y mantener los medios de

fomentar la industria nacional y contribuir a la perfección de las artes y los oficios (...) Las enseñanzas artísticas se normalizaron en 1824, con el funcionamiento en Madrid del citado Conservatorio de las artes, que constituye el primer cimiento oficial de la enseñanza de las artes y los oficios. De este modo, las enseñanzas artísticas pasan a ser subsidiadas por el Gobierno a la par que por las Sociedades Económicas de Amigos del País, con un plan de estudios orales y prácticos en talleres. Los estudios que impartían, aunque de rango académico inferior y dirigidos a las clases populares, suponen uno de los precedentes esenciales tanto en el ámbito jurídico como académico, para las actuales Enseñanzas de Artes Plásticas y Diseño. (Escuela Arte Cádiz, s.f)

Estas instituciones suplieron la falta de enseñanza de estas disciplinas (Artes y Oficios) en sus dos grados: elemental y profesional, cuya última se divide en dos secciones; la Técnico Industrial y la Artístico Industrial, aquí se encuentra la diferenciación entre academia y escuela, siendo la primera correspondiente a la transmisión de los conocimientos bajo los cánones del estilo clásico europeo con capacidades teórico-críticas, y la segunda correspondiente ya a la instrucción teórica-práctica en cuanto a técnica y conocimientos netamente artísticos con valores modernistas.

El siglo XX se inicia con un nuevo hito en este proceso de evolución de las enseñanzas artísticas y profesionales: en 1900 un Real Decreto modifica la denominación de las Escuelas de Artes y Oficios por la de Artes e Industrias (artes aplicadas) al reorganizar y fundir las Escuelas de Artes y Oficios con las Escuelas Provinciales de Bellas Artes. El objetivo que se perseguía era orientar a estas últimas en una “dirección más provechosamente positiva para el país y enseñar y propagar aquellas industrias, sobre todo artísticas que son desconocidas o están poco propagadas en España”. (Escuela Arte Cádiz, s.f)

La escuela de artes de Cádiz marca su último periodo en el 2013 al trasladarse al complejo educativo “Casa de las Artes” compartiendo instalaciones con los Conservatorios profesionales de Música y Danza, ocupando cada centro un edificio propio, a los cuales se destina zonas comunes que albergan un auditorio, una sala de exposiciones y una biblioteca.

Un claro referente de la valorización socio-espacial es el Centro de Arte y Naturaleza (CDAN) ubicado en Huesca, España. O la Casa de las Artes en Miranda do Corve, Portugal, siendo este último un claro ejemplo de espacios versátiles y técnicamente diseñados para albergar varios segmentos de la población cuyo equipo del proyecto Future Architecture Thinking (2013) expresa:

“Más que un edificio, la Casa das Artes pretende ser un icono, celebrando el lugar donde la gente se reúne, donde ocurre la cultura y el arte, un espacio capaz de promover y estimular la actividad creativa, mejorando la calidad de vida de la población”.



Ilustración 9. Edificio de la Escuela Arte Cádiz
Fuente: Escuela Arte Cádiz
Recuperado de <http://eacadiz.com/la-escuela/>



Ilustración 10. Casa de las Artes-Portugal
Fuente: Future Architecture Thinking

Recuperado de <https://www.plataformaarquitectura.cl/cl/02-300009/casa-de-las-artes-future-architecture-thinking>

En el contexto internacional se puede mencionar muchos de estos ejemplos como la Escuela de Arte de Glasgow en Escocia, la Ciudad de las Artes y las Ciencias en Valencia/ Santiago Calatrava y Félix Candela, los edificios de la Fundación Guggenheim, el Centro Cultural Caixaforum en Zaragoza, el Centro de Artes y Teatro Pier K, el Instituto de Arte Contemporáneo de Boston, el Institute for Contemporary art en Virginia Commonwealth University-USA, el Atelier Marco Bagnoli en Italia, el Centro De Artes Nadir Afonso en Portugal, el Centro de Sorenson para las artes en Estados Unidos, la Escuela de Música y Artes ubicada en Bucarest, Rumania, el Centro para las Artes Creativas Perry and Marty Granoff, Universidad de Brown-USA.

Finalmente se puede mencionar también ejemplos en un contexto más cercano como: la Escuela de Artes de Guadalajara, la Escuela de Artes Visuales de Oaxaca, que constituye una referencia regional de la creación de edificaciones para la cultura que buscan fomentar las artes en sus sociedades. Uno de los recursos más explotados a nivel mundial en términos arquitectónicos y urbanos son los museos y los centros culturales, de los cuales existen una infinidad de ejemplares reales que el lector puede evidenciar como el Museo de San Pablo / Lina Bo Bardi o el Museo Rufino Tamayo Arte Contemporáneo / Abraham Zabludovsky y Teodoro González.

En este caso se menciona al Museo de Arte de Pereira-Colombia, ya que es un referente cercano con la misma visión socio-espacial, éste se ubicaba en el centro de Pereira donde permaneció más de 20 años realizando exposiciones de alto interés artístico con unas buenas condiciones logísticas, mientras se desarrollaban requerían más espacios y finalmente se necesitó crear un museo

para seguir circulando la producción artística. Desde la política se gestionó el proyecto de darle a la ciudad un museo con las características técnicas necesarias para mostrar y preservar el arte. En 1995 se inicia la construcción de una nueva sede, diseñada por el arquitecto Pereirano Willy Drews, con el propósito de difundir, promover y fomentar la actividad cultural, con énfasis en las artes plásticas y audiovisuales, posee grandes espacios, un teatro adjunto y capacidades logísticas para albergar muestras de arte moderno y contemporáneo. Otro referente regional es la Escuela de Artes Visuales en Miraflores, Perú, el cual se enfoca en las artes visuales dentro de ellas las plásticas, con un enfoque de industria creativa que busca complementar el arte tradicional y las producciones visuales (Museo de Arte de Pereira, s.f).



Ilustración 11. Edificio del Museo de Arte de Pereira
Fuente: Museo de Arte de Pereira
Recuperado de <http://museoartepereira.org/el-edificio/>



Ilustración 12. Edificio de la Escuela de artes visuales- Miraflores, Perú
Fuente: Barclay & Crousse. Recuperado de <https://www.plataformaarquitectura.cl/cl/02-350143/escuela-de-artes-visuales-barclay-and-crousse>

Estos ejemplos de equipamientos culturales se identifican individualmente, pero su valor funcional se identifica en las relaciones socio/espaciales que se generan con la urbe, en este caso la relación del proyecto propuesto dentro de la formación, con los equipamientos de difusión artística ya existentes en la ciudad. Como otro ejemplo en Barcelona y sobre los edificios monumentales y singulares. Gutiérrez (2013) dice:

Adquieren una nueva función como polos de atracción dentro del ámbito de equipamiento y cultura, es así como nace en 1982 un primer proyecto llamado “del Liceu al Seminari” que junto con la recuperación de la Casa de la Caritat y la construcción del MACBA, (...), la idea es recuperar las piezas fundamentales que representan estos edificios para generar dinámicas nuevas en las zonas y revitalizar el tejido urbano entendiendo que el impacto va más allá del entorno inmediato del inmueble y pretende crear una red que tenga impacto real en el tejido total de la ciudad. (p.24)

Adicionalmente a las relaciones socio-espaciales que genera un equipamiento, se debe mencionar también las relaciones visuales/formales sobre la ciudad y el hombre, y potencial que presentan las siguientes características:

Singularidad o claridad de figura-fondo: La nitidez del límite (como el cese súbito del desarrollo urbano); la clausura (como una plaza cercada); el contraste de superficie; forma, intensidad, complejidad, tamaño, uso, situación espacial (como una torre única, una decoración exuberante, un letrero relumbrante). El contraste puede ser con el contorno visible inmediato o con la experiencia del observador. He aquí las cualidades que identifican un elemento, que hacen destacarse, que hacen vivido y reconocible. A medida que aumenta su familiaridad, los observadores parecen depender cada vez menos de las grandes continuidades físicas para la organización del conjunto y deleitarse cada vez más en el contraste y la singularidad que vivifica la escena. Sencillez de la forma: Claridad o sencillez de la forma visible en el sentido geométrico, limitación de partes (como la claridad de un sistema de parrilla, un rectángulo, una cúpula). Las formas de esta naturaleza se incorporan con mucho más facilidad a la imagen y hay datos que demuestran que los observadores transforman los hechos complejos en formas simples, por más que esto cueste algo, tanto desde el punto de vista perceptivo como desde el práctico. (...) Nombres y significados: Características no físicas que pueden realzar la imaginabilidad de un elemento. Los nombres, por ejemplo, son importantes para hacer cristalizar la identidad (...). Los significados y las asociaciones, sean de naturaleza social, histórica, funcional, económica o individual, constituyen todo un dominio que esta mas allá de las cualidades físicas (...). Refuerzan vigorosamente las sugerencias de

identidad o estructura que pueden haber latentes en la forma física misma. (Lynch, 2008, p.129,132)

Estas relaciones no solo se dan sobre la imagen urbana sino también sobre la mentalidad de una sociedad, y como las imágenes fuertes y singulares de contraste repercuten en la memoria colectiva y su apreciación sobre un hecho social como se abordó en esta investigación. De este modo se enfatiza la importancia de los recursos formales de singularidad y contraste que se utilizarán en la propuesta y la importancia de la formalidad arquitectónica en la valorización social sobre una actividad.

Desde este postulado la intervención urbano-arquitectónica se afianza como una propuesta compositiva y viable de un plan maestro que debe ser estudiado desde varias disciplinas con sus correspondientes propuestas de intervención. En lo que compete al enfoque de esta investigación, la alternativa propuesta rompe el paradigma del desarrollo moderno y ramifica el progreso personal y colectivo desde lo espacial como ente generador de la dinámica social.

6.3 Justificación

El problema que implica a esta alternativa como se menciona anteriormente, se ve denotada en su alcance ya que por objetividad solo puede abarcar hasta un límite del espectro de la estructura social y desde ahí o con ello se debe pronunciar soluciones desde otras disciplinas como la política y la económica, sin embargo, lo dicho solo depende de la logística que debe aplicar un estado o una nación o también una entidad particular.

Definido esto, se pasa a identificar el alcance y justificación de esta propuesta en cómo es la mejor alternativa de solución bajo el estudio efectuado, el

mismo que da bases sólidas desde donde empezar a construir la propuesta; en este sentido los resultados obtenidos de la investigación indican con claridad el nivel de desarrollo social inferior en cuanto a las artes en la ciudad de Ambato medido desde el desconocimiento de la población, los niveles de coincidencia de las opiniones de artistas y gestores culturales y el estado espacial que ofrece la ciudad en cuanto a difusión y capacitación de las artes. Los resultados obtenidos indican un nivel de valorización bajo de las personas frente al arte, un estado poco sostenible de la dinámica artística por su condición no trascendental y sus condiciones inferiores en cantidad y calidad de los espacios físicos existentes; todo esto demuestra social y científicamente un nivel de desarrollo bajo irrefutable.

Bajo esta determinación se justifica no solo la necesidad de intervenir sino la importancia de hacerlo desde el enfoque planteado, el mismo que responde a las directrices arrojadas por esta profunda indagación, llevándolo a definir que la propuesta busca “revalorizar” el quehacer artístico de esta sociedad con la disposición de un elemento arquitectónico que no solo supla una necesidad espacial que se enmarca en la difusión y principalmente en la profesionalización del arte; sino también que por medio de este recurso se fomente y se genere una nueva y potenciada dinámica socio-económica.

El ideario es revalorizar el espacio de la ciudad, funcional y formalmente, plasmar un referente físico que sea el punto sinérgico del cambio del imaginario social; proveer un elemento visual y funcional especializado que marque un antes y un después en la memoria colectiva.

La investigación también arrojó el requerimiento respecto a la magnitud del proyecto, indicándose que esta propuesta debe tener un alcance mayor que al local, la visión aplicable a largo plazo debe fundamentalmente ser de alcance regional, es decir, en respuesta a la evidente carencia de conservatorios o instituciones artísticas de nivel superior no solo en la ciudad de Ambato sino en toda la zona centro del país y en contraposición de la oferta existente en la capital, zona norte y zona litoral del Ecuador. La propuesta debe afianzarse como una proyección que acoja a las provincias de Tungurahua, Cotopaxi, Chimborazo e incluso Pastaza, de este modo se garantiza un carácter social, inclusivo y desconcentrado, a más de justificar su sostenibilidad en el tiempo al componerse como un equipamiento que busca el desarrollo amplificado.

Los aportes son palpables: profesionalización de artistas de la zona centro del país, disminución de la tasa de emigración a otras ciudades en busca de oportunidades académicas, sinergia del sistema socio-económico, difusión y conservación de la identidad y cultura locales, dinamismo de la red de consumidores, espectadores, gestores y productores artísticos; movimientos de carácter filosófico, recreativo y turístico y el impacto primordial es profundamente social en vista de los cambios de la mentalidad colectiva, la idealización intelectual y la salud emocional del pueblo que generarían, que en si constituyen las características de las sociedades desarrolladas.

La propuesta en esencia busca ofrecer un espacio de carácter especializado y concebido desde la idea del arte y para el arte, que proporcione la oportunidad de profesionalizarse en un ambiente estructurado específicamente para instrucción artística que difiera técnicamente de la educación teórica tradicional, justamente

esa es la importancia de la revalorización socio-espacial, entregar un espacio pensado en el arte mas no adecuado a ella, pero por otro lado también se ha identificado que dicho equipamiento no debería limitarse a la educación sino que debe constituirse en un establecimiento de carácter colectivo, inclusivo e integral, de forma que presente acoplamientos de usos que permitan su ocupación permanente por la comunidad en general dándose la apropiación social e insertándose actividades no académicas, como difusión y producción artístico-artesanal e itinerantes; de aquí nace y se justifica el tema propuesto.

Finalmente hay que recalcar que la propuesta busca ser un referente social y visual que se mantenga en el tiempo por lo que la propuesta se inclina a presentarlo como un hito arquitectónico-urbano; en esa directriz es necesario entender la conceptualización de la palabra “hito”. En su significado más elemental y etimológico hito significa fijo y es una referencia geográfica o de dirección, en su interpretación amplificada hito hace referencia a un suceso o acontecimiento que sirve de punto de referencia. Ahora un hito histórico se refiere a una construcción o lugar que posee valor, debido a sus condiciones históricas definidas por acontecimientos importantes, por la presencia de alguna persona relevante o hechos de trascendencia o simbolismo social; así también un hito puede ser una acción o un elemento que marca un antes y un después en algún contexto; es por esta razón que pasa a determinar una pauta de delimitación de periodos o épocas y marca un cambio de magnitud, que modifica el rumbo de una cultura y la perspectiva de una ideología (Pérez y Gardey, 2012).

En términos urbano-arquitectónicos un hito puede ser conceptualizado desde dos perspectivas, la primera como una pieza de arquitectura cuya jerarquía

en altura predomine sobre las de su entorno inmediato; y la segunda como una edificación de amplio reconocimiento que, por su ubicación, por su forma y estética, por su técnica constructiva, por su función y servicio, por su simbolismo y/o por su historia, puede ser un referente socio-espacial (Concepto de hito, s.f). Los hitos funcionan para georreferenciarse física y socialmente a una escala micro ubicando un espacio dentro de una urbanidad, a meso escala reconociendo el contexto exterior que rodea a la ciudad desde el interior de esta, y a macro escala localizando una urbe desde el exterior por medio de esta referencia (Banet, 2007).

Los monumentos dentro de los cuales también se categorizan a las edificaciones, se vuelven en la referencia espacial, social, cultural y temporal de una ciudad como testigos de las épocas, es en esas circunstancias que se transforman en hitos y traspasan a un plano metafísico más allá de su propia existencia material. Para esto se requiere que los actores sociales habiten el espacio así la imagen física y social se fusionan y se convierten en el icono de identidad de un tiempo que puede trascenderse a sí mismo (Lynch, 2008).

En base a estos apartados se justifica la integridad y aplicabilidad de la propuesta expuesta: afrontar la problemática desde lo espacial fundamentado en lo social, por medio de una propuesta arquitectónica de alcance regional que se presenta como un icono representativo de una ideología y del momento histórico en que se vive y como un recurso comunicativo, es decir como un hito que busca intervenir en la estructura urbana, usando como herramienta la revalorización del arte para acrecentar el capital cultural y modificar el nivel de desarrollo existente.

6.4 Objetivos

Con la perspectiva de este estudio para la ciudad de Ambato y la zona centro del país se propone el edificio para el Instituto de Artes Visuales de Ambato, en donde el valor social está dado por la profesionalización de artistas y, el valor espacial está dado por la proyección arquitectónica pensada para el arte bajo la siguiente concepción: El arte es belleza, pero tiene la obligación de dar un mensaje. La arquitectura pretende el mismo objetivo, debe expresarse desde su forma mientras el observador o el habitante le provee de significado desde su particular interpretación del mensaje que emana la obra, cerrando el ciclo comunicativo. Así se presenta el hito urbano como mensaje, en donde la arquitectura es el recurso que agrega valor a la corporación artística. En definitiva el valor intangible de una institución de arte se materializa y se visibiliza por medio de un elemento arquitectónico que la representa y transmite su valor.

6.4.1 Objetivo general.

Dotar del diseño arquitectónico para el Instituto de Artes Visuales de la ciudad de Ambato como referente de revalorización espacial para prever el desarrollo de las actividades educativas artísticas.

6.4.2 Objetivos específicos.

- Elaborar las bases conceptuales y técnicas que sustenten y justifiquen la propuesta arquitectónica.
- Establecer los parámetros organizacionales, funcionales y formales como elementos compositivos del diseño arquitectónico.
- Efectuar los planos arquitectónicos a nivel funcional, formal y simbólico para el Instituto de Artes Visuales de la ciudad de Ambato.

6.5 Análisis de factibilidad

El planteamiento y diseño del proyecto viabilizará la instrucción superior con la disposición de espacios que permitan albergar una institución profesionalizante de artistas pertenecientes a las provincias de la zona centro del país y contribuirá con el acoplamiento de manifestaciones de carácter artístico y productivo de la comunidad en general de la sociedad ambateña y su entorno.

6.5.1 Política.

Dicha factibilidad se enmarca en la gestión cultural a nivel local y nacional, esta investigación demostró los parámetros de viabilidad política en función de los referentes nacionales e internacionales, histórica y coyunturalmente hablando, denotándose los esfuerzos de cambiar las políticas de desarrollo del Ecuador del pasado y evidenciándose los modelos que nunca se pusieron en marcha que sin duda hubieran elevado el potencial social, modificando a priori el estado cultural actual, así mismo se observa las estrategias culturales modernas, basadas en políticas locales que han puesto sobre nivel a ciudades destacadas del Ecuador y por último se admira el elevado desarrollo de sociedades internacionales cuyas políticas apuntaron confiadamente también a lo cultural y demostraron su profunda influencia en el desarrollo. Un revés o una mejora política es un cambio de paradigma, cuyos modelos son referentes globales; el arte es un instrumento viable de cambio, por tanto es una herramienta política de desarrollo.

6.5.2 Económica-financiera.

Como ya se ha demostrado en la teoría de esta investigación y que es pertinente enfatizar en esta sección, la factibilidad de la propuesta a nivel económico se enfoca en dos partes: La primera tiene que ver con la inversión pública la cual se define como la inyección de capital que no tendrá retribución monetaria directa, ya que busca el desarrollo social y su retribución se refleja en el bienestar de la población, sin embargo a mediano y largo plazo este bienestar de la sociedad logrado a nivel emocional y psicológico se reflejará en la productividad y efectividad laboral del pueblo, por lo que es posible un desarrollo económico de forma indirecta en el centro del país. El segundo enfoque se refiere a la sostenibilidad del proyecto en sí, el cual se viabiliza ya que por sus características funcionales que acogerán actividades de producción artesanal como una industria creativa, éste provocará una sinergia comercial, adicionalmente a la dinámica social y económica que confluirá al proyecto por efecto de los movimientos: espectador-productor artístico.

Es importante respecto a la sostenibilidad del proyecto y en referencia a la historia de la creación de escuelas de arte y dentro del contexto propositivo señalar la diferencia teórica y práctica que existía entre la Escuela de artes y oficio y la Escuela de Bellas Artes; siendo la primera de carácter artesanal o industrial cuyos productos buscaban la utilidad, y la segunda se englobaba en el desarrollo de la estética como un producto creativo-intelectual, de este modo su separación implicaba una segregación social con la cual se marcaba el rumbo del desarrollo de forma separatista. Salgado y Corbalán (2012) explican:

El contexto inmediato que acompaña a este proceso de diferenciación es la creación de un aparato institucional y conceptual en torno a la creación artística. Surgen escuelas, academias, museos, colecciones y galerías, crece el mercado del arte, se complejizan las teorías y conceptos sobre el arte, se dio un notable incremento de las colecciones privadas y se vincula el arte al espacio de la deliberación y la opinión pública. Dentro de una economía de mercado, el arte se convierte en capital simbólico, y es considerado como una muestra del grado de civilización y nivel de cultura de las naciones. (p.12,13)

Sobre la relación entre el campo de las Bellas artes y de las artesanías y oficios en la época liberal. Salgado y Corbalán (2012) afirman que: “(...) hacían parte de un proyecto de estado nación que buscaba construir un mercado interno de consumo, insertarse en el mercado mundial y fomentar las anheladas actividades productivas y la industrialización que lo pondrían en el mapa de la modernidad. (...)”(p.82).

Este apartado da una pauta para la propuesta espacial, refiriéndose que al ser un proyecto social y más que todo colectivo es indispensable sumar las actividades que generan mayor sinergia económica como las artesanales o artísticas-industriales las que podrán proveer sustento al proyecto, sin que esto implique una fusión del arte puro con la producción utilitaria perdiéndose las esencias y objetivos de cada uno, por el contrario se conforman como actividades individuales pero complementarias donde más bien la artesanía se alimente del arte. Todo esto en virtud de generar un proyecto que dinamice la actividad económica, promueva la heterogeneidad de actores y evite convertirse en un centro exclusivo.

6.5.3 Socio-cultural.

Enfáticamente se ha hablado del valor de las artes sobre el individuo y la sociedad, así de cómo influye en el desarrollo integral de una persona y en el progreso colectivo de una civilización, en un texto de la revista de la Escuela de Bellas Artes N°2 sobre el arte (como se citó en Salgado y Corbalán, 2012) expresan:

¿Es importante el Arte? Créese generalmente que el arte ninguna importancia tiene en la marcha de la sociedad, y que sólo sirve de recreo a los sentidos, cuando, por el contrario, es el termómetro con el cual se mide la cultura y progreso de los pueblos. (p. 72)

En la misma revista N°8 el director (como se citó en Salgado y Corbalán, 2012) decía:

Lo cierto es que no hay pueblo, entre los que legítimamente pueden ostentar el título de civilizados, y entre los que afanosos trabajan por cosechar los frutos en abundancia del progreso, en que las Bellas Artes no constituyen el alimento favorito con que se nutren las inteligencias más grandes y los espíritus más generosos.(p.72)

El tema de la necesidad de crear lineamientos para la formación y fomento de las artes ha estado inmerso en las preocupaciones sociales a lo largo de la historia. La temática de las artes constituye en sí un aspecto indisoluble de lo socio-cultural convirtiéndose en una necesidad atemporal y perenne.

Lo social y cultural hacen referencia a cada lugar y tiempo al que pertenecen, pero el arte en específico en cualquiera de sus manifestaciones es de ámbito global con características locales propias. De este modo hoy como en el pasado se ve un atraso en el camino frente a otros países y parte de ese esfuerzo por alcanzarlos debía y debe hacerse a través de la institucionalización de las

bellas artes, pero adecuándose a las aptitudes y características económicas, sociales y culturales de nuestro medio para entrever una propuesta sincera y propia (Salgado y Corbalán, 2012).

Sobre estas bases se afirma la factibilidad de crear espacios físicos que permitan abrazar estas necesidades culturales de esta sociedad. La propuesta se presenta como un elemento dentro de la estructura y súper-estructura urbana, producto de las necesidades humanas y su transformación en espacios, que permite cubrir requerimientos de formación y difusión de las artes, fomentar dinámicas socio-culturales y proveer un símbolo de identidad y apropiación. El proyecto no solo es el reflejo del anhelo social o la derivación de la carencia en nuestro sistema cultural, también es la alternativa paralela del progreso individual y del desarrollo colectivo, la propuesta nace de lo cultural y se entrega a lo social.

6.6 Fundamentación Técnico-Científica

Se establece los parámetros compositivos de la propuesta y se determina los elementos condicionantes y determinantes en los niveles físico-naturales, artificiales-constructivos, funcionales, formales y simbólicos que definen el proyecto.

6.6.1 Dimensionamiento y Alcance.

La investigación ha arrojado la factibilidad de un alcance a nivel regional, sin bien es cierto el estudio se delimitó inicialmente al cantón, circunscribiéndose a la zona urbana de Ambato, la viabilidad del proyecto se garantiza con una propuesta que abarca la zona centro del país.



Ilustración 13. Mapa - zonales del Ecuador
 Realizado por: Marco Enrique Brito.

En referencia a la identificación de la oferta académica de educación superior en artes en el Ecuador que se realizó, se aisló la oferta respecto a escuelas o institutos de artes plásticas y se evidencia como se grafica en la ilustración anterior, la ausencia completa de instituciones en las zonales tres y cuatro que provean de instrucción superior en este campo a la población, aunque es verdad que no todas las provincias del país cuentan con estos establecimientos, no es fundamental ya que dichas provincias pertenecen a zonas estratégicas de planificación, en cuyas ciudades relevantes si existe la oferta, caso que no sucede en las ciudades de las zonas mencionadas donde no es accesible la educación en artes.

Para definir la población a servir se identificó el porcentaje proporcional poblacional de la ciudad de Quito que estudian artes actualmente y se aplicó el dato a la sumatoria de la población de las cuatro provincias compositivas de la zona cuatro de planificación estratégica del Ecuador, adicionalmente el estudio se apoya en el lista de artistas localizados en la ciudad y principalmente en los datos cuantitativos resultantes de las encuestas efectuadas a estudiantes de cursos y talleres en Ambato, para finalmente determinar la población aproximada y su equivalente espacial en cuanto a superficie de aulas y complementarios.

Tabla 65

Encuestas realizadas a estudiantes básicos de talleres de pintura en Ambato

ARTES EN LA CIUDAD DE AMBATO-resumen		
	1 ¿Considera que los artistas deben profesionalizarse para revalorizar la actividad artística?	
	SI	NO
TOTAL	84	16
	2 ¿De existir una escuela profesional de artes plásticas en Ambato, usted estudiaría en dicha escuela?	
	SI	NO
TOTAL	94	6

Realizado por: Marco Enrique Brito

Ochenta y cuatro estudiantes consideran que los artistas deben profesionalizarse para revalorizar la actividad y noventa y cuatro de cien estudiantes afirman que ingresarían a la escuela propuesta, por tal tenemos una media de 89% de confiabilidad de la población potencial. (ver anexo 8)

En la siguiente tabla se elabora un cálculo de la población potencial a servir en el proyecto arquitectónico en función a la zona 3 del país, efectuando una relación porcentual de la cantidad de estudiantes existentes en la única institución pública que funciona en la provincia de pichincha (UCE), y así obtener un factor poblacional aplicable al territorio a servir, para finalmente realizar un predimensionamiento del proyecto.

Tabla 66

Análisis de cobertura y dimensionamiento del proyecto

COBERTURA ESTUDIANTIL				
POBLACIÓN POR PROVINCIA		Pichincha	2018	3.116.111
# matriculados facultad de artes UCE		Quito	2017-2018	337
# matriculados facultad de artes PUCE		Quito	2017-2018	
# matriculados en artes U. San Francisco		Quito	2017-2018	
Total de estudiantes matriculados de 1° a 10° semestre			TOTAL	337
Porcentaje poblacional estudiantil de artes visuales Pichincha				0,01081
Población por provincia	Tungurahua	2018	577.551	62,4608
	Cotopaxi	2018	476.428	51,5246
	Chimborazo	2018	515.417	55,7411
	Pastaza	2018	108.365	11,7194
	TOTAL		1.677.761	181,4459
TOTALIDAD DE ESTUDIANTES A SERVIR				182,00
PREDIMENSIONAMIENTO				
	X Alumno	m2	# personas	Total área
Aulas	1,5 m2	1,5	182,00	273
Talleres	3,0 m2	3	182,00	546
Audiovisuales	1,5 m2 - 2,0 m2	2	182,00	364
Biblioteca	3,0 m2	3	182,00	546
Auditorio	0,8 m2	0,8	380,00	304
Complementarios	1,5 m2	1,5	182,00	273
Áreas administrativas 2/20	10m2 x persona	10	9	90
Circulaciones	30% del área bruta	0,3		718,80
TOTAL ÁREA BRUTA (m2)				3114,80

Fuentes: INEC, Información de la Facultad de artes UCE, Plazola y Neufert.

Realizado por: Marco Enrique Brito

El porcentaje de población estudiantil en artes plásticas y visuales corresponde al 0,01081% del total de pobladores de la provincia de Pichincha, factor extraído de la relación del número de estudiantes matriculados actualmente en todas las escuelas existentes en la provincia de pichincha. Este factor porcentual es aplicado a la población total de las cuatro provincias de la zona 3 que son las proyectadas a servir en relación a los resultados de esta investigación, obteniéndose así el número de estudiantes ocupantes. En base a esta población de discentes se predimensiona el establecimiento en función a las normativas estándares internacionales para instituciones de educación superior, las cuales

arrojan una superficie mínima que será completada con las áreas propias de cultura artística y artesanal (difusión y producción) según la propuesta.

6.6.2 Estudio urbano

La investigación se delimita geográficamente al cantón Ambato, por ende el proyecto se ubica en dicho cantón perteneciente a la provincia de Tungurahua (Ecuador).

Ilustración 14. División política-administrativa del Ecuador
Fuente: Cartografía base I. Municipio de Ambato.



Ilustración 15. Mapa. Organización territorial de la provincia de Tungurahua
Fuente: Mapas Ecuador

*Ilustración 16. Parroquias rurales del Cantón Ambato.
Fuente: Cartografía base I. Municipio de Ambato.*

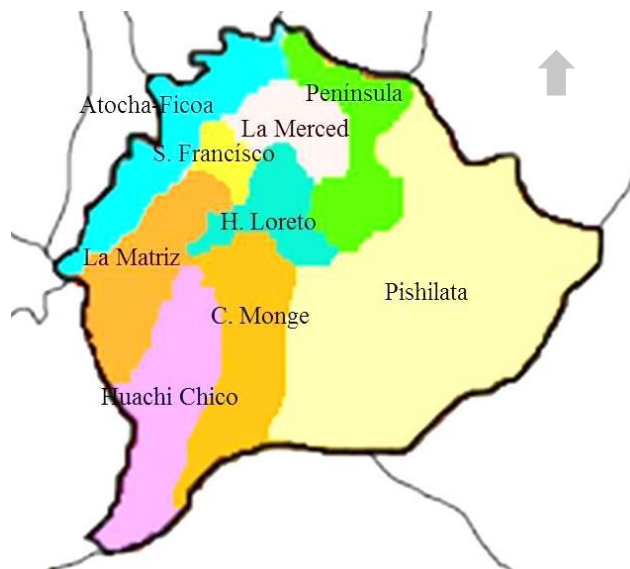
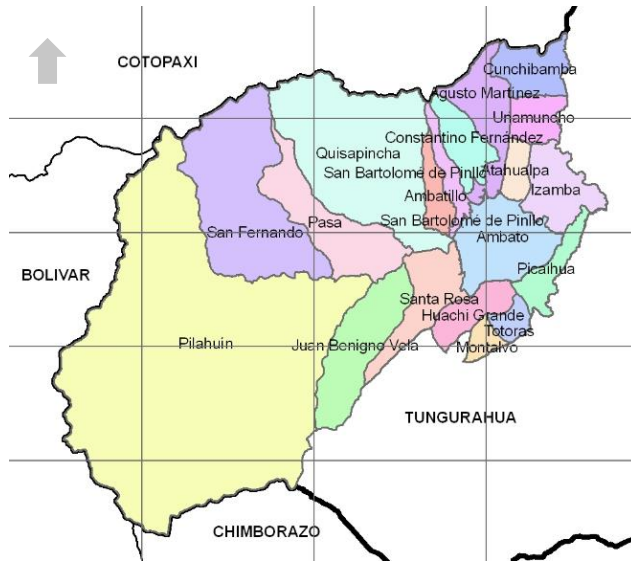

*Ilustración 17. Parroquias urbanas del Cantón Ambato.
Fuente: Cartografía base I. Municipio de Ambato.*

Existe una concentración de equipamiento cultural en la zona centro histórica de Ambato, en la cual se intersecan y superponen sur radios de alcance espacial, convirtiéndola en una zona densa, centralizada y de flujos centrípetos humanos, mientras que el resto de la ciudad se ve desprovista de dichos equipamientos.

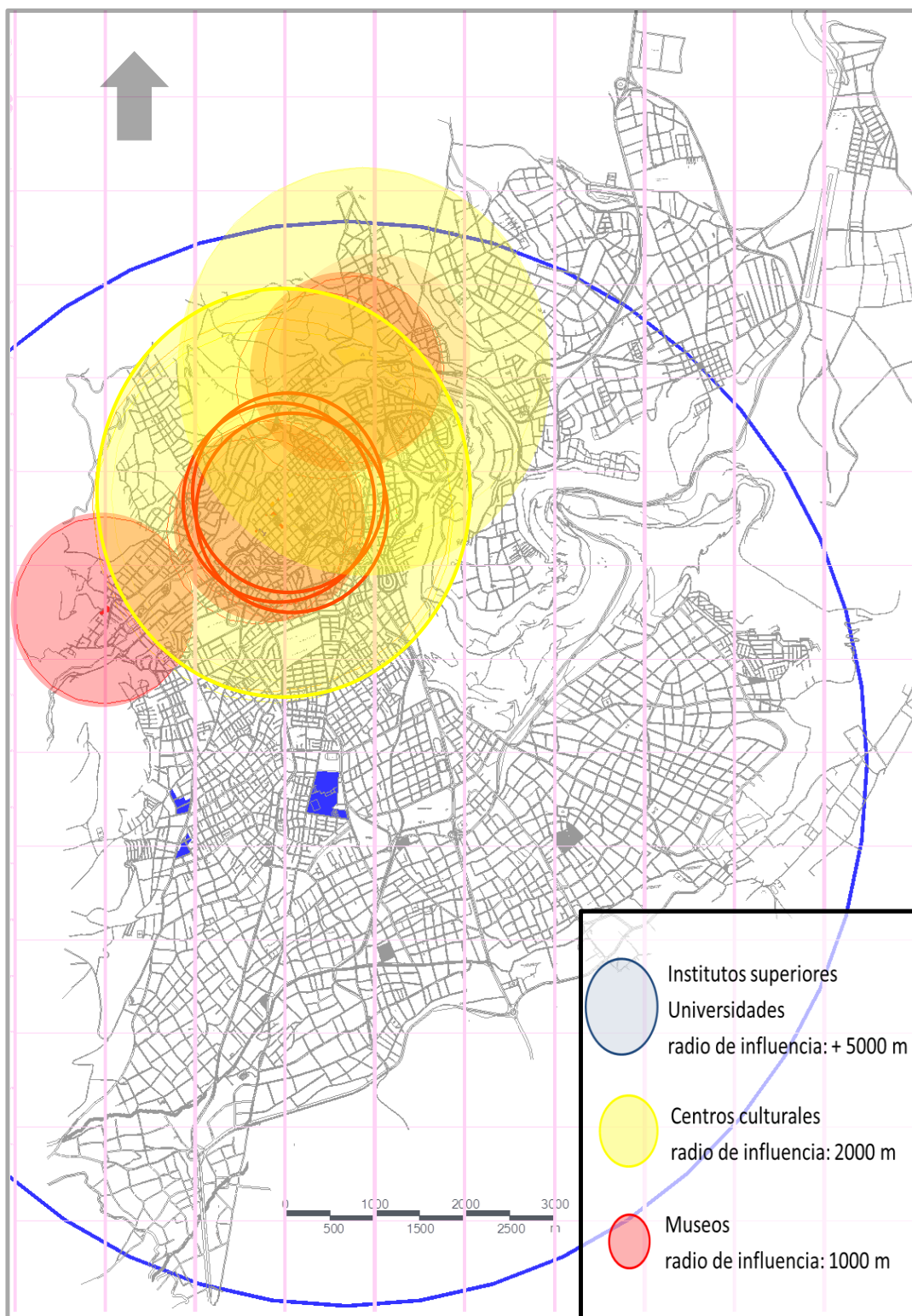

*Ilustración 18. Cobertura del equipamiento cultural y superior en Ambato
Realizado por: Marco Enrique Brito.*



Ilustración 19. Localización geográfica y Cobertura de la propuesta
 Realizado por: Marco Enrique Brito.

Dentro del estudio urbano se identifican zonas o franjas transversales con características propias: dos franjas periféricas de crecimiento residencial y comercial, una franja donde se concentra la cultura artística de Ambato, una franja donde se localizan las universidades y la última franja llamada de conexión resultante de la intersección de las dos últimas mencionadas, presentándose como la zona óptima de intervención ya que permite establecer un nodo conectivo cultural-educativo, desconcentrar la franja cultural, implantarse en una zona visible y de interés y a su vez alcanzar geográfica y equidistantemente toda la urbe según su radio de influencia.

Dentro de la franja resultante se particularizan terrenos con características de localización, geográficas, morfológicas, legales y sociales óptimas para la selección final del predio.

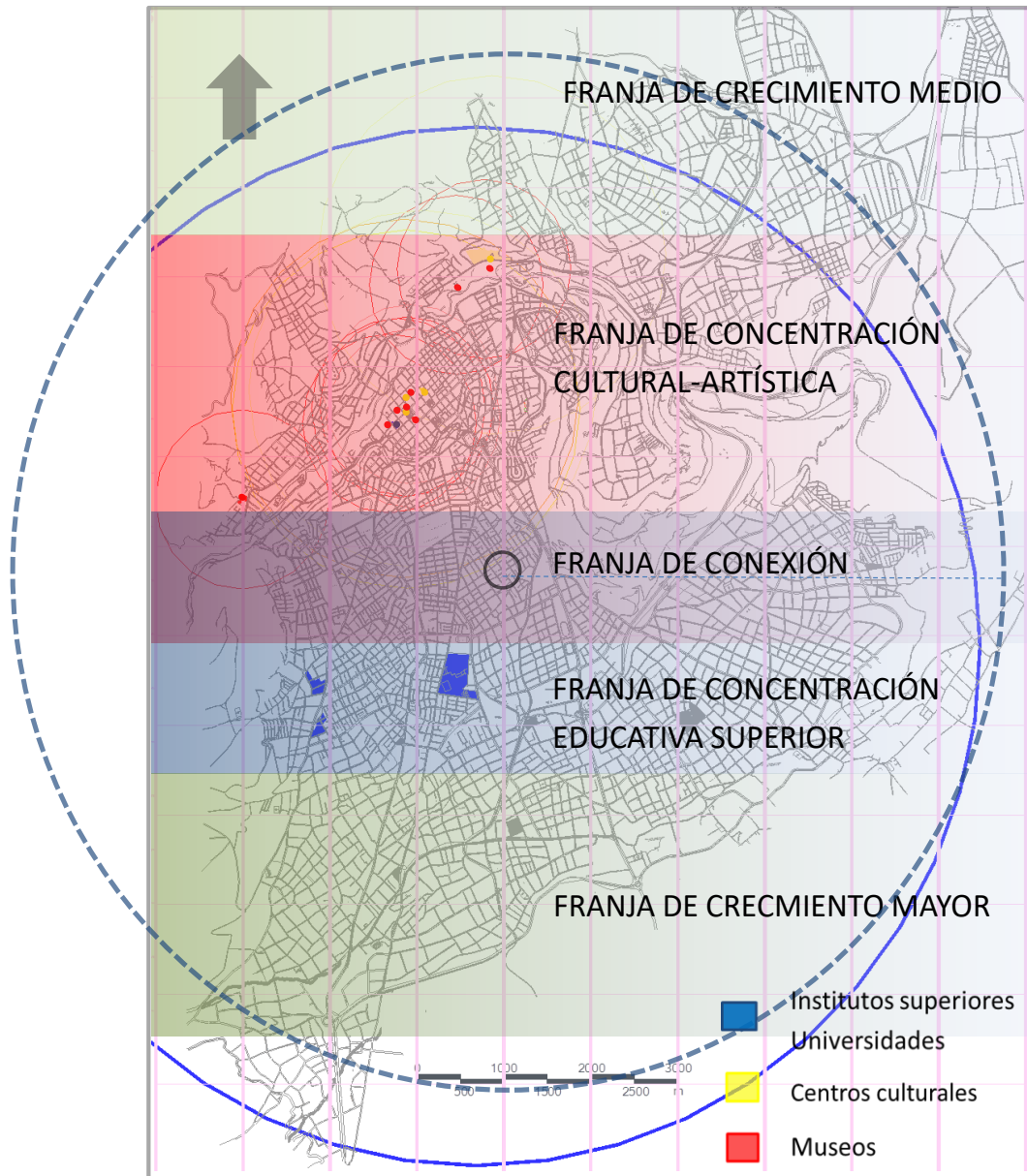

Ilustración 20. Identificación de terrenos potenciales
Realizado por: Marco Enrique Brito.



Ilustración 21. Zonificación según uso de suelo
Fuente: GADMA/Plan de Desarrollo y Ordenamiento Territorial Ambato

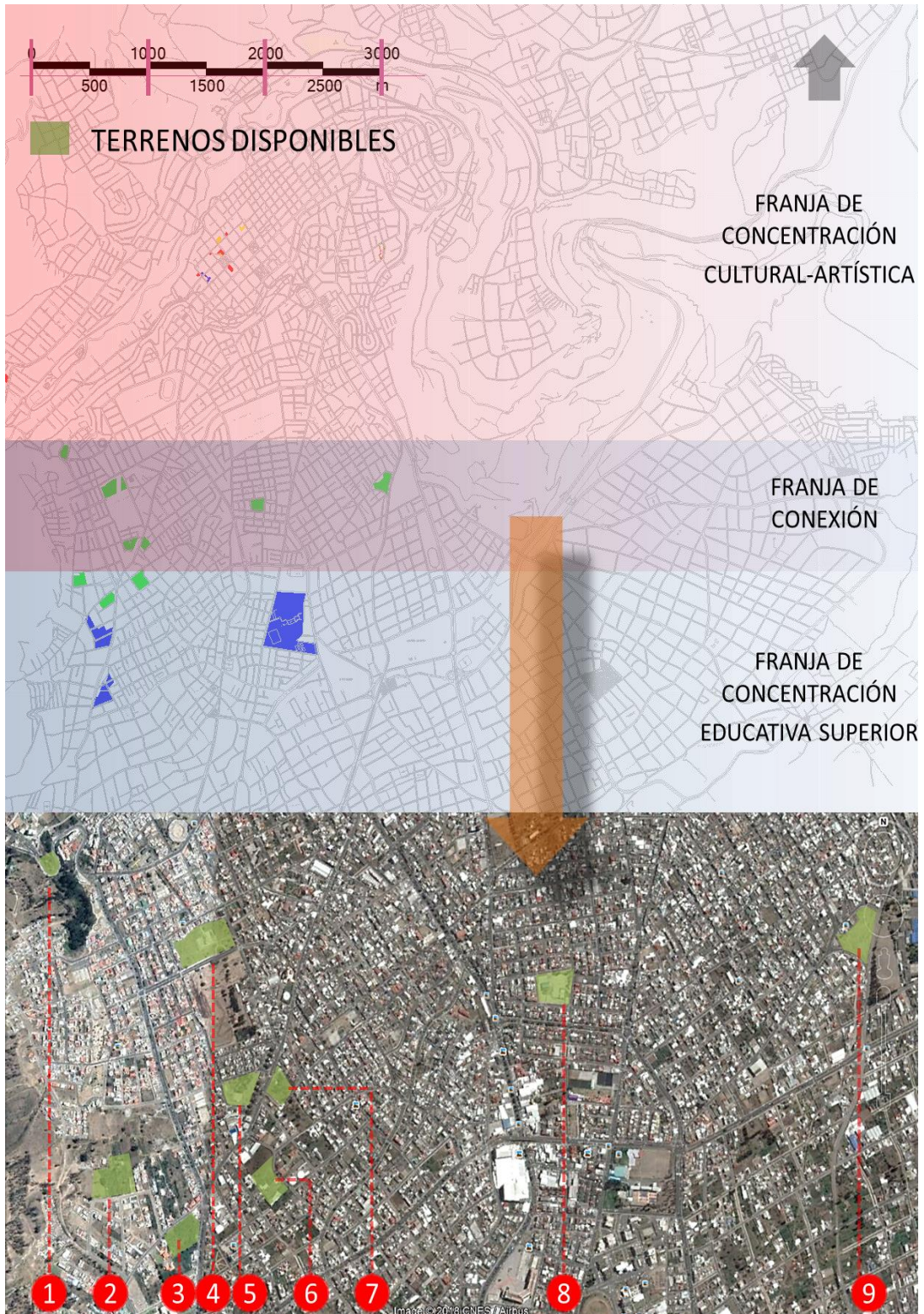

Ilustración 22. Zonificación del área urbana por plataformas
Fuente: GADMA/Plan de Desarrollo y Ordenamiento Territorial Ambato

La plataforma 3 se extiende desde el límite del talud de la plataforma 1 hacia Huachi Grande y conforma la mayor extensión territorial del espacio urbano de Ambato, dentro del cual se posibilita la expansión residencial y otros usos permitiendo mayor densificación. Está compuesta por 15 piezas urbanas, de las cuales 6 están en proceso de consolidación, 2 como de futuro desarrollo y 7 consolidadas.

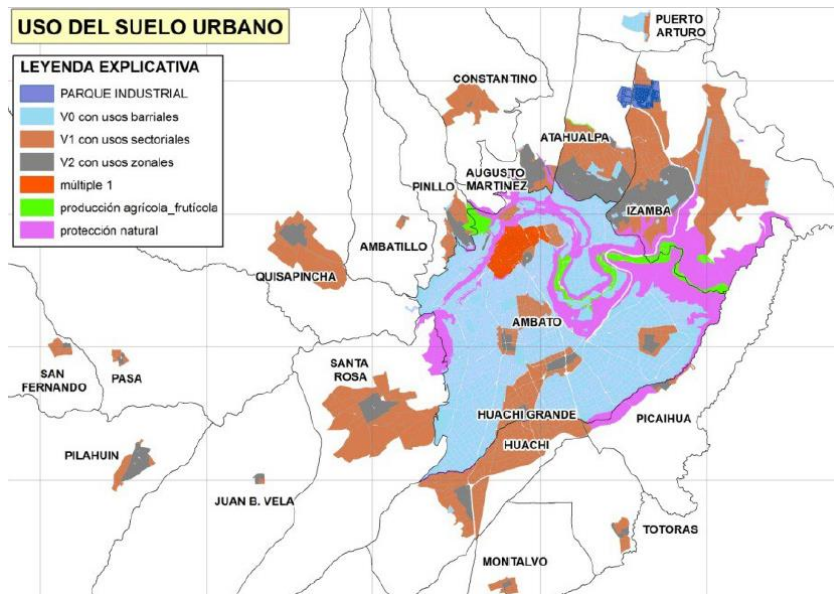
6.6.2.1 Selección del terreno

A continuación se presenta la tabla de evaluación para el escogimiento del terreno, según diversos factores de ponderación y evaluación.

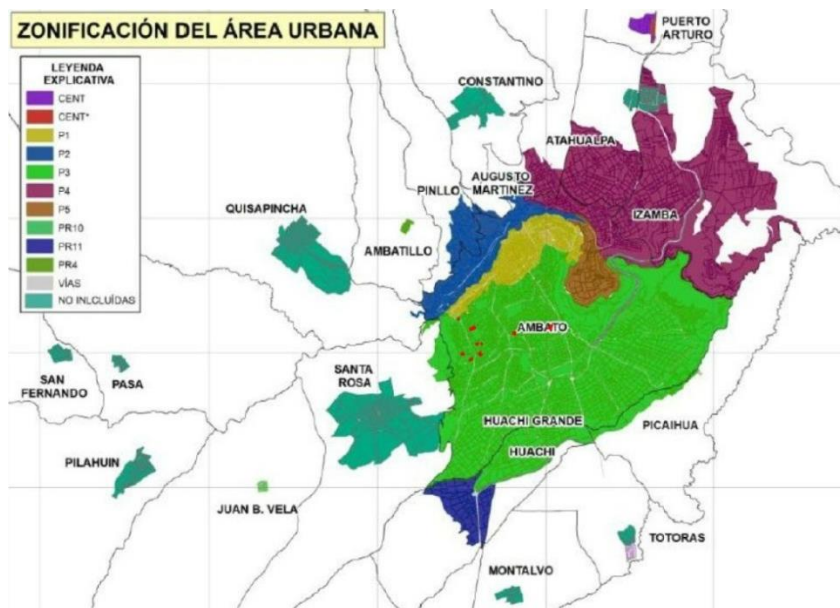
Tabla 67: Matriz de ponderación del terreno

MATRIZ DE SELECCIÓN		ALTERNATIVA 1	ALTERNATIVA 2	ALTERNATIVA 3	ALTERNATIVA 4	ALTERNATIVA 5	ALTERNATIVA 6	ALTERNATIVA 7	ALTERNATIVA 8	ALTERNATIVA 9
DATOS GENERALES	ÁREA (m2)	6.073,22	10.018,18	9.629,90	20.531,22	8.204,24	13.521,26	34.539,00	10.664,00	14.186,00
	NORTE	-	Miguel Delibéz	Misael Acosta	Barcelona	Pio Baroja Nessi	Antonio Clavijo	Antonio Clavijo	Placido Caamaño	-
	SUR	Quiz Quiz	Juan Ramón	Juan Bautista	Gómez de Cerna	García Lorca	-	Misael Acosta	Alfredo Baquerizo	9 de Octubre
	ESTE	12 de Octubre	Blasco Ibáñez	AV. M. Sáenz	Córdova	Antonio Clavijo	Ernesto Alban	Joseé Martínez	Camilo Ponce	Las tres Carabelas
	OESTE	Manuelita Sáenz	Lope de Vega	Juan de Velasco	García Lorca	García Lorca	Celiano Monge	Isaías Toro	Robles	Letamendi
	PLATAFORMA Y PIEZA URBANA	P3-PU02	P3-PU010	P3-PU010	P3-PU02	P3-PU02	P3-PU02	P3-PU02	P3-PU03	P3-PU04
	SECTOR	Sauces	Bodesur	Bodesur	El Rosario	Miñarica	Miñarica II	Miñarica II	La Presidencial	Letamendi
	PROPIEDAD PÚBLICA	No	No	Si	Si	Si	No	No	Si	Si
	DISPONIBILIDAD	Compra	Compra	Si	Si	parque	No	Compra	parque	Si
	EVALUACIÓN	3,00	3,00	4,00	4,00	1,00	1,00	3,00	2,00	2,00
REGLAMENTACIÓN URBANIZACION (EVALUACIÓN)	USO DE SUELO	RESIDENCIAL V0	RESIDENCIAL V1	MIXTA	RESIDENCIAL V1	RESIDENCIAL V1	MIXTA	RESIDENCIAL	RESIDENCIAL V1	RESIDENCIAL V2
	NÚMERO DE PISO	4	4	4	4	3	3	3	3	4
	ALTURA DE EDIF.	12	12	12	12	9	9	9	9	12
	RETIRO FRONTAL	5	5	5	5	3	3	3	5	3
	RETIRO LATERALES	3	3	3	3	3	3	3	3	3
	RETIRO POSTERIOR	3	3	3	3	3	3	3	3	3
	COS PB %	45	45	45	50	50	50	50	45	75
	COS TOTAL %	180	180	180	200	150	150	150	135	300
	LOTE MÍNIMO	240	240	240	240	240	240	240	300	200
	COMPATIBILIDAD - EVALUACIÓN	3,00	2,00	5,00	4,00	4,00	2,00	3,00	3,00	2,00
INFRA-ESTRUCTURA	ESTADO DE VÍAS	3	4	4	5	4	4	3	4	3
	SERVICIOS BÁSICOS	4	4	4	5	4	4	4	4	4
	CONSTRUCCIONES- DERROCAMIENTOS	4	4	5	4	1	2	4	4	4
		3,67	4,00	4,33	4,67	3,00	3,33	3,67	4,00	3,67
ACCESIBILIDAD	ACCESIBILIDAD	2	3	4	5	4	3	4	3	3
	VEHICULAR	1	3	4	5	4	3	4	4	3
	PEATONAL	2	3	4	4	4	3	3	3	3
	TRANSPORTE PÚBLICO	3	2	4	4	3	2	4	3	3
	1,60	2,20	3,20	3,60	3,00	2,20	3,00	2,60	2,40	
PROTECCIÓN RIESGOS	SÍSMICOS	3	2	3	4	3	3	3	3	3
	VOLCÁNICOS	3	3	3	4	4	4	4	3	4
	DESGLIZAMIENTOS	2	3	3	4	4	4	4	3	2
	INUNDACIÓN	4	3	3	4	4	4	4	4	3
	3,00	2,75	3,00	4,00	3,75	3,75	3,75	3,25	3,00	
UBICACIÓN CERCANA A: LEJANO A:	INDUSTRIAS	4	3	3	4	3	1	2	4	2
	RELLNOS SANITARIOS	5	4	4	5	4	4	4	4	2
	REFINERIAS	5	5	5	5	5	5	5	5	5
	GASOLINERAS	3	3	3	3	3	3	3	3	3
	COMERCIOS	5	4	4	4	4	3	3	4	3
	C. EDUCATIVOS	4	3	4	4	4	3	3	3	3
	C. CULTURALES	3	2	3	2	1	1	1	2	2
	A. NATURALES	4	5	3	5	3	2	3	3	3
	4,13	3,63	3,63	4,00	3,38	2,75	3,00	3,50	2,88	
CARACTERIZACIÓN	SUPERFICIE	3	5	5	5	3	4	5	5	5
	UBICACIÓN-INFLUENCIA	3	3	4	5	3	2	3	4	2
	CALIDAD DEL SUELO	4	4	4	4	4	4	4	4	4
	PENDIENTE % PROM.	8	6	5	4	3	11	3	2	8
	PENDIENTE VALOR	2	3	4	4	4	4	1	5	4
	FORMA	2	3	4	5	2	4	3	4	3
	VISTAS	3	4	2	4	2	2	2	3	4
	2,83	3,67	3,83	4,50	3,00	3,33	3,00	4,17	3,67	
IMPACTOS NATURALES	FLORA	4	3	2	4	1	4	3	3	4
	FAUNA	5	5	4	5	3	4	4	2	4
	ATMOSFÉRICOS	4	4	4	4	3	3	3	3	3
	HÍDRICOS	2	4	4	5	3	4	4	3	3
	RUIDOS	2	4	4	5	3	3	3	4	4
	VISUALES	3	4	3	5	2	3	3	3	4
	MOVIM. DE TIE RRA	3	3	3	4	3	4	2	5	4
		3,29	3,86	3,43	4,57	2,57	3,57	3,14	3,29	3,71
EVALUACIÓN /5	3,06	3,14	3,80	4,17	2,96	2,74	3,19	3,23	2,92	
ESCALA DE EVALUACIÓN	5=ÓPTIMO		4=BUENO		3=MEDIO		2=DEFICIENTE		1=MALO	

Fuente: GADMA/POT 2020; Realizado por: Marco Enrique Brito.

El terreno seleccionado corresponde a la alternativa 4, y éste se encuentra en la pieza urbana 2 de la plataforma 3 (P3-PU02), este terreno fue seleccionado por presentar las mejores condiciones y más óptimas determinantes que maximizan la ubicación del proyecto de forma potencial, y adicionalmente el predio se encuentra estratégicamente ubicado dentro de la franja óptima de implantación. Una de las fundamentaciones más importantes para la elección de este terreno tiene que ver con el acoplamiento de este espacio al parque de las flores (actualmente en construcción) ya que se presenta como una oportunidad de vinculación, donde los factores paisajísticos-ambientales se complementarían al equipamiento educativo-cultural potenciando el atractivo por medio de la dualidad: RECREATIVA-CULTURAL. La propuesta se presenta como una opción de generar el “Parque de la Cultura” y entregar a la ciudadanía no solamente un parque cuya función principal sea aumentar el área verde de metro cuadrado por habitante, sino también entregar un proyecto complementado con la implementación de la función cultural, de esta forma consolidar este espacio urbano con un altísimo interés socio-cultural y paisajístico.



Ilustración 23. Terreno seleccionado para el proyecto (Ambato)
Fuente: Google Earth Program; Realizado por: Marco Enrique Brito.

6.6.2.2 Levantamiento topográfico.

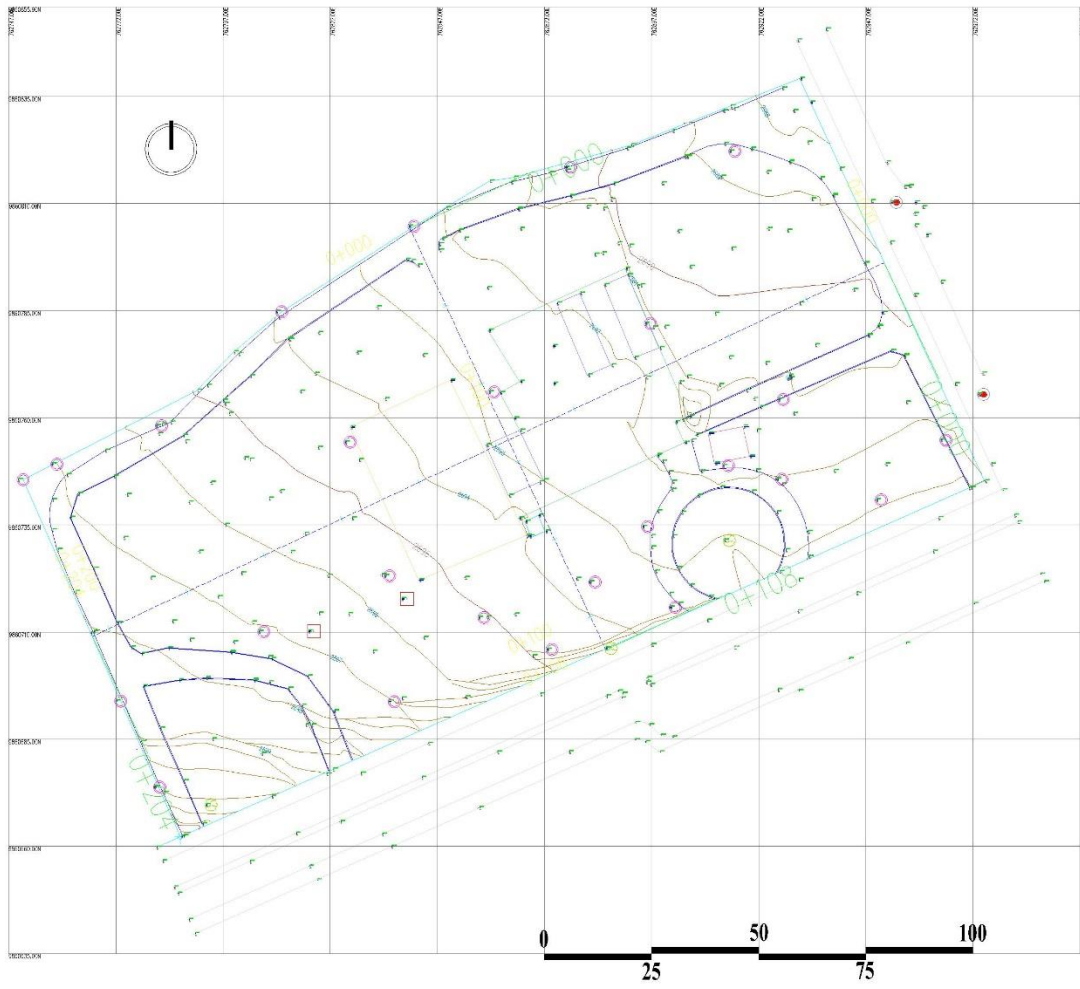

	0+000	0+020	0+040	0+060	0+080	0+100	0+120	0+140	0+160	0+180	0+200	0+204.31
RASANTE	2689.125	2690.17	2690.43	2691.95	2692.39	2692.57	2694.15	2695.25	2696.15	2697.05	2697.96	2698.20
TERRENO		2690.17	2690.43	2691.95	2692.39	2692.57	2694.15	2695.25	2696.15	2697.05	2697.96	2698.20
ABSCISA		0+020	0+040	0+060	0+080	0+100	0+120	0+140	0+160	0+180	0+200	0+204.31

PERFIL LONGITUDINAL

	0+000	0+020	0+040	0+060	0+080	0+100
RASANTE		2692.63	2692.81	2692.99	2693.61	2694.05
TERRENO		2692.66	2692.88	2692.96	2693.60	2694.05
ABSCISA	0+000	0+020	0+040	0+060	0+080	0+100

PERFIL TRANSVERSAL

Ilustración 24. Levantamiento topográfico del terreno seleccionado.
Fuente: Servicio de Contratación de Obras – SECOB Zonal 3

6.6.2.3 Levantamiento de información del terreno.

Área: 20.531,22 m²

Acceso principal: Calles Gómez de Cerna; Acceso secundario: Córdova.

Coordenadas: X=762787.059; 762750.399; 762931.523; 762974.657

Y=9860662.258; 9860745.559; 9860839.155; 9860745.259

Altitud promedio= 2695 m.s.n.m

Perímetro: 605,72m

Propiedad pública: propiedad del Colegio Bolívar

Uso de suelo P3-PU02 - residencial v1

Número de pisos: 4 m; Altura de edificación: 12 m

Retiro frontal 3m; retiro laterales 3m; retiro posterior 3 m

cos PB 50 % - cos total 150 %

construcciones-derrocamientos: 472,94 m²

ubicación-influencia 5

Tipo de suelo: Limo-arenoso, plasticidad media

Pendiente promedio: 4% forma regular



Ilustración 25. Fotografía frontal del terreno
Fuente: Propia.



Ilustración 26. Fotografía calle Cerna
Fuente: Propia.



Ilustración 27. Fotografía del terreno
Fuente: Propia.



Ilustración 28. Fotografía calle Córdova
Fuente: Propia.

6.6.3 Parámetros funcionales.



Figura 29. Estructura Funcional del proyecto *Realizado por*: Marco Enrique Brito

La estructura funcional del proyecto se compone por tres núcleos primordiales; el primero tiene que ver con la educación profesional propiamente dicha y todos los espacios necesarios para desarrollar actividades de aprendizaje de forma teórica y práctica, como aulas y talleres. El segundo comprende la gestión cultural en cuanto a promoción y difusión artística, este elemento es muy importante en la concepción del proyecto ya que es el que permite generar y fomentar circuitos artísticos, donde no solo los estudiantes son actores activos, sino que también se incluye a la comunidad artística de la ciudad y de otras localidades y a gestores de otras instituciones con lo que se busca dinamizar el quehacer cultural por medio del uso de la galería y de un auditorio, que podrán albergar cualquier manifestación artística. Y el tercer núcleo corresponde a la vinculación socio-económica que por medio del comercio cultural y talleres de producción se busca rescatar prácticas artesanales que tienen que ver con las artes aplicadas que formarán parte del servicio a la comunidad, impartiendo talleres y prestando espacios para promoción y venta particular, lo cual inyectará un sustento económico adicional a la institución. Esta es la visión de la propuesta y de esta forma se consolida íntegramente el proyecto.

Tabla 68

*Esquemización de necesidades y requerimientos***INSTITUTO SUPERIOR DE ARTE**

NECESIDADES	LOCAL	EQUIPO - AMBIENTE
Estacionar automóviles	Estacionamiento	puestos
Acceder al edificio	Explanada	Mobiliario urbano
Recepción de alumnos y visitantes	Vestíbulo	
Impartir clases de dibujo y pintura	Aula-taller	Mesas, sillas, escritorio, lavabos, estantes, pizarrón, archivador, estantes, caballetes.
Impartir clases de escultura	Aula-taller	Mesas, sillas, escritorio, lavabos, estantes, pizarrón, estantes, pedestales.
Impartir clases de grabado	Aula-taller	Mesas, lavabos, prensa vertical, resinadora, tórculo prensa calcográfica, mesa de estampación, rejilla múltiple de secado, bodega de ácidos
Impartir clases de artes visuales	Aula-taller	Equipo digital, computadores, mesas, sillas, pantalla digital, impresoras, cuarto de revelado: piscina, reveladores, lavabo.
Impartir clases de artesanías	Taller de artes aplicadas	Mesas y sillas de trabajo, equipo de carpintería, torneta, laminadora, horno eléctrico, torno cerámico, extrusadora, lavabos
Presentar espectáculos, proyecciones audiovisuales, dar conferencias, etc.	Auditorio	Butacas, Platea, foyer, escenario, proscenio, tramoya, canina de control, recepción y preparación de artistas, servicios, taquilla, vestíbulo.
Preparación para salir a escena	Vestidor-utilería	Tocador, casilleros, baños.
Consultar libros	Biblioteca	Mesas, sillas, sillones
Almacenar libros	Acervo	Libreros
Comprar libros	Librería	Libreros, escritorio, silla
Consultar y hacer trabajos digitales	Lab. de computo	Mesas, sillas, computadoras, servidor, impresora
Presentar exposiciones	Galería-sala	Bastidores, pedestales
Presentar exposiciones temporales, eventos y	Salón de uso múltiple	Bastidores, sillas
Vender y producir artesanía	Talleres de producción y venta	Estanterías, mesas, sillas, vitrinas y exhibidores.
Administración, información y dirección	Oficinas administrativas	Escritorios, sillas, sillones, archivadores y mesas
Alimentación de usuarios	Cafetería	Mesas, sillas, barra, bancos
Preparación de alimentos	Cocina	Estufa, fregadero, refrigeradora, frigorífico, mesa de preparación y alacena
Aseo hombres y mujeres	Sanitarios	Excusado, mingitorios y lavabos
Mantenimiento del establecimiento	Bodega de limpieza y utilería	Estanterías, lavabo y aseo
Control electrónico	Sala de control	Rack, sala de proyección y videoteca
Descansar y distraerse	Áreas verdes	

Realizado por: Marco Enrique Brito

6.6.3.1 Estructura Organizacional Institucional propuesta.



Figura 30. Estructura Organizacional
Realizado por: Marco Enrique Brito

6.6.3.2 Organigrama funcional.

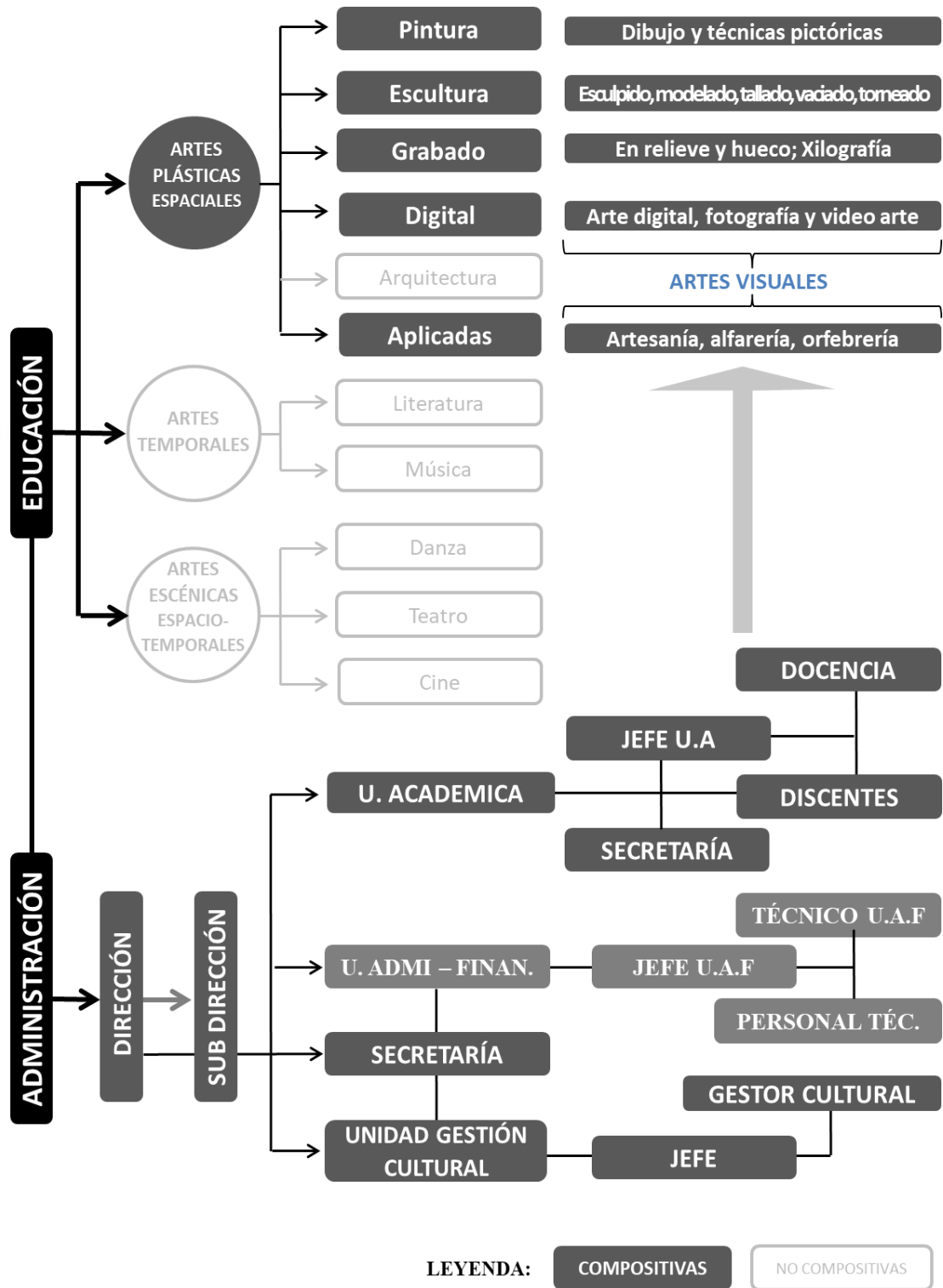

Figura 31. Organigrama funcional
Realizado por: Marco Enrique Brito

6.6.3.3 Ambientes arquitectónicos.

6.6.3.3.1 Aula de clases simple.

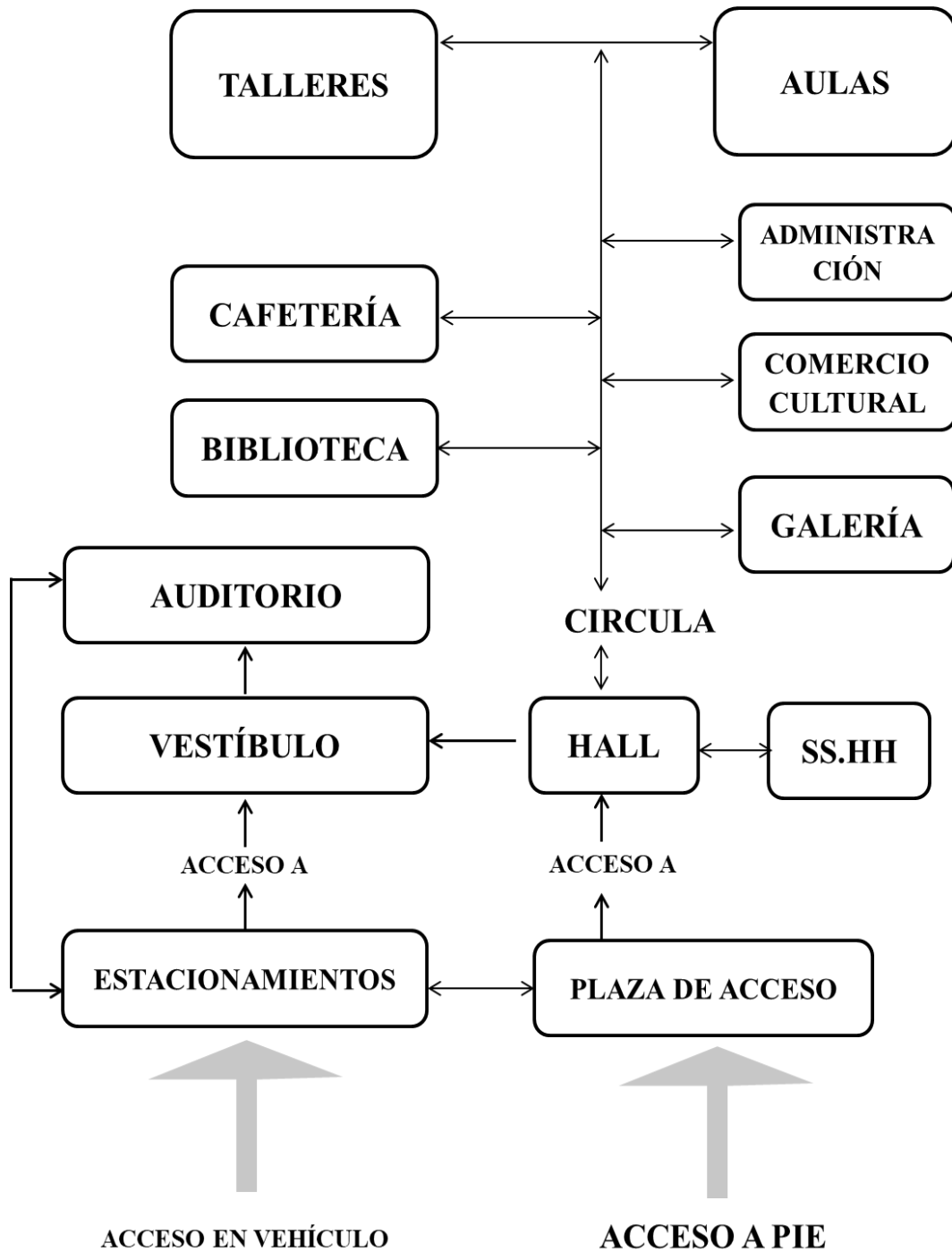

Ilustración 29. Esquema funcional del taller del aula I

Elaborado por: Marco Enrique Brito

6.6.3.3.2 Aula de clases compuesta.

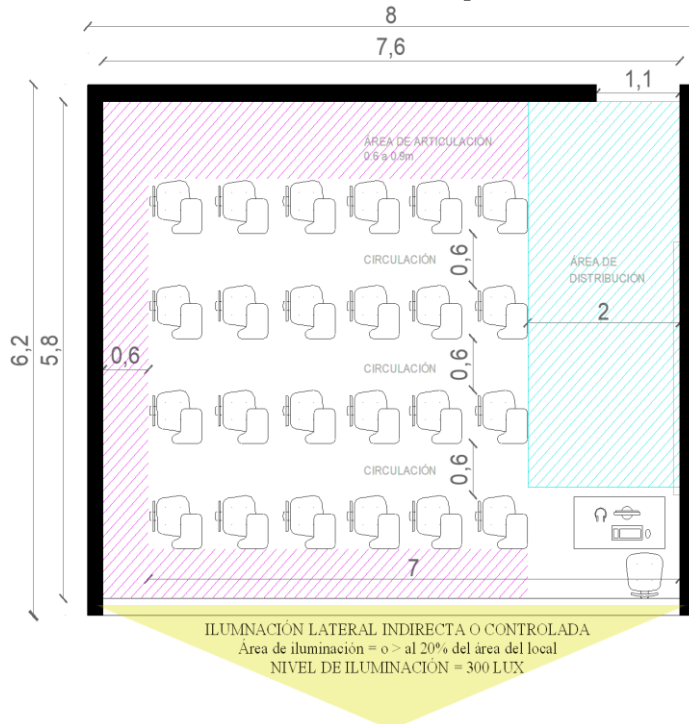

Ilustración 30. Esquema funcional del taller del aula II

Elaborado por: Marco Enrique Brito

Condicionantes:

Área útil 44m²

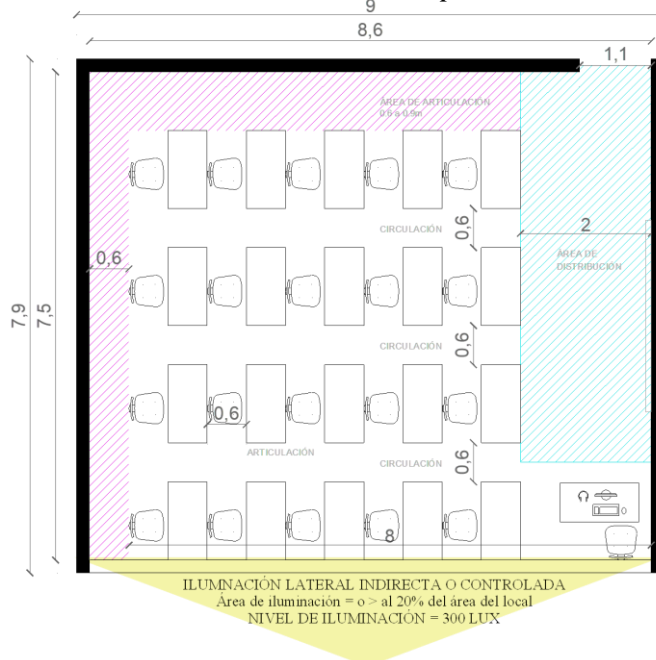
24 a 25 alumnos

1,5m² x alumno=36 m²
(24 alumnos)

Volumen de aire no < a
3.5m³ x alumno

Ventilación >40% del
área de iluminación

Nivel de
iluminación=300 lux

Equipamiento:

Pupitres individuales

Escritorio-silla

Pizarra digital

Proyector

Usuarios:

Docente y Alumnos

Condicionantes:

Área útil 64,5m²

20 alumnos

2,5m² x alumno=50m²
(20 alumnos)

Volumen de aire no < a
3.5m³ x alumno

Ventilación >40% del
área de iluminación

Nivel de
iluminación=300 lux

Equipamiento:

Mesa de trabajo

Sillas

Escritorio-silla

Pizarra digital

Proyector

Usuarios:

Docente y Alumnos

Tabla 69

Elementos compositivos de las aulas

6.6.3.3.3 Taller de dibujo.



Ilustración 31. Esquema funcional del taller de dibujo
Elaborado por: Marco Enrique Brito

6.6.3.3.4 Taller de pintura.

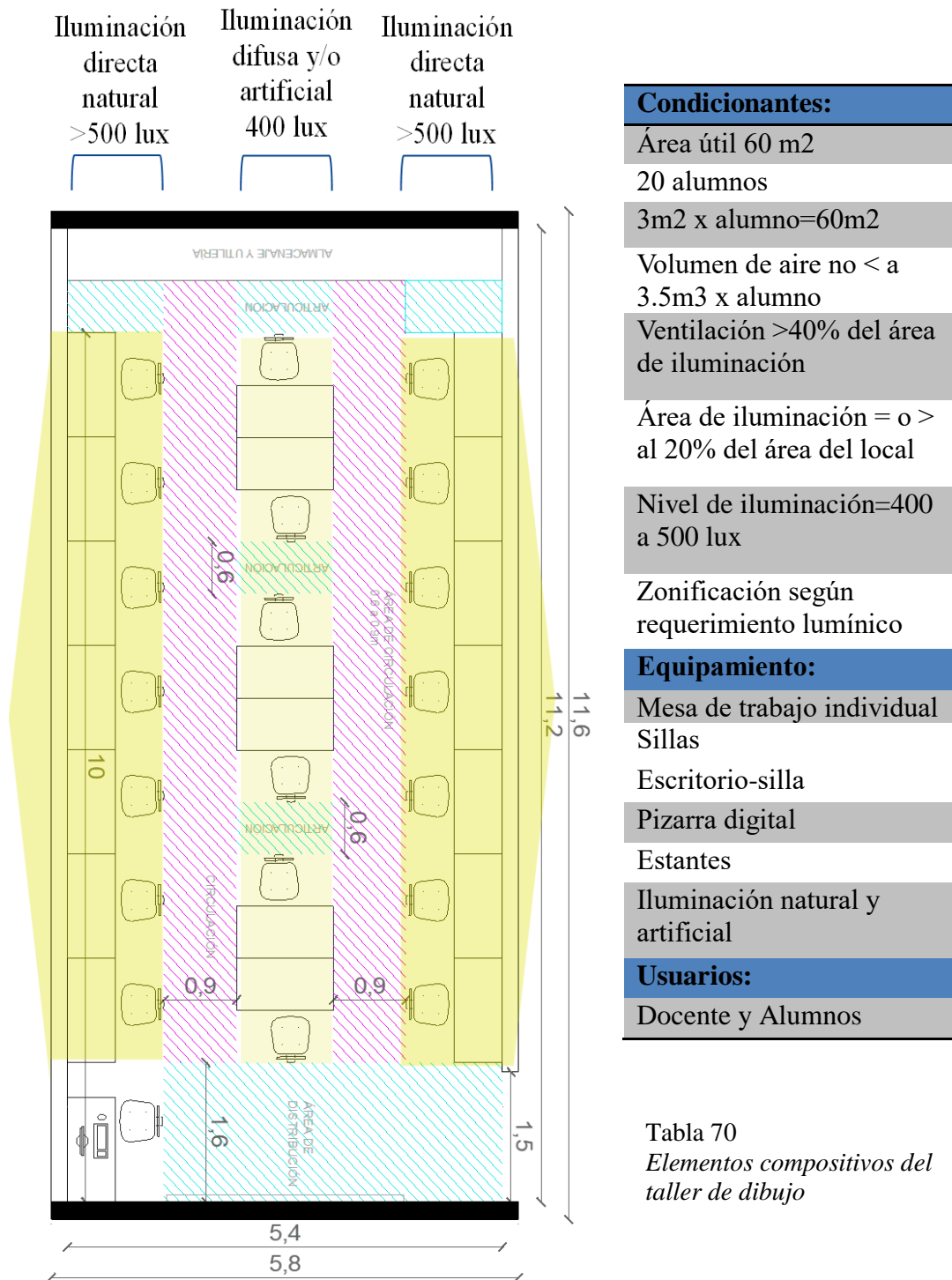

Ilustración 32. Esquema funcional del taller de pintura
Elaborado por: Marco Enrique Brito

Tabla 71
Elementos compositivos del taller de pintura

6.6.3.3.5 Taller de pintura II.

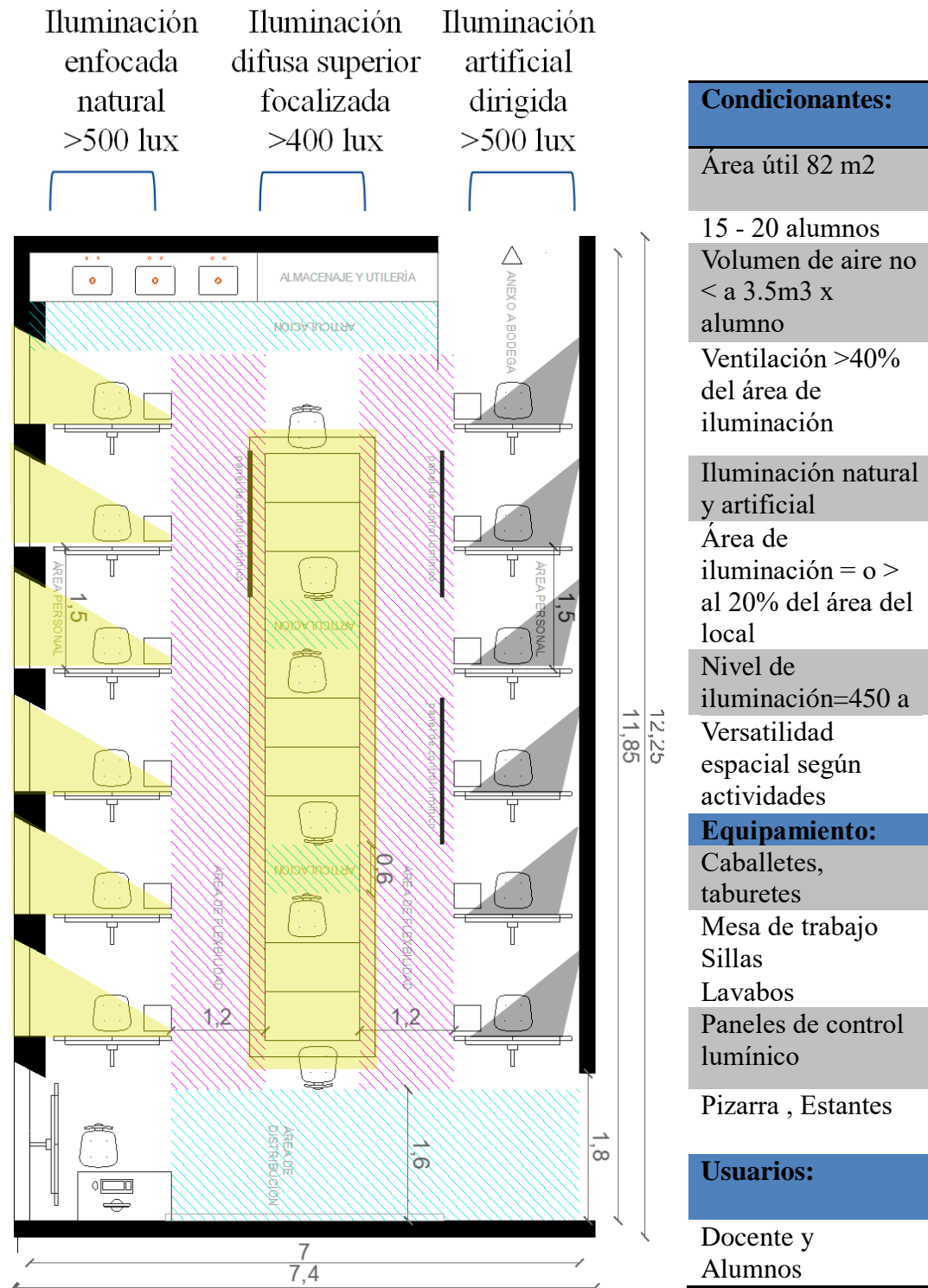
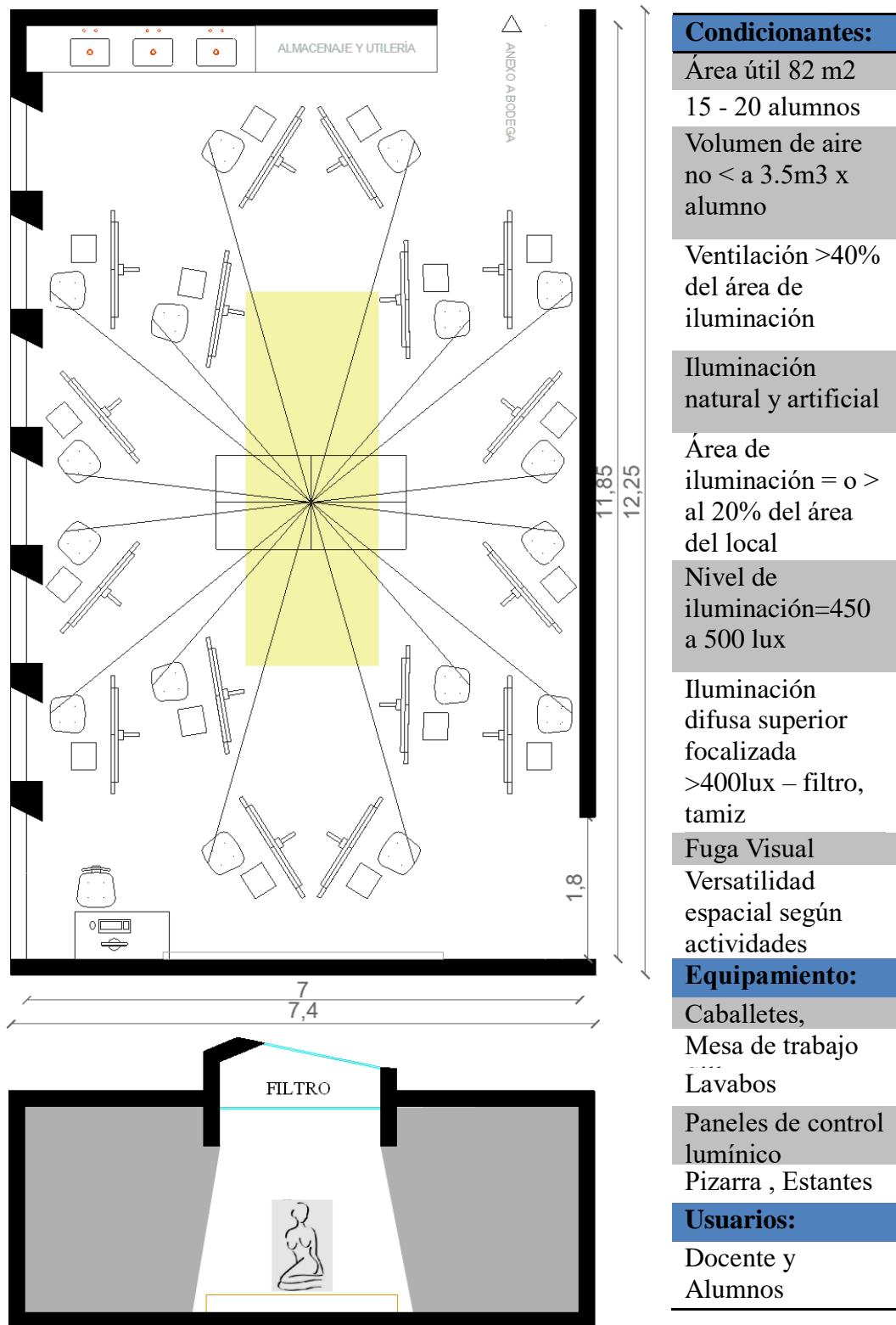

- Condicionantes:**
- Área útil 82 m²
- 15 - 20 alumnos
- Volumen de aire no < a 3.5m³ x alumno
- Ventilación >40% del área de iluminación
- Iluminación natural y artificial**
- Área de iluminación = o al 20% del área del local
- Nivel de iluminación=450 a 500 lux
- Iluminación difusa superior focalizada >400lux – filtro, tamiz
- Fuga Visual**
- Versatilidad espacial según actividades
- Equipamiento:**
- Caballetes,
- Mesa de trabajo
- Lávabos
- Paneles de control lumínico
- Pizarra , Estantes
- Usuarios:**
- Docente y Alumnos

Ilustración 33. Esquema funcional del taller de pintura II
Elaborado por: Marco Enrique Brito

Tabla 72
Elementos compositivos del taller de pintura II

6.6.3.3.6 Taller de escultura.

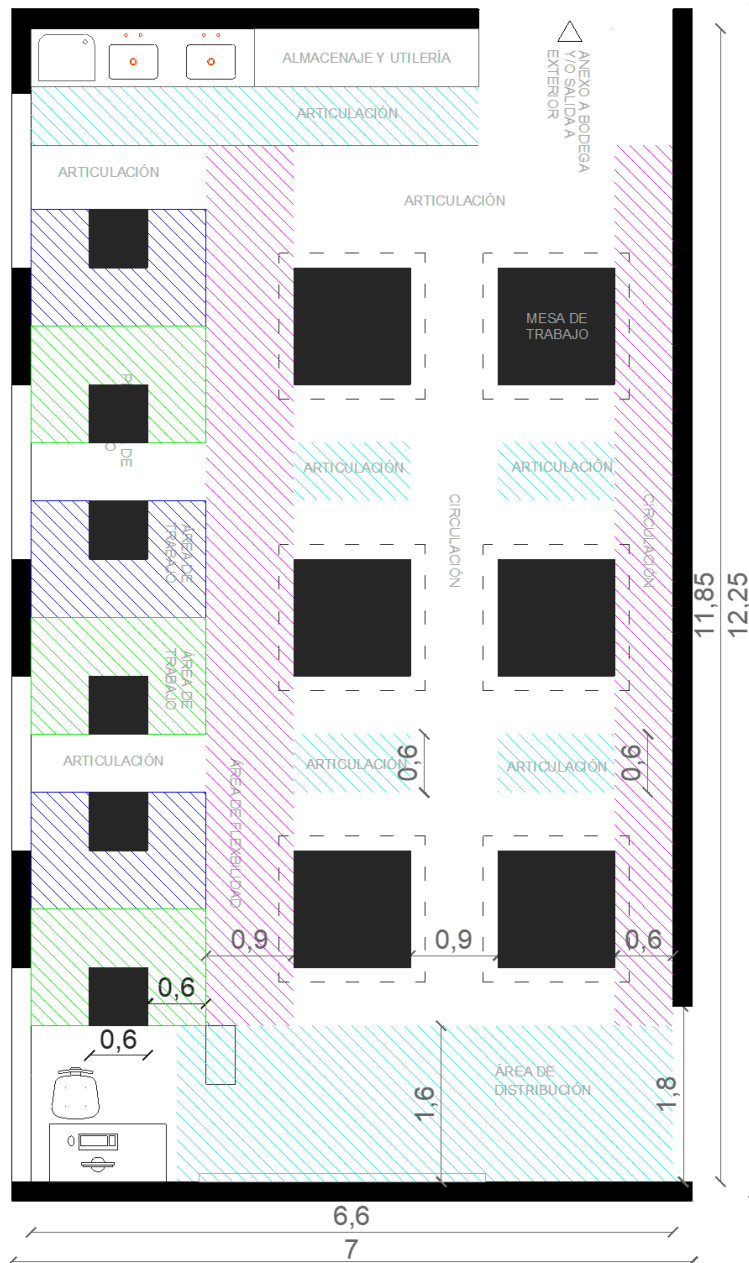

Condicionantes:

Área útil 78 m²

15 - 20 alumnos

Volumen de aire no < a 3.5m³ x alumno

Ventilación >40% del área de iluminación

Iluminación difusa superior focalizada
Lucernario >500 lux

Iluminación natural lateral >500 lux

Filtro - tamiz

Versatilidad por iluminación alterna artificial

Equipamiento:

Pedestales

Mesa de trabajo, Sillas

Pizarra , Estantes

Lavabos y pozo

Escritorio

Usuarios:

Docente y Alumnos



Tabla 73
Elementos compositivos del taller de escultura

Ilustración 34. Esquema funcional del taller de escultura
Elaborado por: Marco Enrique Brito

6.6.3.3.7 Taller de grabado.

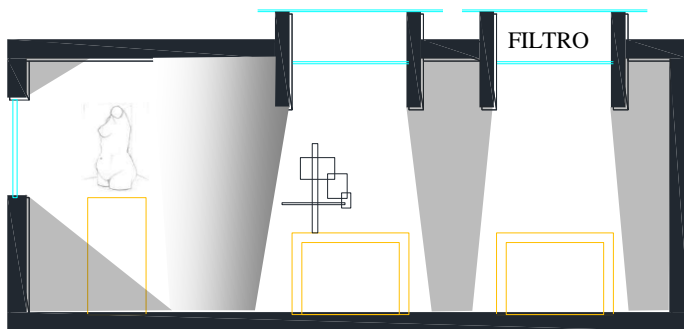

Ilustración 35. Esquema funcional del taller de grabado
Elaborado por: Marco Enrique Brito

Tabla 74
Elementos compositivos del taller de grabado

Condicionantes:	Equipamiento:
Área útil 57 m ²	Mesa de trabajo Sillas
15 - 20 alumnos	Estanterías
Volumen de aire no < a 4m ³ x alumno	Lavabos
Ventilación >40% del área de iluminación	Bodega de químicos
Ventilación mecánica de apoyo	Prensa vertical
Iluminación natural y artificial	Prensa calcográfica
Ventilación natural en área de ácidos	Mesa de estampación
Usuarios:	Resinadora
Docente y Alumnos	Rejilla de secado

6.6.3.3.8 Audiovisuales: arte digital, fotografía y video arte.

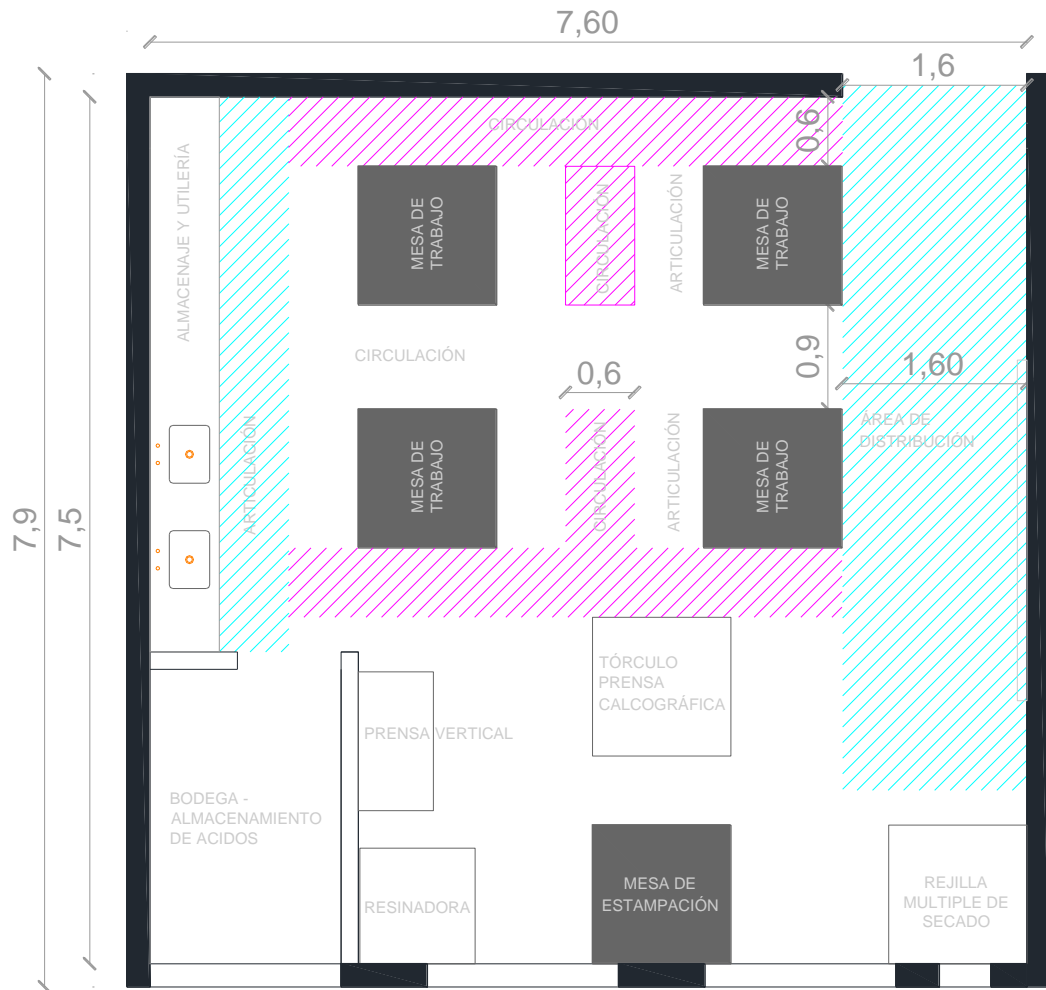

Ilustración 36. Esquema funcional del aula de audiovisuales

Elaborado por: Marco Enrique Brito

Tabla 75

Elementos compositivos del aula de audiovisuales

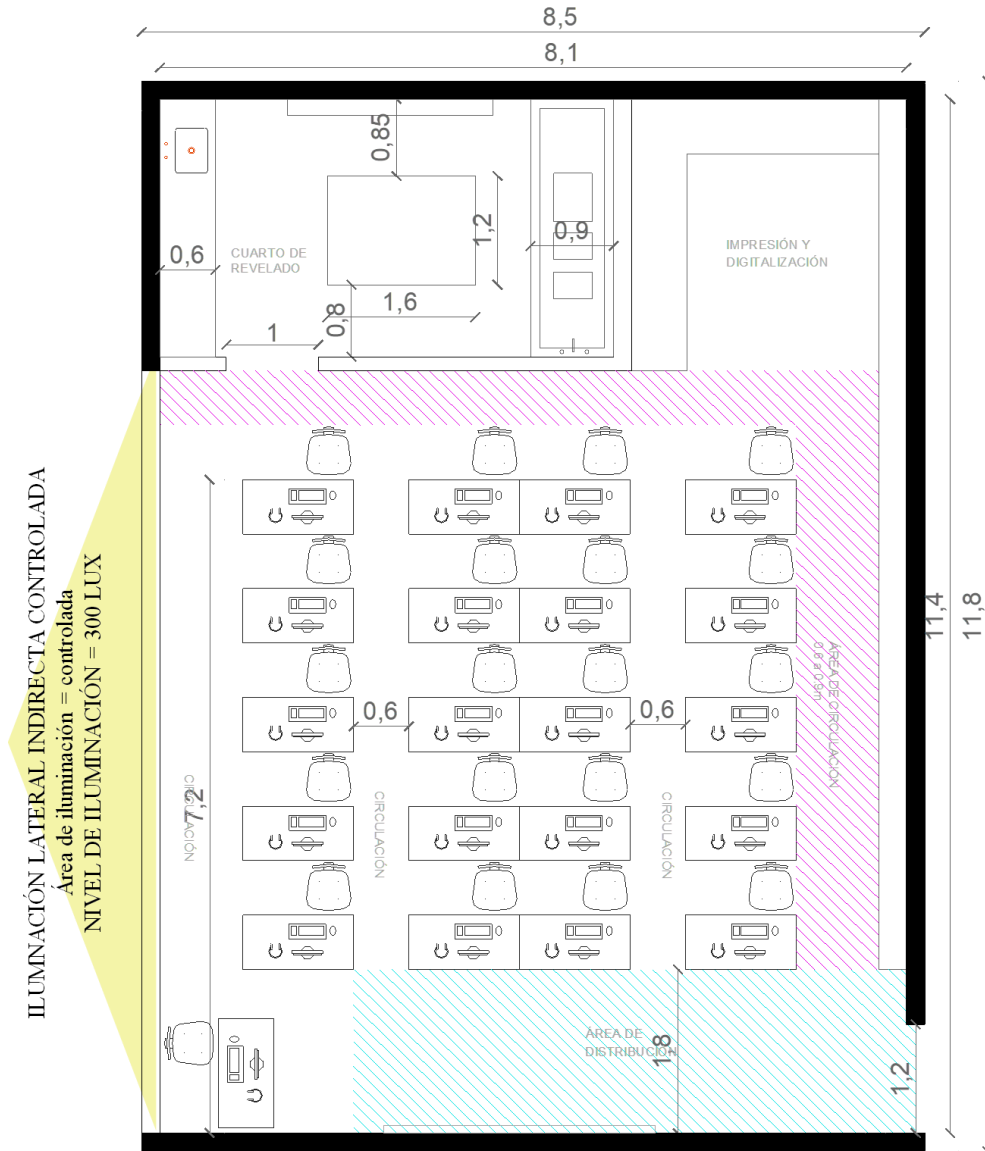
Condicionantes:	Equipamiento:
Área útil 94 m ² , incluye impresión y cuarto de revelado.	Mesa de trabajo, Sillas, Computadoras
Volumen de aire no < a 4m ³ x alumno	Proyector, pantalla digital
Ventilación natural >40% del área de iluminación	Impresoras y fotocopiadoras
Ventilación mecánica principal	Mesa y tanque de revelado
Usuarios:	Docente y alumnos

6.6.3.3.9 Taller de artes aplicadas: artesanías, alfarería y carpintería.



Ilustración 37. Esquema funcional del taller de artes aplicadas
Elaborado por: Marco Enrique Brito

Tabla 76
Elementos compositivos del taller de artes aplicadas

Condicionantes:	Equipamiento:
Área útil 57 m ²	Mesa de trabajo Sillas, Estanterías
Volumen de aire no < a 4m ³ x alumno	Lavabos
Ventilación natural >40% del área de iluminación	Torneta, laminadora
Ventilación mecánica de apoyo	Torno, extrusadora, cortadoras.
Bodega de almacenamiento	Horno eléctrico

6.6.3.3.10 Biblioteca.

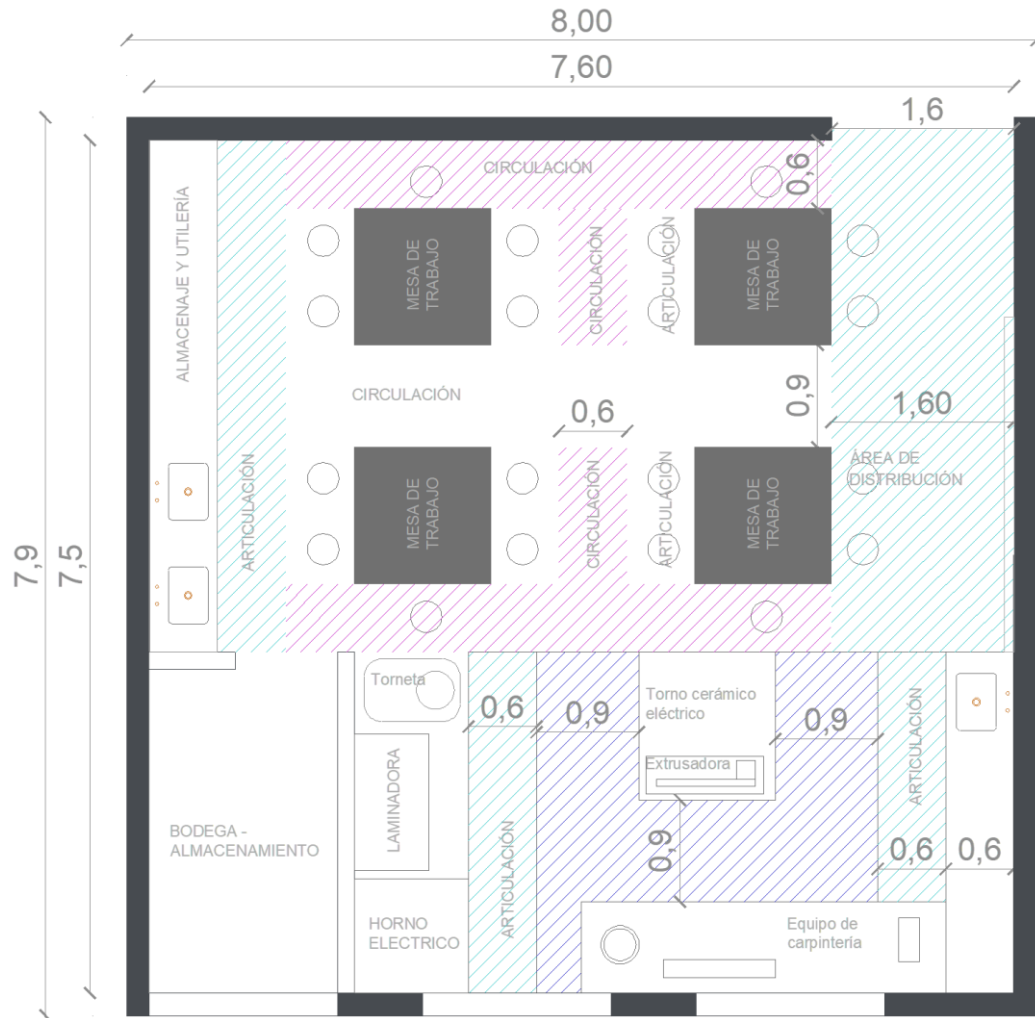
ILUMINACIÓN LATERAL INDIRECTA
 Área de iluminación = o > al 20% del área del local
 NIVEL DE ILUMINACIÓN = 300 LUX

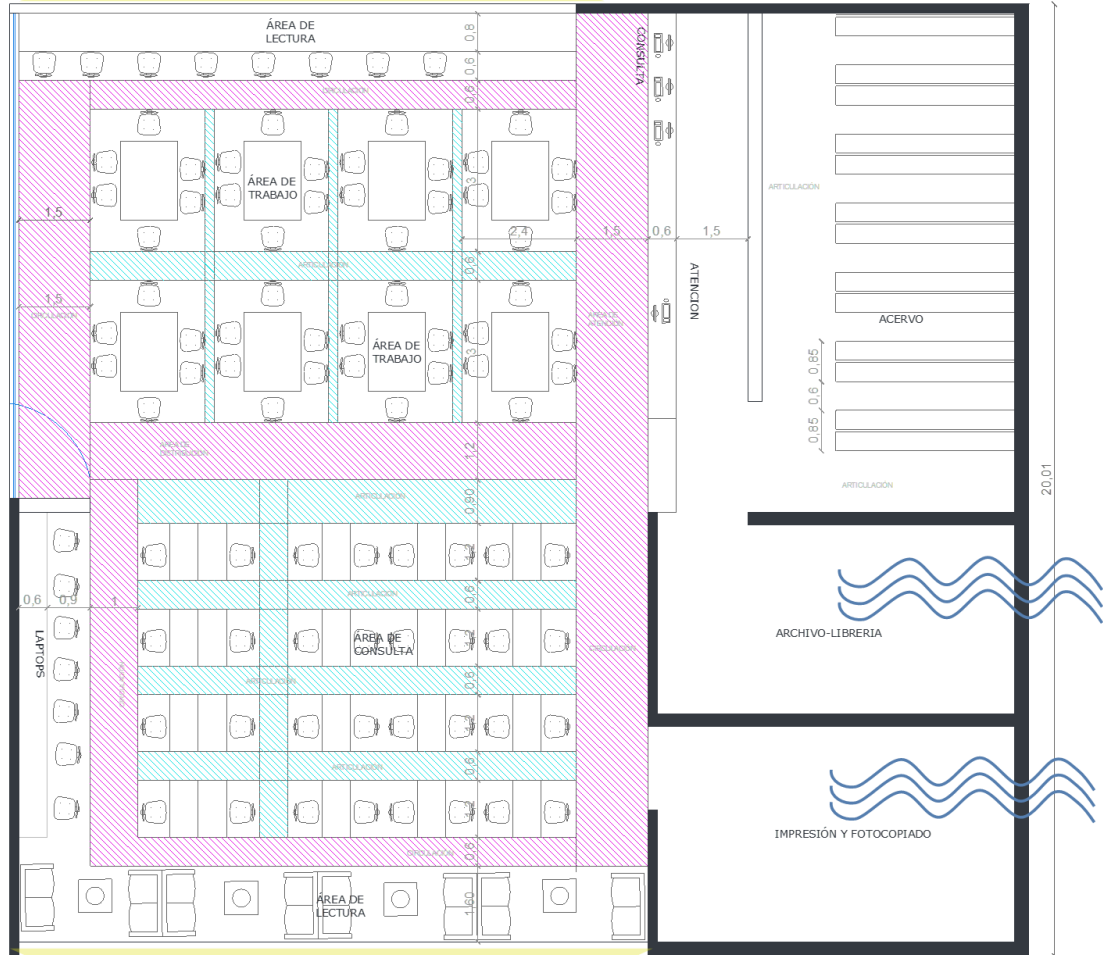

ILUMINACIÓN LATERAL INDIRECTA
 Área de iluminación = o > al 20% del área del local
 NIVEL DE ILUMINACIÓN = 300 LUX

Ilustración 38. Esquema funcional de la biblioteca

Elaborado por: Marco Enrique Brito

Tabla 77

Elementos compositivos de la biblioteca

Condicionantes:	Equipamiento:
Área útil 432 m ²	Mesa de trabajo, Sillas
Volumen de aire no < a 4m ³ x persona	Sillones
Ventilación natural >40% del área de iluminación	Archiveros, libreros
Iluminación = 300 lux	Computadoras
Usuarios: estudiante, bibliotecario, público	Impresoras y fotocopiadoras

6.6.3.3.11 Auditorio.

CAPACIDAD	182 estudiantes - 10 docentes - 9 de personal 1 visitante por estudiante= 201 visitantes
CAPACIDAD TOTAL CRITICA	402 ESPECTADORES
CAPACIDAD NORMADA	TERCER GRUPO: mayor o igual a 200 hasta 499
AUDITORIO 0,9M2 por persona	449,1 m2 - calculado en diseño= 375,68 m2
N° de ESPECTADORES 200 - 500	N° de salidas min = 2 (1,8m – 3,6m) + min 2 salidas de emergencia alejadas del escenario y directas a los corredores de emergencia
ESCENARIO	Profundidad no < a 6m + proscenio – sistema de tramoya
PENDIENTE Y LINEA DE VISIÓN	Ectocampus = 20% = constante K
CAMPO DE VISIÓN	45° - 90° horizontal
DISEÑO ACÚSTICO	Por geometrización sonora – Línea de reverberación acústica
AMBIENTES	Platea, foyer, escenario, proscenio, tramoya, canina de control, recepción y preparación de artistas, servicios, taquilla, vestíbulo.
ILUMIN - VENTIL.	Artificial
USUARIOS	Artistas, técnicos y público



Tabla 78
Elementos compositivos del auditorio

Ilustración 39. Dimensionamiento antropométrico
Elaborado por: Marco Enrique Brito

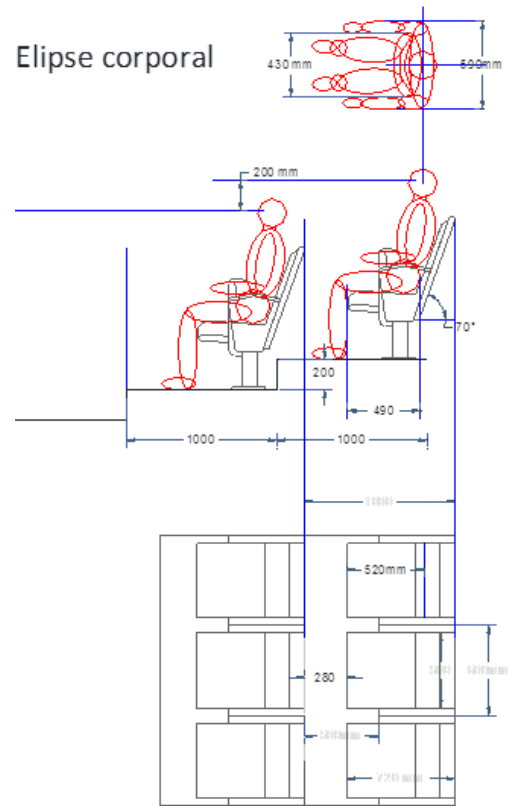

Ilustración 40. Curva isoptica y reverberación acústica
Elaborado por: Marco Enrique Brito

- Campo de visión convergente o divergente

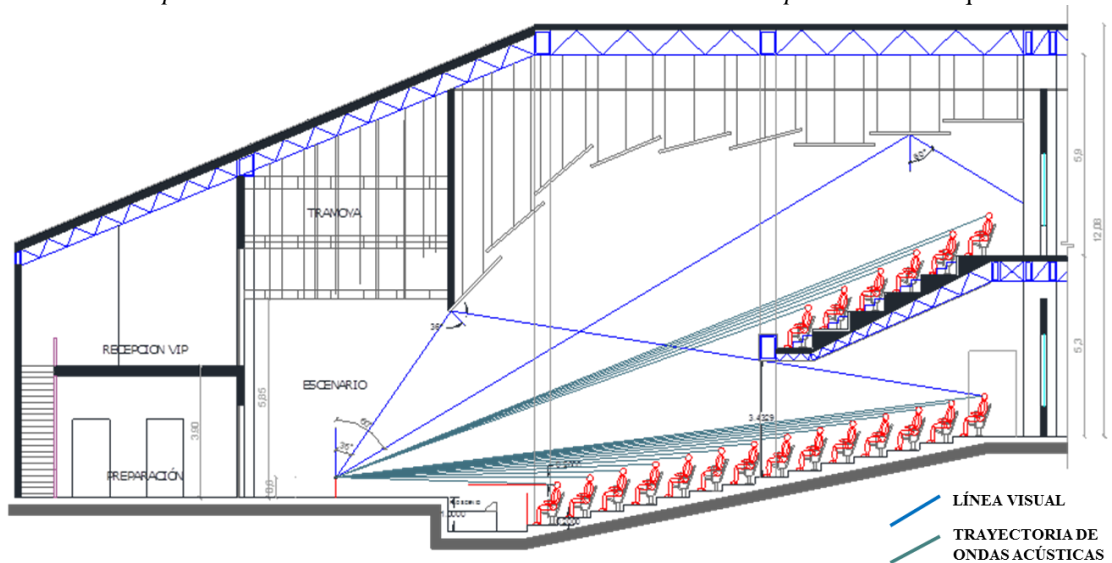

Ilustración 41. Geometría por campo de visión del auditorio
Elaborado por: Marco Enrique Brito

6.6.3.3.12 Galería de exposición: El cubo blanco

El arte debe vivir su propia existencia: así nace la concepción moderna de cerrar ventanas y liberar el espacio, para entregar un ambiente puro, exento de las distracciones internas, protegido de las perturbaciones externas e inmutado al tiempo aparente; revelándose el cubo blanco dentro del cual toda la preocupación se concentra hacia las piezas expuestas.

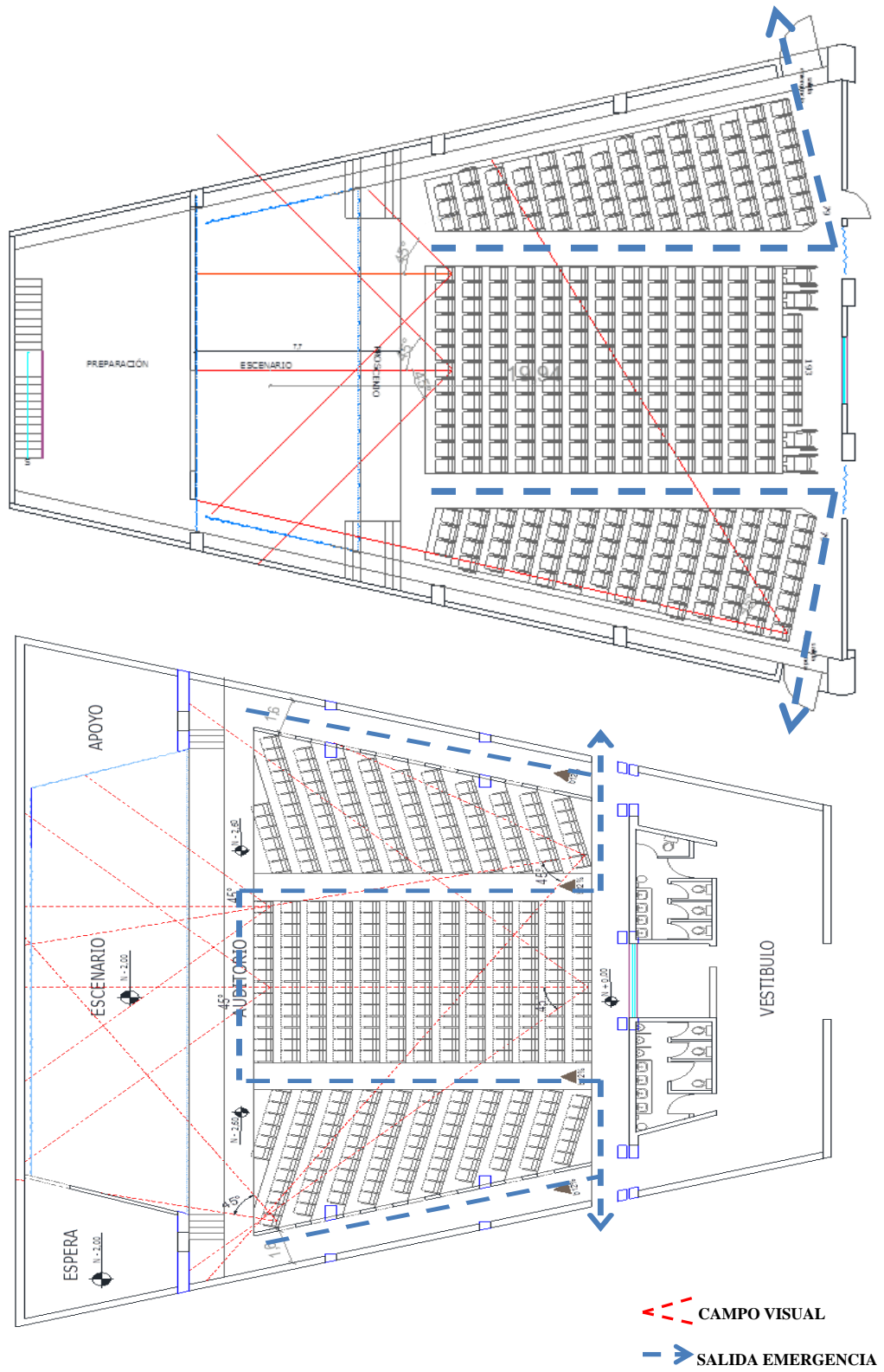

Ilustración 42. Esquema funcional de la galería
Elaborado por: Marco Enrique Brito

Condicionantes:

Área útil x módulo 81 m²

Circulación

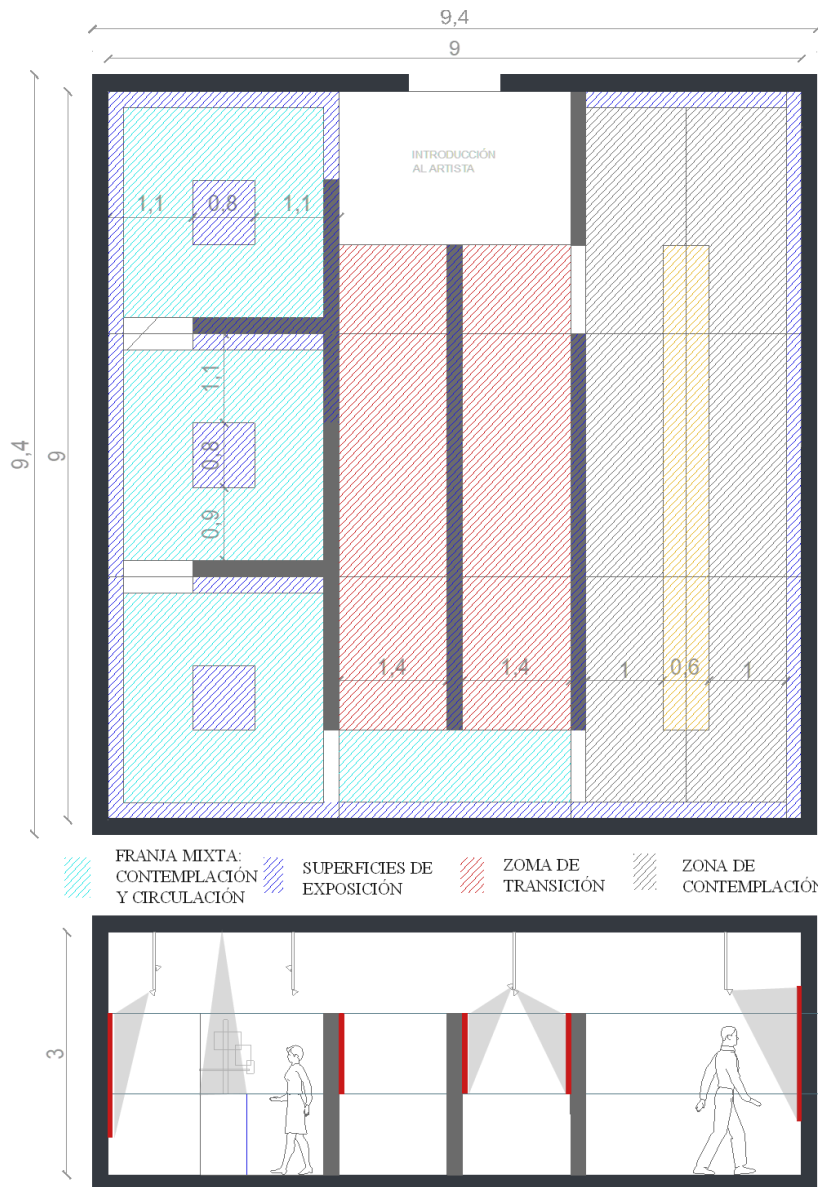
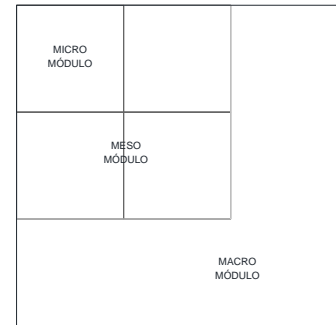
Disposiciones modulares alternas

Versatilidad espacial

Iluminación natural controlada o nula

Iluminación artificial difusa 200 lux

Iluminación puntual superior =< 150 lux

Línea Visual a 3 m y ángulo visual a 45°

Superficies planas

Temperatura máxima 20°

Humedad 40%

Equipamiento:

Pedestales

Rieles

Paneles móviles

Luminarias puntuales

Asientos

Usuarios:

Espectadores.

Tabla 79: Elementos compositivos

6.6.4 Parámetros Técnico-constructivos.

La cimentación estará conformada por plintos aislados de hormigón armado y se propone una estructura doble:

- El auditorio se compondrá por una estructura de vector activo con cerchas planas, anclada a las bases de hormigón
- La cubierta en voladizo y la cubierta del Bar-restaurante, estará compuesta también por cerchas planas
- El resto de la edificación estará compuesta por una estructura de sección activa; columnas metálicas IP y, Vigas metálicas



Ilustración 43. Sistema estructural del proyecto
Elaborado por: Marco Enrique Brito

6.6.5 Parámetros Simbólico - Formal.

En este apartado se establecen tres parámetros que constituyen el proyecto formal. El concepto como idea formal del proceso escultural, el simbolismo por medio de la abstracción de la referencia visual ancestral y, la geometría en base a las proporciones áureas.

6.6.5.1 Proyecto formal.

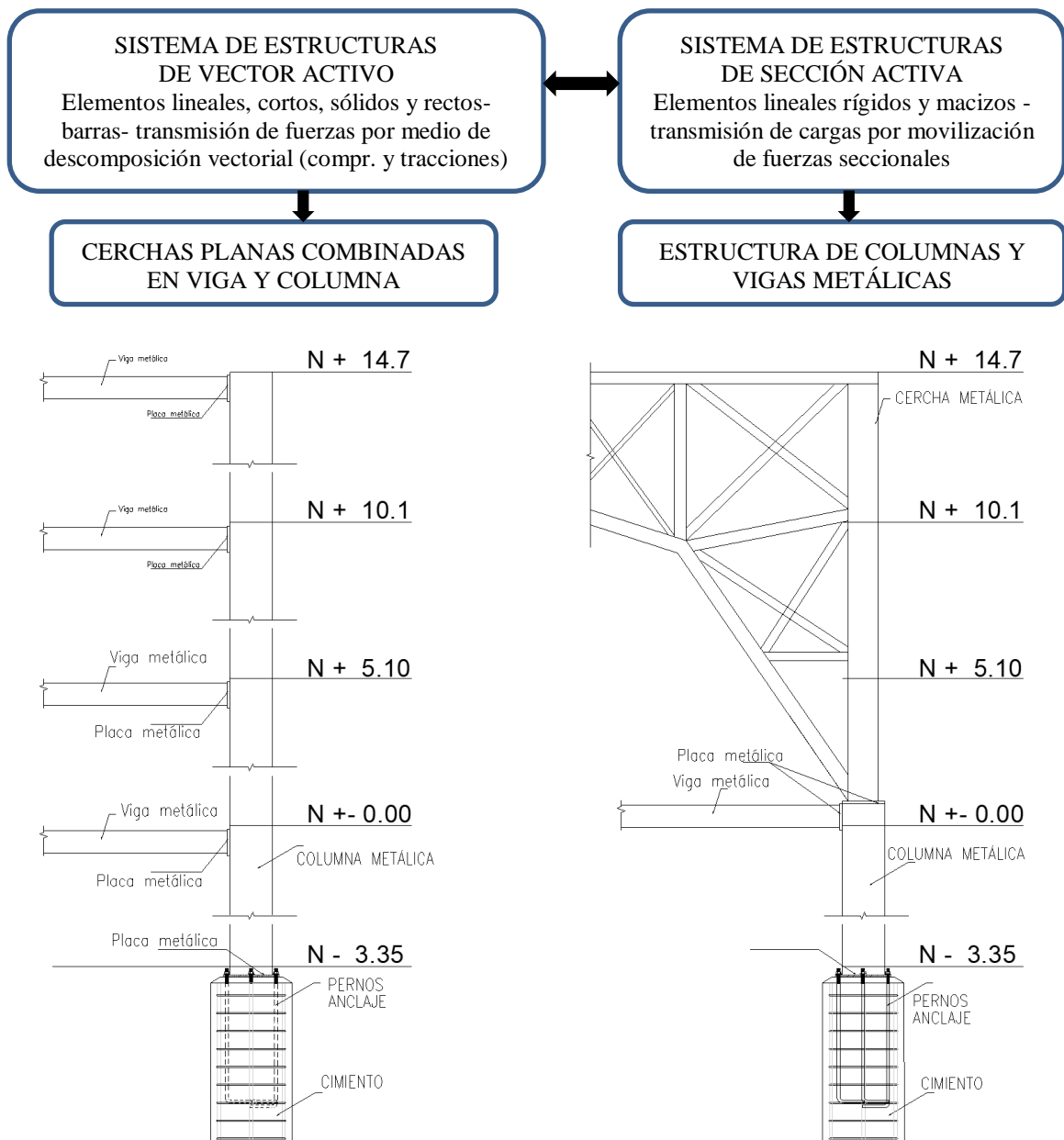

Figura 32. Sistema compositivo del proyecto
Elaborado por: Marco Enrique Brito

6.6.5.1.1 Proyecto Conceptual.

La arquitectura depende de un grupo de condicionantes y determinantes que no permiten holguras al momento de proyectar, sin embargo, la arquitectura se ha nutrido a lo largo del tiempo precisamente del arte, por lo que se ha desarrollado con y dentro de este, es pues así que es considerada como una de las bellas artes o como un arte plástica, pero hay que preguntarse si al diseñar realmente se hace arte en un proyecto de arquitectura. Los preceptos del arte son muchos y variados y mientras estos sean aplicados en la proyección arquitectónica como un proceso metodológico de diseño estético mientras se resuelve

técnicamente los preceptos propios de la arquitectura, sin duda se tendrá una proyección arte-ciencia que en principio es la definición esencial de la arquitectura y cuya combinación es necesaria para proyectar y construir edificaciones que alcancen niveles más allá de lo funcional y estructural. Ahora el arte refleja la relación tiempo y espacio en la que vive cada generación, por lo que se habla de que la arquitectura debe reflejar el momento histórico en el que está y debe responder a la modernidad no como rechazo a los valores históricos que ha dejado la arquitectura sino como un nuevo lenguaje materializado, dueño de sus propios valores creados por el pensamiento actual o por la abstracción de la belleza predecesora y reinterpretada a los apartados de la modernidad.

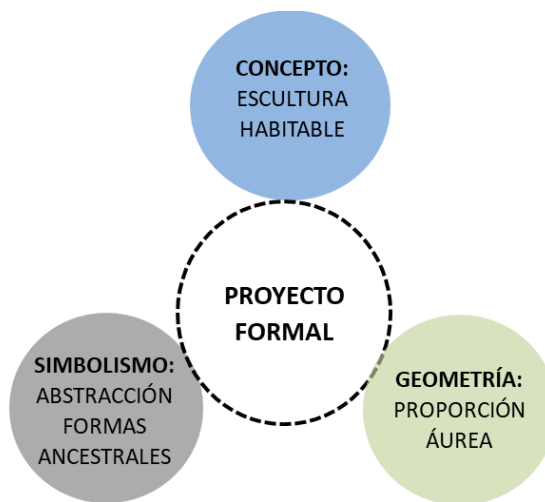
Es de esta manera que se concibe la idea fundamental de la propuesta para este proyecto, en donde la intención es hacer de la arquitectura de esta edificación una obra de arte aunque parezca redundante, en términos simples esta obra debe ser una escultura precisamente porque será el “templo de las artes” es así que se configura la idea tomando como base referencial y conceptual esculturas modernas.

Los recursos inspiradores en el arte para la arquitectura son excepcionales, de ellos la abstracción de sus formas pueden ser infinitas, es así la simple intención de usar la pintura y la escultura como recurso formal del proyecto donde la línea y el tallado de sus formas sean protagonistas.

Las técnicas escultóricas:

Se llama escultura al arte de figurar materiales en formas y volúmenes. Las técnicas escultóricas son: esculpido, talla, repujado, moldeado y modelado (Escultura, s.f).

Tabla 80

Sistemas en la elaboración de esculturas

MÉTODO	MATERIAL	TÉCNICA
Agregando	Arcilla, metal, madera	Modelado, soldadura, encolado
Quitando	Piedra, madera	Esculpido, talla
Vaciado	Escayola, hormigón, metal, plásticos	

Realizado por: Marco Enrique Brito.



Figura 33: Escultura de piedra

Fuente Enric Mestre/Escultura - De la pasión geométrica

6.6.5.2 Proyecto simbólico.

La abstracción de las figuras representativas de nuestras culturas ancestrales formará simbólicamente parte de la composición formal del proyecto. La concepción estética no puede ser el producto de la figuración de los símbolos, sino que la iconografía que distingue artísticamente a nuestros pueblos debe ser el recurso valorativo para que a través de su abstracción se logre la representación formal del proyecto arquitectónico de forma simbólica.

El simbolismo del proyecto está dado por la fuerte intención de representar componentes iconográficos de la identidad de nuestra cultura fusionada con la intención de proyectar una obra escultórica que refleje la tendencia contemporánea de la nueva concepción de las formas y además se alimente también de un recurso histórico por la integración proyectual de las proporciones áureas.

6.6.5.2.1 Cultura Puruha.



Ilustración 44. Mapa de ubicación de los Puruhaes
Fuente: Fundación Sinchi Sacha.

Salomón (Como se citó en Fundación Sinchi Sacha, 2015). El territorio de las actuales provincias de Tungurahua, Chimborazo y Bolívar, constituyó el área de los Puruhá en el siglo XVI, al momento del contacto con los españoles (...). Jijón y Caamaño identificó lo que llamó “Cultura Tuncahuán”, que se ubicaría en el llamado “Desarrollo Regional” entre 500 aC y 500 dC, es decir, en la época de los señores étnicos poco centralizados. Entre 500 dC y 1460 dC, se habría conformado el área de los puruhá, que habría logrado cierto nivel de confederación para su resistencia a los incas. Hacia 1460-70 dC, los incas conquistaron este territorio aplicando un extenso programa de incanización que había logrado importantes transformaciones de sus sistemas productivos

acercándolos a los “archipiélagos artificiales” surandinos, la construcción firme del Qapaq Ñan con sus respectivos tambos y sistemas de abastecimiento, la conversión de los dirigentes étnicos en administradores dependientes del aparato tributario del Tawantinsuyo, la imposición de los sistemas organizativos (dualidad y tripartición) y de la ideología religiosa (...). Sin embargo, muchos de estos sistemas se mostraban aún tolerantes con las formas anteriores. Los puruhá constituyen en la actualidad el grupo indígena más grande del país, aunque tienden a identificarse específicamente con la actual provincia de Chimborazo. (Fundación Sinchi Sacha, 2015, P.420)

Pachamama es un concepto que procede de la lengua quechua. Pacha se puede traducir como “mundo” o “Tierra”, mientras que mama equivale a “madre”. Por eso suele explicarse que la Pachamama es, para ciertas etnias andinas, la Madre Tierra. Se trata, en definitiva, de una especie de divinidad o del centro de la cosmovisión de estos grupos. La Pachamama no es únicamente el planeta (la esfera terrestre), sino que abarca mucho más. Es la naturaleza que está en contacto permanente con el ser humano, con quien incluso interactúa a través de diversos rituales. Se entiende que la Pachamama protege a las personas y les permite vivir gracias a todo lo que les aporta: agua, alimentos, etc. Los hombres, por lo tanto, deben cuidar a la Pachamama y rendirle tributo (Pérez y Gardey, 2012).

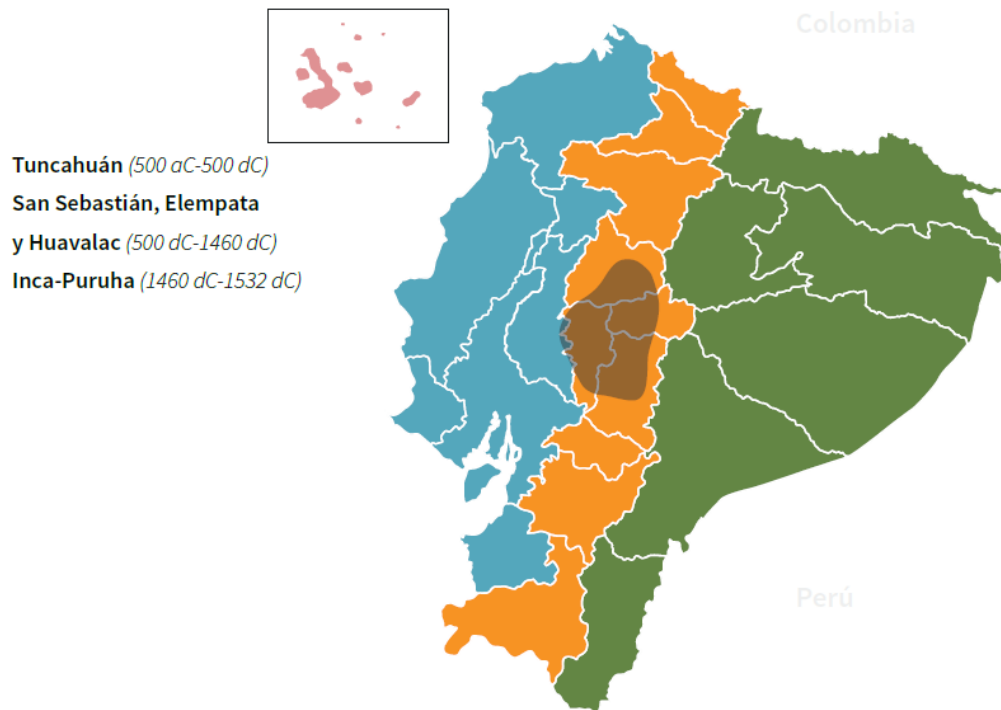
6.6.5.2.2 La piedra como elemento simbólico.

La tierra es el mayor de los cuatro planetas terrestres o rocosos (o planetas telúricos), formados principalmente por silicatos, que son a su vez el grupo de minerales de mayor abundancia, pues constituyen el 95 % de la corteza terrestre y son los minerales que forman las rocas. Éste es el concepto simbólico-formal que se utiliza como base de composición estética del proyecto arquitectónico (Silicato, s.f).

Ilustración 45. Estructura del anión ortosilicato, SiO₄⁻- silicio y oxígeno.

Fuente: Silicato. Recuperado de <https://es.wikipedia.org/wiki/Silicato>

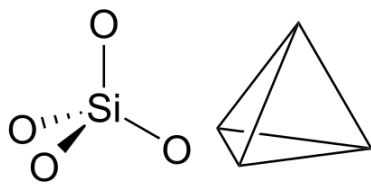

La composición del silicato genera formas con caras planas y aristas agudas



Ilustración 46. La forma de la piedra.

Fuente: marcociannarel.

6.6.5.2.3 Iconografía.

Unidad (Pacha) y la dualidad: la pacha se representa por la unidad simplificada, mientras que dualidad es el concepto del ordenamiento de los planos de arriba y abajo, opuestos y complementarios

CONCENTRIDAD.- Simboliza la oscilación eterna del tiempo (Cerámica compotera con diseños geométricos en pintura negativa - Cultura Puruhá-Tuncahuán) (Calderón, 2018).



Ilustración 47. La Concentridad.

Fuente: Calderón, C.



Ilustración 48. Modelo concéntrico
Elaborado por: Marco Enrique Brito



Ilustración 49. Unidad y dualidad
Fuente: Calderón, C.

Ilustración 50. Modelo de unidad y dualidad
Elaborado por: Marco Enrique Brito

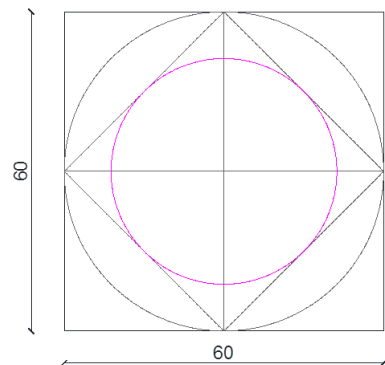
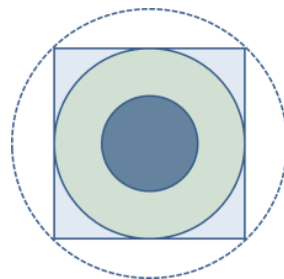
Ilustración 51. Trazado armónico binario, superposición de cuadrados a escala y rotados, Computera de cerámica decorada con divisiones geométricas en pintura negativa Cultura Puruhá.

Fuente: Calderón, C.

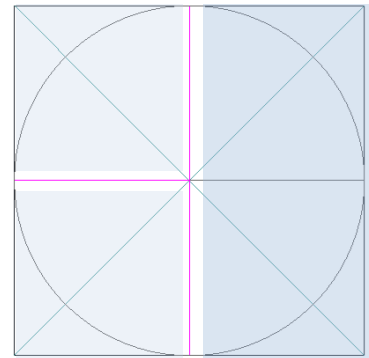

Ilustración 52. Modelo geométrico
Elaborado por: Marco Enrique Brito

Ilustración 53. Trazado armónico terciario.- deriva de la dualidad organizada por un centro armónico de encuentro, de la tripartición derivan los puntos de conexión según la abstracción formal.

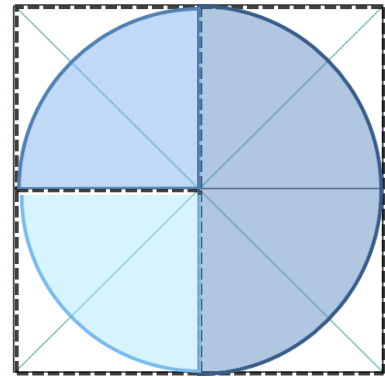
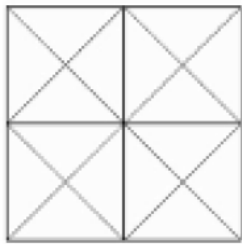
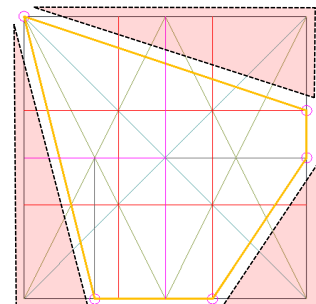
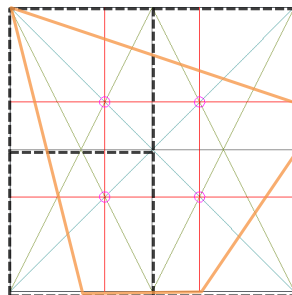
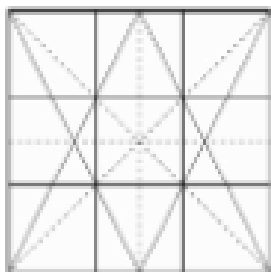

Elaborado por: Marco Enrique Brito

Por medio de la abstracción de las figuras geométricas simbólicas, se procede a fraccionar las formas triangulares resultantes de la composición, para alcanzar una forma poliédrica reflejada por el método escultórico de extracción y así obtener el módulo formal.

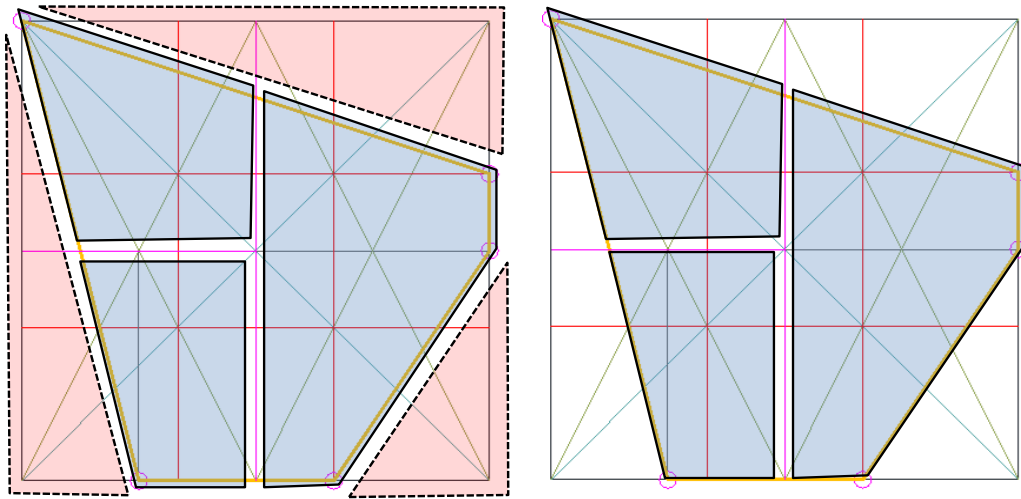

*Ilustración 54. Abstracción de la forma
Elaborado por: Marco Enrique Brito*

Ilustración 55. Esquema de escala y proporciones (horizontal y vertical): Figura escalonada, visión de los tres niveles del cosmos (cruz andina). Para la conformación de la escala vertical se asume simbólicamente la visión de los tres niveles del cosmos representada en la cruz andina, de esta manera se predetermina que el proyecto se desarrolle en tres niveles.

La escalera de la cosmovisión andina

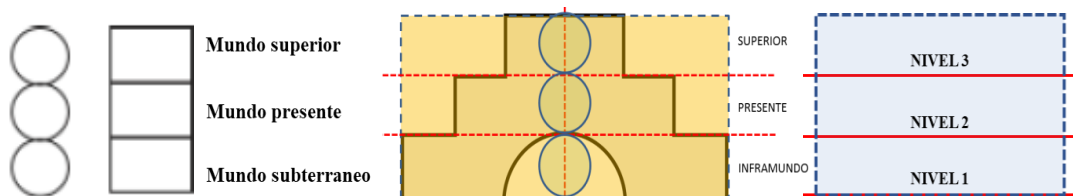

*Fuente: Calderón, C.
Elaborado por: Marco Enrique Brito*

6.6.5.3 Geometría, escala y proporción.



Ilustración 56. Composición de la forma
Elaborado por: Marco Enrique Brito

6.6.5.4 Bosquejos.

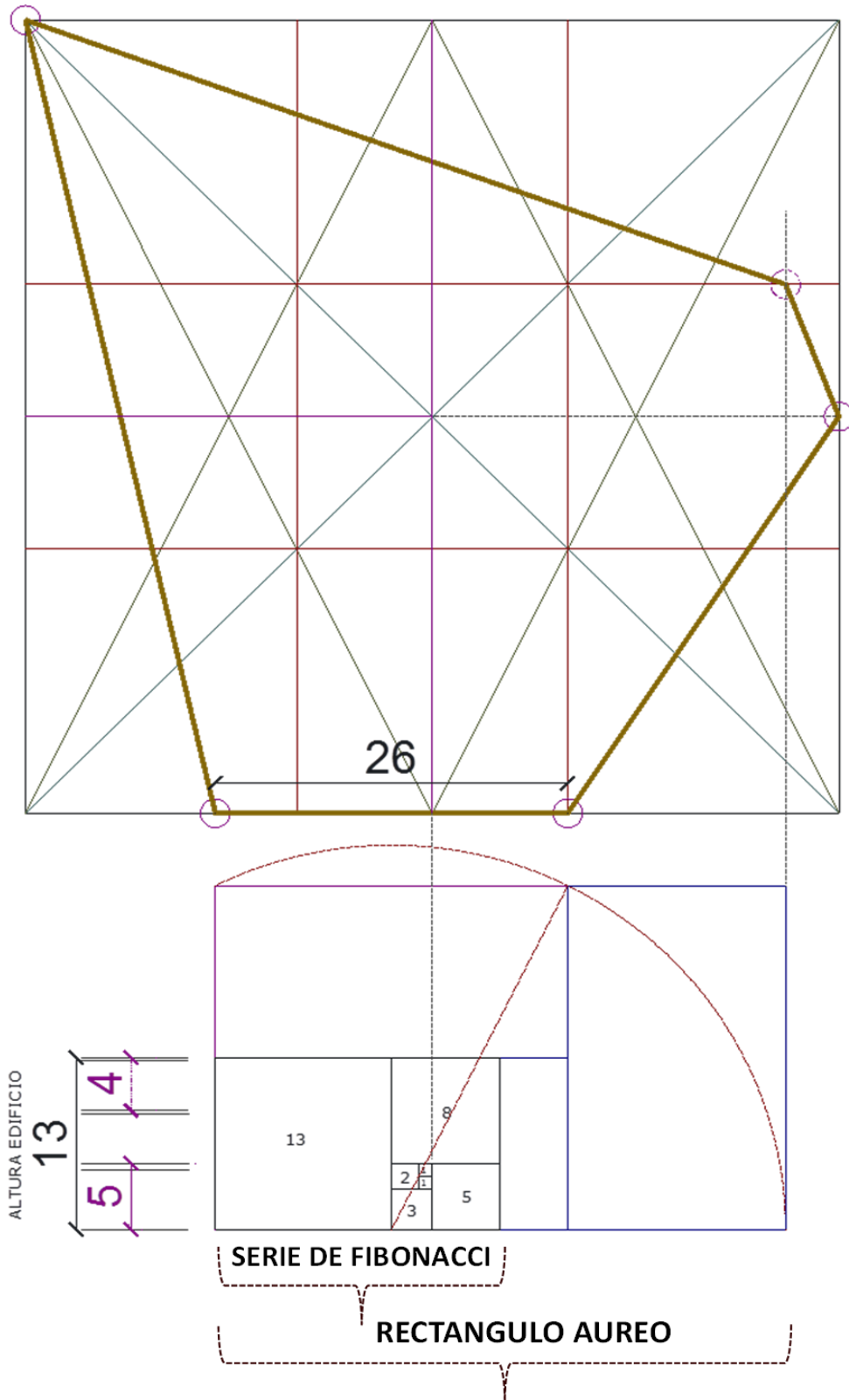

Ilustración 57. Bosquejo perspectivo

Fuente: Marco Enrique Brito

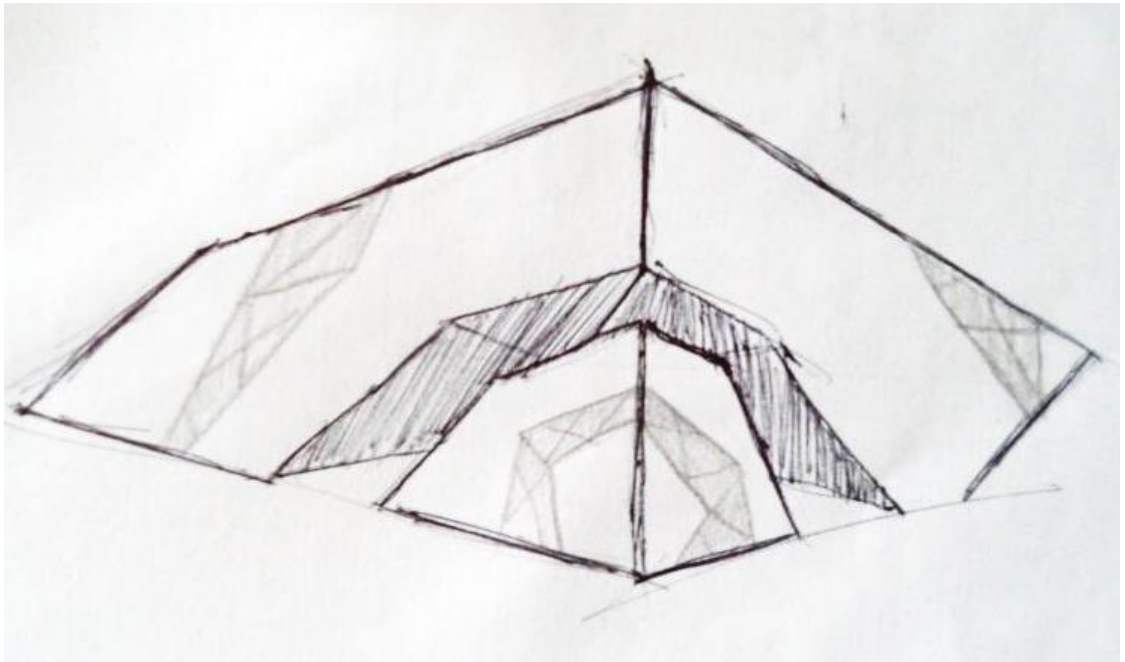

Ilustración 58. Esquema volumétrico

Fuente: Marco Enrique Brito

6.6.6 Programa Arquitectónico. Tabla 81

PROGRAMA ARQUITECTÓNICO (pre-dimensionamiento)						
INSTITUTO DE ARTES VISUALES						
SISTEMAS	SUBSISTEMAS	ELEMENTOS	a	b	#	ÁREA (M2)
INTERIOR	VEHICULAR	ESTACIONAMIENTO INSTITUTO 1 cd 30 m2 AU	2,3	5	121	1393
		ESTACIONAMIENTO AUDITORIO 1 cd 10 m2 AU	2,3	5	59	679
EXTERIOR	PEATONAL	PLAZA	40	20	1	800
		CAMINERIAS	2	600	1	1200
		MIRADORES	20	5	2	200
		EXPLANADA	20	20	1	400
	AMBIENTAL	ÁREAS VERDES	9	1	182	1638
SUB TOTAL						6309,89923
ADMINISTRACIÓN	DIRECCIÓN	SALA DE ESPERA-SECRETARÍA	6	8	1	48
		DIRECCIÓN	4	6	1	24
		SUB-DIRECCIÓN	4	4	1	16
		UNIDAD FINANCIERA	4	6	1	24
		UNIDAD ACADÉMICA	4	6	1	24
		SALA DE PROFESORES	8	5	1	40
	SERVICIOS SANITARIOS	3	3	1	9	
	GESTIÓN	SECRETARÍA	4	3	1	12
		UNIDAD DE GESIÓN CULTURAL	6	6	1	36
SALA DE REUNIONES		4	2,5	1	10	
	ARCHIVO	2	2	1	4	
ACADÉMICO	EDUCATIVO	LABORATORIO DE CÓMPUTO	14	16	1	224
		TALLER DE ARTES APLICADAS	8	7,9	1	63,2
		TALLER DE GRABADO	8	7,9	1	63,2
		TALLER DE ESCULTURA	12,25	7	1	85,75
		TALLER DE PINTURA	12,25	7,4	2	181,3
		TALLER DE DIBUJO	11,6	5,8	1	67,28
		TALLER DE ARTES VISUALES	8,5	11,8	1	100,3
		AULA COMPUESTA	9	7,9	1	71,1
AULA SIMPLE	8	6,2	2	99,2		
CULTURAL	ARTÍSTICO	SALA DE EXPOSICIONES	9,4	9,4	4	353,44
		SALA DE USO MULTIPLE	20	16	1	320
	AUDITORIO	VESTÍBULO	12	6	1	72
		AUDITORIO (400-500 PERSONAS)	25	18	1	450
		PROSCENIO	12	6	1	72
		ANTECAMARA	4	6	1	24
		SALA DE ENSAYOS	10	6	1	60
		CASETA DE PROYECCIÓN	3	3	1	9
		CAMERINO MUJERES	6	8	1	48
		CAMERINO HOMBRES	6	8	1	48
		CUARTO DE APOYO	3	4	1	12
	SSHH GENERALES	4	6	1	24	
	BIBLIOTECA	ÁREA DE LECTURA	12	4	1	48
		AREA DE TRABAJO	10	9,7	1	97
		ÁREA DE CONSULTA	10	9	1	90
		LIBRERÍA	6	6	1	36
		ACERVO	8	5	1	40
		ATENCIÓN	2	5	1	10
		IMPRESIÓN Y FOTOCOPIADO	3	2	1	6
	SERVICIOS	RECEPCIÓN	VESTÍBULO	8	12	1
RECEPCIÓN			5	6	1	30
COMERCIAL		COMERCIO CULTURAL	6	8	1	48
		LOCAL	6	9	4	216
CAFETERIA-BAR		COCINA	6	8	1	48
		ALACENA	3	3	1	9
		CUARTO FRIO	2	2	1	4
		ÁREA DE MESAS INTERIOR	16	10	1	160
		ÁREA DE MESAS EXTERIOR	8	6	1	48
		ÁREA DE BARRA	6	3	1	18
		ÁREA DE CAJA Y RECEPCION	3	2	1	6
		SANITARIOS HOMBRES	3	2	1	6
SANITARIOS MUJERES		3	2	1	6	
MANTENIMIENTO		BODEGA-UTILERÍA	3	2	1	6
		CUARTO DE SERVICIO	4	3	1	12
VIGILANCIA		MODULO DE VIGILANCIA	2	3	1	6
SANITARIOS PÚBLICOS		BAÑO COMPLETO HOMBRES	6	6	1	36
		BAÑO COMPLETO MUJERES	6	6	1	36
CIRCULACIONES		CIRCULACIÓN GRADAS	6	5	1	30
		ASCENSOR	5	3	1	15
	PASILLOS			1	280	
COMUNICACIONES	VIDEOTECA	10	8	1	80	
	INFORMÁTICA	4	8	1	32	
	RACK Y CONTROL	4	6	1	24	
TOTAL m2						4273,8

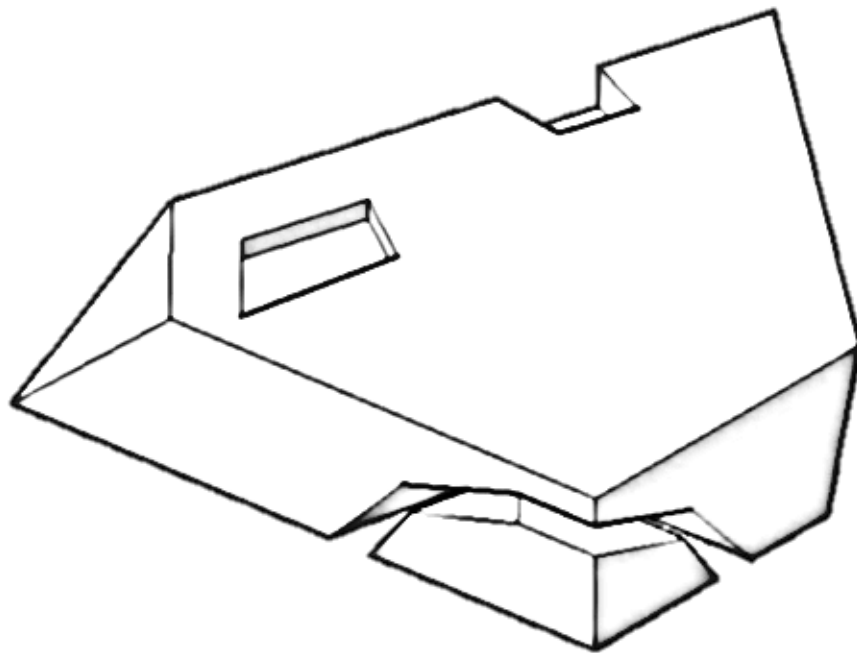
6.6.7.1 Contextualización.



La contextualización del proyecto se propone se dé por medio de la vinculación con el parque de las flores que se ejecuta en el terreno frontal, se busca la relación con el contexto a nivel ambiental, por tal motivo se propone proyectar la mayor cantidad de área verde posible para complementar los terrenos y consolidar la zona como recreativa/ambiental y cultural. Para esto se plantea conservar la arborización existente, proyectar nuevas áreas verdes, generar una franja arborizada en el perímetro noroeste para minimizar el impacto visual de los cerramientos de viviendas y proyectar un subsuelo de parqueaderos necesario por cumplimiento de normativa y así poder liberar la implantación. Hay que enfatizar que con el emplazamiento se busca mimetizar con el entorno, pero a nivel del equipamiento arquitectónico se propone una colisión de formas tipológicas, es decir contrastar con el entorno físico construido, respondiendo a la idea de generar una imagen urbana diferente, que por su singularidad se evidencie en la población.

6.6.7.2 Concepto simbólico.

Concepto simbólico

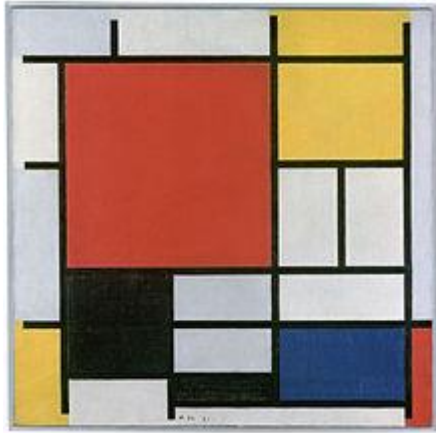

Abstracción de la forma



Ilustración 59. Composición en rojo, amarillo, azul y negro, 1921.

Fuente: Piet Mondrian-neoplasticismo



6.6.7.3 Análisis del diagrama solar (Incidencia lumínica).

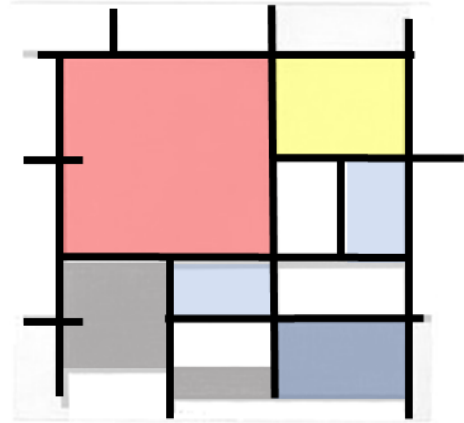
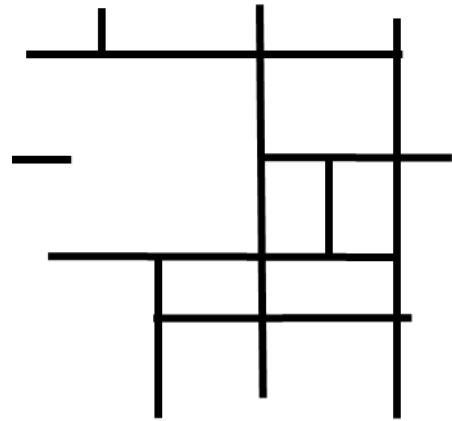
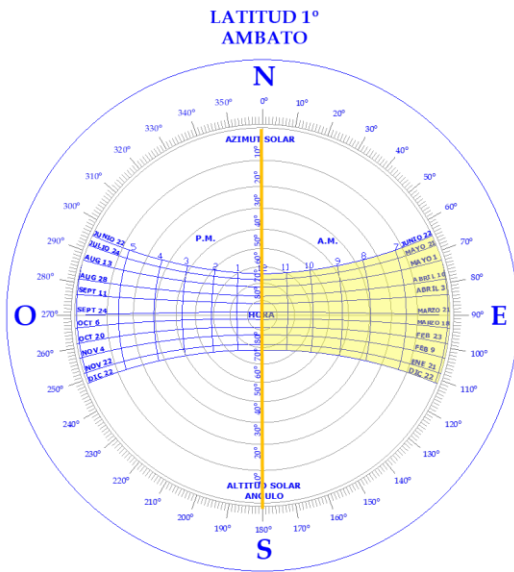
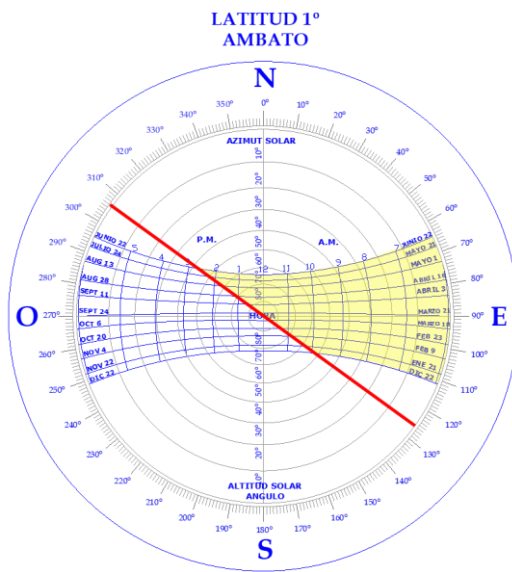

N/O luz directa de 6:00 a 2:40 (espacios >400 lux); **E** luz directa de 6:00 a 12:00 (espacios >500 lux)

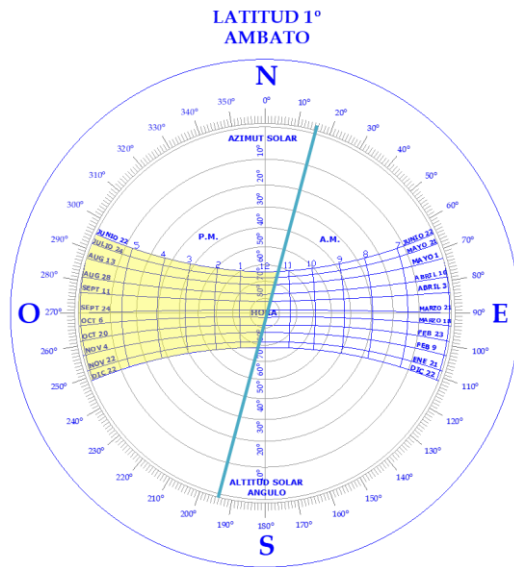
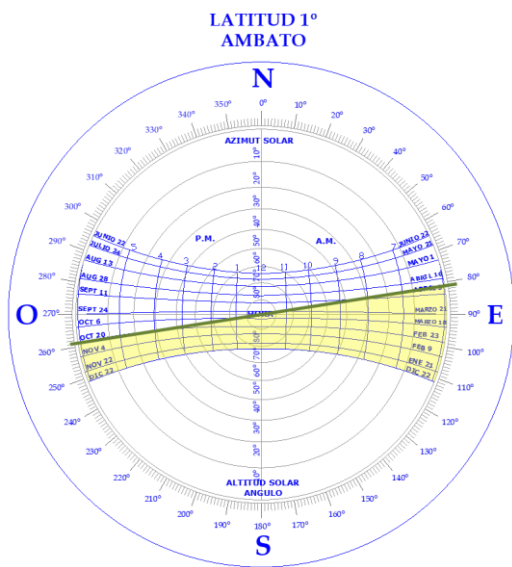

S/O luz oblicua de 6:00 a 18:00 solo de enero a marzo y de noviembre a diciembre (espacios \leq 300 lux) **O** luz directa de 11:45 a 18:00 (espacios >500 lux)

6.6.7.4 Zonificación general del Instituto.

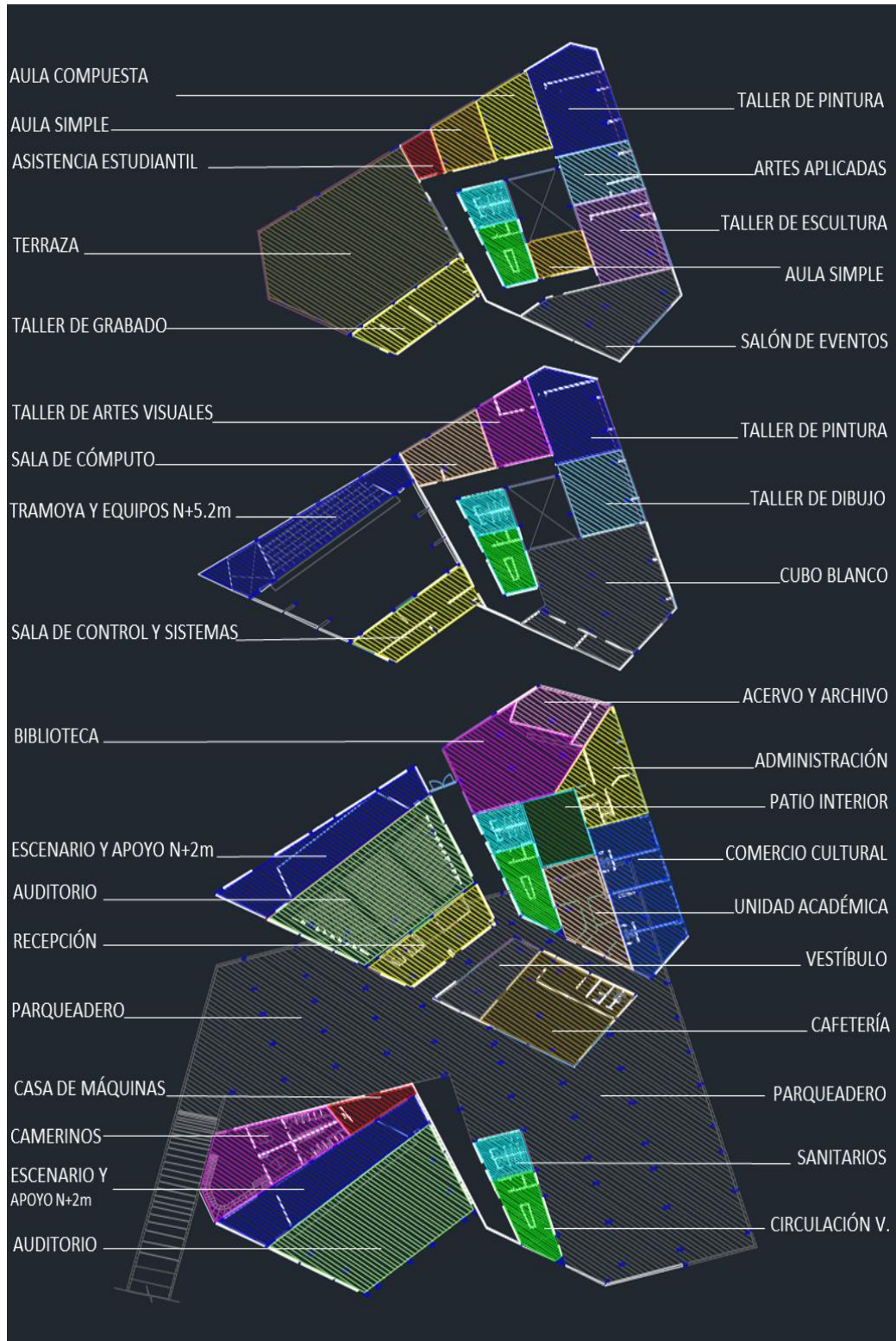

Ascendentemente: subsuelo, planta baja, primera planta, segunda planta.

6.6.7.5 Implantación Arquitectónica.

CUADRO DE ÁREAS			
INSTITUTO DE ARTES VISUALES			
SISTEMAS	SUBSISTEMAS	ELEMENTOS	ÁREA ÚTIL(M2)
TOTAL ÁREA ÚTIL INSTITUTO m2 (sin parqueos)			4445,64
TERRENO	EXTERIOR	PLAZA-plazoleta	1886,19
		CAMINERIAS	3719,8
		ÁREAS ARBORIZADAS	1864,4
		ÁREAS VERDES	10360,59
		EDIFICACIÓN (área bruta+rampa)	2700,24
ÁREA TOTAL DEL TERRENO m2			20531,22

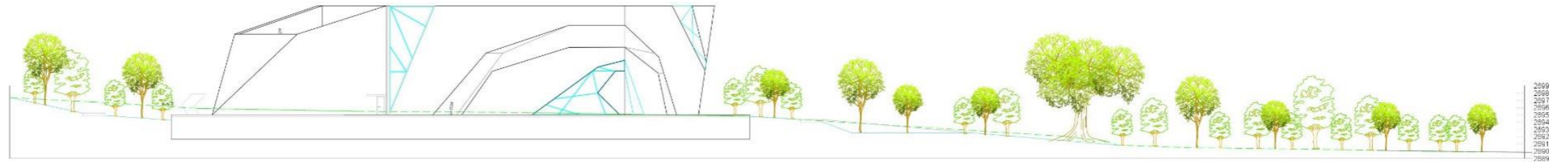

6.6.8 Planos Arquitectónicos.

6.6.8.1 Planta de subsuelo. N-3.35m

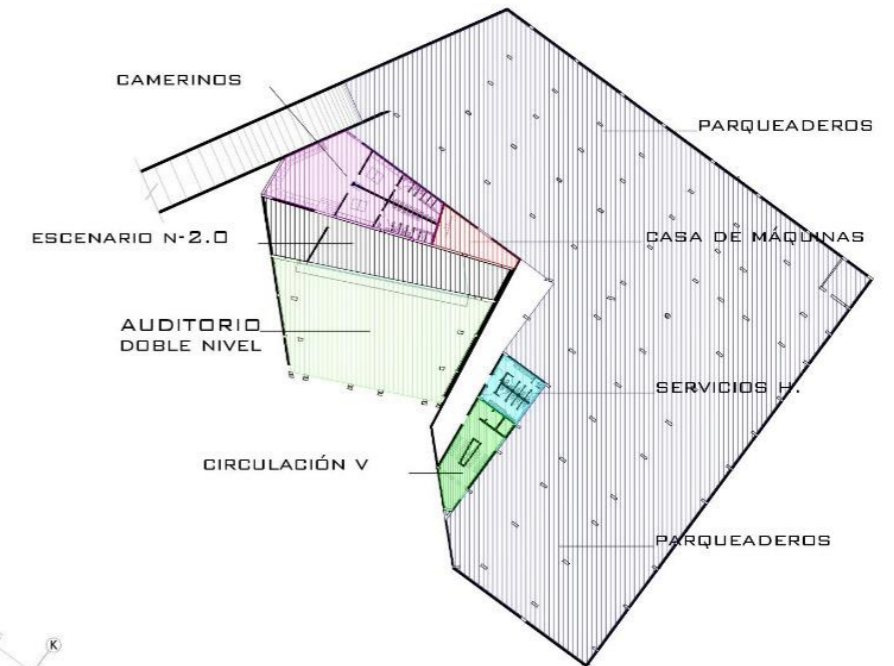
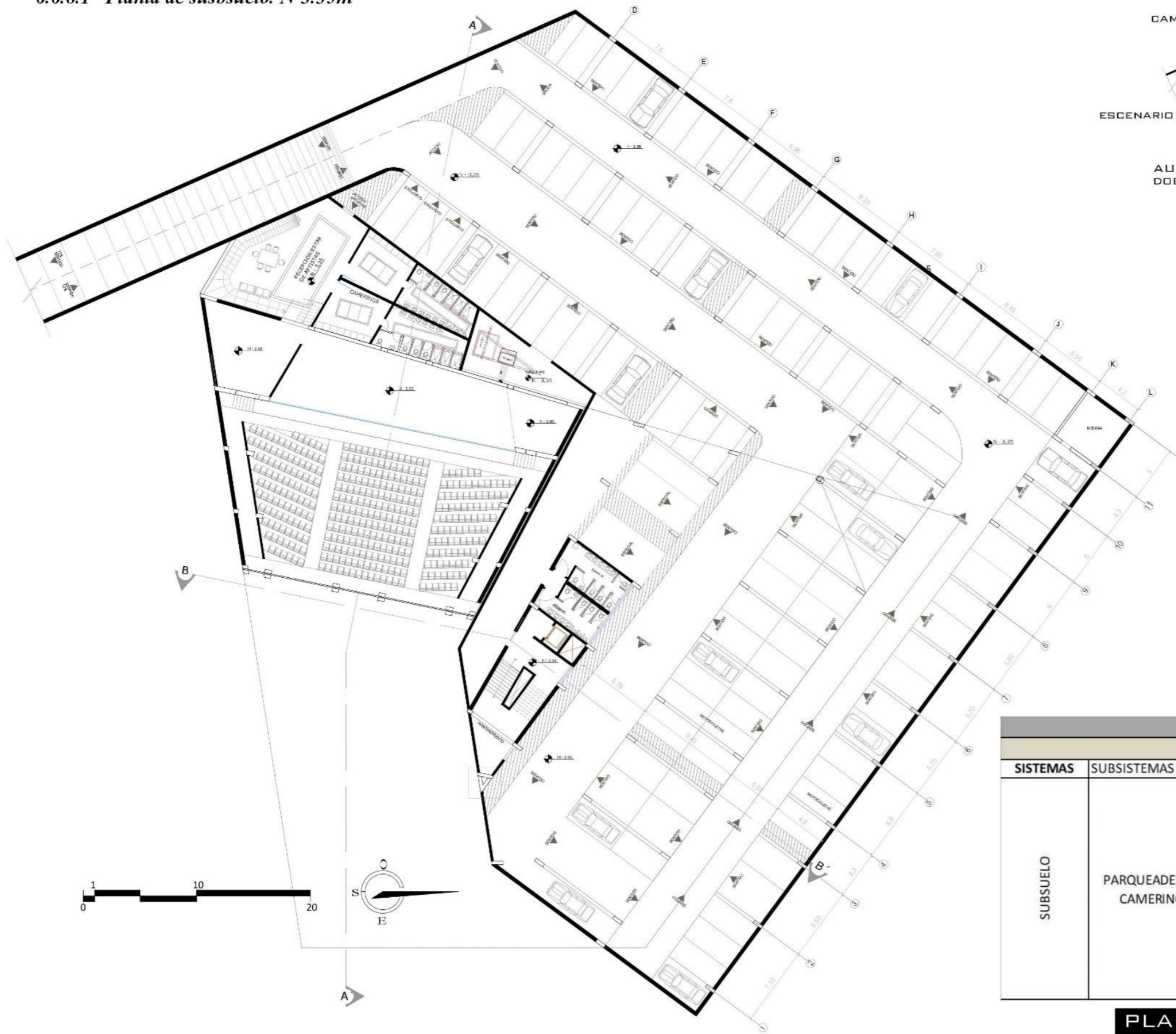

CUADRO DE ÁREAS			
INSTITUTO DE ARTES VISUALES			
SISTEMAS	SUBSISTEMAS	ELEMENTOS	ÁREA ÚTIL(M2)
SUBSUELO	PARQUEADEROS - CAMERINOS	RAMPA VEHICULAR	171
		110 ESTACIONAMIENTOS	1528,66
		CIRCULACIÓN VEHICULAR	1146,22
		CIRCULACIÓN PEATONAL	240,97
		CUARTO DE MÁQUINAS	40,28
		CAMERINOS-VESTIDORES HOMBRES	44,99
		CAMERINOS-VESTIDORES MUJERES	46,67
		RECEPCIÓN-ENSAYOS	92,82
		BAÑOS	39,42
		CIRCULACION VERTICAL	56,05
		SUBTOTAL	3407

PLANTA DE SUBSUELO NIVEL-3.35
INSTITUTO DE ARTES VISUALES AMBATO ESC 1:400

6.6.8.2 Planta baja. N+0.00m

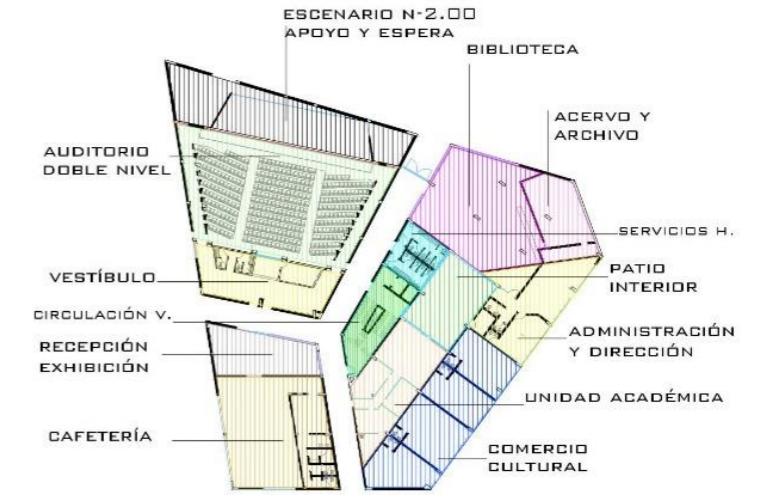

CUADRO DE ÁREAS			
INSTITUTO DE ARTES VISUALES			
SISTEMAS	SUBSISTEMAS	ELEMENTOS	ÁREA ÚTIL(M2)
PLANTA BAJA	INGRESO-SERVICIOS	VESTIBULO - EXHIBIDOR	76,8
		BAÑO MUJERES 60-1/2 x cada 40 alm= 1,5 piezas	21,63
		BAÑO HOMBRES 80-1/2 x cada 50 alm= 1,6 piezas	17,78
		CIRCULACIÓN VERTICAL	56,05
		CIRCULACIÓN HORIZONTAL	236,82
	AUDITORIO	PATIO INTERIOR	83,36
		MANTENIMIENTO	10,00
		VESTIBULO	76,95
		SSH GENERAL	9,74
		BOLETERÍA-RECEPCIÓN	21,46
	CAFETERIA-BAR	AUDITORIO (380 PERSONAS)	344,52
		ESCENARIO	152,56
		ESPERA	49,32
		APOYO	24,13
		COCINA	22,75
DIRECCIÓN	LAVADO	8,12	
	CUARTO FRIO	8,94	
	BAÑOS	10,5	
	ÁREA DE BARRA	9,8	
	ÁREA DE MESAS	138,66	
	SALA DE ESPERA-	24,85	
	SECRETARÍA	25,7	
	DIRECCIÓN	28,82	
	SUB-DIRECCIÓN	16,16	
	UNIDAD FINANCIERA	25,28	
GESTIÓN	UNIDAD ACADÉMICA	13,78	
	SALA DE PROFESORES	50,13	
	ARCHIVO	7,00	
	SERVICIOS SANITARIOS	11,26	
	UNIDAD DE GESTIÓN CULTURAL	18,36	
BIBLIOTECA	ÁREA DE LECTURA	27,98	
	ÁREA DE TRABAJO	120,30	
	ÁREA DE COMPUTADORAS	32,60	
	ARCHIVO - LIBRERÍA	12,90	
	ACERVO	60,82	
COMERCIAL	ATENCIÓN-ÁREA DE CONSULTA	11,59	
	IMPRESIÓN Y FOTOCOPIADO	3,62	
	COMERCIO CULTURAL 1	45,38	
	COMERCIO CULTURAL 2	60,1	
	COMERCIO CULTURAL 3	43,1	
		COMERCIO CULTURAL 4	49,3
		SUBTOTAL	2068,92

PLANTA BAJA **NIVEL+0.00**
 INSTITUTO DE ARTES VISUALES AMBATO ESC 1:300

6.6.8.3 Primera planta alta. N+5.10m

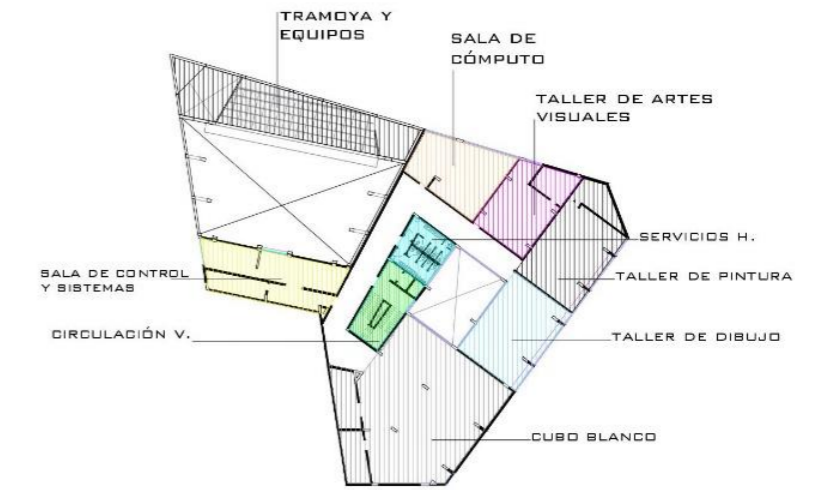
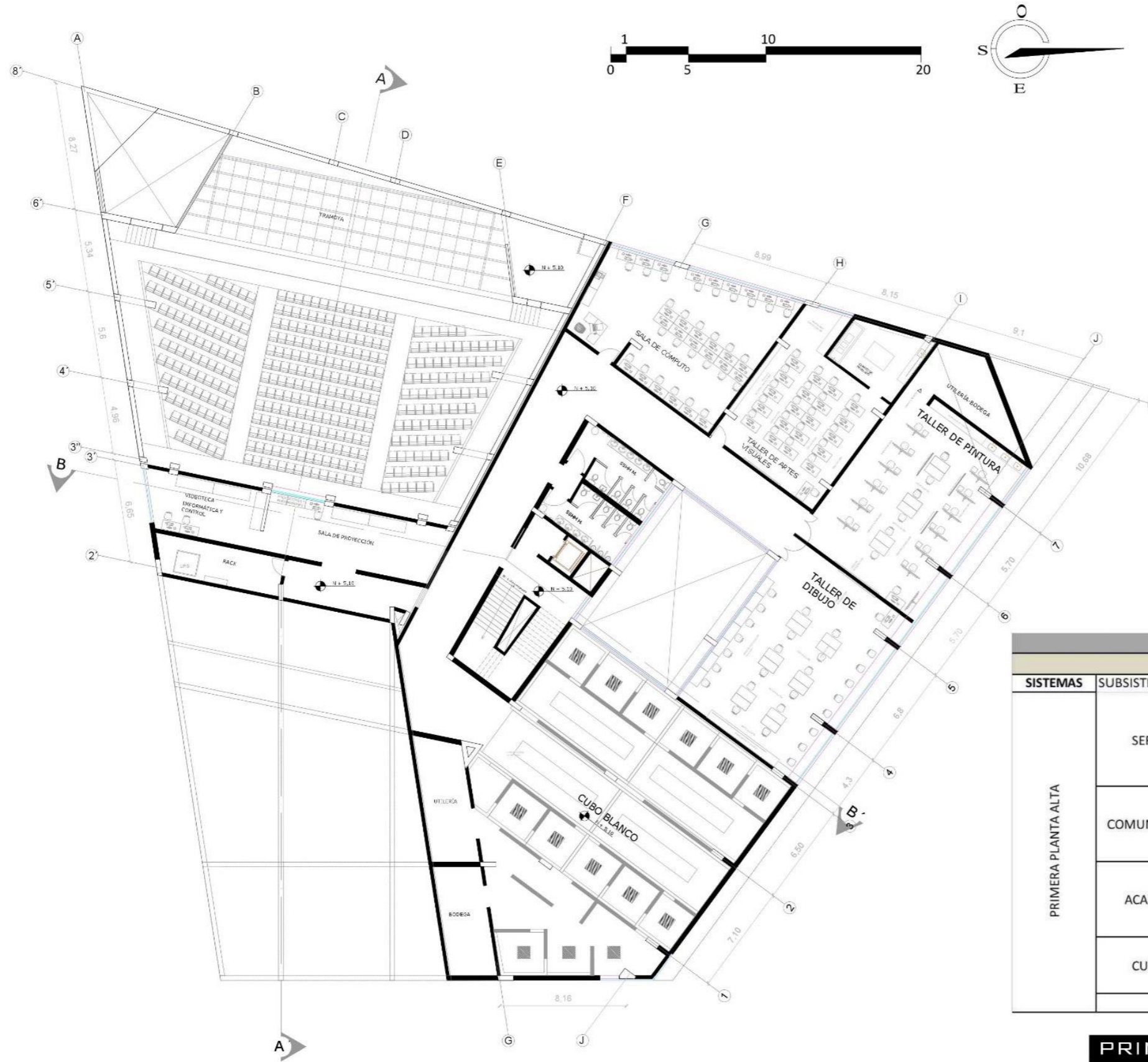

CUADRO DE ÁREAS			
INSTITUTO DE ARTES VISUALES			
SISTEMAS	SUBSISTEMAS	ELEMENTOS	ÁREA ÚTIL(M2)
PRIMERA PLANTA ALTA	SERVICIOS	BAÑO COMPLETO MUJERES	21,63
		BAÑO COMPLETO HOMBRES	17,78
		CIRCULACIÓN VERTICAL	56,05
		CIRCULACIÓN HORIZONTAL	160,7
		MANTENIMIENTO	21,24
	COMUNICACIONES	SALA DE PROYECCIÓN-VIDEOTECA	43,38
		INFORMATICA Y CONTROL	27,42
		RACK - UPS	19,72
		CUARTO DE EQUIPOS	23,70
	ACADÉMICO	LABORATORIO DE COMPUTO	96,02
		TALLER DE ARTES VISUALES	95,00
		TALLER DE PINTURA I - UTILERÍA	131,02
	CULTURAL	TALLER DE DIBUJO	111,71
		SALA DE EXPOSICIONES - CUBO BLANCO	297,08
		BODEGA	21,82
UTILERÍA		24,37	
		SUBTOTAL	1168,64

PRIMERA PLANTA ALTA NIVEL+5.10

INSTITUTO DE ARTES VISUALES AMBATO

ESC 1:300

6.6.8.4 Segunda planta alta. N+10.1m

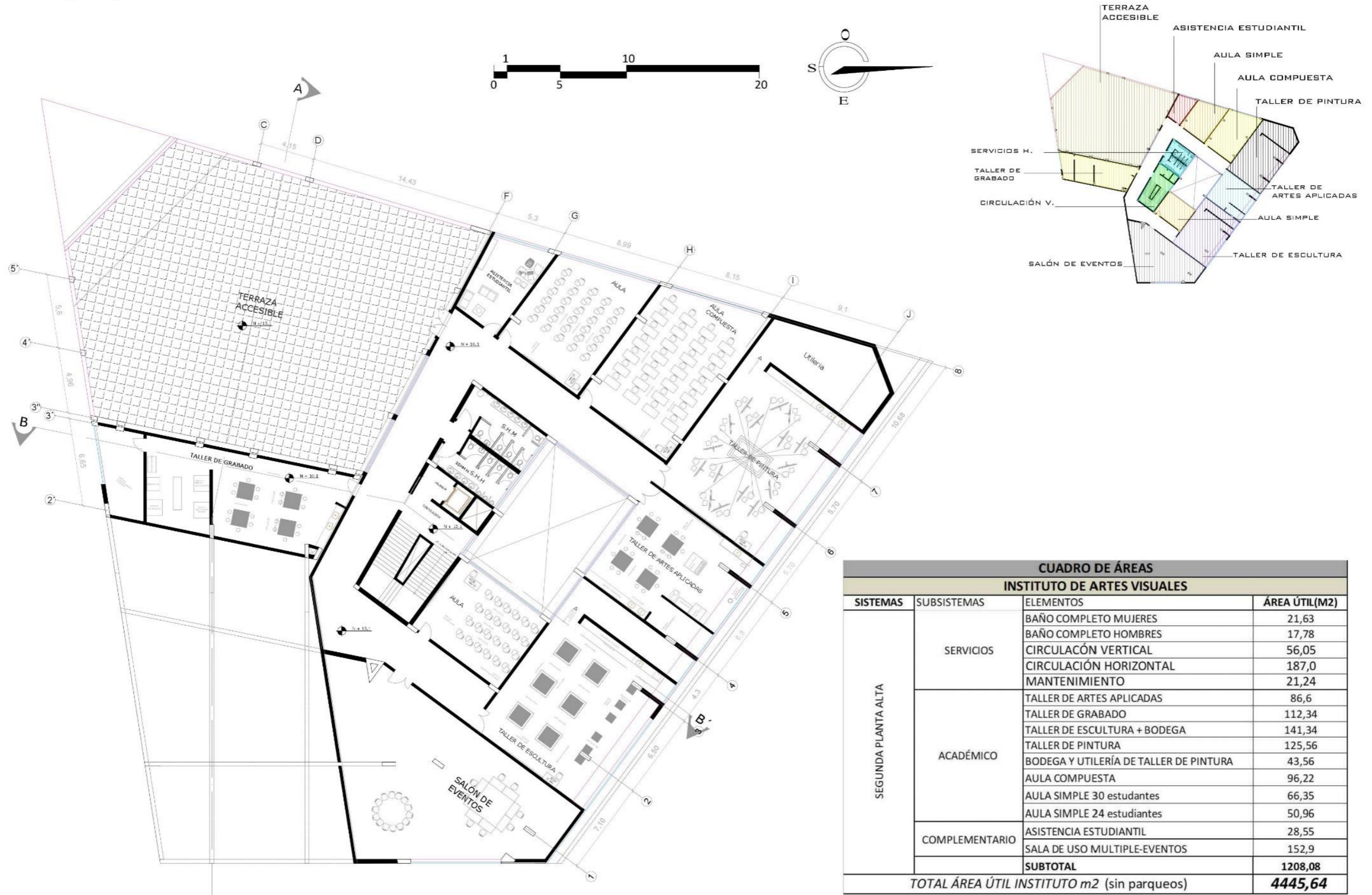

SEGUNDA PLANTA ALTA NIVEL+10.1
INSTITUTO DE ARTES VISUALES AMBATO ESC 1:300

6.6.8.5 Sección Arquitectónica A-A'; B-B'

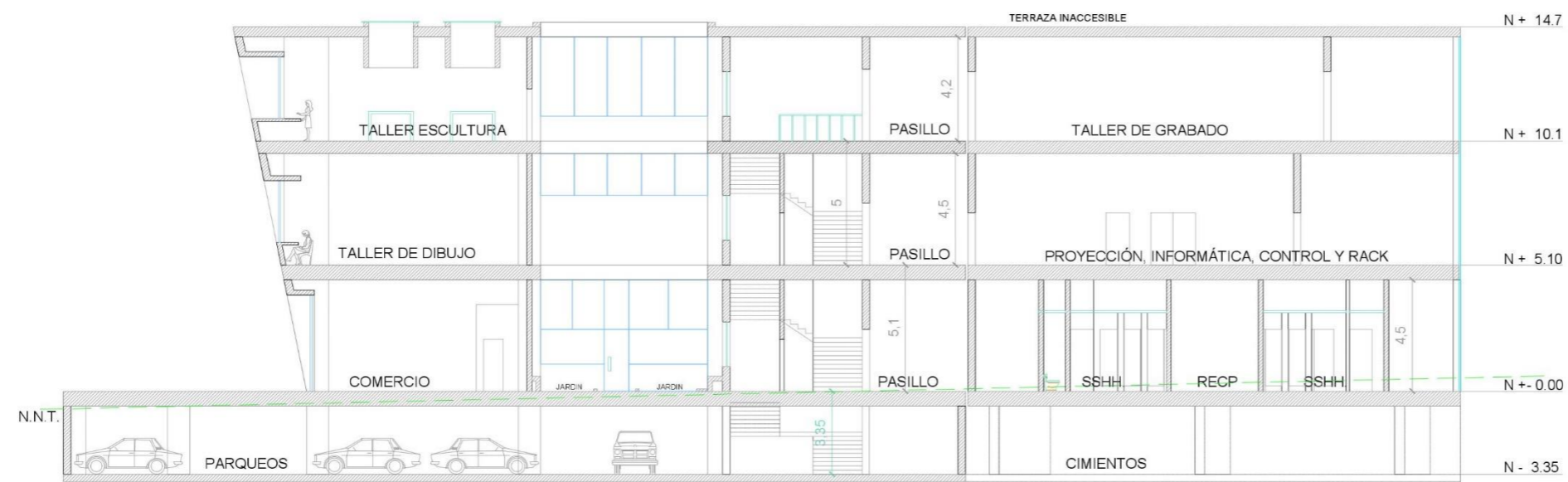

6.6.8.6 Elevaciones Arquitectónicas.

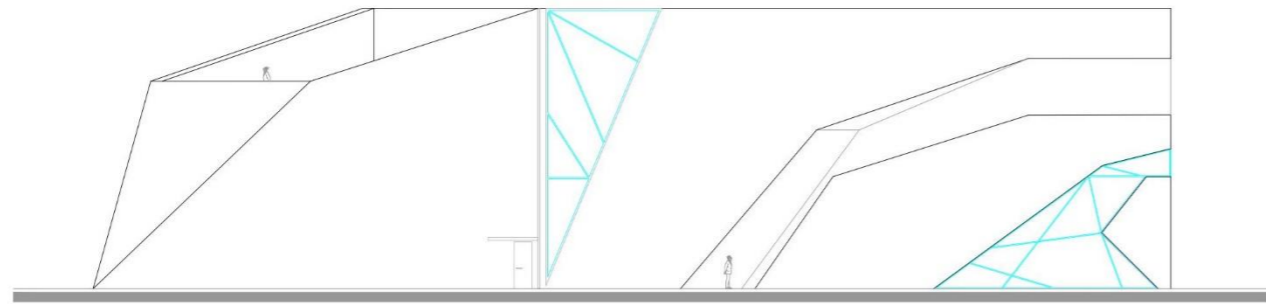

ELEVACIÓN SUR

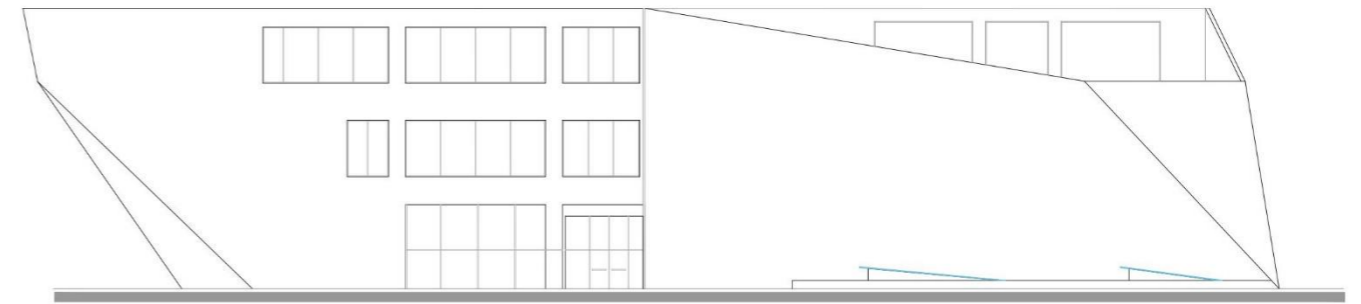

ELEVACIÓN OESTE



ELEVACIÓN FRONTAL

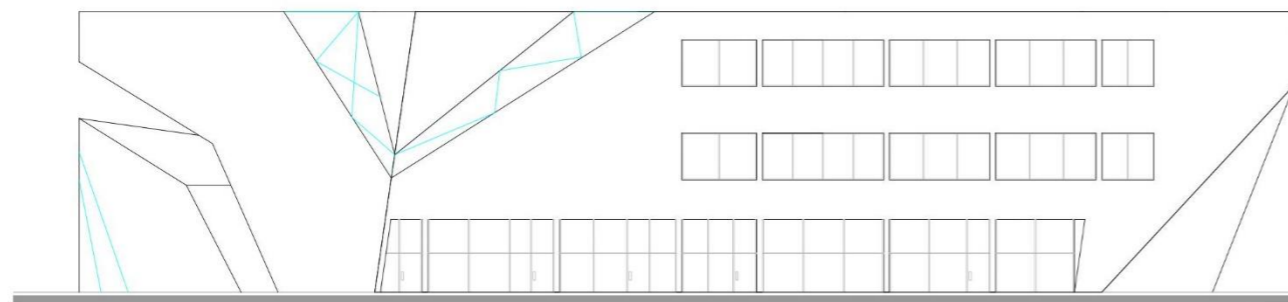

ELEVACIÓN NORTE

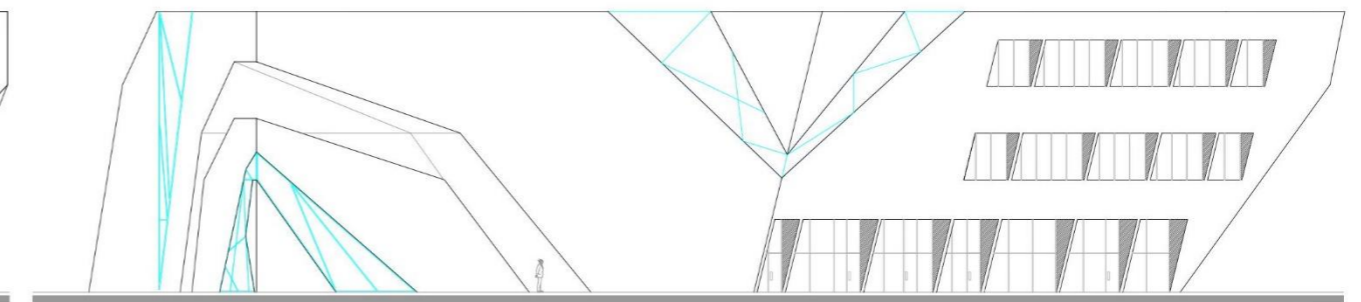

ELEVACIÓN ESTE

6.6.8.7 Detalle arquitectónico y constructivo.

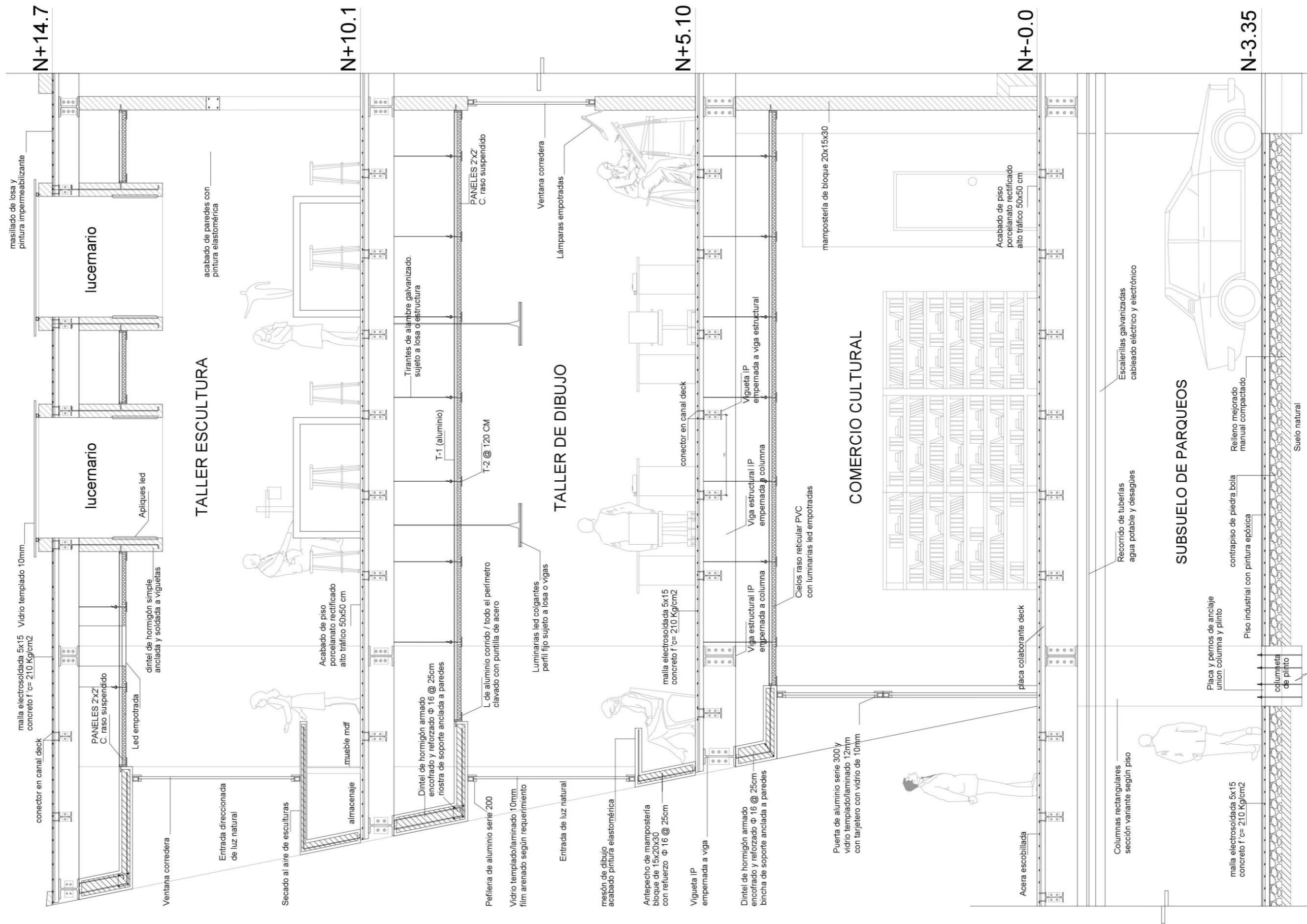

6.6.7.5 Implantación Arquitectónica.

CUADRO DE ÁREAS			
INSTITUTO DE ARTES VISUALES			
SISTEMAS	SUBSISTEMAS	ELEMENTOS	ÁREA ÚTIL(M2)
TOTAL ÁREA ÚTIL INSTITUTO m2 (sin parqueos)			4445,64
TERRENO	EXTERIOR	PLAZA-plazoleta	1886,19
		CAMINERIAS	3719,8
		ÁREAS ARBORIZADAS	1864,4
		ÁREAS VERDES	10360,59
		EDIFICACIÓN (área bruta+rampa)	2700,24
ÁREA TOTAL DEL TERRENO m2			20531,22

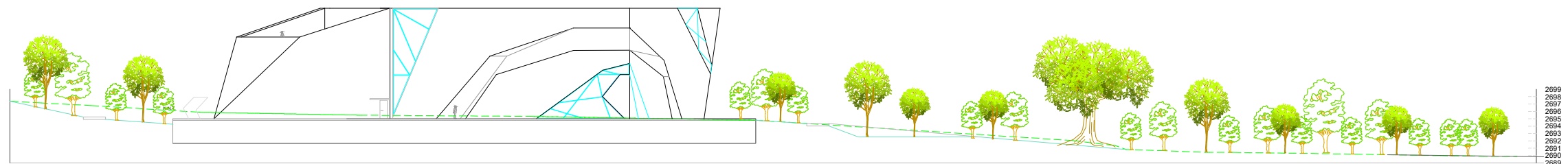

6.6.8 Planos Arquitectónicos.

6.6.8.1 Planta de subsuelo. N-3.35m

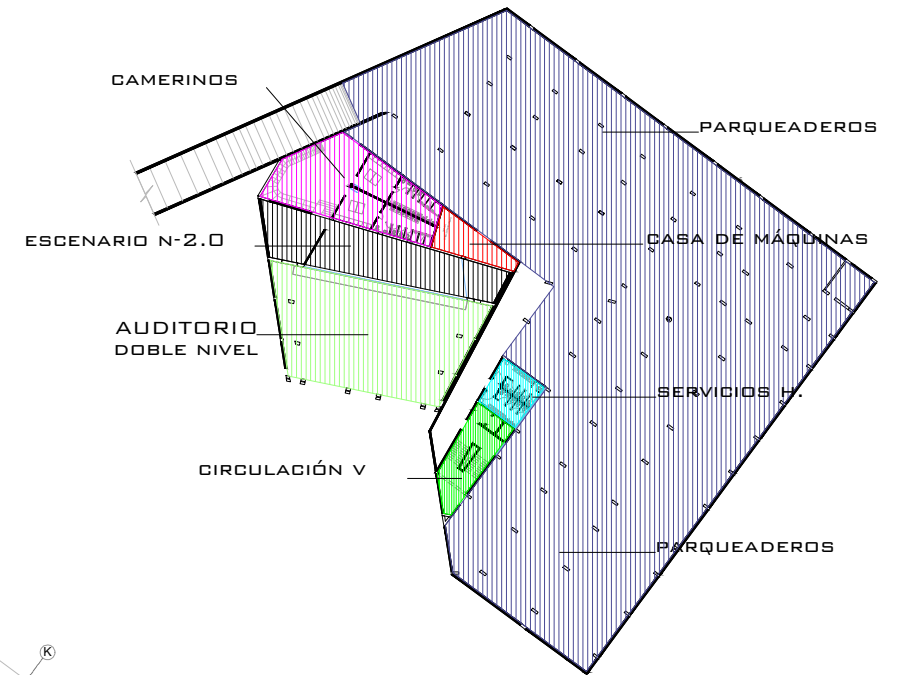
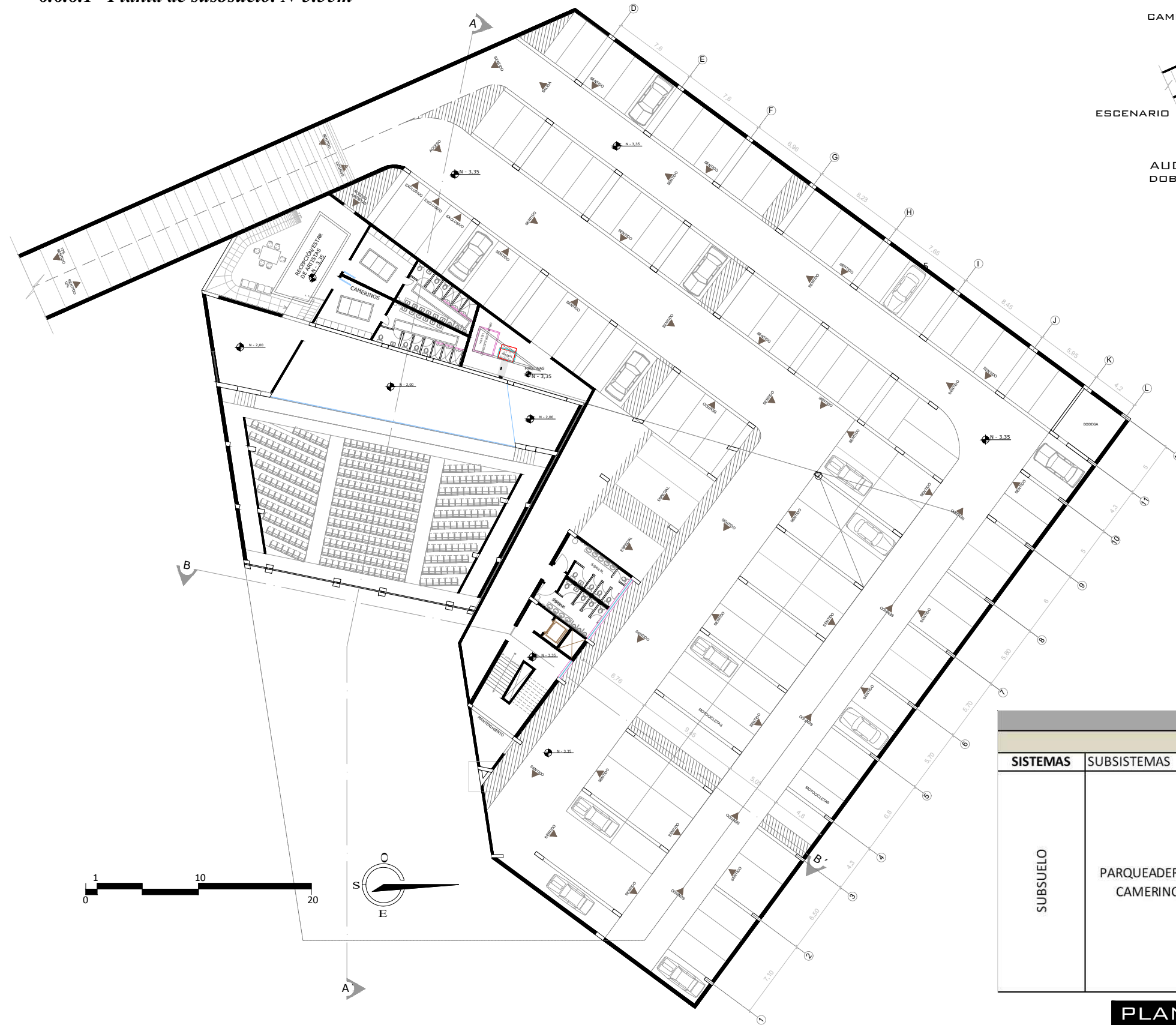

CUADRO DE ÁREAS			
INSTITUTO DE ARTES VISUALES			
SISTEMAS	SUBSISTEMAS	ELEMENTOS	ÁREA ÚTIL(M2)
SUBSUELO	PARQUEADEROS - CAMERINOS	RAMPA VEHICULAR	171
		110 ESTACIONAMIENTOS	1528,66
		CIRCULACIÓN VEHICULAR	1146,22
		CIRCULACIÓN PEATONAL	240,97
		CUARTO DE MÁQUINAS	40,28
		CAMERINOS-VESTIDORES HOMBRES	44,99
		CAMERINOS-VESTIDORES MUJERES	46,67
		RECEPCIÓN-ENSAYOS	92,82
		BAÑOS	39,42
		CIRCULACION VERTICAL	56,05
		SUBTOTAL	3407

PLANTA DE SUBSUELO NIVEL-3.35
 INSTITUTO DE ARTES VISUALES AMBATO ESC 1:400

6.6.8.2 Planta baja. N+0.00m

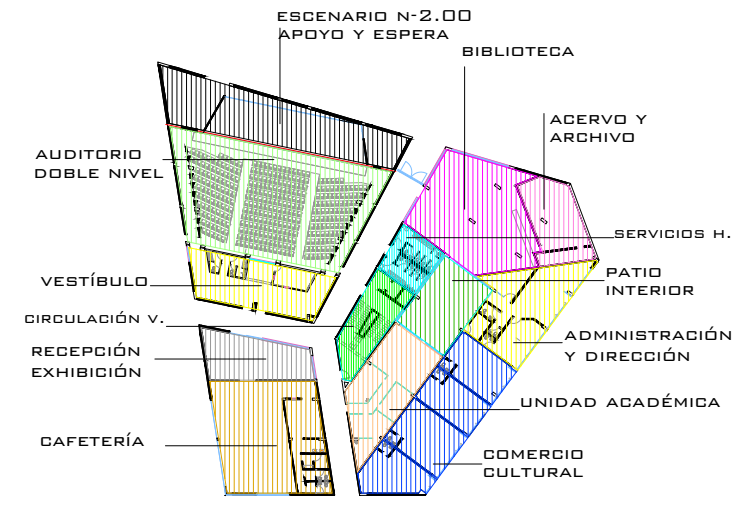

CUADRO DE ÁREAS INSTITUTO DE ARTES VISUALES			
SISTEMAS	SUBSISTEMAS	ELEMENTOS	ÁREA ÚTIL(M2)
PLANTA BAJA	INGRESO-SERVICIOS	VESTIBULO - EXHIBIDOR	76,8
		BAÑO MUJERES 60-1/2 x cada 40 alm= 1,5 piezas	21,63
		BAÑO HOMBRES 80-1/2 x cada 50 alm= 1,6 piezas	17,78
		CIRCULACIÓN VERTICAL	56,05
		CIRCULACIÓN HORIZONTAL	236,82
		PATIO INTERIOR	83,36
		MANTENIMIENTO	10,00
		VESTIBULO	76,95
		SSH GENERAL	9,74
		BOLETERIA-RECEPCION	21,46
AUDITORIO		AUDITORIO (380 PERSONAS)	344,52
		ESCENARIO	152,56
		ESPERA	49,32
		APOYO	24,13
		COCINA	22,75
CAFETERIA-BAR		LAVADO	8,12
		CUARTO FRIO	8,94
		BAÑOS	10,5
		ÁREA DE BARRA	9,8
		ÁREA DE MESAS	138,66
DIRECCION		SALA DE ESPERA	24,85
		SECRETARIA	25,7
		DIRECCION	28,82
		SUB-DIRECCION	16,16
		UNIDAD FINANCIERA	25,28
		UNIDAD ACADÉMICA	13,78
		SALA DE PROFESORES	50,13
		ARCHIVO	7,00
		SERVICIOS SANITARIOS	11,26
		GESTION	UNIDAD DE GESTION CULTURAL
BIBLIOTECA		ÁREA DE LECTURA	27,98
		ÁREA DE TRABAJO	120,30
		ÁREA DE COMPUTADORAS	32,60
		ARCHIVO - LIBRERIA	12,90
		ACERVO	60,82
		ATENCIÓN-ÁREA DE CONSULTA	11,59
		IMPRESIÓN Y FOTOCOPIADO	3,62
COMERCIAL		COMERCIO CULTURAL 1	45,38
		COMERCIO CULTURAL 2	60,1
		COMERCIO CULTURAL 3	43,1
		COMERCIO CULTURAL 4	49,3
		SUBTOTAL	2068,92

PLANTA BAJA **NIVEL+0.00**
 INSTITUTO DE ARTES VISUALES AMBATO ESC 1:300

6.6.8.3 Primera planta alta. N+5.10m

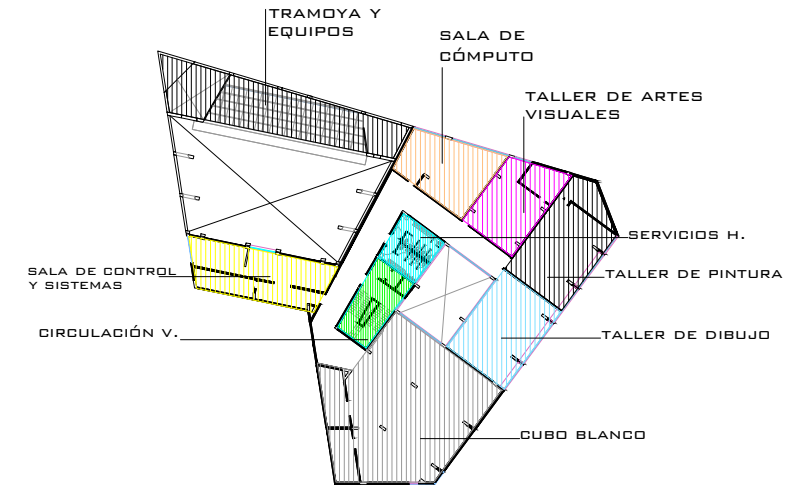
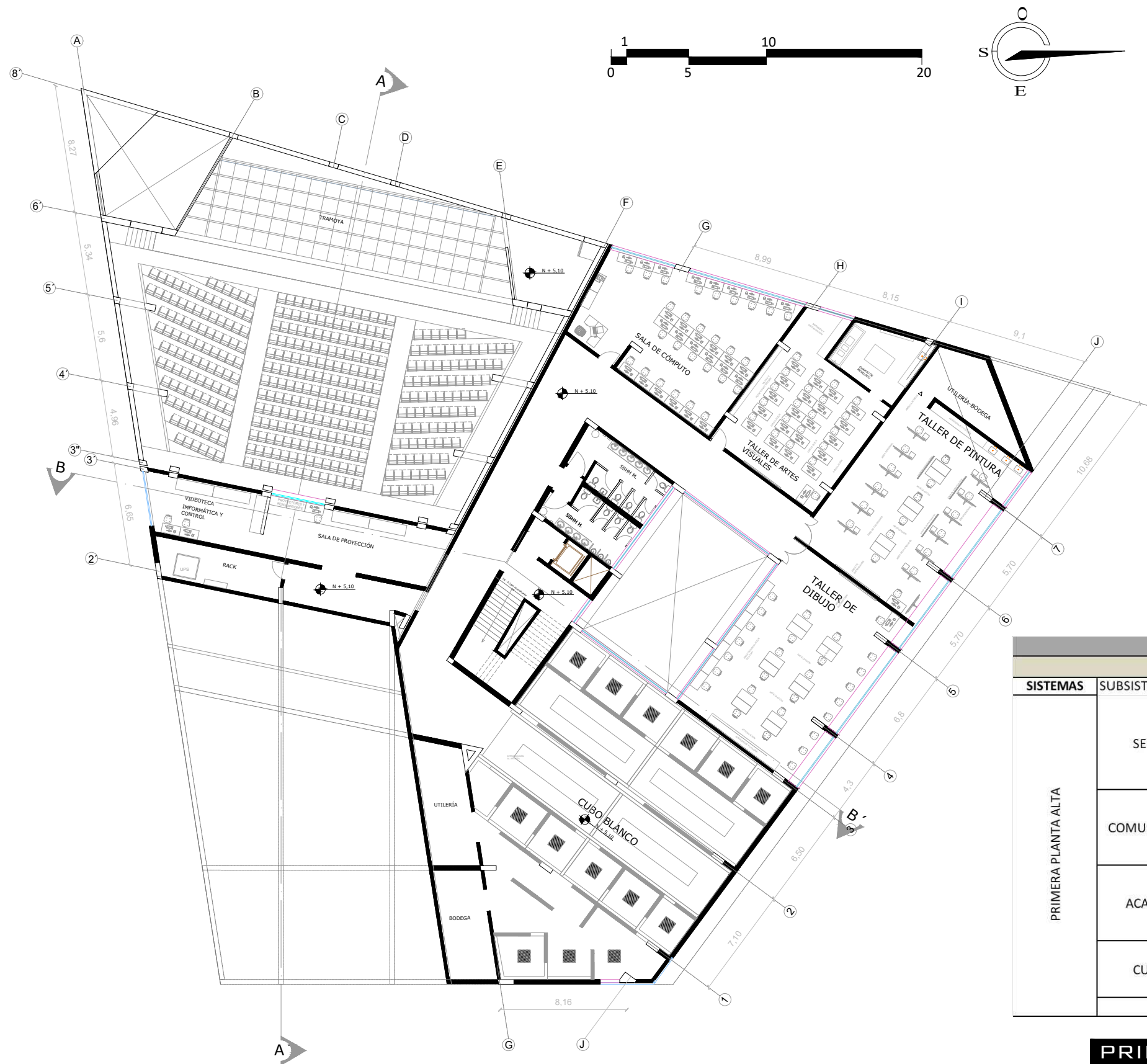

CUADRO DE ÁREAS			
INSTITUTO DE ARTES VISUALES			
SISTEMAS	SUBSISTEMAS	ELEMENTOS	ÁREA ÚTIL(M2)
PRIMERA PLANTA ALTA	SERVICIOS	BAÑO COMPLETO MUJERES	21,63
		BAÑO COMPLETO HOMBRES	17,78
		CIRCULACIÓN VERTICAL	56,05
		CIRCULACIÓN HORIZONTAL	160,7
		MANTENIMIENTO	21,24
	COMUNICACIONES	SALA DE PROYECCIÓN-VIDEOTECA	43,38
		INFORMATICA Y CONTROL	27,42
		RACK - UPS	19,72
		CUARTO DE EQUIPOS	23,70
	ACADÉMICO	LABORATORIO DE COMPUTO	96,02
		TALLER DE ARTES VISUALES	95,00
		TALLER DE PINTURA I - UTILERÍA	131,02
	CULTURAL	TALLER DE DIBUJO	111,71
		SALA DE EXPOSICIONES - CUBO BLANCO	297,08
BODEGA		21,82	
UTILERÍA		24,37	
SUBTOTAL			1168,64

PRIMERA PLANTA ALTA NIVEL+5.10
 INSTITUTO DE ARTES VISUALES AMBATO ESC 1:300

6.6.8.4 Segunda planta alta. N+10.1m

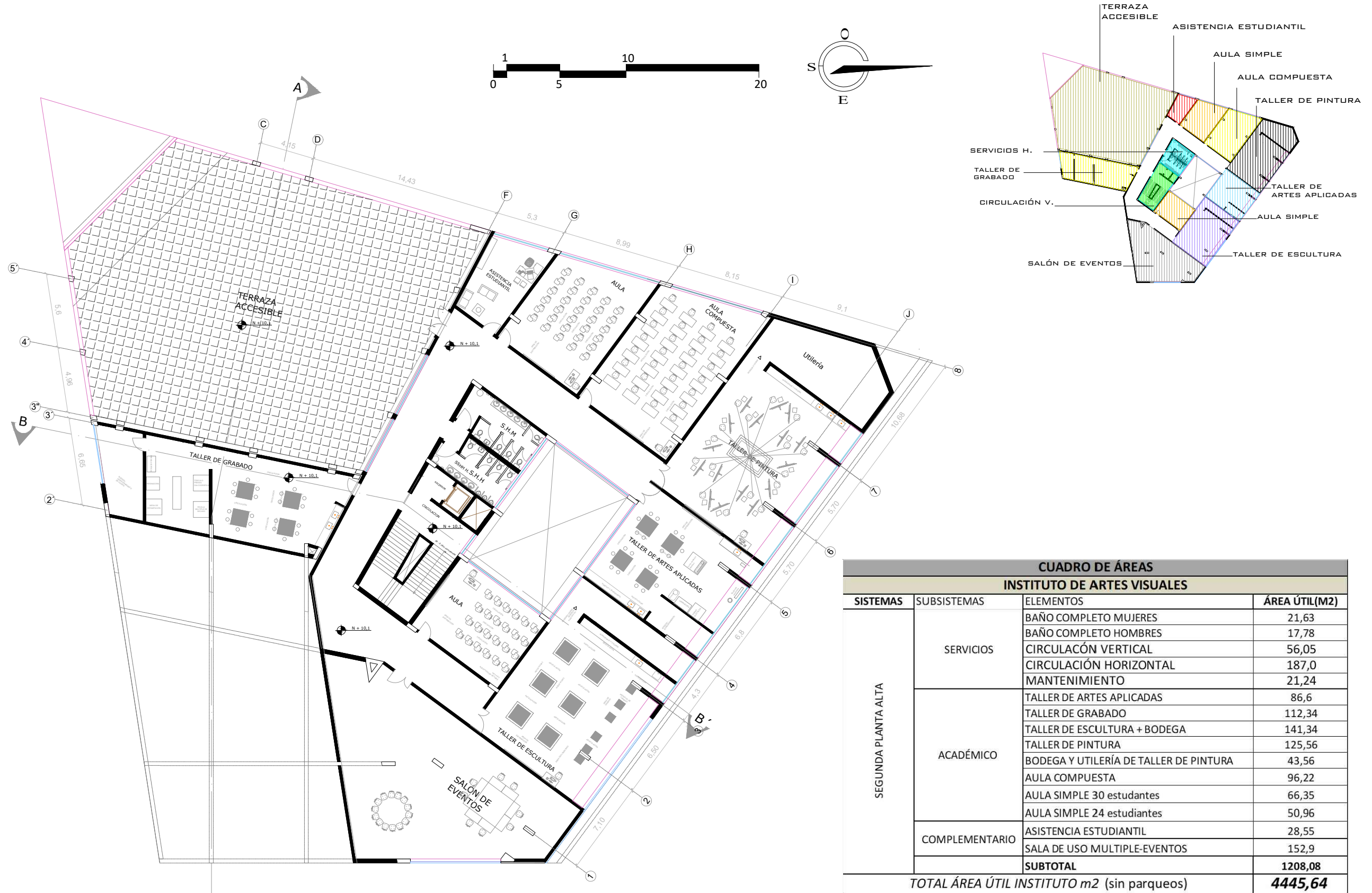

SEGUNDA PLANTA ALTA NIVEL+10.1
 INSTITUTO DE ARTES VISUALES AMBATO ESC 1:300

6.6.8.5 Sección Arquitectónica A-A'; B-B'

SECCIÓN A-A'

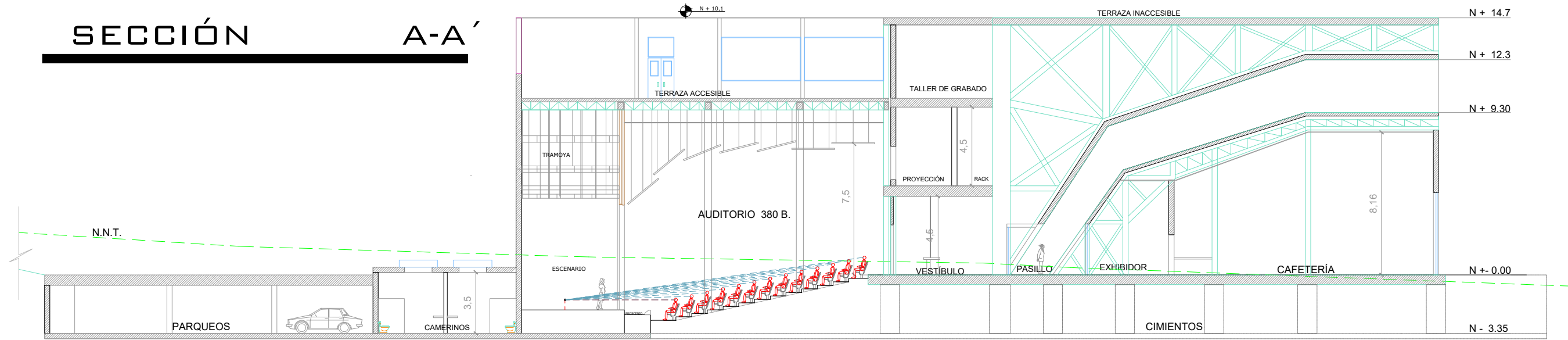

SECCIÓN B-B'

6.6.8.6 Elevaciones Arquitectónicas.

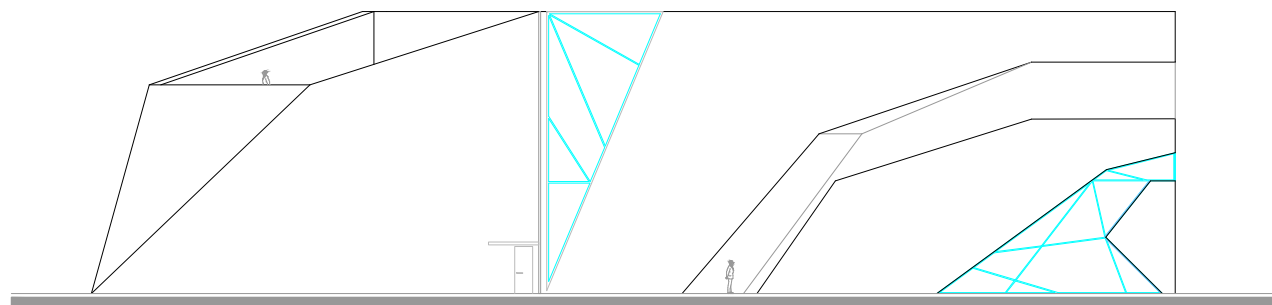

ELEVACIÓN SUR

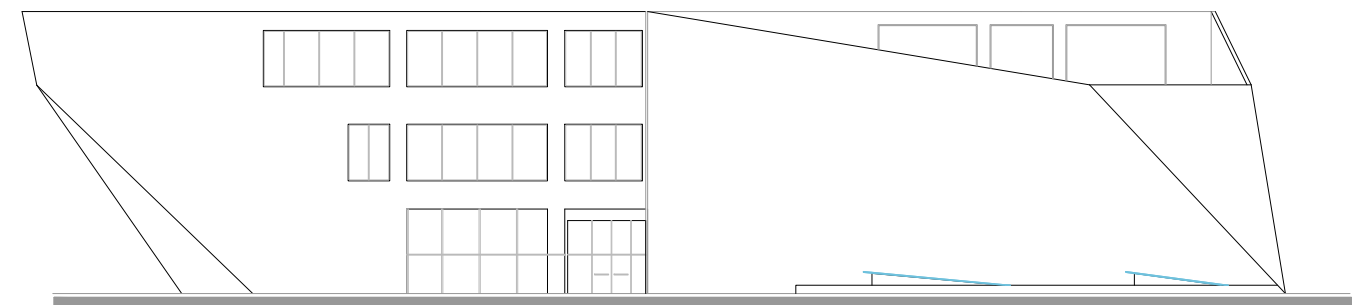

ELEVACIÓN OESTE

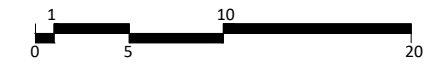

ELEVACIÓN FRONTAL

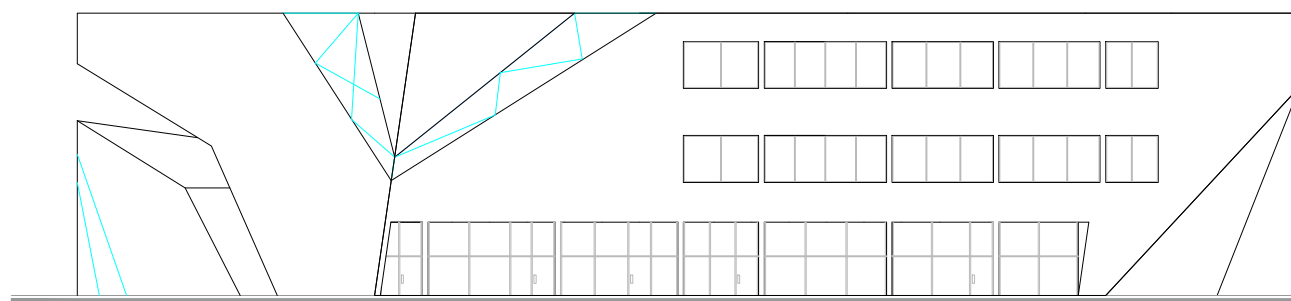

ELEVACIÓN NORTE

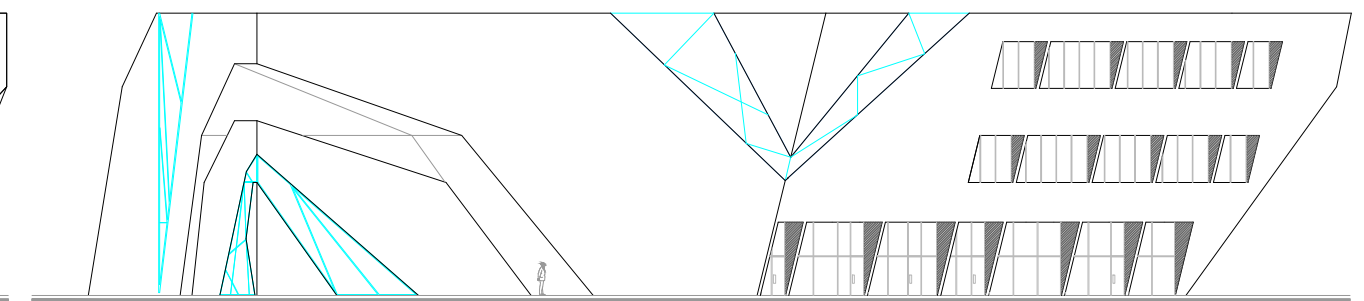

ELEVACIÓN ESTE

6.6.8.7 Detalle arquitectónico y constructivo.

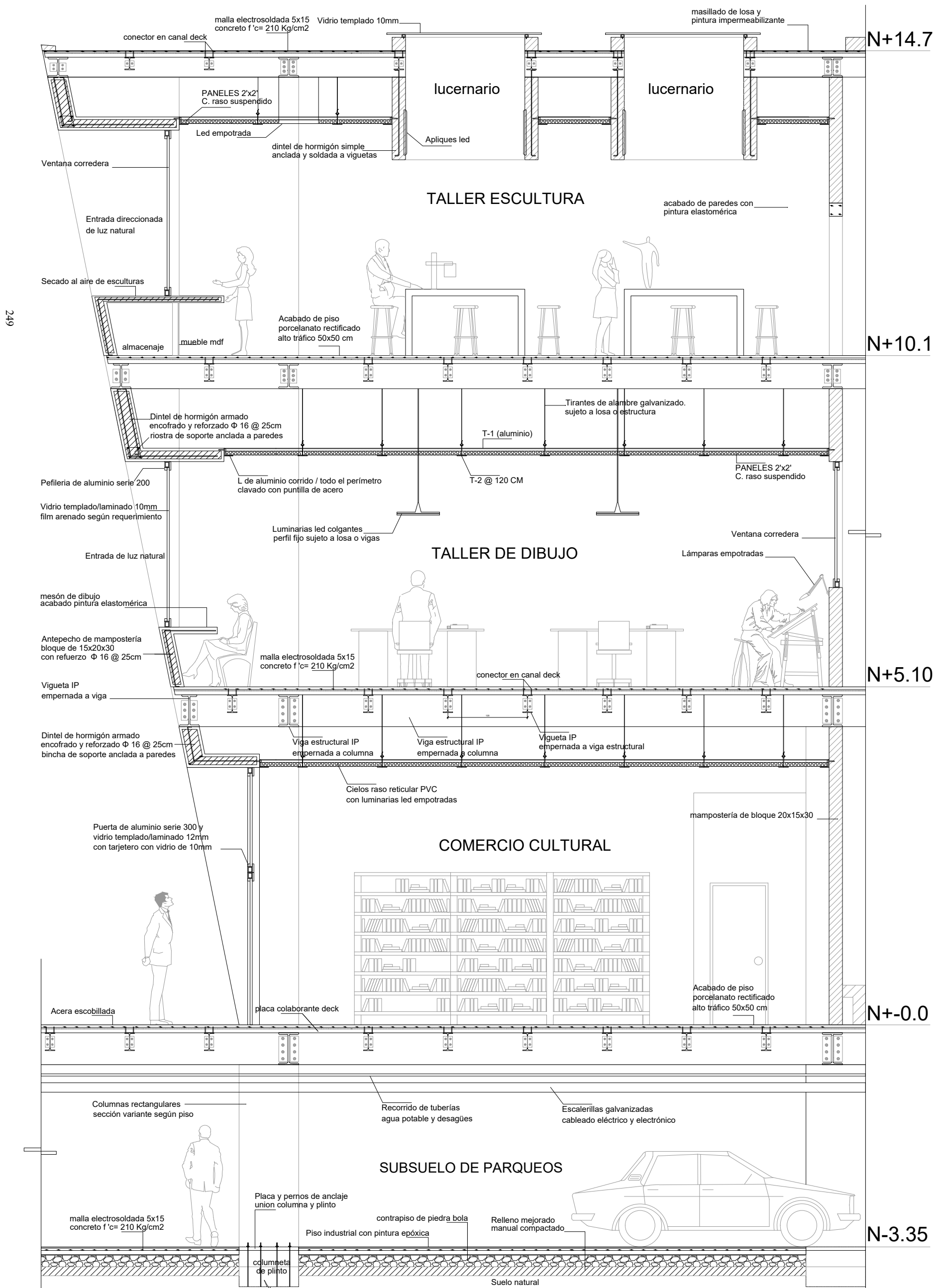

249

N+14.7

N+10.1

N+5.10

N+-0.0

N-3.35



LA VALORIZACIÓN SOCIO-ESPACIAL COMO RECURSO EN EL DESARROLLO ARTÍSTICO DE LA CIUDAD DE AMBATO INSTITUTO DE ARTES VISUALES AMBATO

DETALLE B - B' ESCALA GRÁFICA

6.6.8.8 Visualización fotorealista-3D.



LA VALORIZACIÓN SOCIO-ESPACIAL COMO RECURSO
EN EL DESARROLLO ARTÍSTICO DE LA CIUDAD DE AMBATO
INSTITUTO DE ARTES VISUALES AMBATO
SIN ESCALA



PERSPECTIVA AÉREA - VISTA NORESTE



PERSPECTIVA AÉREA - VISTA NOROESTE

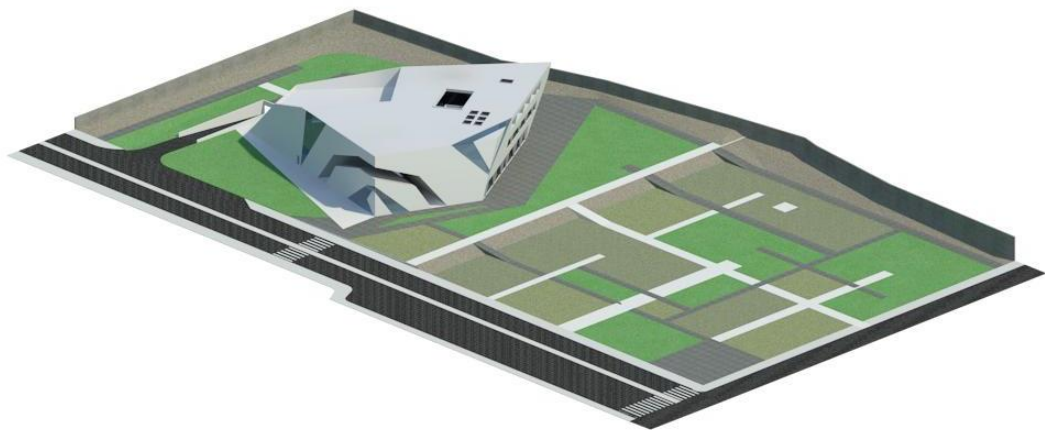

PERSPECTIVA AÉREA - VISTA SURESTE

VOLUMETRÍAS

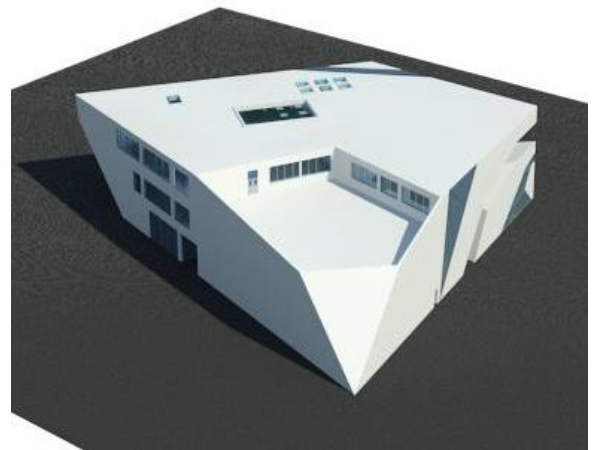

PERSPECTIVAS NORMALES

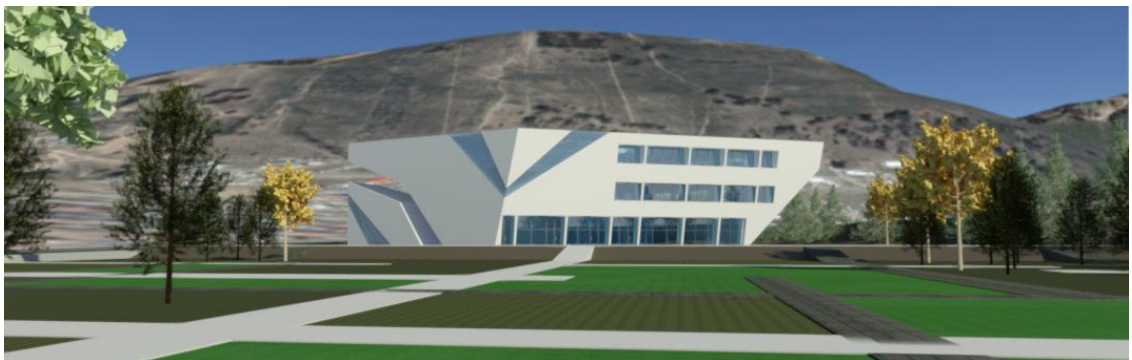

VISTA PRINCIPAL

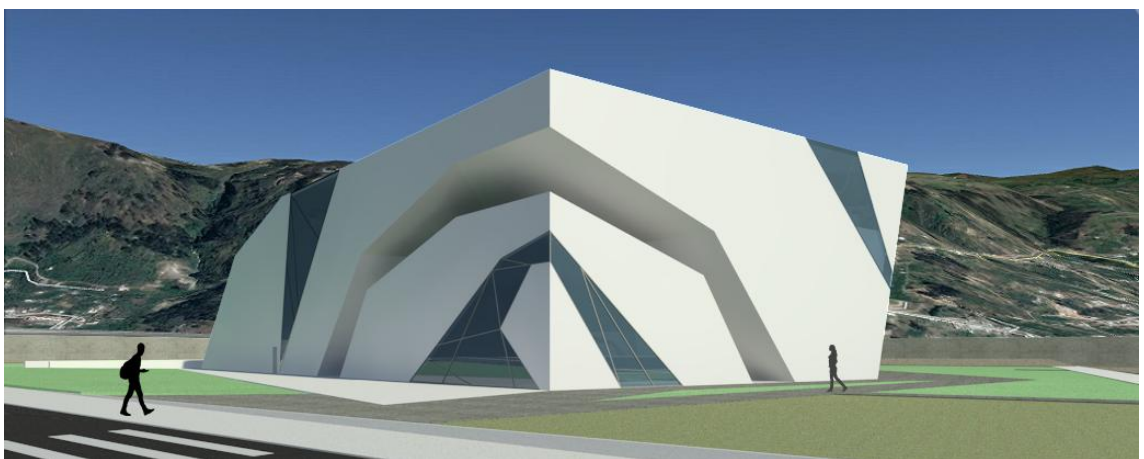

PERSPECTIVAS INTERIORES



TALLER DE PINTURA – ILUMINACIÓN NATURAL



TALLER DE PINTURA – ILUMINACIÓN ARTIFICIAL

PERSPECTIVAS INTERIORES



TALLER DE ESCULTURA – ILUMINACIÓN NATURAL



TALLER DE ESCULTURA – ILUMINACIÓN ARTIFICIAL

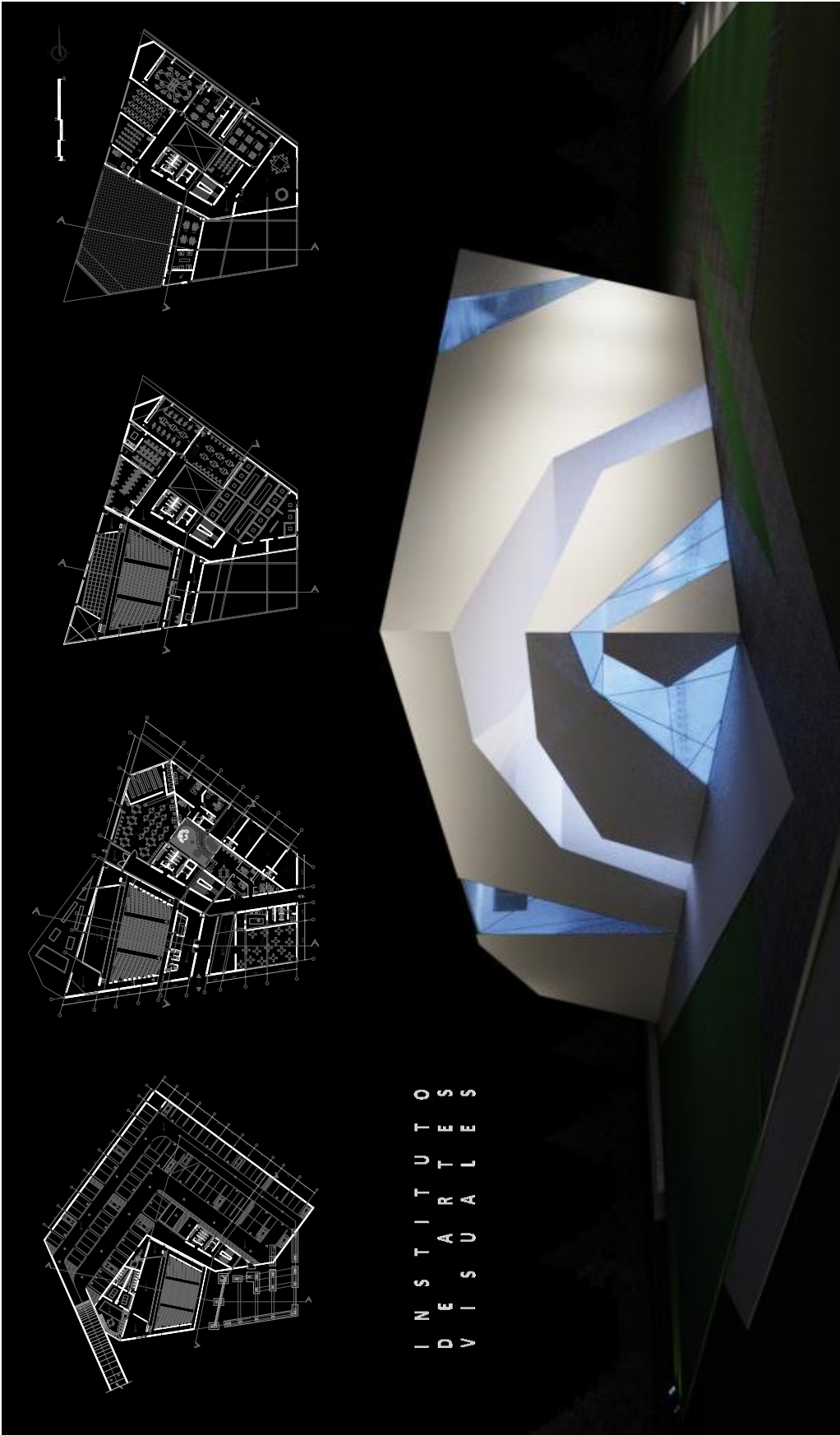

I N S T I T U T O
D E A R T E S
V I S U A L E S

6.7 Modelo Operativo

La etapa consiguiente consiste en conformar el equipo de trabajo público o privado para ejecutar los estudios de infraestructura o ingenierías componentes del proyecto final. Así mismo todos los mecanismos logísticos y económicos para la ejecución del proyecto definitivo en función a la elaboración de documentos pre-contractuales de obra.

La propuesta presentada es el resultado conceptual y proyectual a nivel de anteproyecto del equipamiento para la Institución de Artes Visuales en la Ciudad de Ambato, cuya planificación debe ser completada multidisciplinariamente en base a la propuesta arquitectónica presentada y siguiendo las siguientes fases:

FASE 1 Administración:

En esta fase la entidad gubernamental, analizará y evaluará el proyecto presentado para posteriormente determinar la factibilidad del proyecto a nivel administrativo y financiero e incluirlo en los planes de desarrollo territorial y finalmente adjudicar un plan de inversión para estudios, contratación y ejecución. Dentro de esta fase también se debe a través del órgano regular institucionalizar la escuela de artes visual bajo todos los parámetros legales.

FASE 2 Planificación:

- Elaboración de detalles, especificaciones y presupuestos arquitectónicos
- Diseño y elaboración de planos, detalles, especificaciones y presupuestos estructurales
- Diseño y elaboración de planos, detalles, especificaciones y presupuestos hidrosanitarios
- Diseño y elaboración de planos, detalles, especificaciones y presupuestos eléctricos y electrónicos

- Diseño y elaboración de planos, detalles, especificaciones y presupuestos mecánicos
- Diseño y elaboración de planos, detalles, especificaciones y presupuestos ambientales y de seguridad
- Elaboración de pliegos y documentos pre-contractuales

FASE 3 Socialización:

- Socialización del proyecto
- Promoción y publicidad del proyecto

FASE 4 Ejecución:

- Elaboración de los concursos públicos para la construcción y fiscalización del proyecto
- Adjudicación y contratación del proceso de construcción y de la fiscalización
- Adjudicación pública de la administración de obra.

FASE 5 Implementación:

Esta fase constituye la culminación del proyecto, en donde se pone en funcionamiento al instituto dentro del proyecto construido y se pone en operación sus actividades académicas y artísticas. En el cual se hace las promociones educativas, se contrata el personal y se equipa el instituto. En sí la fase cinco constituye un plan gubernamental independiente.

6.8 Administración de la Propuesta

Debido al alcance social del proyecto, es pertinente enfatizar que la propuesta no es un proyecto de inversión ya que no se busca la inversión privada para la construcción de un equipamiento cuyo retorno de capital esté garantizado por el negocio del centro como un instituto educativo; sino todo lo contrario el proyecto debe ser netamente de carácter público, su planificación, su construcción y su administración ya que se busca el bien común y el servicio social como

estrategia de desarrollo local. En función a lo mencionado la administración de la propuesta debe ser responsabilidad del Estado, al constituirse como un proyecto de servicio social y así ejecutar el modelo operativo

6.9 Previsión de la Evaluación

El proyecto para el Instituto de Artes Visuales, tiene una clara connotación social, por lo que es necesario pre-establecer sistemas de evaluación empezando por; el nivel de aceptación y un estudio especial de la demanda para el instituto y, continuando con los procesos de planificación, construcción, ejecución e implementación.

La evaluación inicial debe darse por medio de un estudio específico de la demanda estudiantil, con el objetivo de reforzar los niveles elevados de aceptación de la propuesta, expuestos en este trabajo. Consecuentemente deben establecerse métodos de evaluación en el nivel de interés que se suscite en los ciudadanos después de las campañas publicitarias y de fomento.

La evaluación en los procesos contractuales y de construcción deben ser efectuados permanentemente por medio del sistema público o a través de organismos competentes y técnicos en las áreas de contratación pública, construcción y fiscalización de obra, aplicando los organismos de control estipulados en la Ley Orgánica del Sistema Nacional de Contratación Pública y su Reglamento General

Finalmente se propone efectuar un plan de evaluación en la etapa de implementación y posterior a ella para determinar el progreso de la institución y el alcance de satisfacción social de los artistas, docentes y comunidad en general, para definir recomendaciones de cambio o de estabilidad.

C. MATERIALES DE REFERENCIA

Referencias Bibliográficas

- Aguirre, M. (2017,08 de junio). Cuando Bellas Artes se escribía con mayúsculas. *Revista mundo diners*. Recuperado de <http://www.revistamundodiners.com/?p=6942>
- Arroyo, S. (Sin fecha). Arte y cultura mejora la salud y aumenta la felicidad [Mensaje en un blog]. Recuperado de <https://www.salud180.com/salud-dia-dia/arte-y-cultura-mejora-la-salud-y-aumenta-la-felicidad>
- Artes visuales. (Sin fecha). *En Wikipedia*. Recuperado el 24 de septiembre de 2018. de https://es.wikipedia.org/wiki/Artes_visuales
- Banet, T. (4 de septiembre de 2007). Hitos en el espacio urbano [Mensaje en un blog]. Recuperado de <https://tbanet.wordpress.com/2007/09/04/hitos-en-el-espacio-urbano/>
- Barclay & Crousse. (08 de abril de 2014). Escuela de Artes Visuales. Plataforma Arquitectura. Recuperado de <https://www.plataformaarquitectura.cl/cl/02-350143/escuela-de-artes-visuales-barclay-and-crousse>
- Bellas artes. (Sin fecha). *En Wikipedia*. Recuperado el 24 de septiembre de 2018. de https://es.wikipedia.org/wiki/Bellas_artes
- Calderón, C. (2018). Aplicación de la serigrafía en la reproducción de iconos precolombinos sobre papel artesanal, para revalorizar la cultura Puruhá en la ciudad de Riobamba (Tesis de maestría). Universidad de Cuenca, Ecuador.
- Cartografía base I. Municipio de Ambato. (2016). División política-administrativa del Ecuador. [Ilustración]. Recuperado de <http://repositorio.uta.edu.ec/jspui/handle/123456789/2324>
- Cartografía base I. Municipio de Ambato. (2016). Parroquias rurales y urbanas del Cantón Ambato [Ilustración]. Recuperado de <http://repositorio.uta.edu.ec/jspui/handle/123456789/2324>
- Casaseca Salustiano. (1990). *Los Ancares: Educación y Subdesarrollo*. Universidad de Salamanca, España

Castells Manuel. (1976). *La Cuestión Urbana*, Siglo veintiuno editores, México 1985

Concepto de hito. (Sin fecha). *En DeConceptos*. Recuperado de <https://deconceptos.com/ciencias-sociales/hito>

Concejo Metropolitano de Quito. (2003). *Plan de Uso y Ocupación del Suelo, Ordenanza de zonificación N° 0011/0031*. Recuperado de http://www7.quito.gob.ec/mdmq_ordenanzas/Ordenanzas/ORDENANZA%20A%C3%91OS%20ANTERIORES/ORDZ-011%20-%20PUOS%20-%20SUSTITUYE%20ORMZ-008.pdf

Concejo Metropolitano de Quito. (2002). *Régimen del suelo del Distrito Metropolitano de Quito*. Recuperado de http://www7.quito.gob.ec/mdmq_ordenanzas/Ordenanzas/ORDENANZA%20A%C3%91OS%20ANTERIORES/ORDM-085%20-%20NUEVO%20REGIMEN%20DEL%20SUELO.pdf

Consejo Nacional de la Cultura y las Artes, Gobierno de Chile. (2016). *Por qué enseñar arte y cómo hacerlo*. Recuperado de http://www.cultura.gob.cl/wp-content/uploads/2016/02/cuaderno2_web.pdf

Consejo Nacional de la Cultura y las Artes, Gobierno de Chile. (2012). *Caracterización del proceso de profesionalización de los artistas visuales nacionales*. Recuperado de <file:///C:/Users/Usuario/Desktop/proceso-de-profesionalizacion-de-los-artistas-visuales.pdf>

Consejo Nacional de la Cultura y las Artes, Gobierno de Chile. (2012). *Glosario de artes visuales y nuevos medios*. Recuperado de <http://www.estaciondelasartes.com/wp-content/uploads/2014/04/Glosario-Artes-Visuales-y-Nuevos-Medios.pdf>

Declaración Universal de Derechos Humanos, Asamblea General en su resolución 217A (III), de 10 de diciembre de 1948

El Telégrafo. (2013). *Las industrias culturales en Ecuador*. Recuperado de <https://www.eltelegrafo.com.ec/noticias/masqmenos/1/las-industrias-culturales-en-ecuador>

Enric, M. (Sin fecha). *De la pasión geométrica [Ilustración]*. Recuperado de <http://enricmestre.com/de-la-pasion-geometrica/>

- Ernst & Young Global Limited. (2015). *Tiempos de cultura: el primer mapa mundial de las industrias culturales y creativas*. Recuperado de http://www.worldcreative.org/wp-content/uploads/2016/03/EY_CulturalTimes2015_ES_Download.pdf
- Escuela Arte Cádiz. (Sin fecha). *La Escuela-Un poco de Historia*. Fecha de consulta: abril 2, 2018. Recuperado de <http://eacadiz.com/la-escuela/>
- Escuela de la Bauhaus. (Sin fecha). *Wikipedia, La enciclopedia libre*. Fecha de consulta: 15:50, abril 2, 2018. Recuperado de https://es.wikipedia.org/wiki/Escuela_de_la_Bauhaus
- Escultura. (Sin fecha). *En Wikipedia, La enciclopedia libre*. Fecha de consulta: julio 10, 2017. Recuperado de https://es.wikipedia.org/wiki/Escultura#Tipos_de_escultura
- Flores, Gabriel. (9 de enero de 2017). La Facultad de Artes de la UCE celebra sus 50 años. *El Comercio*. Recuperado de <http://www.elcomercio.com/tendencias/facultad-arte-universidadcentraldeecuador-aniversario-celebracion.html>.
- Franco, Á., y Zabala, S. (2012). Los equipamientos urbanos como instrumentos para la construcción de ciudad y ciudadanía. *Revistas Uniandes-Dearqu, en línea* (11), 8-13. Recuperado de <https://revistas.uniandes.edu.co/doi/pdf/10.18389/dearqu11.2012.03>
- Fundación Sinchi Sacha. (2015). *Catálogo de iconografía de Ecuador antiguo*. Recuperado de http://mindalae.com.ec/proyecto/images/proyecto_mindalae/biblioteca/catalogo-de-iconografia-de-ecuador-antiguo.pdf
- Future Architecture Thinking. (15 de octubre de 2013). Casa de las Artes. Plataforma Arquitectura. Recuperado de <https://www.plataformaarquitectura.cl/cl/02-300009/casa-de-las-artes-future-architecture-thinking>
- Gallardo, S. (2016, diciembre, 18). Opinión: La Importancia del Arte y la Cultura para el Desarrollo Económico Local. *Noticias Los Ríos*. Recuperado de <http://www.noticiaslosrios.cl/2016/12/18/opinion-la-importancia-del-arte-la-cultura-desarrollo-economico-local/>

- Gobierno Autónomo Descentralizado Municipalidad de Ambato. (2016). *Plan de Desarrollo y Ordenamiento Territorial 2016*. Recuperado de <http://www.ambato.gob.ec/wp-content/uploads/2016/09/PDOT-Ambato-07-06-2016.pdf>
- Gobierno Autónomo Descentralizado Municipalidad de Ambato. (2008). *Plan de Ordenamiento Territorial Ambato 2020*. Recuperado de <http://gadmatic.ambato.gob.ec/gadmatic/docs/reforma.pdf>
- Guillén, J. (2015). ¿Por qué el cerebro humano necesita el arte? [Mensaje en un blog]. Recuperado de <https://escuelaconcerebro.wordpress.com/2015/01/31/por-que-el-cerebro-humano-necesita-el-arte/>
- González, F. (2008). Psicología y arte: razones teóricas y epistemológicas de un desencuentro. *Tesis Psicológica, en línea* (3), 140-159. Recuperado de <http://www.redalyc.org/articulo.oa?id=139012667013>
- Gutiérrez, E. (2013). Equipamientos culturales como factor de cohesión urbana dentro de los procesos de regeneración en la ciudad (Tesis de maestría). Universitat de Barcelona, España.
- Harris, M. (1990). *Antropología Cultural*. Alianza Editorial, Madrid 2004
- Harris, M. (1971). *Introducción a la Antropología General*. 7º edición Alianza Editorial, Castellana, Madrid 1983
- Herrero, L. (2011). La contribución de la cultura y las artes al desarrollo económico regional. *Investigaciones Regionales - Journal of Regional Research, en línea* (19), 177-202. Recuperado de <http://www.redalyc.org/pdf/289/28918214010.pdf>
- Lefebvre, H. (1978). *El Derecho a la Ciudad*. Barcelona, España: Península.
- Lynch, K. (2008). *La imagen de la ciudad*. Barcelona, España: Editorial Gustavo Gili, SL.
- López, A. (9 de mayo de 2014). Más allá de los monumentos: cómo el espacio urbano canaliza la vida cultural [Mensaje en un blog]. Recuperado de <https://blogs.iadb.org/ciudadessostenibles/2014/05/09/mas-alla-de-los-monumentos-espacio-urbano-y-patrimonio-cultural/>

- López Héctor M. (Enero 2013). *Arquitectura Historicista en Quito* [Mensaje en un blog]. Recuperado de <http://losladrillosdequito.blogspot.com/2013/01/arquitectura-historicista-en-quito.html>
- Malinowski Bronislaw. (1984). *Una teoría Científica de la Cultura*. Sarpe, Madrid 1984
- Mapas Ecuador. (Sin fecha). Organización territorial de la provincia de Tungurahua. [Ilustración]. Recuperado de <http://www.mapasecuador.net/mapa/mapa-tungurahua-mapa-division-politica.html>
- Marcociannarel. (2015). La forma de la piedra. [Ilustración]. Recuperado de <https://mx.depositphotos.com/84085220/stock-photo-background-of-white-stones.html>
- Marx Karl. (1857). *Introducción General a la crítica de la Economía Política*, Siglo veintiuno editores, Madrid 1981
- Maslow Abraham. (1943). *Una teoría sobre la motivación humana*. York University, Toronto, Ontario 2000
- Max Neef, M., Hopenhayn, M., y Elizalde, A. (1986). *Desarrollo a escala humana*. Biblioteca CF+S 2010 Madrid, España. Recuperado de <http://habitat.aq.upm.es>
- Ministerio de Cultura y Patrimonio del Ecuador. (2016). *Ley Orgánica de Cultura, Registro Oficial N° 913*. Recuperado de <https://www.culturaypatrimonio.gob.ec>
- Moreno J. (2015). John Calderón - Artista Visual. Bucaramanga, Colombia: © 2023 by Calderón JohnWix.com. Recuperado de <http://johnfr7.wixsite.com> (P.30)
- Museo de Arte de Pereira. (Sin fecha). *El Edificio*. Fecha de consulta: abril 2, 2018. recuperado de <http://museoartepereira.org/el-edificio/>
- Neufert, E. (Ed.). (2013). *Arte de proyectar en Arquitectura*. Barcelona, España: Editorial Gustavo Gili, S.L.

- Organización de los Estados Americanos. (2007). *Informe Final del Taller Internacional “La Cultura como Motor de Crecimiento Económico y la Inclusión Social en las Américas”* (Washington, D.C., octubre 1 - 2, 2007). Recuperado de http://www.oas.org/OASpage/Events/default.asp?eve_code=22 (P.32)
- Palacio, F., y Cots, T. (2017). *Interarts: Cultura y arte como factores de cohesión social y desarrollo urbano sostenibles*. Barcelona, Es.: Interarts. Recuperado de <http://www.interarts.net/descargas/interarts2830.pdf>
- Palacios, L. (2006). El valor del arte en el proceso educativo. *REencuentro. Análisis de Problemas Universitarios, en línea* (46), 01-21. Recuperado de <http://www.redalyc.org/pdf/340/34004607.pdf>
- Piet Mondrian. (Sin fecha). *En Wikipedia, La enciclopedia libre*. Fecha de consulta: octubre 1, 2018. Recuperado de https://es.wikipedia.org/wiki/Piet_Mondrian
- Pérez, J y Gardey, A. (2012). Definición de hito [Mensaje en un blog]. Recuperado de <https://definicion.de/hito/>
- Pérez, J y Gardey, A. (2012). Definición de Pachamama [Mensaje en un blog]. Recuperado de <https://definicion.de/pachamama/>
- Plazola, A. (Ed.). (2002). *Enciclopedia de Arquitectura*. México:Limusa.
- Read, H. (2007). *El significado del arte*. Buenos Aires, Argentina: Losada.
- Ros, N. (2004). El lenguaje artístico, la educación y la creación. *Revista Iberoamericana De Educación*, 35(1), 1-8. Recuperado de <https://rieoei.org/RIE/article/view/2901>
- Salgado, M. y Corbalán de Celis, C. (2012). *La Escuela de Bellas Artes en el Quito de inicios del siglo XX (Investigación ganadora del programa de becas 2012)*. Instituto de la Ciudad, Quito, Ecuador.
- Secretaria de educación superior, ciencia, tecnología e innovación. (2018). *Oferta académica de las instituciones de educación superior*. Recuperado de <http://www.forosecuador.ec/forum/ecuador/educaci%C3%B3n-y-ciencia/145714-oferta-acad%C3%A9mica-2018-senescyt-carreras-universitarias-ecuador>

- Serebrisky, T., Esquivel, E., y Ramírez, M. (03 de marzo de 2015). ¿Qué entendemos por infraestructura sostenible? [Mensaje en un blog]. Recuperado de <https://blogs.iadb.org/ciudadessostenibles/2015/03/03/infraestructura-sostenible/>
- Servicio de Contratación de Obras. (Sin fecha). Levantamiento topográfico del terreno seleccionado. [Ilustración]. Recuperado de Sistema de información SECOB/Zonal 3
- Silicato. (Sin fecha). *En Wikipedia, La enciclopedia libre*. Fecha de consulta: diciembre 16, 2017. Recuperado de <https://es.wikipedia.org/wiki/Silicato>
- Subsecretaría de Artes y Creatividad del Ministerio de Cultura y Patrimonio del Ecuador. Ecuador, Territorio de las Artes y Creatividades 2014-2017.
- Tenorio, M. (2009). *Desarrollo humano y dinámicas económicas locales: Contribución de la economía de la cultura, Cuadernos sobre Desarrollo Humano, No. 9*. San Salvador: PNUD El Salvador.
- Tolstoi, L. (Sin fecha). *¿Qué es el arte?* Recuperado de <http://www.lallavedecristal.com/pdfs/leon-tolstoi-que-es-el-arte-ensayo-articulos.pdf>
- Tost, G. (21 de noviembre de 2013). El Desarrollo Psicológico [Mensaje en un blog]. Recuperado de <http://tic-tost-aid.blogspot.com/2013/11/desarrollo-psicologico.html>
- Unidad de Investigación en Economía de la Cultura y Turismo (Econcult) – Instituto Interuniversitario de Desarrollo Local (IIDL) – de la Universitat de València. (2012). *La Cultura como factor de Innovación económica y social* (01). Recuperado de https://www.uv.es/soste/pdfs/Sostenuto_Volume1_CAST.pdf
- Universidad de las Artes. (2016). *UArtes firma convenio de cooperación con la Facultad de Artes de la Universidad Central del Ecuador*. Recuperado de <http://www.uartes.edu.ec/uartes-firma-convenio-de-cooperacion-con-la-facultad-de-artes-de-la-universidad-central-del-ecuador.php>

Universidad de las Artes Ecuador. (Sin fecha). *En Wikipedia, La enciclopedia libre*. Fecha de consulta: abril 2, 2018. Recuperado de [https://es.wikipedia.org/wiki/Universidad_de_las_Artes_\(Ecuador\)](https://es.wikipedia.org/wiki/Universidad_de_las_Artes_(Ecuador))

Vargas José, M, (O.P.). (1965). *Historia de la Cultura Ecuatoriana*. Alicante: Biblioteca Virtual Miguel de Cervantes, 2005. Recuperado de http://www.cervantesvirtual.com/obra-visor/historia-de-la-cultura-ecuatoriana--0/html/0027fcd4-82b2-11df-acc7-002185ce6064_21.html#I_0_

Vargas José, M, (O.P.). (1960). *El Arte Ecuatoriano*. Recuperado de http://www.cervantesvirtual.com/s3/BVMC_OBRAS/000/0b5/0c8/2b2/11d/fac/c70/021/85c/e60/64/mimes/0000b50c-82b2-11df-acc7-002185ce6064_9.html#I_0_

Bibliografía

Centro de Arte y Naturaleza. (Sin fecha). *Museo en Huesca-Territorio para el arte*. Fecha de consulta: abril 2, 2018. Recuperado de <http://www.cdan.es/es/museo-en-huesca-territorio-para-el-arte/el-edificio/>

Instituto Nacional de Estadísticas y Censos. (2010). *Censo 2010*. Recuperado de <http://www.ecuadorencifras.gob.ec/institucional/home/>

Las industrias culturales en Ecuador. (18 de febrero de 2013). *El Telégrafo*. Recuperado de <http://www.eltelegrafo.com.ec/noticias/masqmenos-2/1/las-industrias-culturales-en-ecuador>

Montalvo, Juan Francisco, ed / Reyes, Oscar Efrén, (1928). *La provincia del Tungurahua en 1928*, Editorial "Raza Latina," 1928

Rey, P.J., y Hernández, S.V. (2013). El hito urbano como mensaje. Arquitectura, comunicación y valores corporativos. *Questiones publicitarias*, 1(18), 111-125. Recuperado de <https://idus.us.es/xmlui/handle/11441/30085>

Secretaría Nacional de Planificación y Desarrollo, Plan Estratégico SENPLADES 2014-2017

Anónimo. (Sin fecha). El potencial de las expresiones culturales [Mensaje en un blog]. Recuperado de <http://www.accesarte.org/la-fundacion/el-potencial-de-las-expresiones-culturales/>

ANEXOS

Anexo 01.

Reseña Histórica del Arte en el Ecuador.

Un repaso de la historia del arte ecuatoriano y ambateño en particular es relevante para esta investigación, porque no se puede valorar el presente sin conocer el pasado, pero esta reseña que se expone a continuación no trata de ahondar en las biografías de los protagonistas de la historia, ni en los procesos, tendencias y estilos artísticos desarrollados en el tiempo. Esta reseña extrae los acontecimientos y esfuerzos suscitados por autoridades y artistas, de fomentar y utilizar al arte como una herramienta de desarrollo, así como los esfuerzos de entregar a la manifestación del arte, proyectos y espacios para que puedan desenvolverse, justamente lo presentado se inclina hacia el enfoque de este trabajo, tomando la historia importancia compositiva.

Para entrar en la cuestión del arte de la ciudad de Ambato en los contextos histórico y moderno es necesario repasar la historia del arte en el Ecuador para entender sus principios desde un contexto más general; Es verdad que ancestralmente ya se presentaban manifestaciones artísticas en todo el territorio, en cada una de las culturas preincaicas, de esto hay evidencia arqueológica representada en las vasijas de barro y en las estatuillas amasadas y talladas por verdaderos artistas aunque no supieran que lo fueran, estas piezas son sin duda obras escultóricas testigos del quehacer artístico de su época y testigos de que el arte es una condición inseparable de la humanidad.

El dibujo y la pintura se manifestaron al mismo tiempo en las culturas ancestrales, se observa la increíble riqueza de la iconografía plasmada y grabada en esas mismas vasijas y esculturas, las cuales no eran un simple elemento decorativo, sino que expresaban el profundo sentir de los hombres, plasmada de simbolismos de su cosmovisión andina; sus creencias, costumbres, y quehaceres habituales se plasmaban por medio del arte y se transmitían a sus sucesores.

Se puede hablar infinitamente de las creaciones artísticas ancestrales, pero no es la cuestión que engloba esta investigación, tampoco lo es recabar exhaustivamente en la historia del arte hasta la presente fecha; este preámbulo permite entender que el arte siempre estuvo presente, pero el objetivo del análisis histórico es comprender como esta manifestación esencial se convirtió en una corriente de enseñanza y aprendizaje y empezó a transformarse en un modo de vida y de forma que evolucionaba ya se constituía más fuertemente en un eje adicional del desarrollo socio-económico; por tal cuestión es importante analizar un poco lo que sucedió tras la conquista española de tierras americanas, en la época colonial y republicana, entorno al arte y su desarrollo para llegar a las épocas moderna y contemporánea.

El arte ecuatoriano tiene mucha influencia europea, ya que el arte se desarrolló mediante las instrucciones de artistas españoles quienes instruían a los indígenas sobre sus técnicas. La llegada de los Franciscanos a Quito es un evento muy importante dentro de la historia del arte quiteña ya que con ellos se instauró la primera escuela de arte quiteña en 1551 con el nombre de San Juan Evangelista. Aquí se enseñó arte con tendencia Barroca que con el tiempo fueron evolucionado y adoptando características pertenecientes a Quito llegando a crear un nuevo movimiento artístico el cuál se llamaría Escuela Quiteña. Una de las principales características de la Escuela Quiteña es que ésta agrega color mestizo a la piel de los retratados que acostumbraba a ser blanca en concordancia con el color europeo. (Zambrano L.)

Los primeros artistas como tal de los que se tienen registros son los llamados “imageros” que labraban o pintaban imágenes religiosas o de culto; En el siglo XVI se puede mencionar a los artistas: Miguel de Santiago, Diego Rodríguez, Diego de Robles, Meléndez, Luis de Rivera más dedicado a la pintura y Fray Pedro Bedón; aunque estos dos últimos eran españoles pero que bajo su dirección estaban pintores locales como el hermano jesuita Bernardo Bitti, Alonso de Chacha, Andrés Sánchez Gallque, entre otros.

Ilustración. Virgen alada del Apocalipsis - Miguel de Santiago
Fuente: <https://es.wikipedia.org>

Para el siglo XVII ya se instauraban los estudios universitarios según el libro “Historia de la Cultura Ecuatoriana” de su autor: Fr. José María Vargas, O.P; en el cual se basa esta redacción. Dentro de la instrucción universitaria se dictaban materias como Teología, Filosofía la que comprendía entonces la Lógica y Crítica, la Física y el tratado del alma, Cosmología, Ontología, Psicología; La Teodicea y la Ética y por último las Artes.



En este siglo se destacaron las obras arquitectónicas como las construcciones dominicanas, monasterios y recoletas; En la escultura se elaboraban retablos en estilo barroco e imaginerías; entre los escultores de la época podemos mencionar a Francisco del Castillo; el hermano Marcos Guerra; al padre Francisco Benítez y el padre Carlo del cual no hay referencias familiares. En tanto a la pintura se puede mencionar a Hernando de la Cruz y Nicolás Javier Gorfbar.



En cuanto a las Bellas Artes en el siglo XVIII, se mantenía el oficio escultórico para la elaboración de los retablos, como los elaborados por Bernardo de Legarda y Manuel Chili (Caspicara) sucesor de Legarda; los demás retablos no conservan los nombres de sus autores de los cuales solo hay referencias en una página de la Historia Moderna del Reino de Quito escrita por el padre Juan de Velasco donde menciona algunos artistas propios como testigo ocular.

Eugenio Espejo, elogió a Caspicara, en el célebre discurso dirigido a la Sociedad de la Concordia. “Espejo habló de la escultura y la pintura, no sólo como valor estético, sino como fuente de ingresos. El arte quiteño era cotizado en las Provincias y de los talleres de Quito salían las imágenes para satisfacer las devociones de los pueblos de la Real Audiencia” (Vargas, 1965, p.445).

Ilustración. Bernardo de Legarda-Retablo mayor del templo mercedario-Iglesia La Merced
Fuente: Centro Virtual Cervantes (<https://cvc.cervantes.es>)

Las Bellas Artes en el siglo XVIII experimentaban una decadencia principalmente en la pintura ya que se manifestaban más la escultura y la elaboración de retablos y debido también a que no existían muchos Mecenas como en el siglo pasado; en las artes de este siglo podemos mencionar al maestro Gregorio, que trabajó para el templo de La Merced; Antonio Astudillo; el Maestro Vela de Cuenca; el Morlaco; el Maestro Oviedo, nativo de Ibarra; el Pincelillo, nacido en Riobamba; el Apeles indiano de Quito; y el maestro Francisco Albán, también de Quito; de este último varias obras se ven actualmente en Italia. Vicente Albán, hermano de Francisco, pintó el lienzo de la Crucifixión, que se encuentra en el Museo Jijón y Caamaño. En 1783 pintó una serie de lienzos de asunto folklórico, que se encuentra en el Museo de América de Madrid.



Ilustración. Manuel Chili (Caspicara)-Cristo Yacente
Fuente: Centro Virtual Cervantes (<https://cvc.cervantes.es>)

La fama de Quito, como centro floreciente de arte, se imponía a norte y sur por el mercado de imágenes y cuadros. Los temas religiosos constituían motivos de inspiración y, al mismo tiempo, fuentes de ingreso para imagineros y pintores. En el último cuarto del siglo XVIII se abrió un horizonte nuevo a los artistas de Quito. (Vargas, 1965, p.452)

Podemos mencionar en esta época a la familia de pintores Cortés y principalmente a don José Cortés de Alcocer.

La fecha documental más antigua es la de 1762, en la que Legarda menciona a don José Cortés como uno de los priostes de la fiesta de San Lucas que anualmente celebraba el gremio de pintores y escultores. Para ese año era ya Cortés Maestro Pintor. Después, en 1786 fue uno de los pintores consultados para la provisión de dibujantes, que debían trabajar a órdenes de Mutis. De su taller salieron comprometidos sus dos hijos Antonio y Nicolás, quienes ganaban por su labor, dos pesos y diez reales diarios, respectivamente. Un tercer hijo, Francisco Javier, viajó a Lima, comprometido por Abascal, para la dirección de la Academia de Dibujo que se fundó en esa ciudad. De don José Cortés se conservan, con la constancia de su firma, algunos lienzos en la capilla del Hospital de San Juan de Dios y en el descanso de la grada del Hospital Eugenio Espejo. También hay cuadros suyos en el convento mercedario del Tejar. Su nombre consta, asimismo, en la serie de misterios del Rosario, que se hallan en el palacio episcopal de Popayán. Espejo, en 1792, mencionó a Cortés al igual que a Caspicara, como los artistas más distinguidos entonces en Quito. También Caldas aludió a don José Cortés y a sus hijos, como hábiles pintores en 1803. Finalmente, un lienzo de Nuestra Señora de Nieva, que se venera en la iglesia matriz de

Tulcán, lleva la inscripción: Josephus Cortés me fecit anno Domini 1803. Por lo visto, este pintor y sus hijos desplegaron su labor durante toda la segunda mitad del siglo XVIII. (Vargas, 1960, p.217, 218)

Del siglo XVIII se destacan también los pintores Bernardo Rodríguez con una de sus mejores obras: el cuadro de las almas, que se conserva a la entrada de la sacristía de Santo Domingo; y su discípulo Manuel Samaniego y Jaramillo, el cual fue en su época muy cotizado no solo en Quito sino también en Guayaquil, Bogotá y Lima; Fue el pintor más destacado del final de la Colonia y el último representante de la pintura colonial y dejó entre sus discípulos a Antonio Salas y José Lombeida

Ilustración. Betlemitas del San Juan de Dios (Legarda), Museo de la Ciudad, Quito

Fuente: <http://www.fecitantiguedades.com>



Ilustración. La Inmaculada-Bernardo Rodríguez (Museo de San Francisco) Quito

Fuente: El Arte Ecuatoriano 1960 por Fray M. Vargas



Ilustración. Coronación de la Virgen Manuel de Samaniego (s.XVIII)

Fuente: <https://es.wikipedia.org>

El arte en la época de la república, desde el Primer Grito de libertad en 1809, hasta el 24 de mayo de 1822 en que se logró la misma, Quito vivió tiempos de incertidumbre, que perjudicó el desarrollo de las Artes, incluso hasta el 6 de marzo de 1845, fecha de la caída del general Juan José Flores, las artes quedaron en un segundo plano, además se habían dispuesto contribuciones proporcionales a los haberes de los pintores por los dos semestres del año 1825.

Shaftesbury, nutrido de las ideas del neoplatonismo, estableció una íntima dependencia entre los ideales políticos de libertad y el desarrollo y florecimiento de la cultura. Según él, sólo en un estado libre puede asegurarse una alta cultura espiritual, en que florezcan las Bellas Artes. (Vargas, 1965, p.467)

En el siglo XIX durante la república surgieron pintores como: Antonio Salas y Diego Benalcázar, José Olmos, calificado de pintor y escultor, Javier Navarrete y Matías Navarrete, Esteban Riofrío, entre varios más que representaron el arte en su época; También figuraban escultores como: Manuel Puente, Manuel Jara y Toribio Escorza.

Entre los artistas, Antonio Salas fue favorecido con un don excepcional, el de una descendencia en que perpetuó su nombre y la afición a la pintura. De su primera esposa doña Tomasa Paredes, tuvo a Ramón, quien fue padre de Camilo y Alejandro, ambos pintores que alcanzaron este siglo y dejaron una sucesión de nuevos artistas. Del segundo matrimonio con doña Eulalia Estrada y Flores nacieron Rafael Salas, becario en Roma, como Luis Cadena y compañeros más tarde en el profesorado en la Escuela de Bellas Artes, fundada por García Moreno; Diego que optó por la medicina, sin renunciar al ejercicio de la pintura; Brígida, de notable habilidad pictórica y muy cotizada por sus obras de tema religioso y Josefina, madre de Antonio Salguero, tronco, a su vez, de una nueva generación de artistas. Por lo visto, de Antonio Salas procede una larga descendencia que se ha prolongado hasta el presente. (Vargas, 1965, p.468, 469)

Bernardo Rodríguez y Manuel de Samaniego fueron maestros de Antonio Salas, éste dejó un gran legado patrimonial, entre sus obras podemos mencionar los lienzos de la Muerte de San José, la Negación de San Pedro en la iglesia Catedral, María Magdalena meditando y los retratos de Bolívar y Sucre.



Ilustración. María Magdalena meditando-Antonio Salas
Fuente: enciclopediadelecuador.com



Ilustración. Retrato de Bolívar 1826-A, Salas
Fuente: imagenesdebolivar.blogspot.com

En 1849 en Quito se fundó el Liceo de Pintura, bajo la dirección del dibujante francés Ernesto Charton, de aquí nacen varios artistas de renombre como Rafael y Ramón Salas, Luis Cadena, Ramón Vargas, Leandro Venegas, Nicolás Miguel Manrique y Telésforo Proaño.

El 31 de enero de 1852 debe tenerse como una fecha simbólica para el Arte Ecuatoriano. Ese día memorable se inauguró la sociedad llamada Escuela Democrática de Miguel de Santiago. Con el nombre del máximo pintor de la Colonia se organizó una entidad social, que propiciaba el cultivo del arte, pero que no pudo prescindir del ambiente político, que anhelaba la liberación definitiva del influjo del General Juan José Flores. Como objetivo de la sociedad se señalaba «cultivar el arte del dibujo, la Constitución de la República y los principales elementos del Derecho Público», bajo el lema de Libertad, Igualdad y Fraternidad. (Vargas, 1965, p.468, 470)

En la primera sesión solemne de la Escuela Democrática de Miguel de Santiago, donde se galardonaría a los artistas triunfadores en la primera Exposición de Arte, el señor Gómez de la Torre habló sobre el arte, y dijo:

Tomando, dijo, en la pintura por modelo a Miguel de Santiago, desaparecerá de ella una unidad de objeto; porque hasta ahora la pintura se ha contraído sólo a representar imágenes melancólicas y meditabundas. El pincel ha tenido por único elemento el aspecto sombrío del claustro; y jamás ha propendido a entregarse en brazos de la naturaleza para ser fecundo como ella en presentar imágenes grandiosas, ni menos seguir impulsos de los fantásticos caprichos de la imaginación; pudiéndose decir de nuestra pintura lo que un viajero decía respecto de la española: que todas las paredes estaban adornadas con magníficas pinturas; pero que todas incitaban a la piedad y al cilicio (...). Aún hay más: la pintura entre nosotros se ha mantenido campeando en el teatro servil de la imitación. Pero ahora ella se lanza de la invención y de la originalidad para tomar un carácter nacional (...). La literatura, la música y la pintura, representadas por las sociedades Ilustración, Filarmónica y Escuela Democrática empiezan a conquistar su independencia y nacionalidad para no mendigar la ciencia y la inspiración en las naciones que llevan la vanguardia de la civilización. (Vargas, 1965, p.471, 472)

De este periodo (siglo XIX) también podemos mencionar a José Carrillo quien había aprendido pintura en el taller de Antonio Salas y a Juan Agustín Guerrero, que a más de músico fue uno de los precursores de la preocupación artística por el problema social y cultural de la época y de quien ha quedado una colección de acuarelas con expresiones del folklore. Ramón Salas primogénito de Antonio Salas también fue pintor y conservaba una gran amistad con Guerrero, del cual también se conservan acuarelas de valor histórico.



Ilustración 10. Indios tomando chicha - Juan Agustín Guerrero
Fuente: <http://www.encyclopediadelecuador.com>

Juan Pablo Sanz, otro gran artista del siglo XIX, obtuvo el segundo premio con su dibujo del templo de la Compañía y aprendió sucesivamente la pintura, el grabado, el dorado y es considerado como el mejor arquitecto ecuatoriano del siglo XIX

Con profundo sentido social estableció en 1847 una escuela de dibujo, colaboró en 1849 en la organización de la Escuela Democrática de Miguel de Santiago y enseñó dibujo y perspectiva en el Convictorio de San Fernando. En 1852 dirigió la Exposición artística de la Escuela Democrática y abrió una escuela de pintura y arquitectura. (Vargas, 1965, p.475)

Nicolás Cabrera y sus hermanos Tadeo y Ascencio, fueron quienes mantuvieron la tradición del arte religioso, ellos establecieron un taller de pintura en la primera mitad del siglo XIX; Nicolás fue maestro de Joaquín Pinto, otro renombrado pintor de Quito.



Ilustración. “La Inquisición” Joaquín Pinto

Fuente: Photo of artwork in Banco Central Museum, Cuenca
Recuperado de <https://es.wikipedia.org>

Rafael Salas y Luis Cadena, figuraban también en la lista de artistas de este siglo, los dos fueron a especializarse en Europa gracias al patrocinio del Congreso Nacional, cuya atención fue atraída por el prestigio que había logrado la Escuela Democrática de Miguel de Santiago. Fue este el momento donde se contempló el inicio de la preocupación del Estado para auspiciar las Bellas Artes, dándose la apertura de una Academia de dibujo y pintura anunciada por Don Roberto de Ascázubi 1861, que estaría bajo la dirección de Luis Cadena, quien regresaba de Roma. El Colegio de los Sagrados Corazones, había instaurado una materia para la enseñanza de la pintura y el dibujo y ya con planes de la fundación de la Escuela de Bellas Artes en 1869 se autorizó la contratación de artistas en pintura y escultura y el auspicio de Juan Manosalvas, para que se perfeccionara en la pintura, contemporáneo y amigo de Luis Cadena. Es así como en 1872, García Moreno instaló la Escuela de Bellas Artes, bajo la dirección de Luis Cadena y en la enseñanza de pintura, Rafael Salas hijo del segundo matrimonio de Antonio Salas y en 1884 en San Antonio de Ibarra también se estableció una Escuela de Artes y una Escuela de Pintura en Cuenca para 1892 dirigida por Joaquín Pinto; y finalmente para 1904 gracias a la iniciativa del ministro ambateño Luis Martínez discípulo de Rafael Salas, se inauguró la Escuela de Pintura y Dibujo “para estimular su cultivo en sus moradores, dotados para el efecto de excelentes cualidades.”

Antonio Salas, fue el progenitor de varias generaciones de grandes artistas, de su primer matrimonio nace su primogénito Ramón Salas que a su vez fue padre de Camilo, Víctor, Agustín, Felipe y Alejandro; de los cuales se dedicaron a la pintura Camilo y Alejandro que a su vez procreó a los artistas Carlos, Manuel y José y de su estudio figuró Antonio Salguero. Del segundo matrimonio de Antonio Salas, destacó Rafael Salas, él convirtió su estudio en escuela de pintura para sus hijos y algunos discípulos, del cual destacó Luis Martínez. Rafael fue el que despertó la sensibilidad por la estética del paisaje ecuatoriano. Pero esta dinastía también fue representada por las mujeres, es pues justo conmemorar a Brígida y Gertrudis Salas, también hijas de Antonio y reconocidas en el mundo de la pintura. La herencia de estas generaciones fue el patrimonio de manifestaciones pictóricas, consignadas por Samaniego en su Tratado de pintura y transmitidas por Antonio Salas.

Ilustración. “Plaza de San Francisco” Luis Cadena

Fuente: extraído de <http://www.encyclopediadelecuador.com>



Ilustración. "Quito", obra del pintor Rafael Salas a mediados del siglo XIX.

Fuente: Banco Central del Ecuador

Recuperado de [https://es.wikipedia.org/wiki/Archivo:Quito_-_Rafael_Salas_\(siglo_XIX\).jpg](https://es.wikipedia.org/wiki/Archivo:Quito_-_Rafael_Salas_(siglo_XIX).jpg)

De la generación formada por Luis Cadena fue el pintor Ibarreño Rafael Troya, quien destacó y bajo las enseñanzas de los alemanes Reiss y Stübel, recorrió las selvas y montañas andinas, tomando apuntes, para luego interpretar en grandes lienzos el paisaje de Ecuador

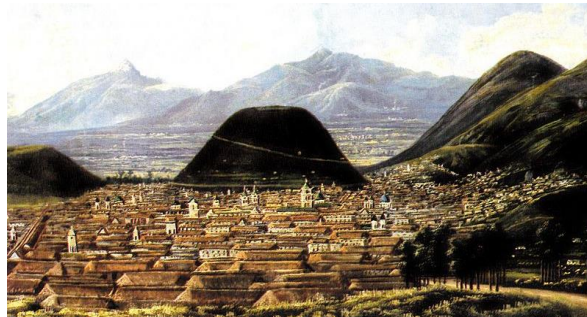
En la escultura imaginera durante el siglo XIX figuraban Manuel Benalcázar, maestro de Domingo Carrillo, muy respetado por sus obras como el grupo de San Francisco de Paula, que se halla en el retablo dedicado al Santo en el templo de San Francisco; y el escultor Juan Díaz a quien se debió la estatua de la Constitución, que se encontraba en el palacio de gobierno.



Ilustración. "Tungurahua en Erupción" Rafael Troya

Fuente: Extraído de <http://www.encyclopediadelecuador.com/personajes-historicos/rafael-troya/>

En Cuenca se crea la escuela de Artes y oficios en la que se dictarían clases de Pintura, Escultura y Arquitectura y de las mecánicas de carpintería, relojería, platería y herrería y que fuese dirigida por Gaspar Sangurima, el mismo que haría un breve retrato del libertador Simón Bolívar a su arribo en Cuenca en 1822, quien lo gratificaría con una pensión vitalicia mensual, el mismo que incentivó y aprobó la creación de dicha escuela, para aprovechar las cualidades del maestro Gaspar Sangurima para el bien de la juventud cuencana.

También resaltarían los artistas Gaspar, Cayetano y José María Sangurima y el cuencano José Miguel Vélez quienes continuaron con la tradición del arte religioso; José Miguel Vélez también esculpió los bustos de Bolívar, Sucre y Olmedo; Y formó una escuela en su ciudad natal, a la cual acudieron los artistas Antonio Castro, Ángel María Figueroa, Belisario Arce, Tomás Díaz, José Velasco y el más destacado, Daniel Alvarado.

La educación formó parte primordial en el desarrollo de la cultura del Ecuador, en los últimos años de la colonia la educación en los colegios era primordialmente manejada por el clero pero una vez que se produjo la independencia del Ecuador y se instauró la república, la educación pasó a ser parte primordial de la gestión pública.

Posteriormente tanto en el gobierno de Rocafuerte como en el de García Moreno se avanzó ejemplarmente en la construcción de la educación pública. En el gobierno de García Moreno se nombraron comisiones para traer de Europa Hermanos Cristianos y Religiosas para la enseñanza de niños y niñas del país; las escuelas y colegios de mayor trascendencia y atención fueron de las ciudades de Quito, Cuenca y Guayaquil pero estas iniciativas también llevaron a la creación del colegio Bolívar de Ambato en 1861 y de Instituciones de Riobamba y Loja y se hacían esfuerzos por llevar la educación a las zonas rurales.

La visión de García Moreno alcanzaba todos los sectores de la Cultura; junto a Antonio Neumane, organizaron el Conservatorio de Música; también las Artes Plásticas recibieron el impulso del Presidente García Moreno junto al alemán señor Francisco Schmidt se dirigió la construcción de la Escuela de Artes y Oficios.

Para enseñanza de la Pintura y Escultura inauguró en mayo de 1872 la Escuela de Bellas Artes, bajo la dirección del pintor Luis Cadena, recientemente venido de Italia. La finalidad de esta nueva institución era conservar los tesoros artísticos que encerraban las iglesias y conventos y reanudar la tradición quiteña de los maestros de taller. Para dar continuidad a este proyecto envió de becarios a Italia a Juan Manosalvas y Rafael Salas con la consigna de que integraran a su vuelta el cuerpo del profesorado de pintura. Para Maestro de escultura comprometió al escultor español Juan González y Jiménez, domiciliado en Roma. Consecuente con su plan de educación total del país, el Presidente inauguró el 1.º de marzo de 1872 el Protectorado o Escuela de Artes y Oficios, destinado a la clase del pueblo. Para dirigirlos contrató en Norte América al hermano Conald, de los Protectorados Católicos de aquella nación, quien trajo consigo varios artesanos especializados en diversas profesiones técnicas. (Vargas, 1965, p.373)

Después de la muerte de Moreno, en Ibarra en donde se mantenía la tradición artística en imaginería y con el objetivo de fomentar las capacidades de la población se fundó una Escuela de Bellas Artes en 1984.

En Cuenca el Gobierno fundó la Escuela de Pintura, donde se contrató al pintor español don Tomás Pobedano y Arcos, en el cual también se enseñaba litografía.

En los gobiernos desde el Doctor Flores y del Doctor Luis Cordero, no solo crecía la Escuela de Artes y Oficios en Quito sino también se habían establecido escuelas similares en Guayaquil, Cuenca y Riobamba.

Para el gobierno del general Eloy Alfaro, las campañas fomentadoras de la educación progresivas en gobiernos anteriores se presentaban reducidas por los recursos financieros escasos de esa época, por lo que se realizaban esfuerzos para instaurar escuelas de educación general gratuita y escuelas de artes para mujeres en el país, también se vio la necesidad de reorganizar la escuela de Bellas Artes en Quito; Durante el Ministerio del señor Julio Andrade se fomentó la labor del Conservatorio de Música y las Escuelas de Pintura y Escultura, se reorganizó la Escuela de pintura en Cuenca, anexándola a la Universidad y encargando la dirección al artista quiteño Don Joaquín Pinto.

En los años de 1904-1905 estuvo al frente del ramo de instrucción el señor Luis A. Martínez, hombre conocedor de los problemas educacionales, bajo cuya dirección trabajó con eficiencia el Consejo General de Instrucción Pública. A su juicio el plan de estudios de la escuela primaria adolecía, entre otros defectos, del recargo de materias, que mal podían asimilar los niños, mucho menos en las escuelas rurales. Era menester organizar un plan general armónico que permitiera a los educandos pasar de la escuela de orden inferior a la del inmediato superior sin solución de continuidad, a fin de proporcionar a los alumnos los conocimientos adecuados al medio en que les tocara vivir. Juzgaba para esto, oportuno distribuir las materias en seis grados, con la división en escuelas elemental y superior, de acuerdo con la condición y necesidades de los alumnos que las frecuentaran. (Vargas, 1965, p.393)

“El señor Luis A. Martínez introdujo también reformas en las Escuelas de Artes y Oficios, modificando el programa de enseñanza, con el fin de hacerlo efectivamente práctico” (Vargas, 1965, p.394)

Durante el Ministerio del señor Dillon se creó la Dirección General de Bellas Artes, anexa al Ministerio de Instrucción Pública. El señor Pedro Pablo Traverssari, encargado de la dirección, llevó a cabo la reconstrucción del teatro Sucre e inauguró la Galería Nacional de Arte, destinada a exposiciones y concursos anuales de los artistas del país y extranjeros, y comenzó a coleccionar las obras notables de los grandes artistas nacionales, como Miguel de Santiago, Goribar, Legarda, Caspicara, Salas, Vélez, Salguero y Pinto. (Vargas, 1965, p.401)

El 10 de agosto de 1914 se inauguró la II Exposición Anual de Bellas Artes y obtuvieron premios: en la sección de paisajes, Antonio Salguero, Eugenia Mera de Navarro, Pablo Bar y Juan León Mera; y en la pintura de figura humana, Víctor Mideros, José Yépez y Enrique Gómez Jurado; en la sección de pinturas de género, Luis Salguero; en la de Dibujos, Roura Oxandaberro y en la de Arte Retrospectivo, Jesús Vaquero Dávila. A la galería de Arte habían enviado trabajos los ecuatorianos becados en el exterior, señores Manuel Rueda, Antonio Salgado, José Salas Salguero, José Moscoso, Luis Aulestia, Luis Veloz y Nicolás Delgado. A la Escuela de Bellas Artes se adjudicó el kiosco de la Alameda, para los cursos superiores de escultura y pintura decorativa, para salón de exposiciones anuales y galería permanente de obras de arte. (Vargas, 1965, p.406)

Lo anterior mencionado ocurrió bajo la administración del Ministro Manuel María Sánchez junto al doctor José Peralta, quienes consolidaron el laicismo en la educación ecuatoriana. En 1929 el doctor Sánchez creó la Escuela de Pintura en la Universidad de Cuenca y la de Arquitectura en la de Guayaquil.

Vargas (1965) dice. “Una ojeada histórica al Arte ecuatoriano del siglo XIX ha permitido colegir el afán del país por conservar la tradición quiteña de afición a esta rama de la cultura (...)” (p.489). Ahora podemos trasladar esa visión cultivadora al siglo XX bajo un análisis histórico resumido tratando de priorizar los accionares que tomaron los actores con el afán de fomentar las artes y así se facilite la comprensión de las manifestaciones artísticas de nuestro tiempo.

Factor decisivo en la promoción del arte ecuatoriano ha sido la creación definitiva de la Escuela de Bellas Artes, el 24 de mayo de 1904, por iniciativa del ministro entonces de Instrucción pública señor Luis Martínez. La enseñanza comenzó con los artistas quiteños Salas, Pinto y Manosalvas (...). (Vargas, 1965, p.489)

La estrategia para conservar la línea educativa de la Escuela de bellas Artes fue traer maestros europeos y enviar becarios a dicho continente para renovar conocimiento y repatriarlos. De esta forma, la Escuela de Bellas Artes continuó dando frutos como al celebrarse la II exposición anual de la escuela en 1914; entonces obtuvieron premios Antonio Salguero, Eugenia de Navarro, Paul Bar y Juan León Mera, post mortem, en paisajismo; Víctor Mideros, José Yépez y Enrique Gómez Jurado, en la pintura de figura

humana; Luis Salguero, en pintura de género; Roura Oxandabero, en la sección de Dibujo y Jesús Vaquero Dávila, en la de Artes retrospectivos (Vargas, 1965).

Esta escuela se representa prácticamente como la madre de casi todos los artistas, que han representado con honores el arte ecuatoriano y ha permitido la transmisión generacional de la disciplina pero es gracias también a varias personalidades como Víctor Puig, Raúl Pereira, Paul Bar y Gabriel Navarro que estudió con Rafael Salas y Joaquín Pinto, que asumieron la dirección de la escuela y cambiaron su visión academicista mejorando su sistema pedagógico, acoplando más profesores y directores ecuatorianos. Hay que comprender que la enseñanza del siglo XIX y anteriores eran netamente academicistas, en la que enseñaban sistemáticamente como efectuar determinada técnica y temática pictórica, pero para el siglo consecuente el arte en el país tomaría otro rumbo, más apegado a la orientación del sentir artístico individual, el cual ya se empezó a palpar en las últimas décadas del siglo XIX con los paisajes de Juan León Mera, los rincones coloniales de Sergio Guarderas, los patios conventuales de Alfonso Mena y los cuadros impresionistas de Ciro Pazmiño y Luis Moscoso (Vargas, 1965).

El paisajismo en Ecuador tomo fuerza gracias a las influencias del impresionismo europeo, que más que por su estilo de trazos rápidos que lo distingue, fue el estudio de la cromática de la naturaleza y la captación de la luz natural sobre la misma lo que influye en la tendencia pictórica del paisajismo ecuatoriano; fueron grandes representantes los pintores: Guillermo Olgieser, que aunque es rumano se nacionalizó en el país; Alberto Colama; José Enrique Guerrero; Bolívar Mena Franco; Luis Moscoso; Pedro León; cuyos estilos paisajísticos estaban inclinados al expresionismo más que al realismo, lo cual sería el fruto más grande que daría Ecuador en la pintura.

El principal motivo para el trabajo de estos artistas fue la gente y la problemática que se vivía entonces, la preocupación social fue la motivación de grandes artistas apareciendo así la función social del arte, manifestándose la expresión indígena como incrustación estética pero más como problema, por las inequidades económicas, políticas y sociales de esos tiempos.

El primero que se puede considerar en introducir el tema indigenista al arte, fue Camilo Egas, también uno de los iniciadores fue Pedro León Donoso, y después de éste toda una generación que evocaron la razón social al arte como; Diógenes Paredes, alumno de Donoso, José Enrique Guerrero, Enrique Gómez Jurado, Bolívar Mena, Enrique Tábara, Carlos Rodríguez, Leonardo Tejada, Judith Tejada, Piedad Paredes, Judith Roura, Abda Calderón y Víctor Mideros,



Ilustración. "La Cosecha", Camilo Egas, 1930

Fuente: Susan Rocha, Historias del arte ecuatoriano.

Recuperado de <http://www.paralaje.xyz>

Pero sin duda los máximos representantes han sido Eduardo Kingman, y quien marcó el expresionismo en todo su esplendor Oswaldo Guayasamín; los cuales no requieren presentación.

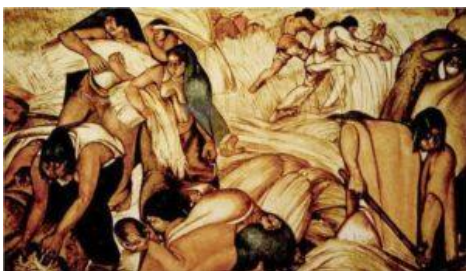

Ilustración. "Los Guandos" 1941

Eduardo Kingman

Fuente: <http://www.encyclopediadelecuador.com>



Ilustración. "Madre y Niño" 1988

Oswaldo Guayasamín.

Fuente: <http://www.encyclopediadelecuador.com>

Se hace evidente una evolución artística entendida principalmente por una intención individual de creación pictórica pura, que si bien tiene influencias de varias corrientes desarrolladas por los grandes maestros: Cézanne, Picasso, Derain, Matisse, Braque, Rouault, Kandinsky, Gauguin y Van Gogh; Busca incrustar por parte de cada artista el “Estilo” expresión particular de la estética y del imaginario individual de cada pintor ecuatoriano, como a más de los ya mencionados Egas, Kingman y Guayasamin, se hallaban: Galo Galecio, Reindón Seminario, Carlos Rodríguez, Alfredo Mena Caamaño, Alberto Coloma Silva y Luis Moscoso.

Eventualmente aparecieron artistas representantes del arte moderno en el Abstraccionismo y Neofigurativismo como son: Araceli Gilbert, Enrique Tabara, Luis Molinari, Aníbal Villacís, Gilberto Almeida, Estuardo Maldonado, Oswaldo Viteri y Washintong Iza. En el arte del grabado destacó Galo Galecio junto a Román, Sicles, y Varea.

La escultura no ha quedado de lado en el progresar del arte ecuatoriano, de ello hay hermosa evidencia de su desarrollo, dentro de lo cual se puede mencionar a varios artistas que han ejemplificado el que hacer del escultor como: Luis Antonio Mideros, quien también estudio en la Escuela de Bellas Artes y sus obras se reparten en Ecuador y Colombia.

Recuperando la artesanía colonial, se encuentran; Miguel Ángel Tejada, los hermanos Constantino y Alfonso Reyes, Neptalí Martínez Jaramillo, Alfonso Rubio y el escultor Aguirre. Y en cuanto a los escultores bajo la influencia moderna podemos mencionar a Jaime Andrade, que ha decorado el muro oriental del tramo administrativo de la ciudadela universitaria, Germania Paz y Miño de Breil, y una de sus mejores obras “Anatomía del deseo” (Vargas, 1965), Jesús Cobo, Milton Barragán y Gabriel García Karolys.

Ilustración. La lucha de los Centauros en el portón de la Circasiana-Parque El Ejido-Luis Mideros.

Fuente: <http://arte-sublime-hermanos-mideros.blogspot.com/>



Ilustración. Mural en la Universidad Central - Jaime Andrade

Fuente: <http://lareddeespaciospublicos.blogspot.com> *Fotografía:* Enrique Vivanco Riofrio

Desde el 10 de agosto de 1917, el Certamen Mariano Aguilera fue el mejor estímulo que hallaron los artistas. Al principio la cantidad se limitó a 316 sucres para el primer premio, 218 para el segundo y 108 para el tercero. En todo caso fue el honor el móvil principal que daba aliento a los expositores. El galardón del premio Aguilera fue discernido, entre otros muchos, a Víctor, Luis y Jorge Mideros; a Guillermo Latorre y Enrique Terán; a Luis Veloz, Pedro León y Abraham Moscoso; a Enrique Gómez Jurado y a Camilo Egas; a Antonio Salgado, Juan León Mera y Eugenia Mera de Navarro; a José Amacaña, José Espín y Luis Crespo Ordóñez; a Atahualpa Villacrés, Alberto Vallejo y José Sigcha Parra; a América Salazar, Eduardo Kingman y José Enrique Guerrero; a Oswaldo Guayasamín, Sergio Guarderas y Jaime Andrade, etc. (Vargas, 1965, p.508)

La actividad y promoción artística está registrada con una serie de eventos de importancia. En 1924 se organizó el Centro Nacional de Bellas Artes, en 1932 se fundó el Círculo de Bellas Artes. En 1939 se organizó el Sindicato de Escritores y Artistas del Ecuador, que establecieron el Salón de Mayo, que acogió a un sin número de artistas locales y extranjeros.

El 28 de octubre de 1940 se fundó la Galería Caspicara, bajo la dirección de Eduardo Kingman, que brindó a pintores y escultores la oportunidad de exhibir sus obras respectivas. El entusiasmo con que los artistas recibieron la iniciativa se demuestra por el número de exposiciones que se hicieron en el curso del primer año. Se inauguró con una exhibición conjunta de obras de pintores y escultores jóvenes, a la que siguieron exposiciones individuales de los pintores Michelson, de Roura Oxandaberro, fotografías de Andrés Roosevelt, muestras de Oswaldo Guayasamín, pinturas de Guillermo Olgiesser, lienzos de Eduardo Kingman, etc. (Vargas, 1965, p.509)

En 1944 se creó la Casa de la Cultura, mediante Decreto Ley del Doctor José María Velasco Ibarra. Para 1945, se expide la ley de Patrimonio Artístico y en 1948 se anexa a la Casa de la Cultura; la Biblioteca, el Museo y el Archivo Nacionales. La casa de la Cultura representa la institución por renombre que se ha encargado de la preservación, transmisión, fomentación y promoción del arte ecuatoriano.

Reseña Histórica del Arte en la Ciudad de Ambato.

Se ha revisado la historia del arte, incluso desde épocas anteriores a la república del Ecuador, la cual faculta de conocimiento para reconocer que gracias a las mecenas principalmente religiosas en la colonia, surge y trasciende la escuela quiteña de bellas artes y gracias a las iniciativas propias de cada artista y a las políticas de fomentación de los gobernantes se permitió el desarrollo de las artes en los inicios y consecuentes años de la república, dejando cimentadas las bases del surgir del arte del país para lo que se puede hoy reconocer como arte moderno y permite adentrarse más específicamente en el estudio del arte en la ciudad de Ambato, la cual será analizada también históricamente hasta el punto de llegar a la coyuntura actual e identificar que al igual que en Quito y por medio de los procesos socio-económicos que describe la historia, en este territorio también surgió lo que puede llamarse la escuela ambateña, producto de un sistema de iniciativas, incentivos y fomentos que agrupa un sector de la sociedad, creando artistas que transmiten y perpetúan el arte como un modo de vida, pero que lamentablemente a estos días se ha desvanecido en gran medida.

Para hablar del arte en Ambato hay que trasladarse a los eventos históricos de mayor trascendencia y antigüedad de los cuales existan documentaciones, por lo que es a priori examinar la historia de los ilustres ambateños que no por casualidad fueron artistas y los precursores de esta manifestación social.

Es entendido que la ciudad de Ambato es conocida como la tierra de los tres Juanes (Juan Montalvo, Juan Benigno Vela y Juan León Mera Martínez) este último el autor de la letra del Himno Nacional, es reconocido como un hombre de letras al igual que Montalvo y Vela pero pocos saben que también se desempeñó en la pintura, especialmente en el paisajismo, acuarelista de gran maestría. Juan León Mera nace en Ambato el 28 de junio de 1832, fue abandonado por su padre a muy temprana edad y por su condición pobre su madre la Sra. Josefa Martínez Vásconez, no pudo enviarlo a estudiar en ninguna de las escuelas de la ciudad por lo que le impartió educación en casa. Ya en 1852 se establece en Quito y conoce al historiador Pedro Fermín Cevallos y recibió clases de pintura del artista Antonio Salas.

Para 1858 publicó un pequeño libro llamado "Poesías" posteriormente fue nombrado Tesorero Provincial de Ambato por García Moreno, luego fue elegido como Diputado a la Asamblea Constituyente de 1861.

La Sociedad "El Iris Ecuatoriano" lo nombró Miembro Honorario y le patrocinó dos obras literarias "La Virgen del Sol" y una biografía del pintor Miguel de Santiago. Al año siguiente, en junio de 1862 fue nombrado Miembro de la Sociedad Científica y Literaria, que había sido creada por el Dr. García Moreno.

En 1869 publica "Ojeada Histórico-Crítica sobre la Poesía Ecuatoriana desde su época más remota hasta nuestros días", y en 1879 publica su obra más afamada "Cumandá"

Juan León Mera ocupó importantes cargos nacionales e internacionales y escribió grandes obras literarias a lo largo de su vida, al retirarse se estableció en Ambato en la finca Los Molinos en Atocha y es aquí donde se dedicó a cultivar la pintura, hasta su muerte el 13 de diciembre de 1894.

Juan León Mera fue el progenitor de artistas, con Rosario Iturralde procrearon a sus hijos Mera Iturralde (Luis Aníbal Mera, Juan León Mera I, Rosario Mera, Leonardo Mera, Germánico Mera y Eugenia Mera) y (José Trajano, Lastenia, Eduardo Mera, Juan Nicolás, Carlos Alfonso, Beatriz) que llevaban en su sangre la herencia de las letras y la pintura. Su hijo Juan León Mera I nació el 22 de mayo de 1884 y heredó el don de la pintura y recorrió la sierra ecuatoriana para plasmar su belleza de forma perfeccionista, fue profesor en el Colegio Mariano Benítez de Pelileo y en la escuela de Bellas Artes en Quito.

Eugenia Mera, su hija, nació en Ambato el 2 de febrero de 1887, también se destacó en los paisajes, los cuales los plasmó con gran habilidad, hizo literatura, cultivó la música, el canto y la pintura. Fue casada con el historiador y crítico de arte Manuel Adrián Navarro. Aprendió el arte de su padre Juan León y de su hermano Juan León I y también de Luis Martínez y en los años venideros hizo varias exposiciones, en 1930 viajó a España y presentó tres obras para una importante exposición, cuyas críticas fueron de elogios.



Eduardo Mera se dedicó a la literatura, parte de su obra literaria se ha recogido en el volumen “Serraniegas”, Mera muere en Atocha, el 20 de mayo de 1926.

José Trajano, estudió jurisprudencia pero no llegó a graduarse por ocupar el cargo asignado de Cónsul, también se preocupó de reeditar y difundir algunas obras de su padre, y entre las propias publicó el libro “Cónsules y Consulados”. Practicó también la poesía, algunas de ellas se han recogido con el nombre de “Sonetes y Sonetillos”. Carlos Alfonso, tuvo también educación artística, vivía en la casa de Atocha y se dedicó a la pintura en miniatura.

*Ilustración. “Paisaje” Juan León Mera Martínez
Banco del Pacífico de Guayaquil
Fuente: <http://www.encyclopediadelecuador.com>*



*Ilustración. “Paisaje” Juan L. Mera Iturralde.
Fuente: Museo de la Casa de la Cultura, Tungurahua*



Ilustración. “Árbol y Molino” Eugenia Mera

Luis Alfredo Martínez Holguín, pintor ambateño consagrado en este territorio, escritor e ideólogo liberal, contemporáneo a Juan León Mera; nace en Ambato el 23 de junio de 1869, descendiente de una familia preocupada por la cultura y la ciencia en todas sus manifestaciones, estudió la primaria en su ciudad natal y la secundaria en Quito, pero dejó sus estudios para dedicarse a la literatura y a la pintura principalmente y también a la agricultura. Formó parte de la revolución Liberal en 1885 que llevó al poder al general Eloy Alfaro. En 1898 fue elegido Diputado por la provincia de Tungurahua al Congreso Nacional.

En 1900 escribe su muy conocida novela “A la Costa” y Entre 1904 y 1905 como Ministro de Instrucción Pública estableció la Facultad de Ciencias, fundó la Escuela de Bellas Artes y la Escuela Normal de Agricultura de Ambato. En 1903 pintó varios cuadros a encargo para enviarlos como obsequio a su Santidad el Papa León XIII, por sus Bodas de Plata como Pontífice.



Luis Martínez se casó con Rosario Mera Iturralde en 1896, hija de Juan León Mera, con quien también había entablado una amistad a pesar de que Mera estaba inclinado hacia los conservadores del Garcianismo. De este matrimonio nacen Blanca Martínez y Luis Edmundo Martínez, este último también seguiría los pasos de su padre. Luis Alfredo Martínez después de fallecer su esposa se retira a vivir en su finca “La Lira” en Atocha, a dedicarse a la pintura, hasta morir el 27 de noviembre de 1909.

*Ilustración. “El Tungurahua” Luis A. Martínez
Museo del Banco Central de Quito
Fuente: <http://www.encyclopediadelecuador.com>*

Luis Edmundo Martínez nació en Ambato el 11 de octubre de 1903, su única hermana fue Blanca Martínez Mera, siendo infantes su madre muere y luego, en 1909 fallece su padre, pasando los dos hermanos al cuidado de la familia Mera Iturralde. Luis siguió con el legado de su padre y se dedicó a las letras y a la pintura, recorrió los páramos y campos para plasmar la naturaleza, se desempeñó también como profesor de Historia en el Colegio Bolívar y fue miembro de la Casa de la Cultura Ecuatoriana Benjamín Carrión Núcleo de Tungurahua. Edmundo Martínez se casó con Piedad Holguín Herdoíza pero no tuvieron descendencia, por lo que su herencia genética llegaría hasta entonces, pero su legado intelectual y cultural se conserva y transmite, inspirando al igual que su padre a más generaciones de artistas.

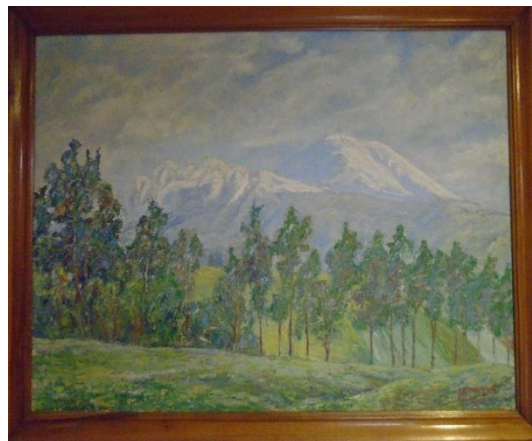

*Ilustración. “Intitulada” Edmundo Martínez Mera
Fuente: Museo pictórico Luis A. Martínez*

Ilustración. “Intitulada” Eugenia Tinajero Martínez

Fuente: <http://www.heroinas.net/2016/01/eugenia-tinajero-martinez.html>

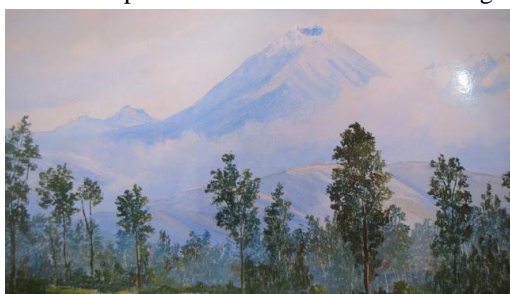

La hermana de Edmundo fue Blanca Martínez, mujer ilustre, nace en Ambato en 1897 y demostraría habilidad en el canto, el piano y en las letras y publicaría varias obras como “ Heroicismo por amor”, “ En la paz del campo” entre otras, también desempeñaría varios cargos públicos y educativos. Ella sí tendría descendencia, al casarse con Florencio Tinajero tendrían dos hijas Beatriz y Eugenia Tinajero; esta última desde muy pequeña se inclinó por la pintura y por la literatura

y era muy allegada a su tío Edmundo de quien aprendió la técnica plástica, su producción pictórica en su mayoría se encuentra en instituciones y colecciones privadas en Ambato y Quito y entre sus obras literarias están: “Las leyendas indígenas” y las biografías de sus tíos Edmundo Martínez y Carlos Alfonso Mera; ella fallece el 6 de abril de 2009. Blanca Martínez Mera consta en la cronología de las mujeres escritoras del Ecuador como la primera novelista, ella y sus hijas dejaron otra gran huella en el arte ambateño.

Ilustración. “La muerte de Quiroga” (1909) César Augusto Villacrés

Fuente: Héctor López Molina-Enciclopedia de Quito - Recuperado de <http://enciclopediadequito.blogspot.com>



Otro de los grandes artistas ambateños, aunque poco conocido fue César Augusto Villacrés, quien nace en Ambato el 19 de diciembre de 1880.

En 1896 llega de visita a Ambato el general Eloy Alfaro y César Augusto, apenas un muchacho, lo retrata a lápiz en breves minutos y el mandatario se sorprende gratamente pero muestra su incredulidad y le hace repetir, esta vez en carboncillo, entonces el “Viejo Luchador” hace llamar a los padres del menor para comunicarles que confiere una beca al precoz artista para su perfeccionamiento en Quito. Allí recibe cátedra del maestro Rafael Salas, el pintor oficial de Carondelet. Paralelamente asiste a un colegio (Diario La Hora, 2009). (Fuentes: Cortesía de Hernán Castillo C. - La provincia de Tungurahua en 1928)

A más de dibujar a Eloy Alfaro también lo hizo con Eugenio Espejo, Simón Bolívar, Antonio José de Sucre, Juan Montalvo, Juan León Mera, González Suárez, Pasteur y Manuela Cañizares; ya que tenía tendencia a ser retratista, pero también elaboró paisajes y entre sus mejores obras pictóricas están “Alegoría del Canto de Junín”, “La muerte de Quiroga” y “anillos de azabache”.

Sus obras se encuentran en museos de Ecuador, España, Francia, Chile, Argentina, Perú y Venezuela. Obtiene una Medalla de Oro en 1906 y Medalla de Oro en la Exposición del Centenario en 1909 en Guayaquil y Quito, también fue profesor de la Escuela de Bellas Artes de Quito. Villacrés muere en octubre de 1950.



Uno de los más renombrados pintores ambateños fue Pedro León Donoso, representante de la pintura moderna, fue discípulo de Paul Bar, en la Escuela de Bellas Artes. Nació en 1894, en sus estudios de pintura se inició en el impresionismo y en el puntillismo, posteriormente viajó a Europa a adquirir nuevos conocimientos pictóricos y a estudiar los grandes maestros como Cezanne. De regreso al país su corriente pictórica se inclinaba ya no al paisajismo sino al humanismo, al expresionismo social, naciendo de aquí grandes obras como el “Mayordomo” y “Cangahua”, ganando dos veces el primer premio de pintura del Salón Mariano Aguilera, en las ediciones 1934-1935 y 1941 y por lo cual es considerado como uno de los precursores del Indigenismo junto a Camilo Egas y Diógenes Paredes.

Ilustración. “Cangahua” Pedro León Donoso

Fuente: Toggle Sidebar.

Recuperado de: <https://museosdmqjennifermeza.wordpress.com/2015/05/09/museo-de-arte-moderno/>

Eduardo Dávalos Cisneros nace en Ambato el 19 de Octubre de 1918, su vida la dedicó al arte, desde la arquitectura y desde la pintura, en ésta última plasmó su inquietud popular y por la naturaleza; junto a otros artistas de la época, crearon el Museo CCE de Tungurahua, buscando perpetuar el arte local, y así deja un legado enorme como otro maestro del arte pictórico, una herencia reconocible.

Contemporáneo a Eduardo Cisneros, era Homero Soria, quien nace en la ciudad de Ambato el 18 de febrero de 1918; se caracterizó por ser un hombre ilustre de esta ciudad, fue vice alcalde de Ambato, Profesor del Colegio Bolívar, y cofundador del Museo CCE de Tungurahua, pero también fue un hombre de profundo sentimiento familiar. Se dedicó a la pintura desde infante y perfeccionó su técnica pictórica en Italia para a su retorno evocar todo su conocimiento y tiempo a la pintura. Homero Soria fallece en el 2009 en su ciudad natal.

Ilustración. “El Cotopaxi desde el Ilinza” Homero Soria

Fuente: Museo Casa de la Cultura Ecuatoriana Benjamín Carrión
Núcleo de Tunguragua

Extraído de: Catálogo 60 años



No podemos olvidar al maestro Aníbal Villacís, este artista nació en Ambato en 1927, y como la mayoría de artistas se inició desde muy pequeño, ya a los 15 años daba clases de arte en colegios ambateños. Cuando apenas era un infante su padre migró a otro país y poco después a los solo 6 años fallece su madre, por lo que Aníbal pasó por varios hogares adoptivos incluyendo los padres del gran escritor Ambateño Jorge Enrique Adoum, con quien llegó a tener una cercana amistad. Gracias a la beca otorgada en ese entonces por Velasco Ibarra, se fue a estudiar a París para luego pedir su traslado a España donde completó sus estudios, ahí mismo tuvo la oportunidad de retratar directamente a Picasso recibiendo elogios de éste. Con el cuadro Entonación de arcilla, de 1972, ganó el primer lugar en el concurso Latinoamericano de pintura entre otros galardones, gracias a su inspiración en el arte precolombino y su influencia europea.

Ilustración. “Sin título” Aníbal Villacís Morales

Fuente: <http://www.pintoreslatinoamericanos.com/>

Aunque no es ambateño sin duda dejó una gran huella en esta ciudad, Jorge Enrique Mideros Almeida, nace en Ibarra el año 1904, él y su familia son representantes del arte ecuatoriano. Jorge Mideros estudia en Quito en la Escuela de Bellas Artes y se convierte en arquitecto. Gana el Primer Premio del Concurso "Mariano Aguilera" por sus dibujos a pluma, como lo hicieron sus hermanos mayores Víctor y Luis Mideros. En Ambato trabaja como profesor de Matemáticas y Dibujo del Colegio Bolívar, y como arquitecto destacan sus obras como el Teatro "Lalama", construido en 1936, el nuevo edificio lateral del Colegio Nacional "Bolívar" de Ambato, el Mausoleo a Juan Montalvo, y con su villa-quinta gana el Premio "Ornato" otorgado por la Municipalidad de Ambato. Al tiempo desarrolla su vida como pintor exponiendo varias veces en Ambato, además fue uno de los socios fundadores de la Casa de la Cultura Núcleo del Tungurahua. Jorge Mideros desarrolla su arquitectura y arte en todo el país y después de una vida consagrada al arte fallece en Puerto Bolívar-El Oro, el 23 de enero de 1980.

Rómulo Pino Alvear es un artista nacido en Ambato en 1921 y fallecido en 1998, un artista de cuya historia se conoce poco, pero su vida se ve reflejada en su obra donde evoca sus vivencias humildes y su preocupación por lo social y la cultura indígena del siglo XX, fue él un trabajador incansable en muchas áreas del arte, junto a su esposa Carmela Suárez (pianista) promovieron la creación de la galería de arte Kitwa en 1962. De ellos nace también una generación de artistas: sus hijos.



Ilustración. "Raza de Piedra" 1989 - Rómulo Pino Alvear
Fuente: Museo de la Casa de la Cultura, Tungurahua

Uno de los máximos exponentes fue Oswaldo Viteri, pintor y escultor, nacido en Ambato en 1931; estudió Arquitectura en la Universidad Central del Ecuador y se graduó en 1966 y de cuya facultad fue profesor, también se ha desempeñado como Director de la Escuela de Bellas Artes, comenzó su formación artística en los talleres de Schreuder y Wulf, en Quito, pero él dibujaba desde su infancia. Su obra artística abarca; la pintura, el dibujo, los grabados, los mosaicos y el ensamblaje, el retrato y el paisaje, experimentando progresivamente a inicios de su carrera en el figurativismo y expresionismo, para después buscar nuevas experiencias creativas en el abstraccionismo, para una vez saturado buscar nuevos lenguajes conceptuales y técnicos que lo llevan al ensamblaje, pero con una perspectiva única, personal y social.

Oswaldo Viteri colaboró con Oswaldo Guayasamín en el mural para el Ministerio de Obras Públicas, participó en el salón "Mariano Aguilera" donde su obra "El Hombre, La Casa y La Luna" obtuvo el Gran Premio Adquisición. También ganó una Mención de Honor en la VI Bienal de Sao Paulo, en 1961. Participó en la muestra "Arte de América y España", en 1963, y ganó el 4to. Premio en la II Bienal de Córdoba, en 1964. Después de regresar de Europa, con una influencia neofigurativa se dedica a crear sus ensambles en telas con muñecas de trapo, cuyo trabajo le confiere uno de los segundos premios adquisición en la III Bienal de Coltejer (1972), y en 1977 ganó el Primer Premio en el Salón del Banco Central. En 2007 organizó sus más grandes exposiciones como son las llamadas "Los Ensamblajes" y "Los Desastres de las Guerras". Muchas de sus obras se hallan en museos prestigiosos del mundo, como en la galería Uffizi, que cuenta con un autorretrato y en dos ocasiones fue nombrado candidato al Premio Príncipe de Asturias de las Artes y en la actualidad continúa trabajando bajo su propia perspectiva conceptual, estética y social.



Ilustración. Mosaico de piedra; Nombre de la Obra: "AMBATO" (Edif. Consejo Provincial de Ambato) Oswaldo Viteri.
Fuente: <http://www.viteri.com.ec/es/obras/murales>



Ilustración. "Ojo de luz 3"
Ensamblaje sobre madera-Oswaldo Viteri
Fuente: Museo permanente-Casa del Portal Ambato

Francisco Coello nace en Ambato, en el año 1933. Desde niño muestra dones en el dibujo y en su juventud realizó sus estudios en la Escuela de Bellas Artes en Quito. Francisco Coello se destaca por plasmar en sus obras un estilo propio basado en el figurativo, además fue influenciado y enriquecido cultural y técnicamente por la Escuela de Bellas Artes de Río de Janeiro. También se interesó en la restauración de obras de arte y fue becado por la UNESCO y así pudo estudiar en el Instituto Central de Restauración de Roma y posteriormente en el Instituto de Restauración de Madrid, al tiempo que desarrollaba su arte como lo hace hasta la actualidad.

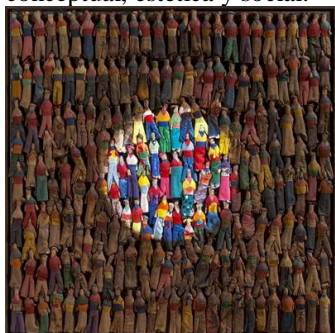
Su trayectoria es plausible, a más de sus múltiples exposiciones pictóricas nacionales e internacionales y de su trabajo como restaurador, también desempeñó cargos y actividades como fundador de galerías y centros de promoción, director artístico, miembro de asociaciones artísticas, miembro de la cultura y ganó numerosos premios de prestigio como la Condecoración de la Orden Nacional al Mérito de la República del Ecuador y el Primer Premio y Medalla de oro de la Escuela Nacional de Bellas Artes de Río de Janeiro, entre otros.



Ilustración 34. “Sin título” Francisco Coello
Fuente: <http://www.franciscocoello.com>

Voroshilov Bazante, aunque nacido en Quito 1939, su vida artística la desarrolló en la ciudad de Ambato y dicho por él mismo, se considera más ambateño por su apego a su madre, su abuelo y por sus inicios en la pintura. También es considerado grabador, ceramista, dibujante, muralista y escultor; ha desarrollado un estilo entre lo figurativo y la abstracción y ha expuesto en varias partes del mundo concretando su firma en el arte.



Ilustración. “Attraction” Voroshilov Bazante
Fuente: www.voroshilovbazante.com

Ilustración 36. “Cuando los hijos se van” Francisco Suárez Torres
Fuente: Exposición pictórica Museo Juan Montalvo



Francisco Suárez Torres, pintor nacido en 1938 en Ambato, en donde ha vivido hasta la actualidad, de profesión odontólogo, pero sin duda su habilidad en la pintura que la desarrolló desde niño, es lo que ha resaltado, trabajando en el realismo ha plasmado obras de gran contenido social, pero también ha elaborado paisajes y retratos de los ilustres ambateños de la historia. De él ha nacido una generación de artistas, entre ellos José Suárez Abril y Santiago Suárez Abril; este último mencionado, estudió arquitectura en la Universidad Central del Ecuador y al paralelo se dedicó a la pintura, ha plasmado representaciones de contenido espiritual, y con una gran habilidad en el dibujo geométrico, ha realizado paisajes arquitectónicos, padre e hijos contribuyendo con su arte para el desarrollo de la ciudad de Ambato.

Franklin Ballesteros González, nacido en Ambato en 1940, es un empresario muy reconocido de la ciudad y un pintor autodidacta. Obtuvo el Primer Premio Salón Luis A Martínez en Ambato, el Primer Lugar en el Concurso Nacional de Dibujo en 1952 y otros premios y reconocimientos; ha realizado más de 150 exposiciones individuales y colectivas en muchas ciudades del país y en Madrid- España. Es autor del Mural que se encuentra en el exterior del edificio de la Casa de la Cultura Ecuatoriana, Núcleo de Tungurahua. Ballesteros demuestra su prolijidad en los paisajes al óleo, acuarela y en los retratos. El arte es su pasión y vida, a la cual ha dedicado toda su existencia.

Ilustración 37. “Trigo maduro” Franklin Ballesteros
Fuente: Museo Casa de la Cultura núcleo Tungurahua



Francisco Urquiza Cuesta nació en la ciudad de Ambato el 13 de diciembre de 1950, como la mayoría de pintores ya desde niño demostraba su potencial artístico y también tenía interés por la filosofía y literatura clásica surgiendo también como poeta. Francisco Urquiza posee una gran fe religiosa inculcada por su madre que era española y por su padre ambateño, esta visión del bien y del mal sería reflejada permanentemente en su obra pictórica. Urquiza tiene varios reconocimientos entre ellos; el Primer Premio Nacional de Pintura, A.C.C.U.R, Primera Mención de Honor Salón de Octubre en la Casa de la Cultura Ecuatoriana y sus obras se han expuesto alrededor del mundo y se encuentran en museos y colecciones particulares en Ecuador, Colombia, Perú, Venezuela, Estados Unidos, España e Italia. Francisco Urquiza es considerado como el pintor de la serenidad y del simbolismo por el sosiego que emanan sus pinturas y la representación de su identidad geográfica.



Ilustración 38. “En el claro del bosque”
Francisco Urquiza Cuesta
Fuente: Centro Cultural Pachano Llama

Para la ciudad de Ambato, son muchos los que hoy se dedican a expresar la vida por medio del lienzo y la pintura, grandes artistas ambateños, que han dedicado su vida entera al arte como Carranza César, Chávez Galo, Martínez Fabricio, Martínez Washington, Mayorga Noé, Moscoso David, Altamirano Paúl... en fin sería imposible mencionarlos a todos pero, gracias a los cuales esta manifestación sigue latente en el vivir de la ciudad y que sin duda necesita ser objeto de mayor preocupación y estímulo para recuperar lo que la historia ha mostrado. (Ver anexo 08)

Se ha hecho una reseña de la historia del arte ecuatoriano, este extracto no busca proveer de contundencia sobre la historia del arte del país, sino simplemente demostrar que hay historia y por medio del conocimiento de su existencia revalorizar la idea del lector. Esta reseña ha sido vista desde sus protagonistas, evidenciando una tradición generacional, especialmente en la pintura, que ha trascendido el tiempo gracias a la preocupación más que nadie de los propios artistas y de su intención de perpetuar en sus familias y en la sociedad por medio de la inspiración, la experiencia cultural.

Anexo 02.

Infraestructura y superestructura

Según la teoría marxista, la base o infraestructura es la base material de la sociedad que determina la estructura social, el desarrollo y el cambio social. Incluye las fuerzas productivas y las relaciones de producción. De ella depende la superestructura, es decir, el conjunto de elementos de la vida social dependientes de la base o infraestructura, como por ejemplo: las formas jurídicas, políticas, artísticas, filosóficas y religiosas de un momento histórico concreto. Los aspectos estructurales se refieren a la organización misma de la sociedad, las reglas que vinculan a sus miembros, y el modo de organizar la producción de bienes.

Índice

- La superestructura
- La infraestructura

La superestructura

La tesis básica del materialismo histórico es que la superestructura (en alemán: Überbau) depende de las condiciones económicas en las que vive cada sociedad, de los medios y fuerzas productivas (infraestructura). La superestructura no tiene una historia propia, independiente, sino que está en función de los intereses de clase de los grupos (clase/s dominante/s) que la han creado. Los cambios en la superestructura son consecuencia de los cambios en la infraestructura. Esta teoría tiene importantes consecuencias:

Por un lado, la completa comprensión de cada uno de los elementos de la superestructura sólo se puede realizar con la comprensión de la estructura y cambios económicos que se encuentran a su base.

Por otra parte, la idea de que -en última instancia- no es posible la independencia de la mente humana, del pensamiento, respecto de las condiciones materiales específicas en las cuales se está inmersa la sociedad, afirma el determinismo advenido por factores de índole externa.

En el caso de la filosofía, ello quiere decir que la historia de la misma no puede ser una historia interna del pensamiento (algo así como la historia de cómo unos sistemas filosóficos dan lugar a otros); es preciso apelar a algo externo a ella misma, como es la economía, para comprender la propia filosofía. Las teorías filosóficas son consecuencia de las circunstancias económicas y de la lucha de clases en la que está inmersa la sociedad en la que vive cada filósofo.

Otra definición de superestructura es: el conjunto de fenómenos jurídicos-políticos e ideológicos, tales como el derecho, el estado, las religiones, las manifestaciones, y demás; así como las instituciones que las representan en una sociedad determinada.

La infraestructura

Las tesis marxistas de la infraestructura (en alemán: Basis) son las siguientes:

Es el factor fundamental del proceso histórico y determina -en última instancia- el desarrollo y cambio social; dicho de otro modo, cuando cambia la infraestructura, cambia el conjunto de la sociedad (las relaciones sociales, el poder, las instituciones y el resto de elementos de la superestructura). Por cierto, esto no es automático, ni mecánico, ni instantáneo, sino que es un factor que tiende a establecer paulatinamente condiciones de irreversibilidad en cada tiempo histórico.

La componen los medios de producción (recursos naturales más medios técnicos) y la fuerza del trabajo (los trabajadores). Juntos constituyen las fuerzas productivas, que estarán controladas -a veces frenadas- por las relaciones de producción (los vínculos sociales que se establecen entre las personas a partir del modo en que estas se vinculan con las fuerzas productivas, como por ejemplo las clases sociales).

Hay periodos históricos en los que la estructura social (las relaciones de producción) frena el desarrollo de las fuerzas productivas. La prolongación de esos periodos no significa una estabilización, ni siquiera un estancamiento, de las condiciones de existencia social; por el contrario, se verifican retrocesos más o menos severos, y tienden a reaparecer contradicciones y limitaciones que al inicio de periodo se consideraban definitivamente superadas (por ejemplo, en los inicios del siglo XXI se verifican crecientes casos de esclavitud y tráfico de seres humanos, males que a fines del s. XIX estaban superados en casi todo el mundo).

Fuente: https://es.wikipedia.org/wiki/Infraestructura_y_superestructura

Anexo 03.

Análisis de causa efecto de la situación diagnóstica de las categorías artísticas.

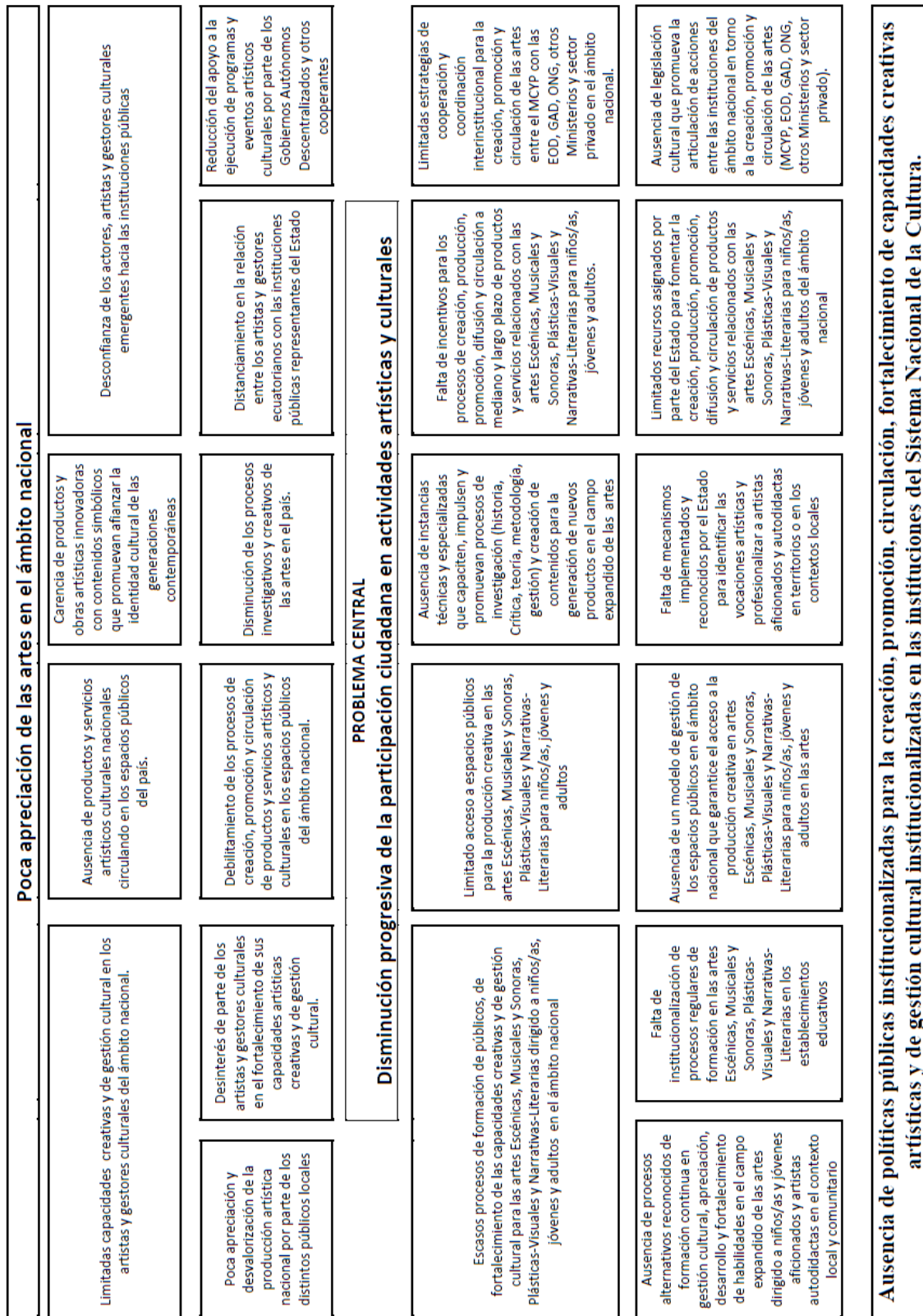

Fuente: Ecuador, Territorio de las Artes y Creatividades 2014-2017

Elaborado por: Bolívar Yantalema.

Debido a que en Ecuador no se ha formulado explícitamente una política artística cultural, los artistas y gestores culturales han ejercido (o no) sus derechos culturales como experiencias dispersas y aparentemente desreguladas; tanto en el ámbito de la gestión, formación, creación, producción, difusión y

circulación. Una vez que han aparecido políticas de fomento a la producción cultural, se empieza a diseñar los modos en los que los sujetos deben acceder y disfrutar de sus libertades culturales. Sin embargo, la práctica artística no es un efecto directo de una regulación y un *deber ser* que se despliega sobre los artistas, a pesar de que ésta regulación lo determine; ya que ésta escapa permanentemente la aprehensión desde sus entes reguladores y aparece de modos sorprendidos en sus maneras -siempre individuales- de disfrutar sus creativities. De aquí que se hace necesario pensar el diseño de una política cultural que a través de sus programas y proyectos, más que regular, posibilite el ejercicio y la emancipación de las creativities propias y provenientes de cada sujeto en un campo tan complejo como es el de las artes.

Se empieza reconociendo que la situación de cada uno de los territorios del Ecuador es particular, pero se enfatiza en el hecho de que son enormes las condiciones que arrojan los resultados de los diagnósticos levantados a través de los grupos focales como las entrevistas a profundidad en las distintas provincias. Los actores participantes en ambas metodologías coinciden en reconocer las enormes dificultades en medio de las cuáles ellos crean y las limitaciones a las que se enfrentan en su relación con las instituciones estatales y privadas, con las cuales negocian sus condiciones de producción.

Artes plásticas y visuales: A continuación se hace la descripción del efecto por cada uno de los problemas y sus causales de las Artes Plásticas y Visuales:

Ejes	Problema	Causa	Efecto
INFRAESTRUCTURA, USOS Y GESTIÓN	Espacios existentes a nivel nacional pero subutilizados	No existe una adecuada regulación, planificación, control y comunicación entre el nivel central y el desconcentrado	Subutilización de espacios y de la capacidad instalada
		No existe claridad de competencias entre los actores del estado	Procesos desarticulados y aislados
		Falta de personal técnico especializado en administración de espacios con énfasis en gestión cultural	Proyección de mala imagen institucional en el apoyo artístico
	Mala administración de la infraestructura	Falta de conceptualización de los espacios	Espacios destinados a otros usos
		No existen los recursos necesarios para garantizar el mantenimiento de estos espacios	Espacios públicos en mal estado a diferencia de los creados desde iniciativas privadas que ofrecen mejores servicios
		No existe regulación para la administración de infraestructura	La ciudadanía considera que el Estado no está atendiendo las necesidades del sector
		No existe regulación para la administración de infraestructura	Improvisación en la gestión
	Ausencia de conceptualización, planificación y regulación del uso y acceso a la infraestructura	Debilidad en formación del talento humano institucional	Improvisación en la gestión
		Ausencia de planes a mediano y largo plazo	Insuficiente desarrollo de la producción artística a largo plazo
		Débil articulación con la comunidad	Débil impacto y desinterés de la ciudadanía

FORMACION Y CAPACITACIÓN	Carencia de educación formal en artes escénicas en provincias	Abandono histórico por parte del Estado	Falta de profesionalización artística en territorios especialmente
	Falta de fundamentos en la base de la profesionalización	Ausencia de mecanismos para identificar las vocaciones artísticas	Ausencia de comprensión de los alcances de la profesionalización artística
	Ausencia de carreras de cuarto nivel en artes visuales	Abandono histórico por parte del Estado	Artistas obligados a buscar la profesionalización en el exterior
	Ausencia de un sistema editorial para las artes		Menos oportunidades de inserción laboral para el sector artístico
	Ausencia de carreras en gestión cultural		Reproducciones aisladas que no activan otras dinámicas
		Inadecuados o insuficientes procesos que limitan el acceso a espacios de desarrollo y apoyo para el sector artístico	

INVESTIGACIÓN Y PRODUCCIÓN DE CONTENIDOS (REFLEXIÓN TEÓRICA)	Falta de normativas, instancias técnicas y especializadas que impulsen y contengan procesos de investigación (historia, Crítica, teoría, metodología, gestión)	Escasos recursos para la investigación	Limitados procesos de investigación en territorio
		Escasa institucionalidad para el desarrollo de competencias investigativas en artes	Investigadores de las artes no cuentan con espacios de inserción laboral
		Escaso reconocimiento institucional y social del valor histórico y social	Desinterés del sector público y privado en promover procesos de investigación
		Escasas bibliotecas especializada en artes visuales y falta de un sistema digital de acceso a las mismas	Falta de insumos teóricos para investigar sobre todo contenidos locales
		No hay una línea de circulación y falta de socialización para las publicaciones de investigaciones realizadas en artes visuales	Escaso impacto de las publicaciones (las investigaciones no llegan a los centros educativos, bibliotecas, instituciones culturales) a nivel nacional e internacional
		Falta de articulación de procesos de investigación en artes visuales de la academia y las instituciones con procesos sociales	Dificultad para hacer investigaciones locales

DIFUSIÓN	No hay una red de distribución cultural especializada en artes visuales	Ausencia de articulación entre el estado, gestores culturales y demás involucrados en este proceso	Pocos espacios de circulación de bienes y servicios de artes visuales
	No existen redes de comunicación y circulación internacionales	Ausencia de articulación entre el estado, gestores culturales y demás involucrados en este proceso	Bienes y servicios de artes visuales no traspasan las fronteras de lo nacional
	No existe estructura para itinerancia en la red de museos	Falta de ejercicio de la competencia de rectoría y regulación del Ministerio	Espacios estatales subutilizados
	Falta de regulación en el uso y acceso a espacios de difusión	Falta de ejercicio de la competencia de rectoría y regulación del Ministerio	Se mantienen prácticas clientelares e improvisación en instituciones públicas
	No hay visibilización de la práctica artística en el exterior	No hay política para difundir bienes y servicios en circuitos internacionales	Los bienes y servicios circulan en circuitos cerrados a nivel nacional

PRODUCCIÓN Y GESTIÓN	Falta de mecanismos de regulación en el acceso democrático a recursos para la producción	Falta de ejercicio de la competencia de rectoría y regulación del Ministerio Estructura disfuncional de las Casas de la Cultura	Percepción de la ciudadanía de que las Casas de la Cultura no aportan al desarrollo cultural y de la sociedad
	La concepción binaria de arte elitista y arte popular	El debate sobre la concepción moderna del arte no ha pasado del mundo del arte a otras esferas sociales	Privilegio de ciertas prácticas artísticas sobre otras
	Los incentivos de apoyo a la producción son muy generales	Considerar que los procesos artísticos son homogéneos	Agentes determinados y sectores que tienen dificultades en participar y competir en condiciones homogéneas
FORMACIÓN DE PÚBLICO	Públicos volátiles	Falta de procesos de formación de públicos y vínculos con la comunidad	Escasa participación, intervención y consumo de la ciudadanía en procesos y productos artísticos
	Oferta complaciente y estereotipada de los productos artísticos en el espacio público	Ausencia de transparencia en la democratización del acceso al espacio público	Consumo de bienes y servicios con componentes mercantiles
	Ausencia de estrategias de mediación articulada con talleres	Ausencia de mecanismos para vincular a los artistas con la comunidad	Ausencia de sinergias entre creadores y consumidores como elementos críticos
ASOCIATIVIDAD	Débil diálogo e interlocución entre los diferentes sectores y disciplinas artísticas	Ausencia de una instancia que promueva el diálogo y la interlocución de diferentes sectores y disciplinas artísticas	Propuestas y demandas fraccionadas y con visiones particulares Invisibilidad procesos de complementariedad entre diversas disciplinas
		Falta de participación e intervención de la ciudadanía en proyectos y procesos del Ministerio	Débil aplicación de la Ley de Participación Ciudadana y Control Social

Anexo 04. Identificación de la población de artistas plásticos en Ambato.

Históricos:	Israel Pardo
Juan León Mera	Santiago Fernández Meza
Juan León Mera I	Marcelo Castro
Eugenia Mera	Faustina Tamayo (León)
Carlos Alfonso Mera	Mano Tubón Silva
Luis Alfredo Martínez Holguín	Pablo Ernesto Sánchez González
Luis Edmundo Martínez Mera	Javier Quinapanta
Eugenia Tinajero Martínez	Miguel Ángel Rivera Vásquez (ninas)
César Augusto Villacrés	Jaime Estuardo Pérez Sarabia
Pedro León Donoso	José Francisco Guzman
Homero Soria	Ramiro Guarderasi
Aníbal Villacís	Segundo Collaguazo
Rómulo Pino Alvear	Diego Java
Ítalo Peroglio	Jorge Luis Joanicot
Ernesto Saá	Roger Ycaza
Oswaldo Viteri	Ana Valle Ocando
Voroshilov Bazante	Chávez Jorge
Coello Francisco	Juan Carlos Soria
No registrados y en vigencia.	Rómulo Iván Pino Suárez
Hermann Saá Beirstein - Carmen Saá	Jimenez Alejandro
Luis Martínez Quirola	Justo Abril
Fernando jurado	Luis Vidal Aguilar Palomino
Sección artes plásticas Casa de la Cultura Ecuatoriana núcleo de Tungurahua-registro actual	
Ballesteros González Franklin	Illingworth Carrasco Vicente Aquiles, Ing.
Carranza Salazar César	Jijón Franco Ramiro, Ing.
Chávez Flores Galo Rodrigo	Larrea Solórzano Andrea Daniela
Martínez Fiallos Ángel Fabricio	López Solís Luis Hernán
Martínez Aldáz Washington Aurelio	López Velastegui Silvia María.
Mayorga Ortiz Noé Rolando	Ángel López
Moscoso Estupiñán Henry David	Mariño Gaividia Beatriz.
Urquiza Cuesta Francisco Luis, Dr.	Martinelli Marzorati Silvia Huayra
Suárez Abril José	Martínez Galarza Alonso
Suárez Abril Santiago, Arq. mg	Maya Lizano Andrea Marcela, Ing.
Suárez Torres Francisco, Dr.	Naranjo Álava Edwin Bolivar
Altamirano Picco Paúl Andrés, Lic.	Obrist Olate Kevin Lars
Acosta Pineda Wilfrido, Lic.	Ordóñez Chavez Gustavo, Dr.
Albán Ialama Jaime.	Pachano Arias Andrés.
Altamirano Solís Marco.	Pantoja Navarrete Libardo Román, Lic.
Alvarado Manrique Raúl Ruperto	Paredes Martínez Robert Wilson
Amancha Chiluiza Gonzalo	Ponce Sevilla Francisco
Barriga Andino Carlos Eduardo, Ing.	Carlos Vinicio Pangol Vinueza
Bejarano Delgado Rolando Mauricio, Lic.	Pullutasig Acosta Fernando Javier
Bejarano Hidalgo Julio César, Mg	Rueda Nolivos Yojaira Mercedes
Bonilla Ibarra Néstor Marcelo	Ruiz Sánchez Graciela, Dra.
Cabrera Zambrano Pablo, Arq.	Sanchez González Pablo Ernesto
Calderón Chilinguina Joselito Medardo	Silva Benalcázar Leonardo Benjamín
Castillo Aguilar Alfonso, Lic.	Saá Bernstein Hermann
Castillo Castro Alonso, Lic.	Salas Álvarez Mao Patricio
Castillo Castro Silvia, Lic.	Sánchez Freire Gonzalo Leonel.
Castro Acosta Freddy Robert, Lic.mg.	Franco Sánchez Victor Hugo
Cepeda Vasco Luis Oswaldo	Segura Perez Alez Santiago
Chiluiza Chiluiza Rodrigo	Segura Ramírez Alex Mauricio
Dávila Anda Edmundo, Arq.	Silva Chimborazo Patricio Virgilio, Lic.
Duran Yaguar Wilson Hernán	Silva Benalcázar Leonardo Benjamín
Espín Haro Ítalo Bladimir	Solís Viera Grace, Sra.
Freire Castillo Edgar Miguel, Arq.	Tibán Vallejo Leonardo Javier, Ab.
Freire Torres Ramiro	Villacrés Abril Mario, Lic.
Freyre Galarza Marcelo.	Villacrés Yéñez Melina Raquel
Galarza Pazmiño Ángel Ricardo, Lic.	Villalba Casanello Gabriel
Guevara Galarza Galo Mauricio, Ing.	Zurita Barona Hada Eliza, Msc.

Anexo 05. Transcripción de entrevistas efectuadas a gestores culturales

Entrevistas a Gestores Culturales

ENTREVISTA # 01 Cecilia López - Gestor Cultural Gobierno Provincial de Tungurahua

¿Qué es para usted el arte y quién es un artista? Bueno para mí el arte es la expresión representada de la realidad por medio de múltiples, repito, expresiones que pueden ser pintura, expresiones culturales, expresiones faciales y música que sería tonalidad. Hay diferentes formas, pero es la representación de una realidad. Para mí el artista es el que crea, el que sueña, el que expresa, es la forma de expresarse, entonces como se expresa, como difunde sus pensamientos, sus sentimientos, su ideología, su punto de vista.

¿Qué influencia tiene las artes sobre el desarrollo de una sociedad? Bueno en realidad las artes SON muy importante para que esta sociedad se desarrolle a más de culturalmente y también emocionalmente porque está comprobado que la gente que practica música, que la gente que lee, la gente que practica arte tiene la posibilidad más bien de que sus neuronas vayan desarrollándose conjuntamente en los dos hemisferios.

¿Cuáles cree que son los problemas que afronta el arte en nuestra sociedad? Bueno en realidad yo como problema en el arte más bien no le veo -desde el punto de vista de la gestión- bueno, aquí lo que se podría decir que es una de las problemáticas, es más bien la profesionalización de cada una de las áreas artísticas... no contamos con una universidad, con un centro de formación profesional, tenemos gente que hace arte pero que es... bueno se ha instruido personalmente, esporádicamente. No contamos con una profesionalización – *usted acaba de dar en el puto de mi investigación; la profesionalización-*

¿Qué piensa del contexto artístico de la ciudad de Ambato? Bueno, en realidad Ambato ha tenido una proliferación de arte desde hace unos veinte años digámoslo, así que yo lo he vivido, lo he venido palpando, pero gracias ha sido también a que las entidades institucionales no solo hablo del Gobierno Provincial sino a la Universidad Técnica de Ambato, el Municipio ha podido ser también el eje para que estas expresiones artísticas puedan irse masificando y pueda ir apoderándose la gente, que lo está haciendo de forma cómo le digo, no profesional pero si, si la hay.

¿Cree usted que hay una desvalorización sobre las artes plásticas en Ambato? La verdad no lo creo que haya una desvalorización solo que las artes plásticas más bien es un trabajo individual, entonces las otras artes se podría decir, puede ser individual pero también en equipo como usted sabe la música, el teatro, la daza, más bien la pintura, pues la escultura es un poco individual, entonces no es que no se valore si no que es un trabajo menos se podría decir visible, eso nada más.

¿Cree usted que existe un subdesarrollo de las artes plásticas en Ambato? Bueno no creo que exista subdesarrollo, porque como le digo no solo es cuestión de las artes plásticas, es más bien que falta profesionalizar en todas las artes en todos estos campos artísticos -y *si comparamos con otras ciudades como Cuenca, Quito-* pero si comparamos con otras ciudades, estas ciudades si tienen estos espacios de profesionalización de arte, por eso es que no hay punto de comparación, están en otras circunstancias, otras condiciones.

¿Cuál cree usted que es la actitud de las personas en general frente al arte en Ambato o en Ecuador? Bueno nosotros por nuestra experiencia creemos que la gente más bien asiste, tiene acogida a todos estos eventos artísticos culturales y pues más bien está siendo un poco exigente, le cuento desde nuestra experiencia, porque la gente ya exige nivel de arte, cuando no es algo que no sea arte, nosotros tampoco evaluamos el arte más bien es desde el punto de vista de las exigencias de la comunidad, nosotros tenemos espacios artísticos aquí en la casa del portal y pues cuando la gente ya está acostumbrada a un tipo de arte a un nivel, cuando ya no está, bueno la gente sale y a veces ya no regresa, sino hasta la tercera o cuarta semana, entonces vemos que es más exígete pero precisamente porque tiene estos espacios .

¿Considera que las artes plásticas pueden proveer sustento económico a los artistas? Si claro que sí, -se puede vivir de eso- claro, claro que sí, de hecho hay gente que vive del arte, nosotros mismos conocemos muchos artistas que lo hacen.

¿Qué se puede hacer desde su perspectiva o desde su gestión para fomentar y revalorizar las artes?

Bueno revalorizar las artes ya depende de cada uno, más bien de cada artista para que cada que hagan arte más bien se lo hagan así con compromiso, con responsabilidad para poder ofrecer al público un bien, porque eso es un bien, es un producto, es una obra artística, es un producto – y *desde su gestión gubernamental o municipal*- bueno nosotros en realidad lo que hacemos, nosotros somos servidores públicos, lo que hacemos es servir a la comunidad pues como le digo la comunidad ósea la gente. Nosotros hacemos sondeos, encuestas, de quién le gustaría que esté o quién no, así muy sutilmente por decirle les preguntamos cuando hay un grupo artístico ¿les gustaría que estén otra vez en este espacio? a veces nos dicen: si chévere, a veces no sé, tal vez no, entonces nosotros lo que hacemos es trabajar para la comunidad, los artistas son nuestros proveedores como cualquier proveedor no se pues de otro producto no, servimos a la comunidad más que a los artistas.

¿Cree usted que hay suficientes y adecuados espacios para la difusión y capacitación de artistas plásticos en Ambato? Bueno, como le dije anteriormente, capacitación formal, capacitación profesional no hay, hay mucha escases de estos espacios, pero bueno sin embargo las instituciones públicas tienen estos espacios de formación en todo caso informal en ciertas áreas de las artes, pero que aunque no sea la competencia de las instituciones públicas, pero bueno se hace un aporte a esta fomentación de las artes.

¿Piensa que los artistas ambateños y ecuatorianos en general deben profesionalizarse? *-Entonces bueno aquí hay la pregunta que usted ya me respondió, piensa que los artistas ambateños en general deben profesionalizarse-* Si...bueno, no solo Ambateños sino en general Ecuatorianos, así es.

¿Qué piensa usted de la creación de una escuela profesional de bellas artes en Ambato? Bueno me parece maravilloso, una gran idea, es más hay artistas que ya están teniendo un acercamiento con el señor Rector para ver la posibilidad de que se abra una facultad de artes escénicas con teatro, danza, entonces ya hay un primer acercamiento. De hecho, nosotros estamos muy de acuerdo, ojalá se pueda hacer.

-Bueno, eso sería todo, le agradezco muchísimo, muy amable – Gracias también.

ENTREVISTA # 02 Esteban Ramos-Gestor Cultural Gobierno Provincial de Tungurahua

¿Qué es para usted el arte y quién es un artista? Bueno yo escuche unas palabras de Nicolay Pangol Director de Cultura en lo cual decía: “que bueno que cada ser humano es una clase especial de artista, el artista no es una clase especial de ser humano, todos los seres humanos somos una clase especial de artista” y en realidad llegando a esa conclusión yo pienso que no hay un parámetro, sino más bien es pulir cada talento que tiene el ser humano en las diferentes áreas. Uno puede ser un artista por ejemplo en el ámbito Musical, ya cuando pules esa actividad, porque siempre habrá tal vez esta versión tal vez más doméstica en la cual un músico interpreta así, interpreta algo y bueno a veces debido al clamor o al respaldo que tiene la gente se crea este ego que se viene auto llamarse artista. Cuando en realidad es un proceso muy largo y no es que nos haga superiores o inferiores sino solamente diferentes.

¿Qué influencia tienen las artes sobre el desarrollo de una sociedad? Yo creo que es una influencia muy fuerte, ya que a través del arte el ser humano puede compartir no sólo sentimientos, sino vivencias, experiencias, puede transportarse a un espacio en el cual va a tener un poco más de paz debido a la rigurosidad que tiene dentro del trabajo, la vida, la cotidianidad, eso permite que el ser humano se realice.

¿Cuáles cree que son los problemas que afronta el arte en nuestra sociedad? ¿Cuáles son los problemas que afronta el arte? Bueno, yo creo que tal vez el principal problema sea la falta de profesionalización, ósea, es necesario que exista un ente, en este caso, un ente académico que pueda... que pueda brindar las facilidades para que los artistas se puedan profesionalizar y también ir a la par de los nuevos cambios en cuanto a los cambios tecnológicos, porque yo creo que no solo es un problema que sufren el arte aquí en el Ecuador sino en toda la región sudamericana, tiene que ir a la par con los cambios tecnológicos me parece que es.

¿Qué piensa del contexto artístico de la ciudad de Ambato? Bueno, yo pienso que habido una idea implantada, por ejemplo de que el arte y en si los artistas con mayor trayectoria o trascendencia están ubicados en diferentes ciudades como la capital o Cuenca pero en realidad uno al percatarse y al vivir constantemente eventos culturales, hacer parte, se da cuenta de que hay mucho talento acá dentro de la ciudad, dentro de la provincia. Hay muchos músicos con mucha pasión, igual artistas plásticos con mucha trayectoria y también hay espacios que les brindan las diferentes instituciones públicas, claro que pueden hacer partícipes a la ciudadanía de estas expresiones y manifestaciones artísticas culturales.

¿Cree usted que hay una desvalorización sobre las artes plásticas en Ambato? Bueno, me parece que si hace falta un proceso, un proceso desde la educación en el cual se pueda revalorizar los aspectos culturales y artísticos. Es así que yo entiendo que tal vez las mallas curriculares sean hechas en virtud de que se pueden aprender contenidos, pero yo creo que desde un punto artístico, es necesario que también se pueda crear espectadores dentro del proceso educativo, gente que pueda apreciar una obra musical, gente que puede apreciar un cuadro, gente que pueda apreciar un recital de poesía, es necesario desde la educación fomentar estos valores y estas actitudes. Me parece que es un proceso de cambio.

¿Creé usted que existe un subdesarrollo de las artes plásticas en Ambato? No la verdad, me parece que en cuanto a las artes plásticas. Lo curioso de Ambato es que históricamente es conocida por ser una ciudad de escritores, en cuanto ahora a la plástica actualmente nos damos cuenta que hay más artistas plásticos que escritores y esto demuestra que hay una competitividad entre ellos, el talento se demuestra, deben ir avanzando en su arte, en sus expresiones y eso permite que haya un avance.

¿Cuál cree usted que es la actitud de las personas en general frente al arte en Ambato o en Ecuador? Me parece que debido a la cercanía que nos brindan todos los medios de comunicación, la televisión, el internet, hace que sea más fácil, más digerible, tal vez ver una película que salir a un teatro y admirar una obra. La cercanía de la gente hacia las artes me parece que debe ser encaminada como dije anteriormente mediante la educación. Sí... siempre tal vez hay expresiones artísticas que son más fáciles de digerir por ejemplo la música, pero dentro de la música igual habrá diferentes corrientes como la música clásica que será apreciado por diferente gente, igual que cualquier otra manifestación, pero hay géneros que van a ser más, más fácil de digerir, de asumirlos por la ciudadanía.

¿Considera que las artes plásticas pueden proveer sustento económico a los artistas? Sí, Yo creo que todas las artes pueden proveer un sustento y una vida digna a artistas, siempre y cuando ésta sea una vida consagrada al arte, llevada con pasión, con el mismo interés y con la misma dedicación de cualquier otra profesión.

¿Qué se puede hacer desde su perspectiva o desde su gestión para fomentar y revalorizar las artes?

Me parece importante crear espacios de fortalecimiento en cuanto a los aprendizajes y técnicas, que se puedan compartir estos conocimientos. Bueno yo le puedo comentar desde el ámbito de la música. Yo estudié música, soy guitarrista clásico dentro de esto es necesario que haya estos procesos en cuanto a los artistas se puedan conocer, pueden dialogar, puedan trabajar y compartir experiencias en cuanto a las técnicas, uso de material, al uso de nuevos conocimientos en cuanto a la música. Yo le comentaba que sólo cuando se reúnen los intérpretes del mismo instrumento se puede llegar uno a analizar diferentes técnicas, diferentes estilos, interpretar una obra, diferentes ejercicios que pueden apoyar, eso ayuda a un artista a mejorar. Yo creo que esto enfocado en todas las áreas podría servir, me parece importante. Hay espacios, si los hay, para que puedan los artistas compartir. Lo que me parece que también hace falta es un poquito de gestión y yo lo digo también como músico, porque a veces uno tal vez por la comodidad espera que le llamen y no busca los espacios no sé y eso qué, es lo que me parece que nos hace falta a los que estamos involucrados en este acto.

¿Cree usted que hay suficientes y adecuados espacios para la difusión y capacitación de artistas plásticos en Ambato? Para la difusión bueno, si hay espacios, en su mayoría fueron construidos en un tiempo histórico en el cuál eran adecuados, ahora debido a los cambios que ha habido me parece que sería una buena idea por parte de, bueno, de las autoridades competentes, crear de pronto un teatro que cumpla con las necesidades recurrentes de todo artista, por ejemplo yo le puedo mencionar del Teatro Lalama, que tiene un espacio adecuado y agradable pero carece de una fosa, una fosa en la cual podrían situarse un grupo de cámara, así un grupo de orquesta. Igual el espacio para... en cuanto a lo escénico y se lo podría ampliar dependiendo si viniera en estos momentos una compañía de danza, 150 bailarines en escena, visualmente no va a ser muy agradable ya que no se va a poder apreciar completamente todos los movimientos, van a estar muy apegados los artistas, me parece que eso sería necesario.

¿Piensa que los artistas ambateños y ecuatorianos en general deben profesionalizarse? Yo creo que si es necesario que se profesionalicen, me parece que debido a la falta de profesionalización han habido ciertas conductas de parte de la sociedad, de las cuales por ejemplo, a un músico le invitan a tocar en tal evento y bueno le dicen que no tienen para pagarte pero que le van a ver la gente y le dicen: nosotros podemos ver que va a ser un evento en el cual va a haber mucha acogida. Ocurren así y es debido me parece a esta falta de profesionalización, todo lo que no sucede con otros profesionales titulados, es el

caso de la medicina, en el caso de la educación, me parece que es debido a esto, sí, que no se ha tomado en serio esta actividad artística.

¿Qué piensa usted de la creación de una escuela profesional de bellas artes en Ambato? Me parece una propuesta sumamente interesante y ambiciosa que debería llevarse a cabo, ya que yo creo, que todo proceso de educación es un proceso de cambio y de revalorización, es un proceso que va a permitir a los artistas crecer y también a la ciudad y a la provincia, ya que toda actividad cultural también genera ingresos, no sólo para las familias que están involucradas en el arte, sino para diferentes espacios, por ejemplo en un músico, la gestión musical genera ingresos para los promotores artísticos, para las personas que están involucradas en la producción, en los videos musicales y sí en general.

ENTREVISTA # 03 Lic. Andrés Miranda - Director de la Casa-Museo Edmundo Martínez

¿Qué es para usted el arte y quién es un artista? Bueno, el arte puede ser una manera de expresión, el arte es un campo bien inmenso en el que se podría considerar arte cualquier cosa en realidad, cualquier cosa se podría considerar arte, que tenga un significado, una expresión que para alguien puede ser considerado algo, así un artista se lo podría considerar a cualquier persona que en si realice alguna especie de...algo original, algo que exprese un sentimiento, una expresión de esta persona que pueda la otra persona entender o comprender lo que el artista está expresando.

¿Qué influencia tienen las artes sobre el desarrollo de una sociedad? Creo que el arte es algo muy importante, por medio del arte nosotros nos damos cuenta de la cultura, de las tradiciones de cada sitio, cada población por medio del arte expresa sus necesidades, lo que es su manera de pensar, lo que es su cultura, por medio del arte es una forma de darse cuenta lo que es una sociedad.

¿Cuáles cree que son los problemas que afronta el arte en nuestra sociedad y qué piensa del contexto artístico de la ciudad de Ambato? Yo pues creo que el arte si ha perdido bastante el auge en esta ciudad, bueno en si Ambato, bueno aquí en el municipio se realizan bastantes eventos de este tipo pictórico por ejemplo, las personas no valoran este tipo de arte, por ejemplo hemos traído exposiciones de artistas que son de renombre, sin embargo no ha sido la concurrencia masiva. Sin embargo cuando realizamos otro tipo de cosas como una exposición de star wars que era de disfraces y este tipo de cosas, en cambio fue mucho más llamativo que el arte contemporáneo, que el arte clásico. *—Entonces ¿tu consideras que uno de los problemas es en realidad la actitud de la gente frente al arte?—* sí, no es un atractivo en realidad, más en esta ciudad, lo que es Ambato se inclina más por otras cosas, hasta el futbol se podría decir que es más llamativo que el mismo arte *— Entonces esa sería también tu opinión sobre el contexto artístico de la ciudad de Ambato?—* Si en realidad si.

¿Creé usted que hay una desvalorización sobre las artes plásticas en Ambato? Si, realmente si, si ha pasado eso en esta ciudad, como digo se ha tratado de promover con eventos sin embargo la gente no acude

¿Creé usted que existe un subdesarrollo de las artes plásticas en Ambato? Si, realmente sí, no habido tal vez alguna... esto creo que si ya viene de la parte cultural, no habido algo que enganche a la gente para que se siga promoviendo este tipo de eventos, a diferencia en este país mismo hay muchas ciudades donde se puede apreciar cómo la gente le da más importancia a esto... tenemos Loja, Cuenca, Quito, Guayaquil tantas ciudades que tal vez hasta se las considera menos desarrolladas que Ambato sin embargo esto de la cultura tiene bastante valorización.

¿Cuál cree usted que es la actitud de las personas en general frente al arte en Ambato o en Ecuador? Yo diría que es un numero bastante minoritario que todavía aprecia este tipo de arte, lo que son exposiciones en los museos, lo que son cuadros, obras de teatro, en general hay un diminuto grupo que tal vez todavía acude a estos lugares sin embargo en general la sociedad en si no acuden normalmente a estos lugares, solo en fechas específicas tal vez se dan tiempo para acudir a estos lugares. *—Si he visto bastante de eso, me he percatado bastante de eso—*.

¿Considera que las artes plásticas pueden proveer sustento económico a los artistas? En esta ciudad, no tanto... no tanto porque realmente como no tenemos muchos eventos, realmente si desmotiva un poco realizar eventos con bastante presupuesto porque la gente no acude, entonces obviamente los artistas terminan un poco perjudicados por esta situación.

¿Qué se puede hacer desde su perspectiva o desde su gestión para fomentar y revalorizar las artes?

Bueno, se está trabajando bastante en lo que es... tenemos algunos proyectos para el siguiente año, estamos tratando de hacer una ruta de museos por ejemplo, para tratar de enlazar todo esto, a veces tendemos a no trabajar conjuntamente por ejemplo, los museos que están a cargo del municipio, otros lugares que están a cargo del gobierno provincial, entonces estamos tratando de enlazar todos estos lugares para tratar de trabajar conjuntamente y ver si es que así podría ser...tener un peso más ahí en la sociedad, un impacto más fuerte para que la gente tal vez se llegue a promocionar más.

¿Cree usted que hay suficientes y adecuados espacios para la difusión y capacitación de artistas plásticos en Ambato? Espacios tenemos pero no son, no son... digamos, que son sub utilizados digamos, porque no se ocupan, por ejemplo tenemos algunos museos que en realidad no tienen movimiento, están todo el tiempo abiertos pero no son ocupados, se podría utilizar todos estos espacios tal vez en capacitación, en tal vez darle estos espacios a los artistas que son los que necesitan.

¿Piensa que los artistas ambateños y ecuatorianos en general deben profesionalizarse? Sí, siempre todo artista creo que debe seguir mejorando en sus aspectos, sin embargo yo creo que si hay artistas ecuatorianos que si son... tienen todo el profesionalismo que artistas de otro país.

¿Qué piensa usted de la creación de una escuela profesional de bellas artes en Ambato? Sería bastante innovador, y claro sería algo original, innovador y creo que si ayudaría bastante en esta ciudad para que la gente también se incline por algo más, como tenemos Ambato es una ciudad muy comercial, podría también tener algo de esta parte artística, eso sería algo excelente. *-¿Piensa usted que habría demanda para esta escuela de bellas artes?*- Si, totalmente...totalmente porque hay muchas personas que tal vez tienen estas características artísticas pero tal vez por diferentes factores no pueden estudiar en otros sitios, por la distancia, por diferentes factores.

¿Tal vez algo adicional que desees expresar, algo en general? Lo último. Tal vez, me pareció interesante que sería un éxito, que tal vez se podría abrir una escuela de este tipo, artístico y todo eso para que muchas personas que optan por este tipo de actividades se especializaran.

ENTREVISTA # 04 Y 05 Katerine Malo (Tallerista), Lic. Tatiana Jurado (Instructora danza contemporánea) Centro Cultural Universidad Técnica de Ambato



¿Qué es para usted el arte y quién es un artista?

1. Yo considero que el arte es una manifestación totalmente neto de la persona es decir lo que nace totalmente innato de la persona, lo que manifiesta a través de su cuerpo, de la música en este caso como un instrumentista o a través del arte de la pintura o incluso a través de un garabato de un niño que puede empezar a hacer arte en la misma escuela, un simple garabato que puede tener un sinnúmero de significados, considero que eso es el arte. Creo que cualquier persona puede ser artista, puede crear, puede manifestar, entonces creo que todos podemos

considerarnos artistas dependiendo del grado de conocimiento incluso que tengamos, pueden ser pequeños, pueden ser grandes, incluso los mismos adultos mayores pueden manifestar lo que es arte, entonces considero que todos podemos ser artistas.

1.1 Bueno el arte igual son las expresiones generales de la vida, pueden ser expresiones bonitas o también pueden ser expresiones que no sean tan agradables para otras personas, artistas pueden ser desde los mismos niños, jóvenes, adultos, que hagan algo que les gusta hacer como por ejemplo puede ser danza, puede ser música, puede ser pintura, ahora desde los niños pequeñitos como mi compañera se refirió pueden hacer garabatos y para ellos puede ser un arte y también se puede considerar un arte, igual los adultos mayores también no, porque en su vida anterior no han hecho arte y ahora lo hacen, igual pueden considerarse artistas también

¿Qué influencia tiene las artes sobre el desarrollo de una sociedad?

1. Yo creo que hay bastante influencia pero lastimosamente estamos hablando de que Ambato es una ciudad donde el arte está un poco estancada culturalmente, somos una provincia donde todavía no vemos el desarrollo y le hablo como artista porque no somos respetados artísticamente, hemos tenido que quedarnos un tanto rezagados por las diferentes manifestaciones que hay ahora, y me refiero

específicamente por ejemplo al reguetón, que hay una inclinación que evidentemente es cultural, pero que hay otro tipo de manifestaciones artísticas que no se ponen de manifiesto, entonces creo que el impulsar como artistas es una tarea bastante difícil y de mucho tiempo, demanda muchísimo tiempo y de apoyo incluso no solamente gubernamental, sino también a nivel privado, incluso acá un grupo pequeño como de compañeros, entonces es el impulsar, crear impulso.

1.1 Igual, también pienso lo mismo siempre se ha limitado la parte artística de hecho deberían desde las mismas escuelas, colegios deberían darnos educación desde las artes plásticas, teatro, danza. Debería ser como una materia más como se lo realiza en otros países, lastimosamente siempre la parte artística o la parte cultural siempre es aislada a un lado, como mi compañera repitió, no somos respetados o creen que porque somos artistas nos pueden pagar una miseria o podemos crear o hacer algo de la noche a la mañana, no saben que es un proceso, un proceso de creación que nosotros también tenemos que investigar para poder crear no porque tengamos que hacer danza podemos hacer yo que se una coreografía de un día para el otro...no, es algo que nosotros tenemos que crear.

¿Cuáles cree que son los problemas que afronta el arte en nuestra sociedad?

1. Creo que es un tanto el apoyo, que no existe se puede hablar teóricamente pero si vamos a la praxis, a la realidad no es la misma, el tratar de que uno pueda emprender proyectos incluso se puede emprender en la parte teórica, pero sí esperamos a la persona en la que estamos buscando ayuda, nos colabore en su momento, tal vez no con la cuestión económica pero si con el espacio, el espacio para un artista es más que suficiente para dar a conocer su manifestación cultural artística y eso es lo primordial, desde ahí podemos empezar.

1.1 Igual, nuestra cultura, por ejemplo los jóvenes tienen otra forma de ver la parte artística, no les gusta la pintura, no les gusta hacer arte, en la parte musical les gusta otro género de música que culturalmente no tiene ningún significado, en la parte de la burocracia no hay la ayuda económica ni tampoco se puede decir moral para podernos a los artistas fomentar proyectos, realizar cosas por ejemplo aquí, es limitado, los salones de danza son contados y hay mucha gente que desea hacer danza pero tenemos limitaciones.

¿Qué piensa del contexto artístico de la ciudad de Ambato?

1. Creo que si estamos un poco... somos vulnerados, somos como que estamos apartados de lo que culturalmente podemos estar implicados en hacer y me refiero a que nos hemos quedado en la zona de confort y nos hemos cruzado tal vez de brazos y solamente nos hemos quedado como espectadores es decir solamente pasamos viendo lo que los demás pueden lograr y me refiero a otras ciudades incluso hablando de Quito, Cuenca que culturalmente son mucho más que lo que es Ambato, entonces nos hemos quedado de espectadores, no proponemos, no hay proyectos, no visualizamos la cultura tal vez y eso es el peor pecado del artista, el quedarse cruzado de brazos y no emprender y no hacer absolutamente nada.

1.1 Bueno yo veo desde el otro lado de la moneda, yo tengo un colectivo de danza, nosotros hemos propuesto, ha habido proyectos, hemos sacado obras que lo hemos hecho en conjunto en la parte de teatro, danza y música a la vez, pero hemos golpeado puertas y más bien no se han abierto, hemos pedido apoyo en la ciudad de Quito, hemos ido a Riobamba, no nos han dado el apoyo, más bien hemos tratado de hacer cosas nuevas, cosas diferentes incluyendo a varios artistas aquí en la ciudad de Ambato pero más bien no se ha dado el apoyo.

¿Cree usted que hay una desvalorización sobre las artes plásticas en Ambato?

1. Me parece que sí, hablando desde el plano como artista el hecho de no ser reconocidos, le hablo de una forma muy sincera, el que se piense que nosotros tenemos que trabajar ocho horas por ejemplo y no solamente dentro de esta entidad sino dentro de otras entidades que también son públicas que se limita, no se limita, sino que se exagera el hecho de que un artista tiene que trabajar las ocho horas cuando nuestro trabajo no demanda ocho horas diarias por ejemplo, sino son apenas unas cuatro o cinco horas en las que si puede demandar nuestro cuerpo nuestro mismo estado para proponer, que se yo un arreglo musical en mi caso o cualquier otro tema musical pero vamos a partir de ese hecho, es la realidad en la que nosotros vivimos, por ejemplo.

1.1 Completamente, yo creo que ninguno de los artistas sea plástico, dancísticos, músicos se les ha valorizado sino más bien hemos sido minimizados y hemos sido como que botados así para un ladito y no tomados mucho en cuenta, siendo lo contrario que deberíamos estar tomados en cuenta, creo que somos entes importantes para la sociedad, entonces pienso que no nos deberían minimizar.

¿Creé usted que existe un subdesarrollo de las artes plásticas en Ambato?

1. Creo que sí, no podemos echar la culpa solamente a la gente de afuera que viene como expectantes sino el hecho de que no podemos hacer algo más que más allá de una propuesta, es decir, lastimosamente la gente cuando nos ve salir recibimos aplausos, los elogios, pero no va más allá de eso, no va más allá de trascender, se queda simplemente en el hecho del aplauso, el artista se presentó y se quedó ahí, no va más, entonces limitados a eso.

1.1 Completamente, lastimosamente no nos estamos desarrollando como quisiéramos sino más bien nos estamos creando que manteniéndonos y muchos ya ni siquiera eso.

¿Cuál cree usted que es la actitud de las personas en general frente al arte en Ambato o en Ecuador?

1. Creo que hay un aprecio, aprecio, hay un aprecio y también desconocimiento, porque hay gente que únicamente va porque piensa que cierto tipo de género musical eso solamente pertenece a la élite y le hablo por ejemplo del tango entonces la gente desconoce específicamente que es lo que significa el tango, que es lo que se hace, como se baila, de donde nace el tango, la instrumentación y se cree que solamente viene de la elite, entonces piensan que solamente pertenece a esa elite aparentemente la gente que conoce y sabe de cultura y de arte pero no de las otras personas me refiero... que se yo a la gente que le gusta la cuestión más popular.

1.1 Bueno, hablo en general cuando hay un evento sea musical, sea dancístico cualquiera... hasta una exposición de pintura, si es gratis y si tiene mucha difusión, la gente acude, pero si es pagado de hecho vamos a tener el escenario completamente vacío, nunca van a ir, no van a pagar ni dos dólares por ver un espectáculo sea dancístico, sea de pintura, sea musical, la gente aquí en Ambato me acuerdo hace unos diez años hasta pagaba algo para poder ingresar a ver un espectáculo, hoy la gente esta tan mal acostumbrada a que si es gratis voy y eso si es que se difunde tanto y la gente puede escuchar, mientras sean pagados no van a pagar.

¿Considera que las artes plásticas pueden proveer sustento económico a los artistas?

1. De hecho de esto vivimos, claro tenemos otro tipo de ingreso pero esto es el ingreso principal nuestro, de la difusión de nuestro arte, de la música, del teatro, de la danza, específicamente de eso vivimos.

– *Y un artista ambateño puede vivir enteramente del arte, sin dedicarse a nada más?*–

1.1 No, porque bueno, en nuestro caso tenemos la suerte que trabajamos en una institución, en la cual nos apoyamos pero un artista independiente difícilmente podría tener un sustento económico solo dedicándose a eso, al arte.

¿Qué se puede hacer desde su perspectiva o desde su gestión para fomentar y revalorizar las artes?

1. Creo que va más allá del mismo empeño, porque hay cosas que salen ya de la mano de uno, es decir no podemos hacer las cosas de forma individual tenemos que formar el colectivo y unir esfuerzos y poder sacar un proyecto adelante, una vocación incluso que puede estar detrás.

1.1 Bueno yo creo que voy más al punto desde la educación, yo creo que hay que empezar desde los niños, hay que educarles en la parte cultural, hay mucha gente, hay muchos niños que tienen la vocación para ser bailarines, para ser músicos, para ser pintores, lastimosamente aquí se preocupan más en dar otras cátedras que a la final para después no les va a servir pero si es que les fomentamos desde niños la parte cultural hasta grandes, hasta jóvenes como en otros países, ellos van a tener el gusto y van a tener el conocimiento y van a poder ir a ver un espectáculo o una pintura y van a tener criterio para poder decir ¡ah! está bien, hay técnica, hay diferentes cosas buenas, pero por ejemplo muchas de las personas aquí van y como ven algo así solo se dedican a aplaudir pero no tienen un criterio para poder yo que sé.. Saber con qué técnica se hiciera la parte dancística o la parte pintura o la parte musical.

¿Cree usted que hay suficientes y adecuados espacios para la difusión y capacitación de artistas plásticos en Ambato?

1. Para la capacitación creo que muy pocos, totalmente limitados, nosotros como departamento de cultura hemos intentado de capacitar a niños, jóvenes, incluso a la gente adulta, el adulto mayor, pero si es difícil el llegar a la gente, el cambiar un estilo de vida incluso porque si esto se hace estilo de vida el querer arte, el hacer arte entonces es muy difícil el interiorizar el conocimiento, interiorizar el arte, la cultura y que aprendan a amar lo que ellos puedan hacer con sus manos, incluso con su mismo cuerpo, con un instrumento musical.

1.1 Bueno para difusión no, porque el único teatro que tenemos es el teatro Lalama, que más o menos está en un estado ya casi deplorable, el teatro Ambato, entonces espacios que debería tener Ambato para difundir no hay. Y en la parte de capacitación tenemos un conservatorio que sabemos que hay bastantes deficiencias, las mismas autoridades no son personas que tienen conocimiento en la parte cultural, entonces no saben cómo llevar un conservatorio, que son personas que deben saber música, personas... artistas que deben tener un conocimiento para poder llevar estas capacitaciones, entonces no hay, en Ambato estamos muy limitados.

¿Piensa que los artistas ambateños y ecuatorianos en general deben profesionalizarse?

1. Yo creo que sí porque vamos al hecho incluso de la misma confianza de la gente que va a ser usuario, pero tampoco podemos subestimar a la gente que no, en este caso, porque hay gente que no ha tenido su formación profesional pero sin embargo es autodidacta, puede defenderse, incluso puede llegar a ser mucho mejor y con mucha más sapiencia que un mismo profesional que tenga su título. Yo creo que sí hace falta también eso, hace falta, pero también el respeto a la gente que sí, evidentemente que con su trabajo, con su accionar musical, artístico si ha demostrado su trabajo.

1.1 Yo creo que sí, es importante, hoy al menos que lastimosamente para un trabajo nos piden un título, sea en la parte musical, en la parte dancística, tienes que tener un título para poder ingresar a cualquiera de las instituciones, yo creo que sí. Muchos de mis maestros, muchos de los maestros que han sido pioneros en la parte de danza no tienen un título pero obviamente tienen una trayectoria y hay que respetarla realmente, lastimosamente ahora ellos no pueden tener un título y aunque están con las nuevas leyes sé que les van a dar el título, la maestría, pero demostrando su tiempo y su trayectoria, pero yo creo que es muy importante porque nos ayuda a todos los que nos vamos a capacitar en este caso.

¿Qué piensa usted de la creación de una escuela profesional de bellas artes en Ambato?

1. Yo creo que sería ideal, porque si bien es cierto ha habido respaldo un tanto en la formación de música de niños por ejemplo el Consejo Provincial tiene una escuela de música, tiene una escuela de ballet, pero no se ha visto que se proponga una escuela netamente de artes plásticas y todo lo que embarca, entonces yo creo que la propuesta es netamente riquísima e involucrar otro tipo de artes y de culturas excelentes pero no hay que limitarse, es decir el proponer eso excelente.

1.1 No se ha escuchado que haya ninguna escuela de artes plásticas en Ambato, entonces yo creo que sería la primera, entonces hay mucha gente que aquí que les gusta el arte de hecho el taller de artes plásticas aquí en el centro cultural es uno de los más cotizados, vienen desde niños pequeñitos hasta gente adulta mayor, entonces yo creo que sería un buen proyecto.

ENTREVISTAS # 06 Sr. Fabián Rodríguez – Director del Centro Cultural Pachano Lalama



¿Qué es para usted el arte y quién es un artista?

Primero un agradecimiento a ustedes por esta entrevista espero que le sirva para su tesis –*muchas gracias*- y le deseo mucha suerte y felicitaciones está sacando un título que es muy necesario no solo para su persona sino para toda la sociedad, para el país. – *Muchas gracias*-.

Bueno, para mí el arte es una de las manifestaciones más hermosas que tiene la humanidad, la cual es la de expresarse a través principalmente de la pintura, la escultura, la arquitectura, es la manifestación que saca el ser humano de su interior desde el fondo de

su alma como le digo en esas bellas artes que son las tres que son plásticas, naturalmente que hay otras que son bellas artes que son manifestaciones del ser humano por otro tipo de medio que es la no plástica, además pues artista yo le considero a una persona que tiene justamente eso que es innato, sacar la belleza de su fondo y plasmarlo ya sea en lienzo, en una piedra, ya sea en el hierro o en una construcción que es la arquitectura, eso es para mí un artista.

¿Qué influencia tienen las artes sobre el desarrollo de una sociedad? Justamente las grandes potencias a nivel mundial lo primero que han hecho es manifestarse en sus bellas artes, en las artes que es cultura, el que no tiene arte no es culto, es decir una persona que por lo menos tiene algún pensamiento artístico más que sea una pequeña frase, decir soy un ser humano sirvo para la sociedad, para mí mismo y para mi

familia es una parte de la cultura y eso también es un arte, es manifestarse entonces dentro de la sociedad debemos nosotros ser artistas, debemos ser cultos, educados. La educación usted sabe a más de solamente universidades, colegios, escuelas; el mismo hogar, el núcleo importante que es parte esencial de la sociedad.

¿Cuáles cree que son los problemas que afronta el arte en nuestra sociedad? Lamentablemente se ha perdido bastante lo que es el arte dentro de la sociedad, es por ejemplo asistir a los eventos que se hacen principalmente en estos centros culturales, se ha hecho un poco de propagandas con los medios de comunicación, se ha manifestado que asistan a presenciar, lamentablemente la sociedad se ha hecho más... es más mercantil que digamos cultural porque usted sabe que la cultura se manifiesta a través de las bellas artes.

¿Qué piensa del contexto artístico de la ciudad de Ambato? Ambato antiguamente era considerado como... parece que era la ciudad núcleo de las artes y de la cultura a nivel nacional lamentablemente como ya le dije anteriormente Ambato es comercial. Si usted pinta piedra para la venta, usted lo vende, pero si usted hace una bella arte...lamentablemente hay poca, poca gente, son contadas las que en realidad pueden ayudar al artista, ¿Cómo es la ayuda al artista? Comprando las artes, tenemos que hacer concursos, dentro de los concursos los señores artistas tienen ese escenario para ganarse la vida, porque los artistas necesitan comprar sus materiales entonces con estos concursos pues se les ayuda en algo y ojala la sociedad con el tiempo entienda y retome esto de que Ambato es culto, Ambato es cultura, Ambato es arte, que se recupere.

¿Cree usted que hay una desvalorización sobre las artes plásticas en Ambato? Sí. Bastante desvalorización, lamentablemente la gente no sabe el verdadero costo de una obra de arte, una pintura o una escultura, piensan que se pueden comprar que se yo... como baratijas, lamentablemente, no es así una bella arte, un cuadro, una obra de un artista que sea reconocido no solo a nivel nacional sino internacional, solo con la firma cuesta mucho dinero por no decir millones de dólares, justo en Ambato tenemos grandes artistas, tenemos a Aníbal Villacís, Viteri, son grandes pintores, con la fama de ellos cuesta mucho pero esa es la excepción son conocidos no se diga aquí en su tierra, sino también puede ser Quito, Guayaquil, Cuenca o afuera del país Entonces es desvalorizar al artista que no tiene todavía esa fama como estos grandes artistas como Francisco Urquiza por ejemplo . Hay que ayudarles hay que darle el verdadero valor, ¿por medio de qué? Adquiriendo las obras por el precio correcto que cueste.

¿Creó usted que existe un subdesarrollo de las artes plásticas en Ambato? Si lamentablemente me duele decirlo, yo soy un buen ambateño, soy una persona que lucha por Ambato, yo peleo por los derechos de la gente principalmente por los derechos de un artista y veo que estamos en un subdesarrollo, que de hecho deberíamos ir avanzando, llegar al desarrollo del arte con estándares como otras ciudades, Quito, Guayaquil, Cuenca donde ya alcanzaron otro nivel.

¿Cuál cree usted que es la actitud de las personas en general frente al arte en Ambato o en Ecuador? Como ya le dije en la pregunta anterior lamentablemente las personas en general tienen una actitud digamos un poco alejado a lo que es la cultura, usted sabe que las artes son la manifestación de la cultura, de la educación, el progreso y el desarrollo del pueblo, entonces lamentablemente los Ambateños en especial, igual al resto, no es una actitud positiva darle una importancia que se debe sino el quemimportismo, se hace aquí bellas artes por ejemplo en este centro cultural, se les invita a escuchar música clásica, nacional e internacional, esos grandes compositores a nivel mundial que se escuchaba únicamente en los grandes teatros o en los palacios reales, ahora es gratuito y sin embargo yo les hago entender, señores aparentemente es gratuito pero ustedes están pagando una entrada ¿por medio de qué?, de sus impuestos, porque los impuestos no se invierten solamente en obras civiles, alcantarillado, agua potable, vías públicas, pavimentación, también en arte, también se invierte en cultura, a veces en momentos hacen un poco de conciencia pero lamentablemente en la siguiente invitación asiste muy poca gente, no se diga en la pintura, en la pintura vienen así cuando hay el salón de noviembre, asisten a esa inauguración y ahí al siguiente día hay cuatro, cinco personas *–no hay participación ciudadana–* por eso digo hay quemimportismo en las artes.

¿Considera que las artes plásticas pueden proveer sustento económico a los artistas? Difícilmente. Yo he conversado con buenos artistas plásticos, hemos conversado no solo con los de aquí de la localidad sino de afuera, me han dicho señores pintores quiteños, riobambeños, cuencanos, guayaquileños que Ambato no es para el arte principalmente para adquirir obras de arte, todas esas cosas digamos que se hacen con las bellas artes que son lo más hermoso, lamentablemente como le dije aquí en la ciudad de Ambato lo que quieren es el comercio, eso les interesa.

¿Qué se puede hacer desde su perspectiva o desde su gestión para fomentar y revalorizar las artes? Yo digo, lo primero desde las escuelas, si es posible más antes todavía, jardín de infantes, escuela, los colegios, principalmente desde esas pequeñas edades, desde esas edades todavía tempranas incentivar e ir inculcando a todos estos niños que son el futuro no solamente de la economía del país, de la ciudad, de la provincia, sino de la cultura, de las bellas artes. Desde ahí se debe ir inculcando, ir sembrando para cosechar en el futuro grandes artistas que pueden estar siendo genios innatos pero que se desperdician por qué? Porque no existe educación desde la niñez. *-ósea instaurar en la malla curricular materias de arte... cultura.-* Así es lamentablemente por ejemplo usted sabe hablemos de otras materias que se eliminaron hablemos de la cívica, si usted le pregunta a un joven ni siquiera a un niño, a un joven en vez de halloween ¿Qué celebramos ese día? El día del escudo nacional y a veces no saben.

¿Cree usted que hay suficientes y adecuados espacios para la difusión y capacitación de artistas plásticos en Ambato? Yo pienso que faltaría mucho más, yo creo que faltan bastantes lugares adecuados ¿para qué? Para la enseñanza y el descubrimiento de los grandes artistas, no solamente en las artes plásticas sino en las no plásticas, entonces yo creo que si hace falta todavía, lamentablemente en nuestra ciudad apenas hace unos que se yo... unos 14 o 15 años atrás se llegaron a abrir estos centros culturales más son museos, pero deberían ser más bien al contrario como talleres, bueno en este momento felizmente este año tenemos talleres de música, creo que también hay talleres de pintura en los diferentes centros culturales, pero son todavía reducidos, muy pocos, se necesita más *¿son destinado a menores?* Sí felizmente los niños están asistiendo y les gusta, yo me admiro de decir... bueno de mi nieto, también entró a la música sin saber que tenía ese gusto por el piano, ahora ya está practicando, ya está incluso presentándose, ¿porque no también en las bellas artes plásticas? La pintura que es una de las más hermosas manifestaciones, plasmar en el lienzo, en una tela o en una madera, ahora ya tenemos collage – es cultura.

¿Piensa que los artistas ambateños y ecuatorianos en general deben profesionalizarse? Bueno yo creo que conocimientos de bellas artes en las facultades de artes, pienso que es un paso naturalmente, pero creo que hay otros artistas que no han necesitado ingresar a las aulas en una universidad – *autodidactas*- son autodidactas y son muy buenos, excelentes por ejemplo vemos aquí mismo Oswaldo Guayasamín, autodidacta y uno de los más reconocidos a nivel mundial no solamente en nuestro país y no tuvo que estar ingresando a un escuela de bellas artes, es necesario eso sí, como currículo inclusive le sirve al artista y aprende otras técnicas naturalmente que si es necesario pero no es tan indispensable pero si es necesario.

¿Qué piensa usted de la creación de una escuela profesional de bellas artes en Ambato? Sería excelente porque aquí tenemos muchísimos artistas que lamentablemente no han ingresado a una aula de clase, ya digo no es tan importante, tan interesante, pero si muy necesario porque ahí aprenden otras técnicas que en la actualidad están asomando, que inclusive vienen del extranjero, usted sabe ahora el arte, las pinturas principalmente tienen esas novedades y a veces uno desconoce por eso es necesario. – *¿Usted cree que habría cabida para una escuela profesional?*- Yo creo que sí, por lo que aquí, personalmente he visto y estoy empapado este año asomaron artistas que por primera vez están participando en el salón de noviembre a pesar de que ya vamos en los 41 eventos digamos del concurso en todas las ediciones y veo nuevos artistas –*entonces hay una comunidad artística*- exactamente una comunidad muy importante aquí en la ciudad de Ambato.

Muchísimas gracias, ¿algo adicional que desee expresar? Primero agradecerles a ustedes por esta bonita entrevista y espero que si usted puede difundir lo que he dicho que haga el favor de decirles que las bellas artes son el desarrollo de un país, es cultura, las bellas artes, no es nomás por hablar.

ENTREVISTAS # 07 Antrop. Nikolay Pangol - Director de Desarrollo Humano y Cultura - Gobierno Provincial



¿Qué es para usted el arte y quién es un artista? Primero muchas gracias, es una pregunta algo complicada, pero el arte sin duda alguna es una forma de comunicación, es una idea que comunica y el arte además de ello tiene dos posibilidades, de representar la realidad o de interpretarla hacia el futuro o hacia el pasado, es decir, poder representar o interpretar lo que vivimos o lo que deseamos vivir o puede ser hacia el pasado también, no sé si está claro pero en todo caso el arte sigue siendo una forma de comunicación, los artistas cuando suelen decir, bueno yo pinto

para mí, compongo para mí, si es verdad, puede ser, en todo caso hay un dialogo consigo mismo pero hay un elemento de comunicación.

¿Qué influencia tienen las artes sobre el desarrollo de una sociedad? Las artes definitivamente influyen totalmente, porque como le decía es una forma de comunicación, pero sobre todo influye porque hace una representación o una interpretación de la realidad pero también hace una proyección de lo que quisiéramos vivir, de lo que deseáramos, es decir este tipo de cosas influyen en algunos casos como en las artes plásticas, ha influido de tal forma que fíjese usted que algunos cuadros, algunos artistas han definido como podría ser un mundo en el infierno. Hay escritores que también han determinado, con determinados escritos han definido el espíritu religioso en la sociedad pero también el tema económico, también frente al tema de la guerra. Es decir, proponer que el arte no tiene nada que ver con la sociedad, no influya en la sociedad es algo sin sentido, porque el arte es definitivamente un martillo que construye, es un martillo que va construyendo esta sociedad y yo considero que los artistas no son clases especiales de seres humanos sino más bien al revés cada ser humano tiene una forma de comunicación artística, es un artista distinto, hay algunos que vocacionalmente y profesionalmente se dedican a comunicar de esa forma a través de las artes plásticas, de la literatura, de los sonidos, en fin pero definitivamente los artistas como parte de la sociedad...influyen y determinan definitivamente cómo va la sociedad transformándose.

¿Cuáles cree que son los problemas que afronta el arte en nuestra sociedad? Bueno, yo creo que dentro de la humanidad en la sociedad nuestra, hay una serie de elementos que al arte no le permite exponerse... exponerse de una manera múltiple o geométrica, una de las cosas es precisamente la falta de espacios físicos, la infraestructura física, los tiempos han cambiado y yo tengo una conciencia plena de que por decirles algo, un gran teatro necesitamos, salas de exposiciones y museos necesitamos y les digo porque...porque usted está aquí en el museo provincial casa del portal y desde luego que sí, no se puede negar que hay una asistencia formidable en el año de unas 60000 personas por todo el año y es uno de los museos más visitados del país, claro la gente me dice es que esta en el centro... en el centro están muchas cosas más, el tema es cómo se convoca, qué es lo que se propone, pero más allá de eso ustedes noten que las salas de exposiciones son casas adaptadas, es decir no hemos hecho pues un formato, una construcción de un museo como tal, yo no digo que esto no sirva, por el contrario son casas muy agradables que nos permiten hacer exposiciones muy buenas en cuanto a las artes plásticas, no obstante esta claro que no se construyen museos, no se ha hecho una arquitectura precisamente para museos, lo mismo ocurre en los teatros en la sociedad moderna donde nosotros necesitamos un teatro, pero donde los teatros se considera también que tengan salas de ensayo, que tengan otro tipo de elementos que nos permitan conjugar de mejor manera la exposición artística, entonces yo creo que ese es uno de los problemas, pero hay muchos, hay otro más que nos empaña a los artistas y es un poco la formación y cuando yo me refiero a esto no me refiero a un seminario nada más, no me refiero al tema autodidáctico en lo que uno puede ser muy profesional sino más bien a las opciones de formación, de formación profesional, si nosotros consideramos que las artes sean un elemento que tenga ese respeto, ese reconocimiento incluso en lo económico definitivamente debemos tratarlo como una actividad profesional. Tampoco me refiero al cartón, sino a la forma de educarse continuamente, entonces yo creo que ese es otro de los problemas, es una deuda que tiene el país con toda la sociedad no solo con Ambato, entonces ustedes ven que es más fácil que se haga un instituto de cualquier otra rama, que se pueda hacer un instituto o una universidad con respecto al tema artístico, si usted quiere estudiar danza, bueno si mientras es niño podría hacerlo pero cuando se quiera profesionalizar...no, y yo creo que mucho se ha escuchado a gestores que no hay políticas y todo eso, y yo les digo bueno pero ustedes ¿Qué políticas han construido?

El caso del Gobierno Provincial es específico, llevamos ya alrededor de 10 años, con una política denominada educación en las artes, en la que construimos no un taller de danza sino una escuela de danza, que es muy diferente, esa es una política, educación en las artes. Yo considero que si el País, el Gobierno, el Ministerio se plantea algo así muy concreto, como ésta política, es decir educación en las artes, da la posibilidad que se entienda que las artes no son una obligación sino un derecho. El artista no es una clase especial de ser humano, es parte de nuestra sociedad, tiene las mismas deudas, preocupaciones, dolores de cabeza y tiene que enfrentarse a esto, por lo tanto las artes tienen que ser un derecho, como las matemáticas, es decir yo entro a la escuela y no están viendo si mi aptitud, mi cercanía con los números es buena, me enseñan igual, otra cosa es la vocación, si yo estudie artes durante toda mi carrera, si me han dado música, pintura, danza, teatro, tendrán una sociedad integral, una sociedad que comprenda este tipo de mensajes. Mire la ilación que hay, bueno, el arte es una forma de comunicación, que bueno...pero el otro también tiene que saber hablar el idioma para entenderlo, sería mucho más fácil, entonces toda la sociedad entiende y comprendemos que su mensaje es mucho más claro, mucho más agradable y “estético” porque eso se ajusta a la historia, a la psicología y a un montón de factores.

¿Qué piensa del contexto artístico de la ciudad de Ambato? Bueno, creo que es un reflejo, una proyección de lo que hacía nuestra sociedad, vemos a muchos artistas plásticos que por ejemplo dentro del esquema de supervivencia han definido relacionarse con el paisaje y no es que este mal, sino más bien de una forma quizá si se quiere artesanal, más que hacer una propuesta artística, ¿cuál es la diferencia entre alguien que se dedica a utilizar esta palabra que no es la adecuada pero que se dedica a tiempo completo o profesionalmente a hacer el arte, con otra persona que tenga ciertas características, como un amateur, por decirlo así, si cabe el termino?, ¿cuál es la diferencia?... es que los artistas usualmente proponen, proponen escuelas, interpretan, reflejan o representan pero de acuerdo a una propuesta y como le decía estas dos riñas que hay de representar o interpretar, esto define a las escuelas, por ejemplo un cubista usualmente está interpretando una realidad pero un impresionista casi siempre... no es regla, no hay esta regla usualmente está representando, un hiperrealista está representando; pero encontramos otro tipo de pintor, que se yo... un surrealista, está interpretando, pero son escuelas, esa es la diferencia con una persona que es hábil, que tiene la habilidad. Yo puedo tocar la guitarra, capaz que tengo la habilidad, el oído que es un mérito, desde luego es un mérito, de tocar exactamente igual a Silvio Rodríguez pero la escuela de la nueva canción nace precisamente de este grupo de cantautores que se ha mezclado con el folclore y una tendencia contemporánea de la balada y utilizan estos ritmos tradicionales para estilizarlo, para representarlos con otra nueva escuela.

Entonces yo creo que las problemáticas son, para ser concreto... uno: la educación en las artes tanto de manera formal como informal, la segunda es creo que la propuesta artística debe rebasar un poco la habilidad y el tercero que le he dicho también es que un poco la infraestructura, pero decir una cosa que quede claro porque yo sé que cuando se hacen tesis un poco a veces a uno le encanta encontrar la raíz del problema, pero la raíz es múltiple es decir no existe en el mundo nada unicausal, no existe nada en el mundo, nada. Si existe un problema, si tiene un problema ahí, hay un millón de cosas.

¿Cree usted que hay una desvalorización y/o sub-desarrollo sobre las artes plásticas en Ambato? Bueno, son un poco complejas estas preguntas pero bueno una desvalorización no, en todo caso yo creo que aquí hay un proceso me parece que las condiciones de la provincia no son iguales a este bi-centralismo que ha habido por ejemplo Quito y Guayaquil, yo recordaba como los... si se trata del aspecto económico por ejemplo qué cantidad de dinero se da en la capital para sus festividades que es aproximadamente unos 15 días algo así, entonces creo hay una diferencia esencial, por decir algo de 7 millones contra un millón doscientos que es de la fiesta de la fruta por decir algo no... el segundo contexto es que por ejemplo en el tema educativo nosotros no tenemos muchos espacios a dónde acudir, si alguien quiere aprender teatro o especializarse en arte tiene que irse a Quito. Se han adaptado algunos espacios para hacer presentaciones, entonces en este sentido creo que hay una deuda y no hay una revalorización desde esa perspectiva, no obstante vamos viendo algunas cosas importantes, por ejemplo a mí me ha parecido bastante adecuado el que se haya revalorizado el tema del teatro al aire libre, es una opción, tenemos ahora algunas casas museo donde son lugares de exposiciones y lugares de encuentro sin embargo no es suficiente me parece que uno de los proyectos macros hablando de arquitectura, hablando de este tipo de infraestructura sin duda alguna tiene que ser un centro provincial de las artes.

¿Cuál cree usted que es la actitud de las personas en general frente al arte en Ambato o en Ecuador? Bueno aquí podríamos hablar un poco desde la experiencia propia, no me gustaría generalizar porque yo considero que la gente elige lo que quiere hacer, lo que quiere ver, el hecho de que por ejemplo yo haga alguna actividad artística, la ciudadanía no necesariamente tiene que responderme desde esa perspectiva. La ciudadanía elige a donde ir, sucede en todo el mundo, la gente aquí en Ambato yo podría hablarles estadísticamente que les puedo compartir, este museo tiene aproximadamente unas 60000 visitas al año eso me indica básicamente que hay una corresponsabilidad, obviamente en la fiesta de la fruta es cuando más visitan...sí, el segundo espacio que tiene mayor afluencia es julio que es la provincialización y el tercero es en noviembre. Creo que se van construyendo cosas en que la gente pueda participar. Insisto sería mucho mejor si pudiéramos resolver una serie de elementos como la formación o la cercanía, y si la política de estado no es la educación en las artes, yo les propongo algo más simple, artes en la educación, que casi se parece pero es diferente porque ya no estamos hablando de estas infraestructuras macro sino de una formación permanente desde la escuela y colegio.

¿Considera que las artes plásticas pueden proveer sustento económico a los artistas? Bueno, lo que quisiera decir es que conozco muchos artistas que precisamente han ejercido su profesión, pero dese luego aquí... me gustaría dar mi opinión, yo considero que nuestra actitud artística tiene que definitivamente cambiar la visión, ¿a qué me refiero?... Cuando escucho yo a un arquitecto o cuando escucho a un médico en sus años de formación y a los abogados en sus primeros años, casi siempre escucho que están estudiando arquitectura porque quisieran proponer nuevas formas a la ciudad, nuevas

estructuras, nuevos diseños que permitan una estética, una comodidad y mejorar la calidad de vida de la sociedad, cuando escucho a un médico dice bueno me gustaría contribuir con la salud de la ciudadanía y me gustaría curar las enfermedades que no tienen solución hasta ahora, y muchas veces cuando escuchamos a los artistas y se les dice por qué estas estudiando música o por qué haces música y dicen bueno yo quiero vivir del arte, yo quiero vivir de la música, entonces creo que en principio esta profesión es una propuesta a las artes, a la música, a la pintura, cómo aportaré, cómo está estética será distinta, mejorará, entonces profundizaré etc; para que el tema económico sea el complemento de aquello, tal vez eso está muy arraigado, y les digo hagan la prueba, hablen con algunos profesionales que están en carrera y dicen yo si quisiera ayudar a la gente en el tema de la misión, pero no, a veces el artista tiene eso, la música tiene que mantenerles, parece tan sencillo pero en realidad es muy profundo esto.

¿Qué se puede hacer desde su perspectiva o desde su gestión para fomentar y revalorizar las artes?

Bueno en concreto se deben trazar proyectos participativos, yo creo que de acuerdo a las competencias, si tú tienes la capacidad de hacer arte conjunto es decir sumarte a la construcción con la misma sociedad va a haber un poco más de revalorización, me explico mejor, creo que si tuviéramos esa posibilidad de financiar talleres ciudadanos de construcción artística, no de enseñanza, yo creo que el tema en la sociedad es un tema de construcción más que de decir miren esto se hace así o se pone así, sino de construcción artística, eso podría de alguna manera innovar algunas cosas, creo que el arte en los museos incluso es un poco complicado, con las mismas propuestas artísticas en las que se les pide que ojala pudiéramos tener un arte más activo y puedan involucrarse, eso tal vez pueda entenderse, genere públicos y nos comuniquemos en el idioma.

¿Qué piensa usted de la creación de una escuela profesional de bellas artes en Ambato? Ese es el camino, ese es el camino desde diferentes formas, el punto es que haya, si es que es la universidad, si es que es las instituciones... está bien, las personas tienen que profesionalizarse y para que se las haga bien, para que tengan esa dignidad profesional *-como cualquier otra profesión-* como cualquier otra profesión porque somos parte del contexto.

¿Algo adicional que desee expresar?

Me siento muy alagado, muy complacido de que ustedes hagan esta tarea de investigar, de profundizar el tema artístico, el tema cultural, yo me siento de verdad muy complacido y mi felicitación es muy de corazón, porque creo que este tipo de aportes definitivamente nos hará salir precisamente de este voluntarismo que tenemos con el arte para ser muchos más eficientes y profesionales porque la gestión cultural es igual, yo sé que podemos hacerla voluntariamente, igual que yo voluntariamente podría dedicarme a la poesía, a la pintura pero requiere un proceso, la gestión cultural, la profesión artística, cualquier actividad humana necesita esa especialización, y creo que este tipo de investigación, definitivamente recoge el pensamiento de toda la gente, en este caso algunas personas que hemos hecho esta profesión como le decía yo soy antropólogo y antropología tiene que ver precisamente con el tema cultural en su contexto macro y esta es la profesión básicamente que está relacionada con la gestión cultural.

ENTREVISTAS # 08 Sra. Betty Miño - Directora del Centro Cultural de la Universidad Técnica de Ambato



¿Qué es para usted el arte y quién es un artista? Para mí el arte es la expresión más profunda del sentir del ser humano, el arte abarca muchas manifestaciones, corpóreas, mentales y por sobre todas las cosas... espirituales, diría yo, el arte para mí es la expresión profunda, armónica, dentro de cualquiera de sus manifestaciones y como digo la profundidad significa la espiritualidad del hombre propiamente dicha. Y a quién podemos llamar artista? A toda persona que tiene esa capacidad, ese don, para mí el artista nace, aunque puede ser susceptible, como todo en la vida, de alcanzar un nivel de perfección, aunque la perfección no existe en su real dimensión, pero si alcanzar esos espacios de

excelencia de formación, pero para mí básicamente un artista nace con ese don, el don que se lo puede desarrollar, que se lo puede incrementar, capacitar, mejorar a través de la técnica, pero para mí artista es una persona que nace con ese don divino y se lo puede llamar a quien justamente practican cualquiera de

esas manifestaciones de arte, la pintura, la danza, la música y que han logrado esos niveles que nos proporcionan al resto de los seres humanos, profundamente grande en ese tipo de expresiones.

¿Qué influencia tienen las artes sobre el desarrollo de una sociedad? Toda la influencia que nos permite hacer una retrospectiva en la historia, y si estamos hablando de las civilizaciones más adelantadas de la humanidad, siempre desde el inicio de toda sociedad, estuvo presente a las artes, es el concomitante más perfecto, más armónico del vivir, del convivir del ser humano, de las sociedades del mundo, cómo podemos hablar de la historia si no hablamos del arte, es simplemente mirar atrás, actual y proyectarnos hacia el futuro y estamos hablando de que el arte en las diferentes sociedades del mundo, es una huella de identidad.

¿Cuáles cree que son los problemas que afronta el arte en nuestra sociedad? Yo creo que mientras más nos sumemos a estas causas podremos solucionar la serie de problemas que hemos tenido porque si habido muchos problemas, y quienes nos hemos dedicado toda una vida a trabajar dentro de la cultura, ha sido un bregar muy difícil porque en muchas de las ocasiones en décadas anteriores pero aun ahora se toma a la cultura y por ende al arte como una cosa de relleno, y no con la concomitancia que significa que es el existir mismo de una sociedad, porque es la manifestación de una sociedad. Entonces siempre serán bajos los recursos, siempre será necesario abrir más espacios, abrir el abanico para que esas manifestaciones puedan desarrollarse con mayor apoyo. Las limitaciones han sido la falta de recursos, la falta de espacios en donde practicar las diferentes manifestaciones artísticas, la falta de cultura como tal, de políticas culturales, porque organizar eventos es una cosa pero marcar políticas culturales a una sociedad es otro y eso debe venir desde los niños, desde los hogares, desde las escuelas y colegios, que sea algo normal, como lo es en Europa, como lo es en países desarrollados, que el niño tenga como concomitante a la práctica del aprendizaje de una ciencia exacta, también el arte, al a par, porque no puede estar dividida, ni separada, no hay nada que impida a la parte académica y científica estar junto al arte, eso es pienso yo uno de los detalles más importantes en los que hay que recalcar dentro de nuestra sociedad.

¿Qué piensa del contexto artístico de la ciudad de Ambato? Yo creo que somos una ciudad que estamos mucho mejor que otras, sin que eso quiera decir que estemos muy bien, pero si nos hemos sumado a este que hacer varias instituciones, como es el caso de la nuestra, nuestra autoridad el Dr. Galo Naranjo López es un hombre a más de ser un académico de toda una vida, un brillante académico, es un hombre culto, y allí hay una gran diferencia y hay que separar las cosas, una cosa es ser una persona preparada, con títulos y otra cosa es ser una persona culta, no siempre lamentablemente empata lo uno con lo otro, verdad, entonces estamos hablando de que el apoyo que a nosotros como dirección de cultura se nos ha dado como un reto para que la institución, la universidad llegue a ser una institución en donde maneje la cultura como un eje transversal de vinculación con la sociedad de manera extraordinaria. Nuestras agrupaciones han sido convocadas a nivel local, provincial, nacional e internacional y esta simbiosis maravillosa que tenemos con la sociedad a través del arte, a la Universidad Técnica de Ambato le ha dado un plus porque se habla de una universidad en donde se practica la cultura a través del arte. Entonces siempre será insuficiente los presupuestos, mas sin embargo apoyos de esta naturaleza hacen que seamos cada vez más las instituciones que nos sumamos a este que hacer tan noble, si la sociedad ambateña tuviese políticas desde todas las instancias de nuestras instituciones tanto públicas como de educación que rigen la ciudad, el movimiento sería mucho más fuerte y más intenso y lo que es más importante mantenernos en el tiempo y en el espacio.

¿Cree usted que hay una desvalorización y/o un subdesarrollo sobre las artes plásticas en Ambato? Yo creo que no, porque yo creo que quienes estamos dentro de este que hacer más bien vemos mayor interés, un poco más de bregar en los nuevos grupos de jóvenes, de tratar de salir adelante, de involucrarse un poquito más, ahora claro Ambato tiene una connotación muy importante, nosotros por ancestros somos una ciudad cultural, aunque nos ha tocado a quienes hemos bregado dentro de esto durante décadas, un poco luchar con la connotación de ser también una ciudad comercial y hubieron décadas, años específicos donde realmente la cultura iba desapareciendo y hemos sobrevivido pocas instituciones en esta lucha de dar y tirar y no perder esa identidad, entonces más espacios ganamos, mientras más conciencia hacemos, mientras más instituciones y grupos particulares se suman a esta lucha vamos poder equilibrar a nuestra sociedad también definida como es la ambateña, por un lado un pueblo que ha nacido de la tragedia que ha vuelto a renacer de toda la tragedia que hubo en el terremoto no solamente del 49, porque estamos hablando que casi periódicamente casi a los cien años, estamos hablando de tres terremotos en diferentes siglos que han devastado nuestra ciudad y que sin embargo siempre volvimos a resurgir, entonces hay un concomitante ya socio-cultural de la condición del ambateño, primero muy amante a su tierra, profundamente orgulloso de ser ambateño, nosotros jamás

negamos los ambateños que somos de donde somos, lo hacemos con orgullo, entonces volver a equilibrar y por qué hemos surgido, porque somos también una ciudad de gente muy trabajadora, equilibrar esto entre este comercio fuerte que tiene la ciudad, de gente muy emprendedora, somos una de las ciudades con mayores microempresas que tiene el Ecuador, y darle por lo otro este elemento cultura, hace que nuestra sociedad sea bastante especial, lo que nos toca es abrir más espacios, si tenemos que emular a las grandes capitales de la cultura como lo son Quito y Cuenca por ejemplo Loja que a pesar de la distancia tiene una riqueza cultural extraordinaria, es sumarnos a una causa porque esta es una responsabilidad de toda la sociedad.

¿Cuál cree usted que es la actitud de las personas en general frente al arte en Ambato o en Ecuador? Todavía resulta difícil hacer cultura, pero yo albergo la esperanza de que si hemos abiertos espacios importantes, nosotros estamos hablando de que la Universidad Técnica de Ambato tiene cerca de 16000 estudiantes, hoy en la tarde hemos estado frente de un evento, niños, jóvenes, personas adultas, de todo índole, no solamente estudiantes de la universidad, gente particular, porque ese es uno de los trabajos importantes que ha hecho la universidad, esta casa está estrictamente dedicada al que hacer cultural y aquí de manera gratuita puede venir cualquier persona desde los niños hasta personas adultas mayores, y vienen se inscriben y quisiéramos que fuéramos más pero estamos luchando para que cada vez más se concientice dentro de los propios hogares para que direccionemos a los niños, a los jóvenes a que utilicen su tiempo libre en cosas útiles y que mejor manera que hacerlo con las expresiones artísticas. *–Usted cree que los ciudadanos le dan importancia al arte o lo tomo como para un segundo plano-* todavía no le dan la importancia que deberíamos, en el número que quisiéramos, en la intensidad que necesitamos, pero de que hemos mejorado mucho en relación a otras épocas, creo que sí, porque ya vemos muchos grupos juveniles que se van involucrando en el que hacer y eso siempre va a dar mayores opciones de crecer, de que los artistas sean más, de que demos que somos un potencial y de que cada vez haya más gente involucrada en el quehacer cultural.

¿Considera que las artes plásticas pueden proveer sustento económico a los artistas? Ese es lamentablemente un problema que enfrentan todos los artistas, especialmente de la ciudad de Ambato porque el artista debe prácticamente siempre tener la alternativa de otra actividad, de otro título de profesión, de un negocio, pero vivir solamente del arte es tremendamente difícil, muy pocos artistas ambateños lo han logrado, y no porque no tengan los otros la calidad de artista, toda la capacidad, la creatividad de artista sino porque el medio resulta tan estrecho y tan limitado para poder dar plazas de trabajo, de ahí que la mayoría de artistas ambateños, no solamente dentro de la pintura, también dentro de la música, han tenido que salir a Quito, a Cuenca y a Guayaquil, porque aquí somos dos, tres, cuatro instituciones públicas que podemos albergar artistas en un cupo limitado, porque siempre los presupuestos como decía serán insuficientes y el resto en dónde? De qué ha servido toda su formación y capacitación? Si no tienen donde ejercer su trabajo de allí que es muy difícil acá en Ambato vivir del arte.

¿Qué se puede hacer desde su perspectiva o desde su gestión para fomentar y revalorizar las artes? Un poco engloba lo que hemos hablado ya anteriormente, hemos hablado de darle la mayor importancia presupuestaria, en todas las instituciones educativas, instituciones de la ciudad, de los gobiernos provinciales, de las universidades de los colegios, dotar del presupuesto como parte integral de la educación, yo creo que ese es un punto clave, hacer de la cultura una parte integral de la educación, es decir formar, porque hablar del arte es formar, en valores, entonces el momento que se dota de un presupuesto en iguales parámetros o al menos similares de la parte educativa, estamos hablando de que existe la obligatoriedad de hacer un qué hacer, una política, programas y proyectos sustentados en el tiempo como una cosa normal, como se lo hace en otros países desarrollados, que es una obligación, no puede estar fuera de la educación, para mi esa es la clave, entonces volvemos al asentamiento de políticas culturales dotadas de un presupuesto propio con planes y proyectos que se sustenten en el tiempo.

¿Cree usted que hay suficientes y adecuados espacios para la difusión y capacitación de artistas plásticos en Ambato? No, siempre serán insuficientes por todos los parámetros que ya hemos hablado, siempre serán insuficientes, entonces tomarnos, las escuelas, los colegios, las universidades nos alivianaría un poco el hecho de invertir en infraestructura, que ya existiendo pueden ser esos los escenarios adecuados, solamente recordemos la realidad de la ciudad de Ambato, los teatros de la ciudad de Ambato; En dónde están los teatros, por qué no se los da de manera gratuita, abierta, por qué no se los restaura para poner en cada barrio, en cada sector de la ciudad, un lugar donde se pueda hacer el arte, libre como una manifestación de los jóvenes, de las personas adultas. Dónde están los teatros de Ambato, los destruyeron y de los pocos, el único que existe, uno tiene que pagar para eso, no existen presupuesto para eso, entonces siempre va a ser un limitante, siempre nos faltara espacio, pero a la falta de eso podemos

tomar decisiones correctas de utilizar los espacios que ya tenemos en las instituciones educativas, que yo creo que es la mejor alternativa.

¿Piensa que los artistas ambateños y ecuatorianos en general deben profesionalizarse? Si, mire en otros países como en Colombia, muchos de ellos son talentosos artistas, que no tuvieron la posibilidad, la oportunidad ya sea por distancia o por falta de recursos económicos o por cualquier otro factor que no pudieron profesionalizarse, sin embargo nuestro sistema educativo no les da la oportunidad de empezar a ser destacados artistas, y muchos de ellos son empíricos, pero nada le quita la calidad artística porque el don está ahí, no le dan la posibilidad, son autodidactas la mayoría, entonces nuestro sistema no permite que una persona adulta por ejemplo pueda especializarse, porque en la mayoría de universidades ni siquiera existe especialización en artes, entonces esa es una de las falencias que tiene nuestro sistema educativo porque podríamos ya profesionalizando a nuestros artistas alcanzar mayores réditos a nivel nacional o internacional. Lo bueno de Ambato a pesar de que muchos de ellos han tenido que salir es que si tenemos representantes de lujo, grandes valores artísticos que vienen un poco no solamente a honrar la tradición cultural de Ambato sino que son referentes para la gente y futura generaciones.

¿Qué piensa usted de la creación de una escuela profesional de bellas artes en Ambato? Sería lo ideal, hay mucha resistencia también inclusive hasta hoy que es un rezago de las sociedades antiguas de que el hijo sea un artista, todo lo que hemos hablado, porque el artista no puede vivir solamente del arte, porque siempre pasar muchas penurias, porque siempre tendrá problemas para sobrevivir, porque eso es lo que les ha tocado a nuestros artistas, pero si existiese ya una institución en donde forme, en donde le dé ya la posibilidad inclusive de poder hacer una pasantía a nivel nacional o internacional como cualquiera de las otras carreras, un postgrado financiado por el estado, poco a poco las sociedades nuestras se irían abriendo más a aceptar que sus hijos, que sus niños, que sus jóvenes se involucren en carreras en el arte porque saben que de alguna manera su futuro al igual que las otras carreras estaría asegurado.

¿Qué piensa usted de la creación de una escuela profesional de bellas artes en Ambato?

Agradecer la entrevista porque siempre será importante que nos unamos a este duro trabajo, no ha sido fácil bregar dentro de la tarea cultural, porque para los políticos para las personas que tienen otros intereses el arte y la cultura siempre estará rezagada, pero si hacemos una verdadera conciencia de lo que habíamos hablado que las sociedades del mundo ha regido la cultura, el arte y que esa es la manifestación más importante a través de la historia entenderemos que estamos forjando nuestro país a una sociedad mejor con valores, de utilizar el tiempo en cosas positivas porque eso le forma al niño, al joven en disciplina y saca de su espíritu lo más hermoso y lo más noble, entonces todo esfuerzo que hagamos quienes nos sumamos a esta noble causa, siempre será insuficiente pero siempre será tan importante porque poco a poco lograremos los objetivos que nos estamos planificando en la vida y lograremos hacer que esta sociedad reaccione que es lo más importante, eso es lo que no se lo ha hecho a través del tiempo, es hora ya de que este involucramiento especialmente de los niños y de los jóvenes nos cambie la mentalidad, y que sean ellos quienes a los adultos nos dejen un mensaje. –*Muchas gracias*- a usted gracias por preocuparse por quienes estamos dentro de este que hacer.

ENTREVISTAS # 09 Soc. Fernando Cerón – Director Casa de la Cultura Ecuatoriana, núcleo de Tungurahua

¿Qué es para usted el arte y quién es un artista? Bueno, el arte yo lo veo como una herramienta y también como una expresión, primeramente como una expresión en el sentido de que como sociedades y creo que eso es el sentido propio de lo humano, generamos expresiones que están en lo abstracto, que están más allá de la mera utilidad, sino que vamos generando formas de reflexión abstracta sobre la realidad y que de alguna manera trata de atrapar y simbolizar la realidad y que evidentemente nunca es posible llegar a ese nivel y que vamos generando herramientas entorno a como lo vamos expresando, lo cual ha generado evolución respecto a lo que podría ser considerado como arte, entonces yo creo que el arte es una expresión del humano, por otro lado digo también el arte se transforma en una herramienta para desnudar de manera completa a la sociedad, el arte tiene esa función, finalmente más allá de su origen sino un poco el sentido que ha ido tomando el arte con el tiempo es volverse un mecanismo de crítica que genera una dialéctica, te genera un espacio a través del cual tú vas diciendo lo que sucede y lo que te pasa, vas criticando y criticar en este sentido entender la palabra como esta acción de enunciar, demostrar o enseñar qué es algo, enseñar completamente algo, desnudarlo, y cuando eso sucede por lo general la sociedad puede tomar respuestas ante eso, puede transformar, entonces yo también siento que por un lado tiene este origen en el cual es un artefacto de la cultura para demostrar ciertas cosas y por otro lado tiene esta cualidad de volverse una herramienta para criticar lo social y permitir transformación, el

arte está en ese nivel, para mí si el arte no tiene la posibilidad de generar catarsis, generar elementos de crisis como individuo entonces no es arte, para mí no tiene esa cualidad, si el arte conforta, no es arte, el arte tiene que incomodarte, cuestionarte; Entonces para mí el artista es un trabajador de esta herramienta, es decir esta gente que tiene actividades artísticas y que genera alguna expresión artística y que en su tiempo libre escribe o pinta, para mí eso no es un artista, para mí un artista es alguien que se dedica y que su trabajo íntegramente es dedicarse respecto a este artefacto o herramienta cultural que es el arte.

¿Qué influencia tiene las artes sobre el desarrollo de una sociedad? El arte tiene muchas consecuencias sobre lo social, no es una cosa aislada, primero para mí el arte es una herramienta que te permite transformar cosas en ese sentido el arte no es un panfleto como pensaban ciertos artistas comunistas de varias décadas en especial desde los años 20 hasta los 90, yo creo que ese discurso ya se agotó, me parece que el arte es transformador no en el sentido del panfleto, sino que el sentido que te cuestiona tu propia realidad, te cuestiona el espacio en el que te estas moviendo y ese elemento de incomodarte te genera reflexiones, que son individuales pero también son colectivas porque el arte dice mucho de lo colectivo, demuestra lo que eres como sociedad y te permite reírte de ti mismo romper muchas cosas que has construido sobre ti, creo que esa una función del arte pero no la única, también creo que el arte tiene una capacidad de curación, catarsis en términos psicológicos es el acto en el cual vos puedes expulsar un montón de cosas que están ahí. Yo he tenido experiencias en ese sentido, trabajé en Manabí después del terremoto en un proyecto de la ONU que trabajaba el arte terapia, el arte como terapia para la gente afectada por el terremoto, entonces uno se da cuentas de muchas cosas, es decir como el arte permite recomponer tu aparato psíquico pero también en términos sociales permite recomponer las maquinarias sociales, simbólicas, de relatos, míticas que existen como sociedad, el arte te permite recomponer cuando hay un proceso de descomposición porque te vuelve a juntar, si vos no te enfrentas al mundo no puedes hacer un trabajo artístico, no eres capaz de contemplar, pienso que vuelve a generar un nexo, por ejemplo ahí el arte cumple una función importante, y ahora también aunque a mí no me gusta aceptarlo, pero el arte también cumple un factor económico es decir el arte tiene un rol dentro de la economía que el uno puede revisar, el segundo elemento del P.I.B en estados unidos es la industria cultural, industrias creativas, en una economía tan compleja como la hindú su cuarto elemento del P.I.B son las industrias creativas o economía naranja. Aquí en Ecuador todavía no se ha logrado, no existen herramientas para dimensionar el tamaño que tienen el sector cultura, el sector arte dentro de la economía pero claro evidentemente te genera una economía que es criticable o no porque la economía naranja es una de las economías más icónicas del neoliberalismo, es la mayor manera en este caso de un trabajador de las artes se quede sin seguridad social, sin garantías laborales, en un espacio laborar muy incómodo, es decir esta relación freelance, que es básicamente el sujeto de la economía naranja, es un individuo que está sin ningún tipo de garantías frente al mundo, también responde a otros elementos sociales, pero claro hay que entender que el arte está dentro de la economía y todavía no hemos podido dimensionarla.

¿Cuáles cree que son los problemas que afronta el arte en nuestra sociedad? En el caso de la sociedad ambateña en muchos de los espacios, tenemos elementos claros, tenemos un problema de financiamiento y de recursos, porque sin recursos no hay capacidad de generar proyectos artísticos, un elemento que evidencia algo claro, una de las razones por lo que tenemos uno de los problemas centrales que tenemos acá que hay una fuga de artistas, podemos definirle como una fuga creativa muy importante, si tu rastreas a los artistas más importantes de Ambato y de Tungurahua en general... se fueron, están en Guayaquil, en Quito, están en México, En Buenos Aires; Hemos tenido una fuga importante de creatividad y uno de los motivos es económico, pero también es el contexto, tenemos un contexto cultural y social en el que es muy complejo se puedan desarrollar ciertas actividades porque partimos de un contexto medio complejo, seguimos siendo provincia y existe un sentido provincial, seguimos aislados de muchos de los centros de pensamiento existentes, creo que Ambato es una sociedad bastante liberal, pero pese a eso sigue siendo un espacio provinciano lo cual nos ha llevado a ciertas condiciones bastante complejas y a veces eso te genera problemas o trabas en lo creativo. Tenemos una sociedad que en términos económicos tiende mucho hacia el progreso económico, porque hay una gran capacidad de movilidad social por varios factores y por otro lado esto mismo genera una sociedad que es bastante compleja, está un estrato medio que siempre quiere tirar hacia arriba porque hay la posibilidad de subir en términos sociales y esa posibilidad no solo se replica en términos económicos sino en tus formas creativas, en tu forma de vivir, en la forma que existes, y eso deviene en que hay una crisis creativas y aquellos que marcan ciertas cosas diferentes son un poco expulsado de los círculos sociales, eso es también un problema.

¿Creó usted que hay una desvalorización y/o un subdesarrollo sobre las artes plásticas en Ambato? Primero eso como el subdesarrollo esta como fuera de contexto, capaz que hay que pensarle eso en otro contexto, pero si decimos como desvalorización del arte me parece que en Tungurahua existen varios

factores que si te marcan relaciones complejas, yo creo que uno puede ver ejemplos bien concretos, aquí le dedicamos un gran espacio que es correcto y es adecuado de reflexión sobre lo que significa Montalvo, Juan León Mera, Juan Benigno Vela, pero hemos visto muy poco a nuestros nuevos escritores, es una sociedad que valora mucho su pasado pero ha tenido muy poca capacidad de valorar su presente, entonces pensamos mucho en estos escritores pero por ejemplo a muy poca valoración a Jorge Enrique Adoum, que seguramente es uno de los representantes de la literatura ecuatoriana de los últimos años, sino es el más importante y no lo reconocemos, existe una gran camada de poetas jóvenes ambateños de 18 a 30 años, todos los que yo conozco están fuera de Ambato, están en Cuenca, Quito y claro porque no tienen capacidad de ubicarse acá, claro encuentras gentes con valores importantes, una compañera que no es de Ambato, pero vivió en Ambato toda su vida, le reconocieron con el premio Aguilera Malta, que es un premio importante de la poesía y nadie habla de ella, es una poeta excelente; Nos seguimos manteniendo en esta imagen de Luis A. Martínez como un personaje importante en la pintura, pero por ejemplo tenemos pintores más contemporáneos que son importantísimos como Voroshilov, Urquiza, Carranza, el mismo Viteri que es importante, pero que es de los pocos que tiene algún reconocimiento porque es una imagen gigantesca en la pintura o por ejemplo Roger Ycaza que es un ilustrador de reconocimiento internacional que ha ganado premios en todo el mundo y me sorprendió porque estuve en México hace un mes y en las librerías vi que en todas partes había textos de Roger y aquí en Ambato no encuentras, entonces hay una menor valoración de lo actual, lo cual te lleva a que no hemos pensado en nuestros nuevos referentes, no pensamos en que está pasando en la cultura, en los nuevos elementos de la cultura local.

¿Considera que las artes plásticas pueden proveer sustento económico a los artistas? Creo que existen posibilidades pero se necesitan varias cosas, que todavía no se han construido de manera adecuada y es una responsabilidad institucional, Nosotros estamos trabajando en la remodelación del edificio de la casa de cultura y vamos a poner una galería hacia la parte externa del edificio, porque necesitamos una galería, comprendida en todo el sentido de lo que es una galería, es decir no es un espacio de exposición, es un espacio de venta que debe estar pensado para la venta, cuyos funcionarios tengan la capacidad de ir con los empresarios y montar una exposición en su espacio y pueda haber circulación y venta de obra, es decir un elemento que todavía no se ha trabajado lo suficiente, yo conozco casi a la totalidad de los artistas plásticos de la provincia y hay muy pocos que han logrado vivir bien del arte, capaz no superan los veinte las personas en Tungurahua viven del arte plástica... de alguna forma; No está pasando pero puede pasar y para eso hay que generar varias condiciones.

¿Qué se puede hacer desde su perspectiva o desde su gestión para fomentar y revalorizar las artes? Justo lo que te decía, un elemento como una galería es algo importante que se vincule con el circuito del arte, una galería no como una sala de exposiciones sino como una galería de intercambio y de venta, me parece también que hay que darle algunas innovaciones al tema plástico porque hemos reducido a las artes plásticas debido a que existe el espacio de fomento a través de los salones de la pintura, el salón de noviembre y el de las fiestas) estos dos salones que son de pintura se han vuelto... un poco han atrapado al arte plástico en la pintura, no estamos desarrollando otras técnicas, no se están usando otras estrategias, hay que repensar estas cosas porque yo conozco compañeros pintores que viven para el salón, su único objetivo del año es ganar los dos salones porque con eso sustentan todo el año de vida, hay que ir pensando en eso, en esos temas hay que darles otras perspectivas, hay que salirnos del tema de estos salones que solo es pintura, que vayan más con Ambato porque tenemos otros problemas que no hemos sido capaces de comprender, esta es una ciudad moderna, no es colonial, al ser una ciudad moderna hay que movernos en los términos de la modernidad es decir por ejemplo plantearle al alcalde que hay que configurar una bienal de arte-objeto, o una bienal de instalación, salirnos de la pintura, porque no es real, no es el medio en el que se mueve Ambato, eso es algo por ejemplo que debemos empezar a innovar y empezar a encontrar otro tipo de expresiones, y me parece que también hace mucha falta un trabajo, que es el que tiene que hacer la galería, ir rastreando a quienes son los posibles compradores, tenemos experiencias aquí hemos expuesto alguna obra de un artista importante y nunca vendió un solo cuadro y como se está comiendo la camisa tuvimos que ir a llamar al dueño de la cooperativa más grande de Ambato y la decimos tenemos esto, y nos dijo vengan ahorita a mi edificio publiquen en tal piso, con tal persona, monten ahí la exposición yo bajo en una hora a ver la exposición; Llego y se compró 10000 dólares en tres cuadros. *-encontrar un mercado-* pero no teneos quien rastree los mercados, ahí hay también un problema complejo porque el artista es artista y muy pocas veces el artista es gestor, el artista entra en los espacios intermedios de ir viendo de cómo logra ir rastreando el dinero para financiar su trabajo y eso no tenemos, se debería pensar esos mecanismos.

¿Cree usted que hay suficientes y adecuados espacios para la difusión y capacitación de artistas plásticos en Ambato? No, en ninguno de los tipos de artes, y en las artes plásticas me parece que es

donde hay más dificultades, hay muy pocos talleres obviamente que tengan condiciones de trabajo, eso genera varias competitividades, no hay espacios para que la gente aprenda a crear, no hay espacios de exposición adecuados, las casas patrimoniales que son generalmente las casas donde se muestra la obra son otra cosa, es decir son casas que deberían estar pensadas en otro sentido y si es que se pensaba que iban a ser espacios para muestra, entonces tenían que haberse remodelado en otro sentido, no funcionan, ninguna me parece, nosotros mismos estamos haciendo un planteamiento de remodelación arquitectónica que le quiere apuntar a eso, por lo menos a tener un espacio adecuado de exposición, que no existe, un cuadrado blanco que se llama para que se haga exposición pictórica, pero no... no tenemos los espacios.

¿Piensa que los artistas ambateños y ecuatorianos en general deben profesionalizarse?

Evidentemente que hay que llevar adelante el proceso de profesionalización, es necesario porque si no hay profesionalismo, no hay capacidad de crear cosas nuevas, no hay capacidad de pulir técnicas por ejemplo que es algo a veces falta mucho. Muchos artistas que se han profesionalizado en las plásticas y artes escénicas y luego de sacar su título en eso sacan una maestría en estudios culturales y son profesores de sociología en universidades y ya dejaron de pintar y pintan por hobby, es algo extraño pero es necesario ir generando elementos de profesionalización porque hay temas técnicos que no se han pulido.

¿Qué piensa usted de la creación de una escuela profesional de bellas artes en Ambato?

Me parece que sería interesante, me parece interesante pero tiene algunas debilidades como en contexto que también hay que ir pensándolas, ahora mismo estamos trabajando con la universidad técnica en plantear una carrera de artes escénicas (teatro y danza) de todas formas es va a mover un circuito cultural. En el tema de las artes plásticas me parece que ahí hay un problema para pensarlo, que en cambio está más fácil porque ya se hay construido públicos de alguna forma hay todavía mucho que hacer, pero existe una base de público, es decir existe un mercado para las artes escénicas en Ambato, pero veo que en las artes plásticas no existe un mercado, no es algo que se haya construido todavía a más allá de actores aislados, actualmente creo que son 5 o 6 compradores de arte en Ambato, podría dar un listado, son las personas quienes comprarían arte, y eso genera un mercado bastante complejo. Tenemos en listado como miembros de la sección de artes plásticas de la CEE 68 artistas, entonces no es real, con un mercado de cinco compradores y setenta artistas plásticos, es decir esto no es sostenible, es inviable, entonces si dotamos de una escuela que les profesionalice, que de herramientas es genial pero luego van a salir al mundo a qué? Es lo que pasa con los conservatorios, actualmente tenemos dos conservatorios, el del colegio Bolívar y el del colegio La Merced con 50 años de experiencia, qué pasa. Se gradúan del conservatorio y preguntan cuántos de ellos se quedaron en Ambato, si uno revisa de una sola promoción que esta unos 20 a 25 alumnos del colegio la Merced, uno o dos se quedaron en Ambato, la mayoría están en Cuenca, Quito, todos los que se gradúan se van, es decir nos va a pasar lo mismo si no generamos un mercado que tenga capacidad de consumo y de dar respuestas también al sector, entonces vamos a tener con un proyecto que no va a responder a lo real.

ENTREVISTAS # 10 Dr. Carlos Quinde – Director del dpto. de Cultura, Turismo, Deporte y Recreación. Gobierno Autónomo Descentralizado de la Municipalidad de Ambato.



¿Qué es para usted el arte y quién es un artista?

Bueno, la concepción del arte es muy amplia, tiene muchas connotaciones, hay algunos autores que dicen que el arte es lo que los artistas saben lo que es, es decir el arte es una acción consiente del ser humano, que a través de él materializa todas sus energías espirituales, corporales, psíquicas, físicas, etc. El arte también cumple un objetivo de transmisión y de comunicación, y que necesariamente tiene que haber una cuestión que está dedicada exclusivamente al ser humano, porque el arte... si usted encuentra que una obra natural es de artes

es porque el hombre siente esa energía y dice esto es bello, esto es hermoso y por eso se lo considera como una obra de arte natural y al cumplir esta misión el arte el provocar ya sea placer, incluso ya sea una acción constataría o refractaria o incluso una acción de tristeza, de nobleza, de amor, de simpatía, de antipatía, de lo que sea, de odio, de rencor etc., todo eso es el papel y la función del arte, porque el arte se compone como papel comunicativo de tres facetas: el autor, el mensaje y el receptos, cuando tiene estos tres elementos está un acto comunicativo extraordinariamente significativo y por ello que el arte cumple esa función. Y el artista no es más que otra cosa que un ser humano con determinadas cualidades innatas o creadas, generadas o formadas, aunque el arte esta innato en el ser humano y a veces el cumplimiento y

el desarrollo de esas habilidades y destrezas va provocando que el artista vaya consiguiendo mejores logros y obviamente ubicándose en su estilo, para que la obra artística tenga una identidad perfectamente dada, así se han formado todos los pintores, bailarines o actores en el mundo, es decir siempre han buscado diferentes estilos hasta que han encajado en un estilo propio y ahí se va generando la identidad de esa obra artística.

¿Qué influencia tiene las artes sobre el desarrollo de una sociedad? Bueno, en principio recordemos, porque el arte no es una cuestión que aparece hoy, el arte nace con el ser humano, el hombre empezó a imitar ciertas cosas, unas por necesidad, por utilitarismo o tal vez por recreación, empezó a imitar el sonido de las aves, de los árboles y tal y empezó a crear ciertos elementos musicales por ejemplo, empezó a generar imitaciones a través de las máscaras, a través de las pieles, a través de las vestimentas para imitar y confundir a los animales o empezó a decorar sus prendas utilitarias como por ejemplo sus vasijas, sus ídolos, sus representaciones y podemos ver nosotros que 4000 años antes por ejemplo la comunidad de la Venus de Valdivia que es una de las culturas más antiguas del Ecuador y una de las más antiguas de América Latina y del mundo, como ellos lograron establecer más de 40 tipos de peinados, de tocados de la cabeza para formalizar las famosas Venus de Valdivia, si a esto nosotros no lo consideramos como una obra artística en el momento actual después de 4000-5000 años para ellos probablemente no fue hecho con esa intención sino probablemente con la intención solamente de registrar el momento que ellos vivían y obviamente de brindar el culto a la mujer, el culto al peinado, de tal manera que estas Venus podrían darnos a nosotros una muestra extraordinaria de que el arte aportó eficientemente al desarrollo de esa comunidad. En el futuro cuando el arte prehispánico empieza a tomar fuerza en diferentes regiones de nuestro país, entre los Puruhas, panzaleos, entre los mismos incas después de la conquista de los incas y posteriormente como ellos fueron desarrollando alrededor de elementos naturales o sobrenaturales, es decir el arte se convierte entre el pasado y el presente en la primera estrategia de la evangelización, porque cuando llega España ¿Con qué evangeliza a la gente? Con obras de arte, es decir las imágenes y la pintura que son obras de arte es decir ellos no pueden decirles a los indígenas que no hablaban el idioma y ni ellos entendían lo otro, decirles con palabras cual era la relación del dios que venera, entonces tuvieron que utilizar al arte como estrategia para evangelizar, diciendo esto es lo que queremos, y esta imagen es la que lo representa. Entonces el arte va convirtiéndose en una especie teológica, es decir se vuelve una comunicación entre la conquista y entre los conquistados y poco a poco va logrando influenciar dentro de esa cosmovisión. Cuando la religión se transforma enormemente bajo el sincretismo que provoca la unión de las dos culturas, el arte cumple un papel fundamental en ese desarrollo, porque para que nosotros tengamos una arquitectura como la que tenemos hoy, no es una arquitectura propia, o una arquitectura colonial a una agua, dos aguas etc. Tuvimos que formar a ladrilleros, a tejeros a larijes que eran los constructores, carpinteros, ebanistas, tuvimos que formar todo y dentro de ello estaba la mano y la creatividad artística de nuestros aborígenes por eso la belleza y la riqueza de nuestro arte. En la época de la colonia es un arte que influencia muchísimo en el proceso de la religión y de la dominación también, porque a través de la presencia de imágenes de vírgenes, de cristos, de santos, etc. Van provocando en la comunidad ciertos amores, ciertos temores y obviamente creándose el bien y el mal, a través de figuras, entonces el arte evangelizador es precisamente tomado a través de la religión. El trastoque también que se pudo provocar del arte prehispánico al arte hispánico es muy importante, porque se trastocan muchos elementos por ejemplo el arte popular, las tradiciones populares y manifestaciones tradicionales como las representaciones del sol, de la luna, de los danzantes del sol, etc. Que son elementos que hoy los consideramos como verdaderas obras de arte, en el pasado solamente eran manifestaciones rituales y provocaron establecer un sincretismo extraordinario entre la religión y la cultura religiosa que tenían nuestros aborígenes, de tal manera que yo considero que el arte ha sido, sigue siendo y lo será por toda la vida uno de los factores más importantes para el desarrollo de cualquier tipo de comunidad.

¿Cuáles cree que son los problemas que afronta el arte en nuestra sociedad? Yo creo que en todo el país, creo que el arte no ha podido llegar a tener una respuesta comercializadora del mismo, yo creo que la industria artística no ha progresado todavía en el Ecuador, muchos artistas de mi generación, la generación de sus padres o de sus abuelos, muy pocos pudieron vivir plenamente de la obra artística que ellos realizaron y muchos vivieron más o menos, pero finalmente tuvieron que morir como personas pobres, exceptuando el caso de grandes artistas populares como Julio Jaramillo, los hermanos Miño Naranjo, Carlota Jaramillo, grandes gentes que se dedicaron a la vida en el arte pero son contados con los dedos de la mano y más en la música pero en otras actividades que no sean artistas que han tenido que abandonar su país para poder lograr sus éxitos como el caso de los pintores por ejemplo Francisco Coello, César Carranza, Viteri, Tejada, Guayasamín, que ya estoy hablando a nivel nacional, todos ellos han tenido que provocar otros elementos fundamentales para poder lograr el pináculo en el que pudieron desarrollarse, pero los jóvenes artistas, no encuentran una razón en el que el estado ni las instituciones

públicas le ven al arte como una verdadera industria, de tal manera que es muy difícil, ha sido muy difícil que el arte trascienda bajo estos principios. Y la propia ley de cultura lo único que hace es reconocer al artista, provocar tal vez la inclusión a la seguridad social, pero esa seguridad se provocara el momento en que el artista es contratado y si no hay un contrato obviamente no hay seguridad al artista *—la ley casi no trasciende de lo teórico a lo práctico—* No, siempre hay una barrera, la comercialización, la irrealización parte de eso. Los artistas somos personas que tenemos que formarnos en otras áreas para poder sobrevivir, es decir no solamente tenemos que aprender a cantar, a bailar, a actuar o a pintar, sino que tenemos que aprender a comercializar, aprender relaciones públicas, aprender a gestionar, que publicitar, que hacer catálogos y claro tenemos que ser nuestro propios representantes para movernos entre las instituciones; Eso no pasa en otros países, el artista se dedica a cantar y a pintar y hay otros mecanismos con los cuales la pequeña o gran industria artística es la que mueve todo este gran contexto por eso, el arte se ha promocionado en ese sentido, pero nuestro arte es vendible, es decir es un arte rico, no porque no haya podido ser comercializado el arte dejó de ser arte en el Ecuador, muy por lo contrario el arte se ha enriquecido y promocionado muchísimo y sobre todo ha desarrollado una expresión artística incomparable a nivel del mundo; Nosotros podemos ver manifestaciones artísticas aquí a la vuelta de la esquina, en el mercado, manifestaciones etnológicas y antropológicas.

¿Qué piensa del contexto artístico de la ciudad de Ambato? Ambato siempre ha sido una ciudad que se ha catalogado, se ha conocido, se ha reconocido como una ciudad cultural de extraordinario valor no solamente por la memoria de los tres juanes sino por otros acontecimientos sino hablamos solo de la ciudad sino de la provincia en este caso. Jorge Enrique Adoum por ejemplo, Coello repito, Carranza entre otros a través de los pintores, de la plástica, a través de la literatura, Mario Cobo, Sevilla, Pachano en fin, hay muchísima corriente cultural, Gerardo Nicola, padre e hijo, como escritores y hay muchos de esta línea, Victoria Tobar en fin. El contexto cultural que envuelve a la ciudad es de una ciudad enteramente comercial, Ambato es una ciudad comercial, pero jamás ha dejado de seguir siendo una capital cultural en el Ecuador, es decir el contexto de sus hombres y mujeres ambateños por efectos de su creatividad, por efectos de sus generaciones ancestrales ha permitido que haya una beta que se siga descubriendo y desarrollándose en términos generales. Yo veo con mucho placer el fruto del arte popular como ha venido a dar a Ambato una catalogación a través de la danza tradicional, yo mismo como tutor del grupo Tungurahua a nivel experimental he visto muchos éxitos a nivel Europeo, son 22 giras que ha realizado este grupo a Europa y ha sido reconocida lo que significa que nuestro arte, nuestras tradiciones y cultura es muy rica y reconocida a nivel del mundo, dentro de Ambato hay inquietud, hay necesidad de expresarse que es lo más importante. En cuanto al teatro también hay una buena corriente teatral, pero al no tener una buena comercialización los grupos no están en capacidad de poder salir a otros niveles y convertirse en pequeñas o medianas industrias. Ambato también tiene dos salones pictóricos muy reconocidos a nivel local y nacional, entonces todo eso va dando un entorno a la ciudad siendo ya un icono a nivel nacional, cultural y turístico y demostrando que Ambato puede ser una potencia artística.

¿Cree usted que hay una desvalorización y un subdesarrollo sobre las artes plásticas en Ambato? Yo creo que los artistas plásticos trabajan incansablemente, es decir yo creo que es un oficio de todos los días pero yo si pienso que se preparan para estos dos salones mencionados donde pueden tener acceso a un premio importante, ahí hay un estímulo para trabajar. ¿Quién valoriza una obra de arte? El público y el artista pinta lo que él cree, lo que siente, oye, lo que escucha, en fin y ahí vienen los estilos y lo importante en la plástica es ver las tendencias presentes, un pintor pinta para que su obra trascienda no guardado en su bodega, sino en la pared de una oficina, de una galería o museo es decir que sea visto, conocido y admirado. El otro día conversaba con un pintor y me decía que las obras no se venden y me pregunto que está pintando, no pinta según los deseos de la gente, debe pintar según la tendencia universal.

Yo creo que debería haber una tendencia es decir si antes pintábamos las imágenes mentales que nosotros teníamos como Endara Crow por ejemplo que pintaba lo que sus abuelitos decían: mijo el tren vuela, y Endara pintaba un tren volando o en las fiestas decían sombreros al aire... o lo que su mama decía: hijito me ido al mercado y las frutas están por los aires... significa que una manzana está volando, entonces esa es una tendencia que tuvo muchísimo éxito o el estilo del punteado, del plumillado o el grafito, etc. Entonces yo creo que los pintores también tienen que estudiar y analizar cuáles son las tendencias actuales y futuras para que pueda desarrollarse una obra. En el caso de pintores connotados también por ejemplo Guayasamin, él también tuvo que analizar tendencias, él se valió muchísimo del indigenismo, que utilizo al indio como parte de su obra social, en su serie de la ira, la ternura y todas ellas; va formando una tendencia y va obligando al público a que se incluya en esa tendencia y vaya gustando su obra, entonces yo creo que es muy importante no solamente el hecho de pintar una obra creativa sino de ver que

tendencia tiene en este momento el mundo contemporáneo y cuál será la tendencia en los próximos 30 años de la plástica ecuatoriana.

¿Cuál cree usted que es la actitud de las personas en general frente al arte en Ambato o en Ecuador? Es muy difícil, pensando en que usted organiza un evento cultural y la gente va a acudir, cuesta muchos recursos incentivar a las personas para que vaya a un evento cultural, esto significa que tenemos la obligación de ir formando públicos para todo, para la danza, para la música, para la música clásica, para la danza tradicional, para todo, porque no todo el mundo tiene exactamente las mismas apetencias, y ahí viene la tendencia, no todo el mundo está bajo una misma tendencia especial, no porque haya una exposición voy a la exposición, porque siempre va a ser un círculo muy reducido, he ahí la importancia como por ejemplo las municipalidades de llevar este tipo de eventos a los sitios donde deberíamos ir formando público para las diferentes manifestaciones artísticas que se dan en la ciudad. La formación de talleres infantiles por ejemplo para irles inquietando en las artes plásticas o escénicas o musicales, porque estos niños involucran a toda una familia y cuando se trata de una exhibición pues llevan a toda la familia y poco a poco el entorno va formando una red que es un público especial para cada uno de los actos, de lo contrario se convierten en eventos auténticamente elitistas, que aunque uno no quiera formarlos siempre se convertirán en grupos elitistas. Entonces ahí el trabajo de los críticos, de los estudios, de las universidades, de las municipalidades, de los gobiernos cantonales, locales y provinciales, tarea fundamental yo siempre he manifestado es iniciar con una campaña de alfabetización artística a nivel de ir enseñando a la familia, la necesidad, la obligación de que los niños se involucren con una actividad del arte porque ese es un público potencial para una próxima generación.

¿Qué se puede hacer desde su perspectiva o desde su gestión para fomentar y revalorizar las artes? Lo que se ha dicho anteriormente, yo creo que una de las ideas fundamentales es la formación de públicos, es la formación de escuelas serias, yo creo que la capacitación sería extraordinario, una buena y adecuada capacitación para actores, plásticos, etc. nos va a dar una medida de lo que estamos haciendo y lo que podemos hacer para el futuro, yo creo que la internacionalización de las propuestas es otro mecanismo importantísimo, no solo que nuestros artistas salgan del país sino que también se traiga de allá y que también se vea aquí en la ciudad, esta internacionalización hace que nosotros veamos qué es lo que está ocurriendo en Colombia o en Perú en cuanto a las artes plásticas o tan cerca como lo nuestro, que pasa en Riobamba, en Loja, en Cuenca o en Quito, entonces que está pasando cual es la tendencia de los pintores cuencanos, hacia donde van, obviamente ellos tienen su bienal extraordinaria pero cuál es la tendencia del pintor ambateño y del pintor cuencano, y esta es una práctica que debe llevar adelante cada uno de sus gremios, organizaciones o colectivos, una de las cosas más importantes es ir ubicándose en el contexto, regional, nacional e internacional es decir que parte de esta evolución merezco y hacia dónde voy a caminar en el presente y en el futuro. El arte también tiene que ser planificada precisamente por el concepto de que el arte es una acción consiente del ser humano, nadie pinta inconscientemente.

¿Cree usted que hay suficientes y adecuados espacios para la difusión y capacitación de artistas plásticos en Ambato? Nunca es suficiente, porque el núcleo del que estamos hablando es muy pequeño, por más que yo quisiera saber que el 25% de los ciudadanos está involucrado por alguna actividad artística sería un éxito extraordinario porque sabríamos que tenemos una potencia dentro de ello, pero son núcleos muy pequeños todavía, porque no existen las escuelas de formación, las academias que pueden formar seriamente o ya por obvias razones de manutención porque tampoco es que las familias ecuatorianas tengan recursos económicos como para mantener a un niño o una niña en una escuela o una academia para que se forme artísticamente porque si vemos nosotros que en el futuro del arte no da para vivir en términos económicos entonces los padres se detienen muchísimo en una profesionalización en ese sentido, de tal manera que yo creo que esto es fundamental. Ahora los espacios que la municipalidad ha generado y ha entregado a toda la comunidad es muy importante, porque ha abierto todas las casas, todos los museos para que los artistas puedan utilizar sus instalaciones, puedan exhibir sus obras y promocionarlas a su vez para que ellos puedan difundir su trabajo.

¿Qué piensa usted de la creación de una escuela profesional de bellas artes en Ambato? Yo creo que esto es una necesidad, ya no es solamente una ilusión o un requerimiento así muy sutil, yo creo que es una necesidad, Ambato ha dado muestras de ello y las bellas artes obviamente no solamente deben estar enfocados en las artes plásticas sino en otras como la literatura, artes escénicas, musicales y todo lo demás, aquí tenemos dos conservatorios pero que llegan a ese nivel escolar tipo de bachilleratos y nada más y no tenemos una escuela profesional de música y no tenemos una escuela profesional de artes plásticas y las universidades lo que han generado más bien las facultades de diseño gráfico y nada más, pero yo creo que una escuela de bellas artes en el centro del país sería muy importante porque esto académicamente iría formando a nuestros artistas del futuro.

Anexo 06. Transcripción de entrevistas efectuadas a artistas.

ENTREVISTA # 01 Artista Oswaldo Viteri



¿Qué es para usted el arte? Para mí el arte es creación en vida y libertad; sin libertad no hay arte y no hay vida, además es energía. Un artista es el que tiene sensibilidad, piensa, actúa, tiene intuición y amor.

¿En qué momento se inicia en las artes plásticas? Desde los tres años di muestras de mi inclinación por la forma como rayaba con el lápiz; conservo además el certificado del primer grado de escuela del Pensionado Mera de Ambato el mismo que dice: “recomiendo a los padres del niño Oswaldo Viteri que le estimulen en la materia de dibujo porque muestra muchas facultades para ello”.

Estuve cinco años interno en el colegio San Gabriel de los Jesuitas, tuve como compañeros a varios estudiantes de diferentes provincias lo cual me dio tempranamente un sentido de la diversidad. Fueron años sobre todo de mucha disciplina en la formación académica que me ha servido para el resto de la vida. Quise quedarme en Ambato para que alguien me enseñe a pintar que era mi interés primordial, pero no encontré a nadie. Alguien me recomendó que siga arquitectura que tenía cierta relación con el arte, y regresé entonces a Quito a emprender esa carrera. Además de graduarme, fui 30 años profesor de la Facultad de Arquitectura de Quito y Sub decano de la misma.

Mi compañero de colegio y universidad, Gastón Ramírez, fue a estudiar arquitectura en los EEUU; en una de sus vacaciones me localizó y me dijo que iba a hacer una entrevista al pintor holandés Jan Schreuder que vivía en Quito en ese entonces, para una revista de los EEUU, así que lo acompañe. Cuando llegamos a la Casa-Taller de Jan me quedé fascinado. Empecé a tomar clases de dibujo con modelo desnudo. Entre sus alumnos estaban Irene Cárdenas y otros pintores aficionados.

Empecé a trabajar en el taller de Jan con papel periódico porque para un principiante, utilizar cartulina fina era muy cara, no convenía. Hacía tantos dibujos que Margarita, esposa de Jan, me dijo un día “que no gaste tanto papel”. Un día llegó al taller de Jan un señor de contextura alta y muy serio: era Lloyd Wulf, artista estadounidense que residía también en Quito por ese tiempo. Hice contacto con él para tomar clases de dibujo con desnudo.

¿Es usted académico o autodidacta de las artes? Me considero autodidacta de las artes, porque en términos generales nadie me enseñó metódicamente lo que tenía que hacer, no pasé por la academia. Pero tuve maestros de dibujo y pintura como fueron Jan Schreuder y Lloyd Wulf.

¿De tener la oportunidad, hubiera usted estudiado arte? El arte más que estudiar, es una disciplina que se la desarrolla con la ayuda de la instrucción o con el esfuerzo propio. Por lo menos en mi caso se dio así.

¿Se ha dedicado exclusivamente al arte a lo largo de su vida? Sí, toda mi vida me dediqué al Arte, con mucha pasión y amor. Una época me dediqué también a la investigación de campo en el Folclor, lo que enriqueció enormemente mi práctica artística y el sentido de pertenencia. Y a la enseñanza también le dediqué muchos años.

¿Qué influencia tiene las artes sobre el desarrollo de una sociedad? Como dije anteriormente, la sociedad tiene que tener libertad, libertad para elegir, para luchar, para escoger a sus referentes políticos y artísticos. El arte implica libertad para crear pero también es disciplina. En el arte convergen y toman cuerpo el sentir y reflexionar de los pueblos.

¿Cuáles cree que son los problemas que afronta el arte en nuestra sociedad? En primer lugar la falta de educación en relación al arte y su sentido para la sociedad. Luego la precariedad en lo económico y político que no estimulan en nada la creación y valorización artística. Y, algo que es importante y regresa al primer punto: Una obra de arte puede ser buena y no gustar, o puede ser mala y puede gustar. Reconocer por tanto que el gusto no tiene nada que ver en el arte sino en el juicio estético.

¿Qué piensa del contexto artístico de la ciudad de Ambato? Ambato ha tenido grandes creadores entre ellos grandes pintores y novelistas o intelectuales. Pero también científicos que han sido reconocidos con el premio Espejo, por ejemplo. Es interesante que en una ciudad pequeña y apartada del centro de gestión estatal, hayan coincidido en diferentes momentos de la historia, tantas mentes inquietas y elevadas.

¿Qué piensa de la gestión y política cultural artística en Ambato? Vivo tantos años en Quito que no podría opinar sobre este tema en la actualidad. Mi padre el Dr. César Viteri fue entre otras cosas tres veces Presidente del Concejo lo que equivale a ser alcalde y contribuyó mucho al desarrollo urbanístico de la ciudad. Fue un médico obstetra de mucho reconocimiento en su época y que contribuyó al desarrollo de la ciudad, también en lo que se refiere a la salud. Estuvo al mando de la Cruz Roja de Tungurahua en 1949, cuando el terremoto tuvo lugar y enfrentó esa tremenda crisis desde su responsabilidad política.

¿Cree usted que hay una desvalorización de las artes plásticas en Ambato? Como le dije anteriormente, no tengo conocimiento actual de la situación de Ambato ni en lo político ni en lo cultural. Yo he tratado de contribuir a un sentido más elevado y actual del arte donando muchas obras de mi autoría a la Casa Museo del Portal, precisamente con el fin de apoyar al culto o valor por el arte de los ambateños. El mural del antiguo Banco Central de Ambato (mural en mosaico de piedra) es de mi autoría junto con el gran Jaime Andrade Moscoso, encargo que ganamos por concurso.

¿Cree usted que existe un subdesarrollo de las artes plásticas en Ambato? Es difícil responder a esta pregunta por la complejidad del término subdesarrollo. En todo caso, en el Ecuador en general hay desconocimiento y falta de educación en cuanto a la apreciación de la creación artística, en todas sus manifestaciones. Pero los tiempos están cambiando también por el acceso a los nuevos medios que facilitan el intercambio y la exposición a manifestaciones artísticas diversas.

¿Cuál cree usted que es la actitud de las personas en general frente al arte en Ambato o en Ecuador? Creo yo que en Quito, Guayaquil y Cuenca son los tres centros donde más se producen artes plásticas, poesía, literatura y música. Las personas de ciudades grandes, en general, muestran más interés por el arte y esto se debe a la educación y a la oferta en cuanto a salas de exposición, de conciertos, a conferencias varias, etc. Hay más personas hoy en día que en mi tiempo de joven, que van en busca del arte, como espectadores y como creadores. Y eso es muy importante para el desarrollo y progreso de nuestra sociedad.

¿Considera que las artes plásticas pueden proveer sustento económico a los artistas? En nuestro medio, esto no sucede exactamente. No hay un mercado del arte saludable y activo. Es y ha sido, en unas épocas más que otras, muy fluctuante, errático, lo cual no da estabilidad a los artistas. Y además de la inestabilidad económica, está también de por medio la falta de conocimiento y valor que le hemos sabido dar al arte en general.

Las personas que se dedican exclusivamente al arte pasan generalmente por muchas dificultades económicas, salvo cuando un artista se vuelve reconocido o tiene la posibilidad de viajar.

¿Qué se puede hacer desde su perspectiva para fomentar y revalorizar las artes? Pienso que debería haber en todo plantel educativo, materias de arte para fomentar en los estudiantes el valor verdadero que se debería dar a la creación en general y artística en particular. Pero debería extenderse a todos los niveles de educación, así como la gestión en cuanto a actividades que puedan reunir a quienes ejercen como creadores y a quienes se nutren de ello. Los museos por ejemplo, son muy importantes y siempre han sido focos de atracción y de educación cultural en todas las sociedades elevadas.

¿Cree usted que hay suficientes y adecuados espacios para la difusión y capacitación de artistas plásticos en Ambato? Desconozco la situación actual de Ambato en cuanto a la gestión municipal y de su Casa de la Cultura, por ejemplo, así como de cualquier emprendimiento privado.

¿Piensa que los artistas ambateños y ecuatorianos en general deben profesionalizarse? No sé si entiendo bien la pregunta. En todo caso, el arte requiere disciplina, académica o no académica, pero que siempre implica no solo a la sensibilidad y a la emoción, sino a la mente.

¿Qué piensa usted de la creación de una escuela profesional de bellas artes en Ambato? Me parece una idea interesante, siempre y cuando se recojan las necesidades actuales del arte visual y se construya una conciencia clara de la creación artística, más allá de una mera o simple técnica.

¿Algo adicional que desee expresar? Muchas gracias por recoger mis comentarios.

ENTREVISTA # 02 Artista Washington Martínez



¿Qué es para usted el arte? El arte es una oportunidad, es un pretexto, yo tengo dos dones, la música y la pintura, en los que considero me manejo en el mismo nivel, es muy difícil porque es bien sabido que si uno se dedica bien a una sola cosa puede desarrollarlo mejor, así es mi experiencia, así es mi forma de vida pero el arte es un pretexto, la pintura y la música lo que hacen es crear una oportunidad, una serie de circunstancias que yo puedo manejar para llamar la atención con los colores o con los sonidos e involucrarme con la obra más maravillosa de arte del universo que es el ser humano, eso me gusta a mí, eso me atrapa entonces cuando hablamos de arte, generalmente tengo que ubicar el arte en el contexto del ser humano, lo otro me es indiferente, lo otro no es más que bambalinas y vanidad pura.

¿Es usted académico o autodidacta de las artes? Soy auto didacta y académicamente no titulado pero también estudie personalmente.

¿De tener la oportunidad, hubiera usted estudiado arte o lo haría ahora? Sí, es necesario, porque el talento nace y se hace, ahí es complementario como todo en la vida, es integral así de simple – y *lo harías ahora*- la verdad si, pero no como para desarrollar el estilo de lo que ya estoy trabajando, porque eso sería un poco redundar y no me interesa solamente el cartón por el cartón, ahora me encuentro experimentando o tengo en mi cabeza un montón de cosas que bajo las determinadas circunstancias solamente esperan la oportunidad para poder partir, lo que yo quiero es proponer, dar de aquí para afuera, la pintura convencional bueno es lo mío, me permite vivir, me ha dejado espacio para trabajar. Yo he trabajado pintando paredes en tumbas, números o letras, obras de arte, entonces todo eso me sirve a mí, de pronto en la academia puede haber muchas limitantes, la misma incapacidad de saber enseñar del profesor, porque puede que seas un artista pero si no estás capacitado para que puedas transmitir ese conocimiento... y no solamente si has aprendido a transmitir, pero a más de eso hay una tercera condición que es la capacidad de involucrarte con la persona, sin eso tampoco sirve mucho, pero bueno algo es mejor que nada por lo menos deberían prepararse para enseñar lo que saben; es raro encontrarse con verdaderos maestros, que se interesen en ti cuando puede y si alumno permite trasladar todo lo que el maestro sabe entonces se ha convertido en un discípulo, y el podrá hacer más discípulos, cual es la diferencia entre alguien que enseña y alguien que educa y da de sí todo a un discípulo, eso es lo que deberíamos buscar en la educación, de despertar la capacidad de asombro del alumno, del niño, del joven, así como uno pone una obra, para que pones? primero tienes que ser valiente porque estas expuesto, pueden sorprenderse porque puedes despertar la capacidad de asombro, es decir que algo pase sin que alguien hable, el autor no tiene derecho de hablar nada, porque la obra debe hablar sola, si la obra no te habla no vale la pena, lo que pasa ahora es lo contrario, si tú no tienes una idea, un concepto dejas por los suelos el oficio primero, la capacidad de desarrollar por todo lo que tienes dentro de ti, ahora se llaman capacidades, y a más de eso sumarle una vivencia local que cree un criterio y que con ese criterio tú seas capaz de transformar en una propuesta visual y que esa propuesta cause algo, sino no sirve de nada, ahora hacen cualquier cosa y el artista se pone hablar de la obra y pretende ser “carambas” él sabelotodo, está a la vanguardia de todo o es la maravilla más grande y lo único que está transmitiendo es su ego, nada más y no le haces bien al espectador... bueno yo no digo que este mal, hay artistas que son así y si son genios pero no le hacen mucho bien al arte, yo soy un artista comprometido y ese es el que quiere hablar el lenguaje de su entorno, quiere sacar los tonos y los colores de acuerdo como los siente y los vive en su día a día. A mí no me importa lo que pase en Europa no me interesa, no me importa, yo no soy nada, ni pretendo dejar una escuela ni nada, no... yo quiero saber qué puedo hacer de aquí para afuera, yo me maravillo con la gente cuando veo que es capaz y no está poniéndose en cuadros, etiquetándose o etiquetando a los demás sino que una vez que has aprendido bien el oficio, eso, sí valoro yo, aprender a trabajar bien, desarrollar tu propia capacidad y luego de eso involucrarte; para que he desarrollado esto? para que me sirve este don? Solo cuando entiendes que un don, es para ser compartido no para servirte a ti y llegar a cúspide para tu vanidad, tus ambiciones y el ego y yo, yo... solo ahí trasciende y llegas a convertirte en un artista de verdad.

¿Se ha dedicado exclusivamente al arte a lo largo de su vida? No, de hecho aparecí en el arte por accidente, me encontré con el arte, yo estuve estudiando para cura, por ahí a los 18 años conozco la música, me enamoro de la música, aprendo, desarrollo y entre los 25 años conozco la pintura y de ahí empiezo a caminar tengo 34 años de músico y unos 30 de pintor más o menos, pero no fue siempre las artes de hecho no hay ningún antecedente de familia, yo crecí en la calle, no de manera inadecuada solo

era feliz, un guambra de la calle, andaba jugando con la tierra, no un niño de la calle desprotegido, yo tenía una familia pequeña pero amorosa, , no porque no tenía donde vivir de hecho mi padre nunca me desprotegió, yo tengo la dicha de ser un ser afortunado porque gente nunca me faltó –*cuando descubriste el arte ya te dedicaste exclusivamente a eso?*- a eso, así es exactamente, cuando encontré el arte deje todo y me dedique a la pintura y a la música, no sé cómo a veces vivo de la pintura, pero vivo y teniendo en cuenta que vivimos en Ambato y es decir mucho, pero yo me mantengo ahí, trato de no variar mucho porque eso alimenta mi posición de ser propositivo con mis elementos y que nuestra sociedad necesita... ayudar con un granito de arena a plantearnos este asunto de la identidad que va transformándose, que ahora ya son hibridaciones, fusiones, esto de la influencia de un movimiento migratorio pero eso ya cambian las cosas, y si nosotros como cultura, como pueblo no estamos clarísimos en qué posición estamos identificados corremos el riesgo hasta de desaparecer, ni siquiera aceptando por voluntad propia, sino es como un descuido, para cuando nos damos cuenta lo perdemos.

¿Qué influencia tiene las artes sobre el desarrollo de una sociedad? - ¿Cuáles cree que son los problemas que afronta el arte en nuestra sociedad? Esto del desarrollo de la capacidad creativa, crítica y propositiva local no solamente en la plástica sino en todo lo que tiene que ver con lo cultural, con las expresiones, porque tenemos capacidad para hacer todo aquí en nuestro pueblo, nuestra gente ha sido depositaria de una herencia milenaria, y tenemos esa capacidad por eso el ambateño es maravilloso porque tenemos esa capacidad. Pero tenemos que ser conscientes de eso porque se no podría pasar saber que estamos sentados sobre una montaña de oro, la montaña de oro de Ambato de nuestra provincia es la gente, porque si usted tiene un pueblo educado, informado, todo lo demás viene por añadidura, tendremos una ciudad ordenada, bonita, con buen gusto, yo creo que hace falta para crear conciencia de lo que somos, de lo que somos capaces es necesario crear centros de estudio, universidad de las artes totales, no solamente un espacio cultural, una casa adecuada, una academia privada donde está bien se mantiene cierto pulso aparente pero no se desarrolla el criterio, no se desarrolla la capacidad –*común*- de proponer, de criticar y autocriticarse, no es ese el objetivo, eso solo es un negocio, muchos padres de familia van y dejan ahí a sus hijos para que no les molesten, a usted le parece eso justo? No, nosotros deberíamos tener aquí una universidad en la que esté preparado para todo, mira tenemos un conservatorio que tiene la mejor infraestructura del país pero no hay gente capacitada para enseñar, no se puede desarrollar otro tipo de instrumentos serios o propuesta universal o para proponer cosas contemporáneas pero los espacios están mal administrados, nuestros jóvenes y niños no tienen realmente espacios de formación, colegios de artes...universidades de artes, tenemos que ir a Guayaquil o a Quito, y si no hay recursos? –*No pueden*- El talento no puede estar supeditado nunca al factor económico, aun cuando así pareciera pero no hay porque y nos perdemos de disfrutar de los genios maravillosos que nacerán y pasaran desapercibidos, anónimos, algo pasa y hay algo que hacer en ese sentido.

¿Qué piensa de la gestión y política cultural artística en Ambato? Creo que están trabajando demasiado aislados y claro una institución podrá hacer algo y otra hará un poquito más pero nunca será suficiente, nosotros somos ya una ciudad grande y si como nos consideramos ciudad cosmopolita, pero no tenemos pues un motor cultural fuerte, que una ciudad cosmopolita debería tener, claro no tenemos instituciones adecuadas –*proactivas*- para formar pero hay instituciones que fomentan cultura, el arte; lo ideal sería que toda esa infraestructura se una, lastimosamente la política si incide aquí, eso es lo que nos hace daño, no la política en sí, sino la gente que se sirve de ella, la política me parece maravillosa, el ser humano es el problema, eso está podrido, culpamos a la política, a la religión y a todo el mundo, pero es el ser humano el que está equivocado, tenemos una doble moral, no tenemos ya casi valores, ahora solamente aprovechamos cualquier espacio de poder para dejar que fluya el ego.

¿Cree usted que hay una desvalorización o cuál es la actitud de las personas frente a las artes plásticas en Ambato? ¿Cómo puede valorar un pueblo algo, si no está preparado para valorar? Yo diría fácilmente que no, pero sería solo quedarse en señalar, la cuestión realmente va más allá, cuando ya hablo de centros de formación yo digo desde las escuelas, ¿cómo se fomenta identidad? Por ejemplo ¿cómo vamos a desarrollar a través del arte la propuesta local? En las escuelas; un ganador de un salón y especialmente si es local lo conocemos por eso. Por qué no lo estudiamos en nuestros textos? Por qué eso nos une, nos ayuda a crear, de esa manera se hace contemporáneo el aprendizaje, y no estamos solo viendo atrás y eso a nadie le interesa y no digo que no sirva la historia, ni los procesos de aprendizaje formados en experiencias pasadas porque no es quitar lo que ya está, no... es sumar, sumar es lo correcto, no quitar, y aquí andamos señalando todo por eso no hay unidad, porque andan diciendo que el departamento de cultura del municipio es mejor que el del consejo, y que el del consejo es mejor que el de la universidad y que el otro, y afirman no, yo lo hago solo porque así manejo la publicidad y todo - *compiten entre instituciones*- y al final en qué quedamos? Cuando yo le digo porque nuestro pueblo no está preparado para valorar, es porque no es su culpa, pero no es que nos liberamos de la culpa, pero

estamos hablando de las políticas culturales, de los que debería regir y mucho haríamos, sumándonos, hagamos algo macro, algo magno; En las fiestas mismo –FFF- dos, tres eventos masificados, chicha y baile y ya no hay más, más allá de eso yo recuerdo el año pasado en la fiesta, en la casa de la cultura la gente entraba, cerraron todo y solo abajo abrieron ese espacio y se pusieron a vender osos de peluche, golosinas, flores... “en una casa de la cultura” que es lo mismo que decir cuando los mercaderes entraron al templo a vender... el mismo problema, cuando debería ese mismo espacio por lo menos los días de la fiesta mostrar lo que el talento local hace, lo que artista Ambateño hace, algo muy importante buscar rescatar una identidad ayudar a crear otra forma de ver una ciudad.

¿Considera que las artes plásticas pueden proveer sustento económico a los artistas? Eso es muy difícil, es muy duro, por eso es que se ha dado esta serie de circunstancias donde han proliferado los centros de cursos de pintura, las academias privadas porque ahí es donde se separa el artesano del artista, y el artesano tiene la capacidad de desarrollarse pero no está dispuesto a sacrificarse, cuanto cree que cuesta mantener un taller?, yo no soy nadie, pero me gusta cuando tengo la capacidad de trabajar aquí, de decir algo por mi aquí y, la gente que me conoce como amigos, como alumnos o como ciudadanos me reconoce, eso me llena y me fortalece, si voy afuera poco a poco iré perdiendo lo que realmente yo quiero aquí, muchos artistas ambateños han migrado y que son proponentes de la plástica a nivel nacional e internacional, pero todos salieron y no regresaron más, y acaso hablan realmente de su ciudad? Solamente en la fiesta de la fruta es cuando vienen y hablan de Ambato, pero no es así, si fuera así nosotros ya nos hubiéramos enterado que a nivel mundial, se conoce nuestras costumbres, identidad, nuestros artistas, ósea más sabemos de otros lugares, de nosotros no.

¿Qué se puede hacer desde su perspectiva para fomentar y revalorizar las artes? Creo que lo que ya mencione, unificar la infraestructura de las diferentes entidades que tiene el manejo cultural; Hacer un plan de trabajo, en pro de la cultura Ambateña en pro de ayudar a desarrollar el arte local pero “desarrollar” no ayudar a mantener los que pasan cantando lo mismos o haciendo lo mismo, y que parecería que ya se han adueñado de los lugares y claro eso es un sueño utópico pero algo se podrá hacer.

¿Cree usted que hay suficientes y adecuados espacios para la difusión y capacitación de artistas plásticos en Ambato? Como ya te mencione, creo que hay que unir el potencial de infraestructura de las diferentes instituciones que manejan la cultura y la universidad también, pero hace falta una academia, pero no que funcione como talleres, sino algo que se ya de reconocimiento mayor.

¿Piensa que los artistas ambateños y ecuatorianos en general deben profesionalizarse? Si, definitivamente, pero no como el hecho de conseguir el cartón, aunque claro te va a servir mucho, pero eso no es el punto, lo importante es formar artistas contemporáneos que respondan a lo que la ciudad hoy necesita, una escuela que sea competitiva no solo a nivel nacional sino mundial y primordialmente para que nuestros artistas, como te dije no tengan que emigrar a otras ciudades o a otros países para estudiar, porque el que puede hacerlo, tiene los recursos para hacerlo, pues muy bien por él, pero para el que no tiene los recursos? O los tiene pero no quisiera irse de su ciudad? No tienen donde, no tienen como.

¿Qué piensa usted de la creación de una escuela profesional de bellas artes en Ambato? Bueno, es de todo lo que hemos hablado, ese es el camino y ojala algún día eso pueda ser una realidad en esta ciudad.

ENTREVISTA # 03 Artista Noé Mayorga

¿Qué es para usted el arte? ¿El arte? Como el ser humano se expresa. Como el ser humano se ha expresado desde sus inicios. Eso en su contexto dentro de su espacio y de su territorio. El arte es la expresión del ser.

¿Es usted académico o autodidacta de las artes? No. Yo no vengo desde la academia, la parte del arte ha sido un proceso en el cual ha estado muy inmerso el proceso de la autoformación todo el tiempo, pero no ha sido un proceso solitario también he estado acompañado por personas, por mi curador, que son gente que de una u otra manera te acercan a los temas del arte que tienes que comprender. Entonces como que la academia es un sitio en el que pagas para que te validen algo. En cambio desde el otro lado lo que haces es aprender lo que necesitas. Entonces te vas nutriendo tú, te vas nutriendo de otra gente. Entonces mi proceso va por ahí. Realmente es una alimentación y retroalimentación constante de cosas, que vienen desde la misma inquietud que tengo sobre los temas que estoy trabajando en mi obra.

¿De tener la oportunidad, hubiera usted estudiado arte o lo haría ahora? Sabes que si, me lo he planteado algunas veces, de momento tuve la oportunidad de estudiar artes cuando estaba realmente en

la restauración, me pareció una opción interesante porque básicamente lo que aprendí en la escuela como restaurador me ha servido de mucho para construir muchas de las series de mis obras. O sea que si no tuviese ese conocimiento, los sistemas constructivos míos, con los que trabajo muchos de mis trabajos, de mis obras, no podría hacerlos.

En cuanto a formarme ahora. Si claro, Estaría bien aprender más también desde uno u otro lado. No reniego ni de lo uno ni de lo otro, más bien trato de hacer que de una u otra manera mundos se junten no, como un interconector, entonces también eso está dentro no solo en el discurso como artista sino en el personal, o sea siempre y cuando se trate de aprender, de crecer, pues bienvenido sea de donde venga el conocimiento.

¿Dentro de lo que entendemos como arte y todo lo que eso engloba, tú te has dedicado exclusivamente al arte a lo largo de tu vida o has hecho algunas otras actividades diferentes al arte?

Bueno, considerando que la restauración y la museología son dos facetas en las cuales estas siempre inmerso en el arte. Desde un tiempo a acá realmente netamente mi vida ha sido consagrada al arte en diversas maneras de estar. Algunas veces desde la restauración, otras veces desde la museografía, muchísimo tiempo sobre la obra mismo como un productor también y consumidor de arte también entonces siempre está presente en toda actividad que realizo. Incluso ahora que estoy en Cuenca tiende a estar netamente relacionado con el arte.

¿Y como artista plástico te has dedicado a eso toda tu vida? No verás, la verdad es que en un principio yo pintaba, me gustaba. Tenía siempre esa inquietud de pintar y de todo. Había tenido algunos intentos, pero no. Ya más bien en la escuela de restauración comencé a trabajar algo, pero realmente no con una dedicación como tal, más o menos en el 2011 es que a partir de algunas cosas personales, yo comencé con mi proceso, entonces decidí realmente consagrarme al arte. Fue el salto de fe y desde ahí todo lo que hago, absolutamente todo esta direccionado hacia el arte. O sea ha estado siempre el arte presente en mi vida pero como un proceso es más o menos en esas fechas no. En donde comenzó a surgir todo esto hasta ahora que puedes ver dónde está mi trabajo, mi carrera.

¿Qué influencia tiene las artes sobre el desarrollo de una sociedad? Directa. Como Ambateño solo tienes que leer las palabras de Juan León Mera “el desarrollo del arte es el verdadero termómetro para medir el desarrollo de los pueblos” entonces es directamente proporcional, es un síntoma lo uno de lo otro. Van de la mano, como te decía en un principio el arte es la manifestación del ser en el espacio y en el territorio, entonces se marca eso. El arte tiene mucho que ver en un montón de procesos del desarrollo de los pueblos, de los territorios, de la sociedad y en general. Está ahí, son parte de todo, es parte de tu vida.

Como artista y como ambateño tú debes conocer bastante sobre lo que sucede y ha sucedido un poco atrás en esta ciudad. ¿Cuáles crees que son los problemas que afronta el arte en la sociedad ambateña? La falta de academia. Si, realmente sería diferente desde la misma estética de la ciudad si es que vos por ejemplo, pasa el terremoto y todo y hubieses en vez de poner una escuela de ingeniera, hubieses puesto una escuela de Arquitectura o una facultad de artes, entonces donde estaría Ambato? Como la hubiesen pensado no Ingenieros sino Arquitectos, Artistas.

Entonces hasta el día de hoy la ciudad tiene esa falencia, si es que vos realmente no buscas fuera o de alguna manera tratas de tener información de lo que sucede alrededor tuyo. Realmente en Ambato no tienes una oferta ni demanda tampoco de arte así como para decir: está bien. Al contrario más bien necesita mucho, necesita mucho de eso, de poder nutrirse de las cosas que están sucediendo ahora, de lo que se trabaja ahora y progresar más. Ambato tiene mucho talento pero necesita el camino, comenzar procesos. Esa es la palabra. Procesos.

¿Qué piensa de la gestión y política cultural artística en Ambato? A ver, sabes que como gestor yo me pronuncio desde la ruralidad; realmente en Ambato tienes muchas posibilidades de hacer cosas, pero también tienes muy poco apoyo y te tienes que dar 50.000 vueltas. Aquí o allá o sea en todo lado es lo mismo. Hay mucha intención de hacer muchas cosas, pero le falta ese impulso que tiene el poder ejecutor, financiero. Entonces no hay interés porque como es tan difícil, entonces los proyectos que se hacen no tienen una escala mayor, no tienen una influencia y pocos son los que verdaderamente se visibilizan y pueden marcar de alguna u otra manera en algo el efecto dentro de la ciudadanía. El problema es ese, pasa por desapercibido prácticamente. Tú más que yo, que estás ahí también te das cuenta.

Que diferencia has encontrado entre Cuenca y Ambato en cuanto al arte? Cuenca es otro mundo, o sea realmente es una ciudad que invierte mucho en arte, ahora que estoy desde el otro lado, desde el lado

de la gestión pero dentro de la institución, o sea yo veo como el municipio tiene una intención real. Bueno aquí se han planteado que sea el cuarto eje del desarrollo de la ciudad, entonces tomaras en cuenta que es tenaz el cambio que están emprendiendo. Está súper bien porque tienen consciencia por ejemplo de que si se hace una exposición al artista hay que pagarle, tiene que tener un catálogo de ley, tiene que tener afiches. O sea no es cualquier cosa. No es montar cuadros o cualquier nota. Así mismo tienen algo súper chévere que también ellos filtran las cosas, no es que cogen y ponen lo que les salga. Entonces ellos también se dan un estatus entre las cosas que muestra la ciudad como tal. Y dan la oportunidad a un montón de artistas y eso está súper bacán y que te diré con Ambato, o sea ¿dime tú la última exposición que viste en Ambato de un artista con otro lenguaje que no sean los mismos?

En la fiesta de las flores y de las frutas no más dime ¿cuantas exposiciones viste de artistas que no sean los que año a año expongan? Sin criticar el trabajo de nadie ojo no, que esto quede bien claro yo respeto mucho el trabajo de todos mis compañeros y soy el primero en apoyarlos. Pero, ¿vos ves diversidad? ¿Vos ves propuesta nueva? ¿Has escuchado, has visto propuesta nueva dentro de la ciudad? No hay, son pocos los intentos. Igual porque más interesa mostrar lo otro. Entonces es complicado cuando las autoridades y la misma dinámica de la ciudad no te permiten permear esas cosas. Entonces mirar un poco de cosas que son increíbles. O sea aquí la diferencia que también viene la bienal de arte, hace dos días estuve con uno de los artistas franceses que viene a la bienal, te rompe el coco lo que están haciendo ahora en el mundo, es increíble. Esa información no la tienes allá, eso crea realmente una evolución entre los artistas tungurahueses. Entonces muchísimos talentos súper poderosos se quedan por qué? Porque no tienen insumos, no es culpa de ellos, ellos le ponen ñeque, corazón para hacer las cosas, pero si estas ciego y encima esa ceguera te causa prejuicios, no vas a ningún lado. Te estás dando la vuelta todo el tiempo y si es complicado. Claro es como el perro que juega a cogerse la cola, porque no tienes el camino.

¿Cree usted que hay una desvalorización o cuál es la actitud de las personas frente a las artes plásticas en Ambato? De una u otra manera la ciudad si tiene avidez de arte y de cultura, el problema con esto es la onda de que oferta le estas dando. Entonces les traes cosas novedosas, les enseñas cosas de afuera, les muestras algo que les destape el cerebro por así decirlo. O sea les muestra algo como mi performance por ejemplo ya se va en otro nivel que nada tiene que ver con la idea que tiene el público en general de los cuadros o así son de locos los artistas. Si no hay ese tipo de contactos o si no hay una buena oferta, el público tampoco va a asistir. Yo he tenido la suerte de que siempre estoy con gente. Pero a veces es triste porque llegan propuestas y tampoco funcionan. Entonces dices que está sucediendo realmente en nuestra ciudad o sea que sucede con el aparato que maneja la cultura en nuestra ciudad desde todos los flancos, entonces dices algo está sucediendo, no está pasando nada y ese es el verdadero problema. Y lo poco que pasa, no pasa y se vuelve una carga porque si vos no tienes ese acercamiento entonces ¿cómo puedes progresar? ¿Cómo puedes mirar otras alternativas? ¿Cómo puedes crecer? Porque si no tienes escuela entonces ¿cómo vas a aprender?

¿Consideras que las artes plásticas pueden proveer sustento económico a los artistas? Esa es una pregunta que tiene una ambivalencia, porque primero para que un artista pueda vivir de su obra primero tiene que ser artista. Eso significa cumplir un proceso en donde la visualización de tu trabajo llega a hacer que tu obra sea apetecida por los compradores. No porque haces dos cuadros eres artista, no porque haces dos cuadros vas a vender obra. Si tienes mucha suerte quizás sí. Esta es una profesión como cualquier otra igual es sacrificada, igual que todas casi. Pero si te logras abrir camino, si eres constante, si tienes un discurso bien elaborado, o sea cumples un montón de requisitos. Si puedes.

Ambato no es un mercado consumidor de arte y si consume arte, consume arte como paisajes, como florcitas y esas cosas no va más allá, muy pocos coleccionistas hay en Ambato, muy poca gente puede decir: sabes que voy a vivir aquí en Ambato y voy a vender cuadros. Pero tampoco creo que la mentalidad del artista sea esa, la venta, el poder monetizar tu trabajo, depende mucho de tu proceso. Y si es que vos vas pensando por adelante que es lo que vas a vender es muy complicado. El artista tiene que dedicarse a hacer su obra, a hacer bien su obra y cuando haga bien su obra, en ese momento va a vender y no solo los cuadros que pensó vender, sino va a vender lo que produzca. Porque parte mucho de la intención ¿qué estás diciendo realmente detrás de tu obra? Ahora cuenta mucho todo aquello. No es cuestión de colgar un cuadro solo porque vino la musa del cielo y te cayó arte. No es así para nada, es trabajo, trabajo, trabajo, movilizarte, contactos, aprender, progresar. O sea es un montón de cosas. Pero una vez que lo logras si ves resultados.

Yo no he tenido en Ambato mucho éxito en este sentido, aunque no me ha ido mal. Pero por ejemplo aquí en Cuenca yo comienzo, disfruto de mi trabajo. Por ejemplo ahora me voy a Guayaquil con la Madeleine,

que me invito a su galería en el hotel oro verde. Ella ya es una corredora de arte, entonces llegar a eso si hace unos 15 años era un sueño imposible. Ahora poder hacerlo es pleno. O sea, se siente súper chévere porque estas recibiendo una recompensa de tu trabajo, de tanto esfuerzo, de tanta inversión. Porque el arte tiene mucho que invertir y de ahí los capitales que gana el arte son plenos. Entonces una de las cosas que acumula el artista antes que dinero es algo que se llama economía del prestigio, en donde todos los contactos, cada escalón que vas ascendiendo con cada muestra, cómo te muestras, con quien te muestras. Todo eso te va dando un aval para vos poder ir ascendiendo durante todo este tiempo. Para hacer eso tienes que subir y cuando logras acumular eso y si tienes suerte, tienes estrategias, porque otra parte también son estrategias, un montón de cosas que juegan alrededor de esto pero antes que nada el discurso y la obra. Si logras juntarlo y tienes suerte pues se puede hacer. Un montón de gente te puede decir que se puede hacer y un montón de gente no puede, no lo hace o después de muertos lo hacen. Es el camino de cada uno, es el camino de cada artista.

¿Qué se puede hacer desde su perspectiva para fomentar y revalorizar las artes? En el 2015 Tania Navarrete estaba en la dirección de cultura e hizo un proceso que se llamó jardinería cultural. Crearon laboratorios o boticas de recetas para fomentar el arte. Trajeron gente que nos enseñó a hacer books, que nos enseñaron a hacer un statement, comenzaron a hacernos una introducción a la gestión desde la academia. Porque muchos de nosotros en Ambato o la mayor parte se lanza de corazón no de formación y ahí hemos ido aprendiendo a hacerlo en el camino. Entonces tuvimos eso y sobre todo algo que es más importante que la formación en sí que son los contactos. Entonces de ese ejercicio en el que estuvieron convocados muchísimos, lastimosamente muy pocos se interesaron realmente. La verdad es que es curioso pero cuando tuve esos elementos, supe como mostrar mi información, supe como pronunciar, supe que pasaba con los derechos del autor, supe que pasaba con la onda de como exponer o como mostrar tu obra. Y así algunos otros contingentes, fue cuando realmente empecé un proceso, porque lo uno llevo a lo otro no, ese contacto que se hizo ahí me llevo a participar en el lab latino con la Universidad Andina, entonces las octavas de Mocha estuvieron ya en el lab latino. Al salir de ahí más contacto y con los que ya tenía en Cuenca se seguía creciendo, a la vez vos también sigues trabajando y creciendo con tu obra. Entonces se va volviendo una cadena. A lo que quiero llegar es que tiene mucho que ver con el tener primero la formación; sería el éxito que alguna vez en Ambato se abra una escuela de artes y seria uno de los primeros en irme a sentar como alumno, además de eso necesitas también tener contactos es decir no se trata de abrir una escuela entre nosotros por qué? Porque eso ha estado sucediendo, nos hemos estado los artistas ambateños retroalimentándonos unos de otros increíblemente. Por ejemplo con Fabricio Martínez vos ves que todos pintan como el diablo Martínez o sea ha creado una escuela dentro de la escuela. Así mismo no ves un desarrollo en el resto; que está sucediendo? Necesitas tener eso y también ese ejercicio tiene que tener acercamientos con gente de fuera para que se creen los contactos, para que se creen los vínculos. A partir de eso organizadito tu trabajo, formación y todo ahí si comenzar. Si vos no tienes estas herramientas, imposible.

Por ejemplo si me dicen: a ver Noé quiero ver tu obra, si tienes al momento una carpeta con eso, bien y si no le dices conéctate a mi blog. Ahí ves mi statement, ves mis procesos, ves mis obras, todo está organizado, recortes de prensa, todo mi currículum está ahí. Pero que sucede cuando vos llegas a interesarle a una persona en el arte, un curador o un galerista, y te dice muéstrame su obra y tú le dices: sabe que vaya a buscar en el Facebook más o menos por el mes tal colgué tal cosa. Si te dice: quiero ver más obras. Y tú le entregas una carpeta con fotografías etc, entonces no hay profesionalismo. Cuando te va a parar bola un curador? cuando te va a parar bola alguien en un museo? Tiene que estar bien presentado, esa es la nota que ahora la contemporaneidad demanda mucho el profesionalismo del artista.

Nada tiene que ver con el artista sufridor, porque ese es otro síndrome que tiene la ciudad y no solo la ciudad sino en algunos otros lados. Es ese artista que sufre que si otro sale está mal, se preocupan más por un montón de cosas antes que preocuparse por lo que realmente importa y que es lo único que te valida realmente en el mundo de las artes que es tu obra. Quién eres? Muéstrame lo que haces. Haces esto? Con que constancia lo haces? Ah no mira que cantidad de obras tienes. Has expuesto 3 veces una individual sin repetir una en un año en tantas ciudades.

Así se va creando un peso y ese peso es el que te lleva después a ese objetivo final que es el vivir del arte. Cuando vas a vivir del arte? No cuando hagas a la maldita sea y pienses que vendiendo 20 dólares te soluciona la vida, sino haciendo las mejores obras de tu vida para que la gente valore tu trabajo y diga esto vale. Entonces creo que por ahí es el camino. Obviamente otra de las cosas que si es importante es que nadie debe creerse que es superior; aunque si los egos y las individualidades en el arte tienen mucho que ver, pero este no es un vuelo solo, hay que aliarse, hay que unirse, hay que tratar de hacer las cosas en buen plan para que puedan verse para que puedan visualizarse. Entonces que te des un poco la idea de

Ambato y el desarrollo por ejemplo aquí en Cuenca donde estoy trabajando, la gente textualmente cita trabajos de Dogma Central, o sea te quedas mudo. La Vera es una de las mejores artistas y estas personas se quedan locas y la Vera es Ambateña y pregúntales a los demás si saben que la Vera es Ambateña? otro ejemplo la Tata Rodríguez en la culinaria, es una máquina y es Ambateña. No se diga en Guanaco. Entonces ahí hay un montón de gente, la escena Tungurahense realmente está presente y ha marcado un montón de pasos. El problema es que a la escena no la estamos viendo en el espectro en el que se está mostrando sino que le estamos viendo solo en el centro por ejemplo en el parque Montalvo. Entonces si es que no sacas tu mente de ahí fuuuu compañero. Pero lo lindo es decirte que a pesar de la falta de escuela la gente está afuera, porque es un síntoma de la ciudad, vos ves que Ambato tiene poderío en el arte.

¿Cree usted que hay suficientes y adecuados espacios para la difusión y capacitación de artistas plásticos en Ambato? Ahora tenemos mejor infraestructura de la que teníamos hace algunos años cuando yo llegue a Ambato en el 2006 que regrese a mi ciudad. Ahí no había nada, ahora hay sitios obviamente siempre van a hacer falta más, sobre todo no pensando siempre en hacer solo museos para colgar cuadros. Hay que abrir sitios, para que vea la gente las nuevas propuestas, para que tengan un acercamiento con esto, o sea tiene que haber espacios adecuados. Hay que re pensar el cubo blanco en Ambato. Hay otros espacios, espacios chéveres que se podrían utilizar y que lastimosamente las políticas de las autoridades no nos dejan utilizar, no lo permiten.

Hay muchas cosas por hacer, el arte se abre paso, yo creo que no se trata de crear más centros culturales, se trata de tener dos pero buenos, que funcionen, que sean de verdad, todo está bien, la terapia ocupacional que es con los viejitos, discapacitados, formación de niños muy bien. Pero y donde está la formación para los artistas? Para los que están haciendo ahora. Como me decía Ángel López que es otro artista, me decía que a veces uno piensa cuales son los artistas que están ahora en Ambato. Nosotros estamos ahora. Se necesita ese punto también y no se piensa, y también cuando se piensa en la oferta que le das al público. Que oferta tienes en Ambato en los últimos tiempos? Fuera de bailes folclóricos todo el tiempo (amo el folklor lo ves en las octavas de Mocha) los términos folklor y artesanía son tema de otra charola larga. Pero has visto más en Ambato? Has visto otra alternativa? Entonces está bien explotar un recurso tan rico como la ancestralidad y las manifestaciones, pero hay más y si quieres hacerlo por el lado de la ancestralidad tienes un montón de discursos de que hablar y todos tienen que ver con educación y formación. Entonces no solo se queda en lo visual, en lo lindo y donde está el resto? Que pasa con lo demás? Hay que pensar en que hay que tratar de generar realmente esos espacios de dialogo donde la gente pueda encontrarse con propuestas diferentes.

Tenemos el teatro al aire libre precioso, pero vamos trayendo gente que nos muestre otro camino, no solo el mero entretenimiento, algo más debe haber. Ayer estaba en una exposición de una obra de danza una performance, algo re loco, pero que a la final te deja pensando y llegas al contexto de realmente entender la obra. Esos espacios serian lindos para que esas cosas también se muestren. Ir más allá, conservar lo bueno que se tiene y comenzar a crecer a dar esa alternativa. Pero para eso se tiene que conocer, que saber y ahí volvemos al tema de que en Ambato no tienes eso.

¿Piensa que los artistas ambateños y ecuatorianos en general deben profesionalizarse? Ese término profesionalizarse, sacar un título, hay gente especializada. Alex Segura el estudió en la Universidad de Bolívar, Washington Martínez y un buen grupo profesionalizándose, hay gente formada en Ambato. No te creas. Pero eso no le hace al artista, que te vuelve un artista? Hay algún sitio en el mundo en el que te puedan dar un título de artista? El artista necesita de un título? El titulo le hace al artista?

Yo no sé si les haga falta un título profesional pero poniéndome como ejemplo yo solo pude lograrlo cuando empecé a actuar profesionalmente con mi trabajo y no desde la cátedra de la universidad. Este es un trabajo muy serio esto es de lo que yo quiero vivir y nada pues vamos a hacerlo bien, no es hobbie, es constante, es trabajo que te parte, todo el tiempo dándole, formando, investigándole, leyendo, equivocándote que es lo mejor que te puede pasar y seguir avanzando hasta encontrar el camino, entonces es eso. No va con los títulos, va con la onda de la actitud. Pero claro obviamente si es que vos puedes tener una escuela en la ciudad que mejor porque eso se notará, se notará en el aire de Ambato, la presencia de una escuela de arte, una de verdad, no una media tinta.

¿Qué piensa usted de la creación de una escuela profesional de bellas artes en Ambato? Belleza, belleza, le va a cambiar el aire a la ciudad, le daría la oportunidad para que talentos se formen y se desarrollen porque una vez que una escuela entra en una dinámica, una buena escuela. ¿Hace cuantos años se están ganando los premios Luis A Martínez? Se ganan uno tras otro. Este fin de semana estuve

con ese artista francés y estuve con dos guayacos, el uno ganador de un salón Luis A Martínez. Él se ríe porque a la final les están enseñando bien y se están ganando los salones. ¿Nosotros por qué no? Porque no tenemos donde. Solo desde ahí no más te das cuenta. Claro que es justa y necesaria. Y debe ser con un concepto contemporáneo porque si se crea desde la dinámica de Ambato mismo entonces no será, no podrá porque no puede un ciego enseñar a otro ciego. Necesita ser gente que realmente comprenda y conozca y eso te hablo incluyéndome a mi ciego. Ahora estoy despertando a un montón de cosas que es lo hermoso de estar en esta bella ciudad que estoy aprendiendo mucho.

En caso contrario si vos no tienes gentes externas que te comuniquen eso, no pasa nada. Tenemos que pretender eso, parte desde el hecho de crearla pero también parte desde la actitud. El hecho de tener una escuela ya sería bastante. Ya te digo yo me fuera a inscribir.

ENTREVISTA # 04 Artista Marcelo Castro



¿Qué es para usted el arte y quién es un artista?

Para mí el arte creo que es simplemente una forma de expresar tus sentimientos, a través de un tipo de arte, por ejemplo yo me dedico a la música y a la pintura que a la final de cuentas es mi oficio y mi profesión ahora, no gano de la música por ejemplo que me paguen por tocar sino dando clases de pintura aquí mismo, entonces me he dado cuenta que entre la música y la pintura es algo parecido, el arte de crear, siempre me gusta componer y crear, entonces esto es un desahogo, eso creo que es el arte para mí, una forma de expresar tus sentimientos. A

través de cada obra se siente, por ejemplo en los colores, como estas con tu estado de ánimo, a veces estas contento, triste, en cada situación veo los colores de una manera diferente, ya cuando se pinta bastante tiempo te das cuenta y transmites, a veces logras transmitir eso; Es como en la música es una melodía triste o es alegre o es algo fuerte entonces el arte para mí es crear, expresar tus sentimientos, transmites algo a través de tus manos, con un trozo de madera unas bonitas melodías, en una tabla o en un papel obras maestras.

¿Es usted académico o autodidacta de las artes? Autodidacta, solo acabe el colegio, yo me case a los 18 años y ya tenía familia que mantener, y yo trabajo aquí desde los 18 pero siempre me gustó el arte en realidad, siempre pinte por eso creo que la vida mía ha sido siempre artística, me llevo por corrientes y me trajo acá y empecé aquí, conocí artistas, conocí gente, conozco bastantes artistas, por los clientes como siempre enmarque cuadros, conversas y ves las obras de artistas que vienen trayendo, te inspiras y pensar que era increíble todo lo que hacían y pensé que era imposible también y hubo un día que decidí y mostré algún dibujo y me decían tienes talento, pinta...y me enseñaban, entonces me fui criando por mis clientes y otra por la necesidad también.

Por necesidad también te obligas, tienes que pagar cuentas, te toca arriesgarte en cosas, la otra es cuando ya empecé a trabajar en sí ya los clientes, como es un trabajo y te están pagando no puedes hacer cualquier cosa, tiene que ser algo bueno, cuando está bien echo te pagan, repetir muchas veces hasta que salga bien, buscar ayuda, leer libros, antes no había mucho la facilidad, el internet es mucho más fácil y libros de pintura, de todo tengo, de todo me he comprado, por la necesidad de hacer un buen trabajo y ganar porque al final de cuentas eso era un ingreso extra para mí, entonces busca la manera de vender y de hacerlo bien, hay muchos artistas buenos pero no estoy atrás tampoco, entonces te buscan, empecé a pintar cosas para mí y ya se vendió todo, eso es bueno porque es el fruto de lo que inviertes horas de trabajo y como es una obra mía yo pongo mi precio, si me pagan bien, sino, no, es mi obra de todas maneras, y es mucho mejor así porque ya no regalas tu trabajo.

¿De tener la oportunidad, hubiera usted estudiado arte o lo haría ahora? Lo que pasa es por ejemplo yo no estudie la universidad porque a mi gustaba el arte y aquí en Ambato no había donde estudiar arte, me decían estudia diseño gráfico pero es algo que no tiene nada que ver, me tocaba salir de la ciudad pero yo ya estaba casado, arrendaba un departamento, no podía... no tenía para pagar nada más, por eso es que me toco poco a poco ir aprendiendo de la nada, pero si hubiera un espacio aquí hubiera sido bueno, hubiera estudiado, es más si hubiera ahora iría a estudiar, claro que sí.

¿Se ha dedicado exclusivamente al arte a lo largo de su vida? Si desde que acabe el colegio, tal vez tuve un empleo, mi papa es mecánico, tiene un taller y siempre trabaje desde el colegio con él, pero nunca me gusto ese tipo de trabajo así que me fui, acabe el colegio estuve un mes ahí y me fui... no es lo mío. De alguna manera también, creo que es el tipo de personas que se dedican al arte eso de ser un poco libres, no te quedas en algo que no te gusta... y no, me fui, y claro estuve de lado en lado, trabaje para muchas personas también, en un año, estuve en algunos puestos de empleado. Me he dado cuenta porque conozco algunos artistas tienen eso de que no te dejas influenciar tanto de las personas, o por el cabello largo o por la barba o como te vistes, en un trabajo común no te permiten, entonces no me gustaba, “yo no quiero esto” y busque mi camino, entonces se dio la oportunidad y me sujete y me arriesgue también.

¿Qué influencia tiene las artes sobre el desarrollo de una sociedad? Bueno yo he vivido toda mi vida aquí en Ambato y me he dado cuenta que aquí la gente no valora mucho el arte y me he dado cuenta que eso es simplemente por la cultura, o de donde vienen. Si tu preguntas a alguien sobre un artista famoso o pintor ecuatoriano: pocos conocen, eso es porque en las escuelas tampoco les enseñan; me he dado cuenta en las escuelas fiscales o particulares pocas tienen clases de arte, o les inclinan a los chicos o les apoyan por esos lados, solo el colegio Atenas y CEBI tienen clases de arte y son los únicos que tienen cultura y solo ese tipo de chicos tienen cultura del arte, ellos entran aquí en la galería y tienen la idea, entonces falta un poco de impulso, a los niños desde chiquitos influenciarles con clases de arte o instruirles porque veo que no hay. *–Pero tú crees que el arte tiene el poder de transformar una sociedad?–* Creo que sí, la gente que me busca es la gente que valora el arte, que aprecia y es otro tipo de personas porque tienen otro tipo de intereses, tal vez no ambicionan, si no ven la vida de una manera diferente, se enfocan en lo bonito que es el mundo, en lo bonito que son las cosas que puedes crear con tus manos, y ellos son como más sensibles, es otro trato, es otro tipo de personas, esa es la gente con la que me rodeo, es lo bonito del trabajo también, tengo la oportunidad de no toparme con cualquier tipo de persona, puedo escoger con quien juntarme, es gente que de alguna manera tiene, conocimiento, cultura y son educados, tienen esa sensibilidad por el arte.

¿Cuáles cree que son los problemas que afronta el arte en nuestra sociedad? Tal vez es que no hay espacios, es como la música, tampoco hay espacios donde la gente pueda tocar música, si tú quieres ir un fin de semana algún museo, ir a escuchar música, ver algún tipo de arte...no hay, simplemente no hay espacios a donde los chicos puedan ir a ensayar, a mostrar su talento a la sociedad, falta apoyo.

¿Qué piensa de la gestión y política cultural artística en Ambato? Como soy un poco independiente, no me junto mucho con ese sector, alguna vez participe en un evento y me pareció que era un poco... -no critico- pero me pareció un poco injusto la manera en que tratan a los artistas, me parece que más se manejan por influencias o entre ese círculo, ósea no dan apertura a más gente, me di cuenta de eso pero no tengo problemas, tampoco me afecta, porque yo tengo un espacio, en donde hacerlo, entonces siempre me mantuve aparte. Me decían expón, indica tus obra, anda a la casa de la cultura, habla con tal persona, y yo decía: no quiero, no me gusta, ellos no valoran el arte; tal vez se dejan influenciar por opiniones de otras personas, entonces yo tengo aquí mi propio taller, mi propia galería, mi propia sala, si viene la gente, les muestro aquí y me he manejado así años, por eso casi nunca me relaciono con ese sector.

¿Cree usted que hay una desvalorización de las artes plásticas en Ambato? Me parece que sí, pero no sé si sea solo aquí en Ambato, alguna vez igual salí de la ciudad, fuimos a Riobamba y paso lo mismo, esas gentes quienes organizaban, me parecían personas que no les interesa el arte, que no tienen ningún conocimiento y como es que alguien así puede calificar o decir quién va o quien no, es gente que no sabe; tendrían que buscar personas o artistas en serio, que ellos decidan quien tiene talento y quién no. Si no es el círculo de siempre, no dan apertura a más.

¿Considera que las artes plásticas pueden proveer sustento económico a los artistas? Yo vivo de esto pero es duro, conozco bastantes artistas que viene a que les ayude yo a vender obras o a conseguir clientes, como pintor no es fácil, y por necesidad, para vivir bien o para sobrevivir, digamos en el taller hago marcos para cuadros, vendo cuadros, espejos, tapizo muebles, pinto cuadros, doy clases de pintura, doy clases de música, hago murales, todo lo que está a mi alcance, entonces hago varias actividades extras para vivir. *– aparte de eso tu como artista sientes pasión por lo que haces-* Si, si es bonito, es por la gente que te rodea o los sientes, es otro tipo, no tienes que tolerar mucho, por ejemplo insultos cuando eres empleado de alguien o maltrato, nada, aquí la gente que vienes es porque simplemente valora el arte y busca un espacio pequeño, aquí en Ambato si te das cuenta no hay muchos, tal vez este taller ni siquiera saben que existe, por ejemplo tú, creo que es la primera vez que entras, no sabías que hay una sala de alumnos o algo así, pero hay, tampoco hago mucha propaganda, porque no quiero que venga mucha gente

que no me agrade o algo, entonces simplemente viene la gente que busca, cuando te interesa buscas y recomiendas también, trabajo así.

¿Qué se puede hacer desde su perspectiva para fomentar y revalorizar las artes? Por ejemplo si he visto que hay cursos, que hay talleres de arte en el IEES, ellos enmarcan sus pinturas aquí, tengo unos alumnos de ahí, por ejemplo he visto de la universidad de artes aquí en la Montalvo, tienen talleres de artes y música gratuitos, en la Casa de la Cultura, creo que es gratuito también. Tal vez es lo que falta, en las escuelas, sería importante pero esos espacios son muy pequeños, pero pienso que si incluyeran clases de artes desde la escuela, todos tendrían una idea y descubrirían quienes tienen el don para dedicarse al arte, no solo de música, puede ser baile, pintura, ósea, tendría que ser desde chiquitos y tener maestros que estén al lado, viendo, buscando talento, pienso que así sería mucha más la cantidad de personas que tendrían la noción y crecería.

¿Cree usted que hay suficientes y adecuados espacios para la difusión y capacitación de artistas plásticos en Ambato? Creo que de los lugares que te nombré son dos o tres pequeños, pienso que es poco, pero está bien porque tampoco hay más gente que busque, pienso que si hubiera más gente habría más espacios.

¿Piensa que los artistas ambateños y ecuatorianos en general deben profesionalizarse? Pienso que sí, como mencioné antes yo no estude por ciertos factores, pero lo hubiera hecho y pienso que es importante.

¿Qué piensa usted de la creación de una escuela profesional de bellas artes en Ambato? Claro, sería el sueño del chico artista, pienso que sería súper bueno, porque si hubiera una escuela hasta yo sin importar la edad que tuviera entrara a estudiar, porque todo lo que se me tocó aprender por el lado duro, pero si hubiera tenido un maestro, una escuela, que ir hacer tareas, hacer los ejercicios, tal vez pienso que sería mucho mejor lo que hago, no me hubiera tomado tanto tiempo descubrir cosas que ya estaban hechas, hubiera crecido más rápido pienso yo. Si hubiera esa oportunidad hubiera otros chicos que podrían disfrutar de eso y aprender.

¿Algo adicional que desee expresar? Pienso que debería haber algo que atraiga al arte a las personas, que se dé a conocer pero es duro. ¿Cómo atraes a tanta gente que no tiene ni idea que hay arte en Ambato? Es un poco imposible, me preguntan qué harías? No sé qué más podría hacer, tendría que ser alguien más importante, alguien grande, alguien que tenga la posibilidad de hacer un plan, pienso que falta alguien que decía hacerlo.

ENTREVISTA # 05 Artista Lic. Paul Altamirano



¿Qué es para usted el arte? El arte para mí se ha convertido en una forma de vida, es algo que me apasiona, algo que me llena, prácticamente vivo para eso, me dedico a producir a trabajar; hablar del arte en el contexto de la ciudad estamos con varios talleres, últimamente es como que el arte ha retomado, ha resurgido nuevamente aquí en Ambato, en el periodo de 1998 al 2000 más o menos que hubo un movimiento bastante fuerte aquí en Ambato y luego ese movimiento por circunstancias varias, muchos artistas tuvieron que migrar y todo se quedó apagado aquí en Ambato por un largo tiempo, por eso hemos decidido crear y se crearon varios espacios de formación para tratar de impulsar

nuevamente, en este espacio tratamos de formar nuevos valores, nueva gente que no se queden en el periodo de formación sino darles continuidad, que sigan produciendo ya más a un nivel competitivo.

¿Es usted académico o autodidacta de las artes? Yo soy académico, estude en la facultad de artes de la Central, esa es una parte de mi formación, otra parte fue en la academia de Barcelona y en la academia de Milán; Soy multidisciplinario, trabajo pintura, grabado, trabajo escultura... -Entonces tú tienes realmente una escuela, porque a la mayoría de artistas que he consultado, son autodidactas y no se han decidido por estudiar realmente, seguir como carrera- La dificultad es de que aquí en Ambato no hay, esa es la dificultad, el hecho de viajar, porque la mayoría tienen sus familias y entonces eso dificulta el estudio.

¿De tener la oportunidad y si hubiera existido el espacio, hubiera usted estudiado arte aquí en Ambato? Sí, no hubiera ido a Quito, ni a otro lugar, me hubiese quedado aquí, claro entonces por la falta de ese mismo espacio decidí crear esto (Ateliér) hace dos años y ahora tengo cerca de 50 alumnos pero son periodos cortos de clases pero ya con un proceso de formación más completo y con la garantía de un título va a venir mucha más gente. El certificado que doy aquí está avalado por la casa de la cultura y por el ministerio de cultura.

¿Se ha dedicado exclusivamente al arte a lo largo de su vida? Sí, me he dedicado exclusivamente al arte, bueno tengo otras carreras también, tengo otros títulos, pero me dedico al arte, soy psicólogo clínico y estudie medicina biológica en Argentina.

¿Qué influencia tiene las artes sobre el desarrollo de una sociedad? Mucha, si bien es cierto el arte es parte fundamental de la historia de un pueblo, analizando la historia, las circunstancias, caídas de imperios, etc. Lo único que ha quedado de todo eso es el arte, el arte es lo que nos cuenta la historia.

¿Cuáles cree que son los problemas que afronta el arte en nuestra sociedad? El principal el económico, ósea, para las artes plásticas específicamente no hay demasiado apoyo, es casi nulo, el apoyo que tenemos, porque piensan que los artistas plásticos vivimos del aplauso y del aire, las personas vienen y visitan una exposición, aplauden y se acabó. Y las instituciones que te patrocinan o que te apoyan o que te prestan el espacio para que tu hagas tu exposición, para que muestres tu obra, te dan una invitación, te dan un catálogo y ya, y el resto es inversión del artista y muchas veces ni siquiera eso, te dan el espacio y tienes que conformarte con lo que te dan. Bueno las cosas últimamente han ido cambiando un poco en ese sentido, ha sido una lucha constante en tratar de formar a la gente, y enseñarles que nosotros también tenemos cuentas que pagar, que tenemos que vivir de algo.

Ahora, últimamente con esta ley de cultura se está promoviendo que tú puedas deducir de tus facturas, todos los consumos en arte, pero no es tan bueno, tu puedes deducir hasta tres mil dólares, incluido educación, entonces si tu compras una obra de arte de pronto ya no te alcanza para deducir, porque tienes que pagar la educación de tus hijos, de pronto te vas a un concierto, eso también ya es deducible, entonces el monto deducible es mínimo, entonces no es una ayuda tan grande.

¿Qué piensa de la gestión y política cultural artística en Ambato? Hay que trabajar bastante, por ejemplo, poco tiempo atrás se dio una convocatoria por parte del Municipio para proyectos culturales de todas las índoles excepto artes plásticas, exceptuaron eso porque existe un salón de pintura y dicen que con eso nos tenemos que conformar, *-tal vez es por eso que mencionaste por falta de recursos económicos-* ahí si no es por falta de recursos, es por falta de conocimiento. Piensan que nosotros nos sentamos a pintar y que los materiales no cuestan, los lienzos no cuestan.

¿Cree usted que hay una desvalorización o cuál es la actitud de las personas frente a las artes plásticas en Ambato? Hay que formar a la gente todavía, la gente no tiene la cultura de ir, de visitar exposiciones... bueno en toda índole, por ejemplo un concierto de música clásica, muy bueno, la gente no va, las personas no van, la exposiciones aquí últimamente aquí se hacen con muy poca gente, y si es pagado no van, si gratis no van, pagado peor. Hay que formar al público.

¿Considera que las artes plásticas pueden proveer sustento económico a los artistas? Sí, sí se puede vivir del arte, y se puede vivir bien y todo es dedicación, obviamente cuando se te abren las puertas a otros lugares es donde tu puedes expandirte, empiezas a transitar, empiezas a caminar en otro círculo, entonces tus obras se empiezan a vender, te empiezas a mover, te invitan a otros lugares a exponer, ahí las cosas ya son diferentes *-eso si logras internacionalizarte, pero aquí en Ecuador se puede-* Si se puede, no con lujos pero es posible, es que aquí, el arte se cataloga de acuerdo a tu trayectoria, o a tu transitar, mientras más rodado eres mucho mejor cotizado es tu trabajo, entonces si considero que es necesario proyectarse afuera, el hecho de conocerte afuera ya te da lugar para aquí poder hacer nuevas cosas.

¿Qué se puede hacer desde su perspectiva para fomentar y revalorizar las artes? Espacios de formación, pero ya más formales, ya no solamente los típicos cursitos que te dura un mes, dos meses y no pasa nada, entonces las cosas no cambian, por ejemplo este taller (Ateliér) tiene una duración ya de tres años aquí reciben un periodo de formación completo, aquí aprenden de todo y al final ya pueden decidir que les gusta más.

¿Cree usted que hay suficientes y adecuados espacios para la difusión y capacitación de artistas plásticos en Ambato? Hay algunos pero es difícil conseguirlos porque muchas veces pides espacios para mostrar tu trabajo para presentar de mejor manera tu trabajo... no te dan, porque nunca hay presupuesto

para eso; pero viene un concierto de música chichera, para eso si hay dinero, para afiches, hay para todo, pero para una buena exposición...no.

¿Piensa que los artistas ambateños y ecuatorianos en general deben profesionalizarse? Si, considero que es necesario, no sé cómo estarán en ese asunto pero dentro de la ley de cultura, hay un artículo que te permite la profesionalización de acuerdo a tus años de trayectoria, están la universidad central y la de Guayaquil los que van hacerse cargo de avalar esos procesos, si no me equivoco si tienes 10 o 12 años de trayectoria, te validan como una licenciatura, siempre y cuando el proceso haya sido constante, y que puedas probar que has estado todo el tiempo trabajando en eso, entonces puedes acceder a ese beneficio. Porque con la nueva ley de educación un artista autodidacta no puede conseguir trabajo en ningún lado. – *Pueden tomarlo como una actividad empírica*- Hay muchos artistas de mucho talento con mucha valía y una trayectoria enorme que son autodidactas pero jamás podrán ser profesores.

¿Qué piensa usted de la creación de una escuela profesional de artes plásticas en Ambato? Yo estoy en ese proceso ahora, ingrese ya los documentos, porque quiero transformar esto (Atteliér) en una academia, una gran academia, no solamente en artes plásticas, sino también en todo lo que abarca las artes visuales y artes escénicas y musicales también.

-Cuéntame eso es bastante lineal a lo que yo estoy pensando desde mi profesión, justamente tratando de identificar una problemática, que se pueda resolver desde el punto de vista urbano-arquitectónico, ósea se crea una institución, tu estas en ese proceso, ¿qué opinas tú de la creación de un equipamiento, ósea una infraestructura, una edificación que albergue esa institución?- Muy necesario, adecuado, es necesario, claro, por ejemplo, una escuela de música sin un buen estudio de grabación, no funciona. La idea es dar un servicio completo y empezar a fusionar las artes.

-Me parece intrigante lo que mencionas, pensé que era la única persona que estaba intentando identificar una necesidad respecto a la profesionalización sobre las artes aquí en Ambato, para hacer memoria como la escuela quiteña que viene desde la colonia y luego se creó ya lo que es la facultad de artes de la central, entonces yo si me preguntaba ¿porque aquí en Ambato no?-

Se ha intentado varias veces crear la facultad de artes aquí, pero no sé si por falta de interés o por falta de recursos, no sé realmente cual es el motivo, pero no se ha dado, *-la perspectiva que tú tienes ¿sería una promoción privada o pública?-* Privada y propia.

-Hablando de la instrucción que daría, tu visión se equipara a una profesionalización a nivel universitario, de tercer nivel?- Si, justamente eso es lo que estoy tratando de conseguir, entonces empecé el proceso consiguiendo una certificación técnica, por parte de la SETEC, como un tecnólogo en un principio, ese es el proceso que hay que seguir, luego de eso y pasado un periodo que te dan de prueba, esos papeles ya puedes ingresar al SENESCYT, para conseguir una certificación superior, entonces aquí la limitante que tengo es el espacio físico. Estoy hablando de crear una universidad de las artes, específicamente artes puras. La verdad yo he decidido no vincularme al gobierno, el momento que el gobierno tiene injerencia, las cosas te limitan demasiado porque tienes que regirte a unos parámetros que ya están establecidos y la idea es que el arte es libre. El SENESCYT me da el aval, entonces solicitas el aval para que te den la resolución y tú puedes seguir trabajando pero bajo tus condiciones, obviamente cumpliendo con las leyes.

Si tu trabajas bajo un proceso propio y de formación, te hablo de mi experiencia entonces encuentras resultados, por ejemplo yo equie un taller de grabado, que no había, no existía aquí en Ambato, con prensa calcográfica, con prensa litográfica.

-Me acabas de decir que tu limitante es el espacio, que piensas hacer al respecto?-

En eso estoy, tratando de conseguir un espacio mucho más amplio *-obviamente un espacio existente?-* no se en eso estoy, sea existente pero adecuado o construir uno.

Yo he intentado hacer con el estado, pero no te dan, no dan apertura, dos años me he pasado peleando por eso, por conseguir un espacio y hay espacios que están muertos, botados, pero no te dan no son accesibles, *-a pesar que la parte financiera estaría garantizada?-* claro por qué el proyecto es autosustentable, lo único que necesitas es que te faciliten el espacio, no pides dinero, pero aun así no te dan; Hay bastantes espacios grandes como para poder trabajar, por ejemplo aquí cerca de la licorería Guerrero hay una casa enorme esquinera, yo solicite esa casa, que me la den en un comodato por diez

años a cambio del arreglo, pero no acceden, yo iba a restaurar esa casa pero no dan paso, me dicen que no tienen planes para esa casa por lo que hay que dejarla ahí.

–Y qué opinas tú de la vinculación de esta idea a una universidad como la UTA por ejemplo?- intenté con la Universidad Técnica, pero ellos ya tienen talleres ahí, en el centro cultural pero son talleres básicos, -ellos tienen una facultad de “arquitectura, artes y diseño”- si pero no reciben artes, ni arquitectura, reciben diseño y no es una facultad de artes; A pesar de que el proyecto de crear una facultad de artes está creo desde hace dos periodos atrás, pero la universidad técnica no da paso al proyecto, ahora por ejemplo ya se va a crear la facultad de arquitectura y la de artes sigue ahí –entre comillas porque no es realmente una facultad de artes- Claro entonces con eso dicen (UTA) para qué crear una si ahí hay otra? Pero son dos cosas muy diferentes –ahí hay un problema conceptual- En cierta forma, de lo que me doy cuenta: no les interesa. Por eso decidí emprender el camino por otro lado, hacerlo particularmente, porque si ya ves las negativas que te dan, porque realmente si oyes lo que ellos mismos dicen y varias personal vinculadas a la política te dicen, es que el arte no reporta “económicamente” ellos no le ven como una inversión sino como un gasto, entonces prefiero no vincularme con ellos: Pero ahora hay otras entidades del estado que si te pueden brindar su apoyo desde otro punto que no es el educativo pero si puede ser una parte importante dentro de la construcción de este proceso.

Vamos creciendo de a poco, entonces la idea es a futuro acceden a un crédito de fomento cultura para poder construir un espacio adecuado. Es muy necesario las artes para el desarrollo del país, en otra parte de este proyecto y la sustentabilidad de éste, está dentro del proceso de formación crear un espacio para las artes y oficios, tradicional como la talla de madera artesanal, la picapedrería, la forja, la herrería, la guarnicionería o talabartería y en ese proceso ahí si vincularse con las entidades del estado, para contratación, que se contraten a esa personas para sus actividades.

ENTREVISTA # 06 Artista Lic. Alex Segura



¿Qué es para usted el arte? Para mí el arte es la expresión del ser humano, es la manifestación que tenemos de expresión, pero ahora el campo de las artes es muy abierto, hay muchos campos, desde el campo artístico visual, hasta lo gastronómico que entra ya como arte, ahora ya la clasificación de las bellas artes ha cambiado muchísimo.

¿Es usted académico o autodidacta de las artes? Yo primero fui autodidacta y luego fue académico, desde pequeño yo ya sabía que esto era lo mío, entonces busque mis propios libros, por mis propias fuentes estudie pero no era suficiente para mí, yo quería más, entonces entre a un taller de un amigo artistas, también de Ambato y luego también me dedique a estudiar, me gusto también la arquitectura, seguí espacios arquitectónicos aquí en la UTA y estudie bellas artes, me fui a la estatal de Bolívar, esta promoción se abrió específicamente para cierto grupo de artistas, por ejemplo se abrió un grupo para Baños, Riobamba y Bolívar, fueron centros que se abrió en el centro del país, La gente que quería profesionalizarse en artes iba a estos centros y ahí obtuve mi título en bellas artes.

¿Se ha dedicado exclusivamente al arte a lo largo de su vida? Toda mi vida me dedique al arte, desde mis 18 años, pero antes ya hacia mis trabajos pero no ya profesionalmente, a los 18 años yo ya decidí que esto era lo que iba a hacer.

¿Qué influencia tiene las artes sobre el desarrollo de una sociedad? El desarrollo debe ser en conjunto, porque esto es lo que define a una sociedad, primero porque si una ciudad no va de la mano con las artes no se puede decir que es desarrollado. Los países desarrollados van de la mano con las artes, sin estas no se puede crear una sociedad consiente primero, consiente de sí, porque los artistas lo que tenemos es la sensibilidad, mediante el arte la sociedad se concientiza y podemos manifestarnos como hacer una crítica, la gente también se comunica mediante el arte público. Yo veo en la ciudad de Ambato que el arte es temporal, yo hice una encuesta de cuantas personas va a museos, llegan hasta 5 personas al día a veces no llega ni a una persona, entonces esto habla mucho de la sociedad, lo que se debería, es ir el arte hacia la sociedad, el arte público donde la gente pueda comunicarse y el artista también pueda promocionarse como tal, para crecer como artista mismo, creando, generando y progresando lo que es su calidad artística, entonces la sociedad también es crítica de lo que se hace, es bueno para el artista primero, luego para la sociedad y luego para el país.

¿Cuáles cree que son los problemas que afronta el arte en nuestra sociedad? Algunos problemas tenemos, primero que no existe todavía unas políticas que puedan defender a los artistas como tal, otra la desorganización de los artistas mismo, los campesinos tienen asociación, todos tienen asociaciones, solo el artista no, cada uno va por su lado. Es algo que toca mencionar, los artistas por su ego, tal vez no se organizan y por otro lado las autoridades no ven más allá de lo que los artistas pueden dar y generar frente a una sociedad, hay artistas que han revolucionado a través del mundo, se han asentado grupos de artistas y han generado manifestaciones artísticas. Generan primero el comercio dentro de una sociedad, por ejemplo antes los bulevares cuando se asentaban generaban nuevas cosas para la gente mismo, salga y comercialice, es una forma mismo para que la gente sepa que hay arte.

Hay muchas propuestas que se podrían hacer, pero al artista no le toman en cuenta porque supuestamente las obras de arte las hace ingenieros tal vez, gente que tal vez se mueven dentro del medio, pero no es el profesional que debería hacer este tipo de manifestaciones.

El artista ambateño tiende a veces a renegar, porque como le dan lo que sobra, entonces no hay chance de evolucionar yo conozco muchos artistas capaces y hemos hecho trabajos fuera de aquí que han sido espectaculares, mejor en otros lados se ha valorado al artista local, se han hecho estos murales de pintura aquí dentro del casco urbano de Ambato, en los edificios, pero ¿a cuántos artistas ambateños han incluido? A ninguno, los autores de esos murales no son ambateños, entonces ¿cómo es posible identificarlos?

Dentro del arte ¿qué quiere la ciudad en sus muros? Que se identifique la sociedad, necesitamos que digan que eso es Ambato, y que se puedan manifestar, yo no culpo, los artistas que hayan hecho, pero de todos los murales ¿cuál identifica a Ambato? El uno parece de México y así pero nada de aquí, la razón de que una sociedad se identifique es por eso de que la propuesta artística quede reflejada en el sector y eso solo lo logramos incluyendo a los artistas de aquí, ellos saben lo que pasa aquí, sabemos nuestras debilidades y fortalezas como ciudadanía, cual es nuestro icono representativo, que es lo que podemos representar como parte de nosotros mismos y de la sociedad y así la gente que venga de otros lados pueda sorprenderse e identificar Ambato, y generamos así turismo y a través de eso se genera el comercio, es una red completa para que podamos decir que somos una ciudad cosmopolita.

¿Qué piensa de la gestión y política cultural artística en Ambato? La gestión es limitada, creo que no conversan con la gente que está involucrada dentro de este campo, entonces tienen terceros que saben menos o casi nada de lo que se quiere frente a un arte público más que todo, en la gestión si se generan los salones que es lo que más podríamos representar de la gestión, pero qué va más allá de eso? A donde promueve a los artistas? Claro se concursan pero al artista no se lo promociona, se ha hecho muchas cosas a partir solamente de parentescos e intereses.

¿Cuál crees que es la actitud de las personas frente a las artes plásticas en Ambato? Yo creo que la gente si aprecia pero no conoce la ciudad, pero no se puede así, entonces nosotros tenemos que buscar la forma, y eso es haciendo arte público, y el arte público se hace mediante las autoridades pero la gestión es poca, los artistas prácticamente se mueren de hambre, entonces deciden a ya no ser artistas y buscan otras carreras y esto se queda.

¿Considera que las artes plásticas pueden proveer sustento económico a los artistas? Yo pienso que si, por lo menos a mí todo me ha dado el arte, si tu como artista das todo, el arte también te da todo, ese es mi concepto.

¿Qué se puede hacer desde su perspectiva para fomentar y revalorizar las artes? Primero los artistas deben organizarse para que podamos tener voz dentro de una sociedad y otra: se ha hablado mucho de esto de las políticas culturales pero creo que está en veremos, creo que todavía no se aprueba ninguna política, eso creo que es importantísimo. Y establecer nuevos parámetros para fomentar, yo he visto a artistas que tienen propuestas para generar, para que Ambato sea una ciudad potencia y culturalmente fuerte. A veces los artistas estamos en la acción, pero claro se necesita de alguien que sepa hacer proyectos.

¿Cree usted que hay suficientes y adecuados espacios para la difusión y capacitación de artistas plásticos en Ambato? Hay muchos sitios donde los jóvenes van a distraerse, de alguna manera hay esos espacios no digo que estén mal o bien, los chicos vienen y aprenden, hay mucho talento, pero en una cuestión más profesional para los artistas mismos, eso no hay, para los jóvenes si hay, pero para la gente que ya necesita avanzar y crecer más, no existe, por ejemplo hay buenos artistas pero no han podido salir

a mostrar sus propuestas, y eso se da por una gestión pero casi siempre te dicen que no y el artista tiene que moverse eso es parte también de los artistas pero también hace falta apoyo del otro lado. En los salones si alguien gana el concurso luego ya no hay un seguimiento de su proceso y creo que ya no debería participar el próximo año sino más bien generar una exposición de su trabajo de todo el año, yo creo que eso es algo que al artista motiva para que produzca o si por ejemplo dicen que hay convenios entre instituciones por ejemplo de Guayaquil y Ambato, puede haberlas solo se necesita la gestión porque yo sé que hay la apertura para que se pueda movilizar la obra así, porque hay departamentos en todas las ciudades y se puede hacer intercambios y la propuesta de un artista de otra ciudad pueda venir y mostrar aquí y así también el ambateño artista pueda mostrarse en otros lugares.

¿Piensa que los artistas ambateños y ecuatorianos en general deben profesionalizarse? Yo pienso que si es bueno, es muy bueno, a veces los artistas son autodidactas, pero yo creo que si es necesario también la profesionalización para primero que lo tomen en serio primero las instituciones públicas porque piensan que son charlatanes, etc., entonces yo pienso que la profesionalización es buena en todos los campos.

¿Qué piensa usted de la creación de una escuela profesional de artes plásticas en Ambato? Perfecto, yo creo que se ha estado hablando mucho de generar por lo menos una escuela de bellas artes aquí en el centro del país, porque por ejemplo hay en Guayaquil, en Quito, pero en el centro del país no existe, creo que el sitio adecuado para generar una escuela de bellas artes o una de profesionalización de artistas sería excelente. Somos el centro del país, entonces vendrían todos al centro y esos artistas generarán también, me parecería excelente.

ENTREVISTA # 07 Artista David Moscoso



¿Qué es para usted el arte? El arte para mí se ha constituido en mi vida, en el eje fundamental, es mi profesión, es la parte fundamental en la cual cimienta todas mis actividades que sean netamente artísticas pero también las paralelas en las que trabajo entre Quito y Ambato y en todo el país.

Llegar a tener una apreciación o un concepto definitivo de qué es arte, es algo que está supeditado a una serie de opiniones, y no es algo muy objetivo, porque pude llegar a ser arte solamente aquello que te emociona, que te trastoca, tiempo, espacio, emociones, algo que no necesariamente tiene que ser muy explicado, cuando una pieza de arte “necesita ser

muy explicada” debe tener demasiadas justificaciones es algo sospechoso, porque una obra de arte es por sí sola, no necesitas ponerle títulos rimbombantes y no tengas que cuartar la interpretación del espectador, sino que ya simplemente es un contacto entre el observador y la pieza, el objeto de arte, ya se convierte en un diálogo, muchas veces ya cumplió su objetivo, yo cumplí mi objetivo, al pensarla, al sufrirla, al analizarla, al hacerla y volver a hacerla y todo lo que eso implica en el proceso creativo, hablemos que esos demonios ya los viví como artista, una vez que está hecho, eso ya es un objeto independiente que tiene que empezar a entablar diálogos con sus observadores. Esos diálogos ya sean en cromáticas, en sentimientos o en lo que fuere, eso ya es algo muy personal. El cerebro de un músico debe estar lleno de sonidos, en caso de un pintor los sentidos están basados en colores, sería interesante saber si lo que yo considero ver como de tal o cual forma o denominación el cerebro del espectador responde en la misma capacidad o definición eso es ya un proceso que va fuera de las manos, fuera de todos nosotros y es muy personal.

¿Es usted académico o autodidacta de las artes? Yo soy llamémoslo así, autodidacta, no tome la carrera de artes en la forma estricta como una necesidad, visite si algunas facultades, pero no era lo que yo necesitaba, simplemente como mucha de las veces la universidad te da el conocimiento, la técnica y el título, pero no te da ese saber hacer las cosas o como identificarte o diferenciarte en la profesión, paradójicamente yo no me especialice en una escuela de artes de ninguna forma, sin embargo muchos de mis profesores eran académicos completos, Ricardo Sartori que fue el pintor oficial del Papa, lo conocí cuando tenía 14 años y hace los 17 tenía ya proyectado ir a Italia con él para seguir la formación pero él falleció antes de ese tiempo y no se concretó nada, sin embargo mucha de la preparación mía tiene que ver principalmente con técnica, dibujo y dominio del material, desde la preparación de las telas, el palpar

con las manos el material, e incluso muchos de mis pinturas iniciales, los colores al óleo los fabrique yo mismo, por una necesidad de conocer, muchas de las veces para los artistas actuales e incluso para los del pasado era muy fácil el comprar la tela ya preparada en cualquier parte y pasarle un albayalde y pasarle una pintura acrílica blanca y empezar a pintar. Esa para mí no era una necesidad o una premisa, más bien yo reprochaba de eso, lo que quería era conocer exactamente desde el inicio, desde el temprar la tela, cómo reacciona cada material, cada proceso, con respecto a mí, como me acoplo y se acopla el material también a mi proceso creativo. Mucha de la información es a través de las bibliotecas, en los libros de arte, en los libros y tratados antiguos de arte ahí está todo el saber.

¿De tener la oportunidad, hubiera usted estudiado arte o lo haría ahora? Creo que no, definitivamente no, porque en las facultades... ratifique, cuando me invitaron a dar conferencias en las universidades en EEUU que en las mismas facultades de universidades grandes allá no les enseñan técnica, por ejemplo aquí en Ecuador, en la católica, le enseñan conceptos, “artistas conceptuales” en la Universidad Central si algo de técnica, pero no profundizan, más bien llegan siempre a deslegitimar la necesidad del uso de la técnica y eso es un retraso.

¿Se ha dedicado exclusivamente al arte a lo largo de su vida? Si, a lo largo de mi vida he hecho también trabajos que tienen que ver con el arte, parte de diseño gráfico, parte de diseño arquitectónico no porque yo lo haya estudiado o lo haya dominado, sino que han venido a mí, como vino a mí la etapa de muralista, vino también por un pedido especial sin que yo lo supiera pero hubo ahí un proceso previo de conocimiento y tratamiento de la técnica para poder tener los resultados que se tienen ahora.

¿Qué influencia tiene las artes sobre el desarrollo de una sociedad? Es algo importantísimo ya que las artes terminan siendo siempre el referente de las épocas, imaginémosnos tratar de estudiar, descubrir o interpretar el antiguo Egipto, Grecia, Roma, cualquier civilización, sino logramos ni siquiera descubrir el significado de los jeroglíficos o de sus idiomas primitivos, si no es de los vestigios que van dejando y esos son la arquitectura, el arte; el arte es todo lo que indica como esta civilización pensaba o creía o en que creía, este es el papel primordial del arte, el ser el documento de identidad de la sociedad, de las civilizaciones y de la humanidad mismo.

¿Cuáles cree que son los problemas que afronta el arte en nuestra sociedad? Creo que ahí hay que hacer una analogía, tuvimos una invitación con varios actores del campo artístico y cultural para tratar esto mismo, y obviamente, hay muchos casos que toma incidencia en la falta de proyección, no hablábamos en ese momento de la falta de producción artística, quizá hay demasiada producción que la llaman “artística” hay mucha producción de pintura y de cualquier tipo o índole, sea teatro, fotografía o lo que fuera, pero de ahí para que tenga realmente esa característica que va más allá de arte, debe llegar a sobrepasar el hecho de solamente hablar de momentos, hablar de solo del ego del artista, tiene que ser ya un componente donde se desnaturalice el ego del artista y ya pase a ser un elemento de una sociedad, identificativo y atemporal; en ese contexto muchos decían que se mataban trabajando y que nadie les hacía caso, creo que en esta profesión como en todas si no das el 100% de ti mismo y no sabes que estás haciendo, nada va tener resultado, la fama solamente es un componente de la resultante del trabajo de años, muchos trabajan específicamente para la fama entonces nunca van a tener ahí un buen resultado, podrán tener un resultado monetario pero no una trascendencia.

¿Qué piensa de la gestión y política cultural artística en Ambato? Esta supedita a personas digámoslo así que se denominan técnicos en gestión cultural, no es ese el camino, eso justamente en estas rondas de conversatorios hablábamos, El camino de estas personas yo considero que obviamente es propender a tender un buen presupuesto, deben identificar qué es lo que le resalta a cada sección, a cada provincia, ciudad o cantón, aquí el Ecuador a ser declarada multicultural nos indica que somos multi-artísticos, tenemos demasiados estilos que se pasan de lado, esa es la problemática que siempre tratarnos de insertarnos en un mundo globalizado, tratando de hacer lo que se hace en Inglaterra o EEUU, o que está vendiendo más en la subasta de tal o cual casa, o que pasa en las ferias de arte de cualquier parte, ósea siempre queremos identificarnos con quien está de moda o quien está vendiendo más para decir que es eso lo que nosotros hacemos, cuando realmente el objetivo primordial que como ambateños o tungurahueses, es empezar a investigar, palpar más nuestra identidad, como ecuatorianos reconocer nuestra raíz mestiza, todos deploramos, un lado busca ser netamente europeo y el otro netamente indígena y todos tienen sus posiciones, pero ninguno a conciliado que somos principalmente mestizos, ahí es donde radica nuestra potencia, ahí están las bases para crear un arte ecuatoriano, yo creo que el arte ecuatoriano en el país no se ha fundamentado, no se ha iniciado, solamente hay vestigios de producción artística, pero como arte ecuatoriano no existe, es una mentira todo lo que los historiadores o críticos que se han llenado la boca: “historia del arte ecuatoriano”, el arte ecuatoriano no se ha inaugurado, es también un negociado

todo esto y está dirigido también a artistas que tienen un concepto muy débil de sí mismo y de su obra, que está pendiente de un hilo, de lo que diga o no diga un crítico, en mi caso particular gracias a dios no tuve que hacerme valer con algún crítico del país fue al contrario los críticos, profesores y conocedores del exterior validaron mi obra, sin que yo les pida nada y eso para mí ha sido mucho más importante, por ejemplo medios muy conocidos de publicaciones artísticas me pedían obra a cambio de reportajes o reconocirme de que soy el tal o cual grande, pequeño o máximo o lo que fuera en mi estilo; yo simplemente dije para que quiero dar una obra importante de mi trabajo a alguien que me va a poner en unas cuantas líneas si gente mucho más importante y de trayectoria en el exterior no me ha cobrado un centavo y eso si tiene mucho más valor.

¿Cuál crees que es la actitud de las personas frente a las artes plásticas en Ambato? Yo pienso que los centros de atención ya se dirigen a múltiples personajes y actividades, quizá el hecho político es el que marca demasiado en Latinoamérica ahora y eso va tomando espacios que de cierta forma minimizan o hacen menos visible el trabajo de trascendencia como naciones, como republicas, la política se debe a la republica pero si hablamos ya de trascendencia en naciones esta toda su producción cultural, todo lo que eso identifica, obviamente el hecho económico es una parte importante también porque tampoco puedes decirte que eres un gran artista o muy reconocido sino tienes ventas, por ejemplo en tu actividad si no construyes casas, edificios o lo que fuera que te pidieran, no puedes llamarte al 100% un arquitecto aun, y si no te pagan por eso tampoco estas todavía inserto en el mercado de tu profesión, de igual forma en el caso de los artistas, muchos dicen que no venden porque su obra es arte y el arte no se vende... al contrario el arte si se vende, hay que entender que el arte siempre ha sido para las elites por el costo, eso ha sido durante toda la historia de la humanidad, el llegar a las épocas de democratizar el arte, dejar ver eso ya es otra cosa, pero quien lo puede tener o poseer eso solamente va para cierto grupo de personas y no podemos deplorar eso. Ahora con la digitalización de todo el diario vivir del planeta, quizá esa es una de las partes importantes y los pasos a seguir para esa democratización, google ya tiene el google-arts donde se puede acceder a museos que a veces en la vida habría que trabajar y ahorrar para llegar a uno de esos museos, hoy con un computador y un clic llegas a todo eso, entonces la parte primordial creo que es un trabajo entre el artista que produce, el productor artístico y el apego, conocimiento o uso de las herramientas tecnológicas, esa es una parte importantísima.

¿Considera que las artes plásticas pueden proveer sustento económico a los artistas? Sí, yo no puedo decir que en mi caso sea lo contrario, eso para mí no es decir, que yo si vendo y ustedes no y por eso soy más, No...yo simplemente he sido llegar a un público que busca, valora y requiere ese tipo de trabajo, es simplemente profesionalización, si no eres bueno en lo que haces no lograras nada.

¿Qué se puede hacer desde su perspectiva para fomentar y revalorizar las artes? Aquí es un trabajo en conjunto, de sociedad, realmente de instituciones, he visto que las instituciones trabajan muy disparatadas, una para un lado, otras para otro y ninguna tiene ningún objetivo en común. Ambato en específico vive encerrada y no está mal pero vivimos encerrados en el concepto de los tres Juanes, Hay que reconocer su trayectoria y quizá ese sea también el punto de partida, quizá no ha habido los nuevos personajes que nos logren quitar ese concepto de la mente que por eso seguimos en lo mismo o simplemente ya es una frase de puro marketing y se desconoce esta actividad y seguimos encerrados en lo que se ha hecho en el siglo XIX y principios del XX pero estamos ya en el siglo XXI y han pasado muchas personalidades y muy preponderantes que no se les ha dado su sitio, por eso vuelvo y repito el hecho político nos ocupa demasiado de nuestras vidas que no alcanzamos a visualizar más allá de esa podredumbre que es.

¿Cree usted que hay suficientes y adecuados espacios para la difusión y capacitación de artistas plásticos en Ambato? En el campo de la difusión sería interesante que haya un solo museo, interesante... donde se vea que ya en físico, la ciudad, la provincia despunta con un espacio palpable, obviamente eso demanda un gasto bastante alto, una inversión fuerte y de consenso, pero tampoco he visto que hayan utilizado la tecnología para el bien de creación de estos espacios, ahora es muy fácil crearse una sala virtual de exhibición que a través de la galería del salón de pintura de Luis A. Martínez, con el municipio podrían hacerlo, En ese museo el premio Luis A. Martínez se ha venido tan a menos, porque no hay una auditoria, eso también le decía al viceministro de cultura, quizá en vez de premiar en los salones sea el Martínez, el de Julio o cualquier otro, Por qué ese dinero no se invierte más bien en hacer una auditoria? De los salones de pintura hablemoslo así porque muchos se han transformado en salones de arte visual, donde entra todo de todo, y en este caso esa auditoria debería comprender el hecho de que si cumplieron o no sus facetas en su tiempo ya que de los ganadores de estos salones se sabe de ellos cuando ganan, pero de ahí en adelante desaparecen completamente del mapa, ¿entonces qué pasa? No se está cumpliendo o se está entregando mal o el artista cree que ya llego y no empieza a desarrollar nada, entonces en ese

contexto debería también crearse un salón paralelo de invitados donde los participantes que se supone son artistas nuevos, novatos llamémoslos así se contrapongan con lo que el sistema o lo que el país o los conocedores llamen como artistas consagrados, sean propios o internacionales para que haya una confrontación de técnica, de estilo, de presentación, de formas; donde unos y otros aprendan y ahí el público también van a aprender a discernir. Yo he visto con pena como los premios del salón cada vez son de una calidad técnica pésima, entonces están pagando solamente por obras efímeras que contrapuestas al tiempo no van a durar, en cuestiones de contenido parece que ya solo se dedican a criticar *-se olvidan de la estética que es algo primordial en el arte-*, mejor que se pongan una columna en el periódico entonces eso es una columna de arte, ahí está todo lo feo de la sociedad en el periódico, el arte va más. *-¿a dónde más allá de la crítica social va el arte?-* El arte ya tiene que llegar más allá. Incluso es lo que están desconociendo ahora muchos, el arte también tiene que llegar a abarcar y evaluar la belleza, están desconociendo y están alabando la fealdad y todo lo horrendo del ser humano.

¿Piensa que los artistas ambateños y ecuatorianos en general deben profesionalizarse?

Definitivamente sí, es un prepararse a diario, muchos artistas de la provincia han visto en su otro colega en que ha tenido éxito o con que ha vendido más caro o en mayor cantidad, y también se apuntan hacer lo mismo, eso es un engaño, a sí mismos, es una falencia total de personalidad, de identificación y de su compromiso con el futuro, no están trabajando solo para ahora, sino también para el futuro y si se dedican a ver quien vende más o menos, entonces pónganse un puesto de “comercio”, es mucho más rentable y mucho menos esfuerzo.

¿Qué piensa usted de la creación de una escuela profesional de bellas artes en Ambato?

Yo creo que principalmente debería haber un...para tener una escuela formal deberíamos primero crear un mercado que esté dispuesto a aceptar los productos que salgan de esa escuela, es decir necesitamos primero invertir ese acercamiento, esa democratización del arte hacia el público común y corriente para que entiendan, conozcan y lo aprecien, porque nada sacamos teniendo al mejor artista del mundo que salga de esa academia cuando a la sociedad ambateña ni le interesa, entonces el artista va a sentirse frustrado porque no es ni agua, ni aceite. Primero hay que hacer un cambio mental a nivel de toda la sociedad, tenemos que entrar a un cambio de mentalidad total, por ejemplo ahora el país no tiene un museo nacional de arte, no hay, somos un país a la deriva, no tenemos memoria y estamos viendo que no tenemos memoria porque repetimos siempre lo mismo y lo mismo, gobierno tras gobierno, personaje tras personaje, volvemos a lo mismo, somos un país desmemoriado.

¿Algo adicional que desee expresar? Aquí en Tungurahua habido exponentes muy prolíficos, de lo que la producción de arte, escritores, pintores, quizá sea necesario hacer un catálogo, alguna cosa que nos reconozca y nos de ese orgullo de que salieron de aquí de Ambato; Muchos están viviendo en Quito, en Guayaquil, en el exterior, pero nunca se les ha dado un reconocimiento como ciudad, quizá la casa de la cultura ha tratado de hacer algo pero ya es ahora un ente netamente gubernamental, pero yo creo que el primer llamado debe ser el municipio y la prefectura pero se dedican a analizar y tener candidaturas solamente de personas que viven 100% en Ambato y se conocen entre ellos, eso no es investigación de personajes ni de premios, eso es simplemente un pago de favores.

ENTREVISTA # 08 Artista Arq. Suárez Abril Santiago



¿Qué es para usted el arte? Quisiera decirte que es un manifestación muy propia del individuo, aunque yo tengo contradicción ahí; Es un individuo el que se manifiesta supuestamente en función a su pensamiento, pero en este pensamiento hay una carga de influencias sociales del entorno, del modo de vida de él, de su gente, del espacio donde él se crio y se fue desarrollando, entonces es un cumulo de información que llega a ese individuo, no es que éste estuvo aislado ciento por ciento y empezó a general algo. Lo que él hace es simplemente reflejar lo que en algún momento la sociedad le impacto a él, entonces hay mucha gente que habla y dice que el arte simplemente sirve para manifestaciones estéticas...para mí el arte va más allá, para mí el arte fue en una época como se testimoniaba ciertos acontecimientos que iban pasando a lo largo de la historia. No solamente es que ese hombre se inspiró, se iluminó e hizo algo bonito...no, siempre tuvo una función, y la función muchas veces ha sido de denuncia social, de reclamos sociales, otras veces ha sido en cambio para resaltar o enfatizar ciertos actos que han sido positivos en su contexto social, y este contexto social

es importante porque evidentemente hay diferencia entre lo que es un pintor de la sierra y un pintor de la costa, colores más fríos y colores más cálidos y alegres, motivos más serios los de la sierra, mientras motivos más alegres y festivos los de la costa. Esto dentro de un arte más colectivo, evidentemente esto puede ser contradicho fácilmente porque pueden decir que tanto los de la costa como los de la sierra se manejan con una misma corriente de pensamiento social...si, cuando el acto fue fuertemente enraizado con todas las regiones, Los actos de la revolución cubana por ejemplo o los actos de la guerra independentista en el Ecuador, todo eso se manifestó a lo largo del tiempo. La escuela quiteña con la pintura religiosa pretenda seguir manteniendo la referencia del dominio español a través de la religión hacia los nativos. Entonces no es solo forma, no solo es figura, la parte estética, lo bonito es un componente, entonces definirlo es difícil.

¿Es usted académico o autodidacta de las artes? *-Es autodidacta de las artes y arquitecto de profesión y especialización-*.

¿De tener la oportunidad, hubiera usted estudiado arte o lo haría ahora? Si, de hecho lo intente, mientras estudiaba en la Universidad Central arquitectura, a lado nos quedaba la faculta de artes, he intentaba cruzarme, compartí horario con arquitectura un semestre pero al siguiente semestre los horarios me coincidieron y me toco dejarlo, no era demasiado pesado, si se podía pero se cruzaban los horarios.

¿Se ha dedicado exclusivamente al arte a lo largo de su vida? Si ciento por ciento, desde pequeño, al paralelo con la arquitectura.

¿Qué influencia tiene las artes sobre el desarrollo de una sociedad? Si es Ambato ninguna, Ambato es una ciudad ciento por ciento comercial, si nosotros les ponemos un partido de futbol, y esto en todo el país, y al mismo momento una inauguración de una obra de pintura de Guayasamín... se van al partido de futbol.

-¿Y en una sociedad en genérico?- Hay países y hay referencias que puedo manejar en ciertos contextos europeos donde la valoración del arte es mucho más fuerte, fue mucho más fuerte hasta hace algún tiempo, evidentemente esta comparación que hice con el futbol sirve a nivel mundial también. El artista en nuestro medio no vive del arte, tiene que dedicarse a otras cosas o tiene que forjarse y hacer marketing de otra manera, venderse no solo como artistas sino como persona o como individuo, es muy difícil.

¿Cuáles cree que son los problemas que afronta el arte en nuestra sociedad? Primero falta de credibilidad del mismo artista, autovaloración; a ratos en cambio existe una sobrevaloración del artista que al haber pintado uno, dos, tres cuadros se creía haber llegado al clímax y cree ser merecedor de ser llamado artista y que todo el mundo lo reconozca, porque salió en el periódico ya cree que es intocable; Falta de humildad, falta de trabajo, cuando digo humildad es para compartir sus criterios y conocimientos de arte y falta de humildad también para ser capaz de recibir consejos o enseñanzas de otras personas; Hay un egoísmo increíble entre artistas, a ratos se trata de formar talleres para trabajar entre cuarto, cinco, seis personas, pero los talleres terminan desfigurándose, cuando después estas amistades tratan de obtener réditos políticos entendiéndose que todo siempre va y confluye en lo político, cuando traten de forjarse grupos que manejen la casa de la cultura o forjar un grupo que quiera ser el promotor artístico en una institución llámese Universidad Técnica, Gobierno Provincial o Municipio, pues claro terminan uniéndose los grupos de compadres que trabajaron en estos talleres con una visión única, porque todo se genera en función de un mismo pensamiento y terminan cerrando los promotores a eso círculos y rechazan los pensamientos de otros grupos o personas y eso es peligroso.

Muchas veces los artistas dicen que tiene falta de apoyo, el artista no necesita apoyo, el artista debería salir por sí mismos, muchas veces dicen que no les prestan los salones de pintura o las salas de exposiciones... les prestan y muchas veces lo único que les piden es que paguen un porcentaje del uso de luz del salón o al final dejen limpiando lo que utilizaron y ese tipo de cosas, pero hay salones, hay salas pero no quieren exponer, entonces el artista ha asumido un rol muy cómodo, en querer criticar y decir que no hay apoyo pero la realidad es que ellos mismos no saben gestionarse el apoyo y luego no mostrar la obra suficiente u obra de categoría que amerite un apoyo.

¿Qué piensa de la gestión y política cultural artística en Ambato? Es nula, el gobierno provincial no tiene un verdadero departamento de cultura, de lo poco que conozco antes ellos tenían una banda no diré sinfónica pero como de cámara trabajan con ellos y en función de ellos dicen que tienen arte desde hace una 14, 15 años crearon unos grupos de titiriteros y con eso andan caminando por la calle haciendo fanfarria, siendo el papel de bufones, que es la misma actitud, igual milenaria, por ahí algún cuentacuentos o él cuenta historias que va narrando y alborotando y nada más, yo no he visto hasta ahora

un verdadero espacio, no me refiero a físico si no de gestión ellos hayan impulsado, sería bueno por ejemplo que las instituciones se unan y generen una especie de catálogo virtual poniendo ahí a los artistas, catalogándolos, quienes tuvieron un poco más de trascendencia, impulsar, así como impulsan las páginas propias de las administraciones municipales o gubernamentales, administrar esta página y tratar de que llegue a un contexto regional o más amplio, no hay realmente gestión, pequeños grupos que se unen y hacen la trova porque la persona que llegó a ese tiempo haciendo la campaña política le interesaba un poco eso y ya; Teatro no hay, teatrinos tampoco, ni en obras de titiriteros tampoco, ósea como artistas, no hay ningún tipo de manifestación que realmente este apoyado por las instituciones de gobierno llamémosla locales, regionales o nacionales, Las nacionales han tratado de implementar de impulsar estos concursos para que uno presente un proyecto cultural y luego ellos auspicien con dinero si fue un buen punto pero no más.

¿Creó usted que hay una desvalorización o cuál es la actitud de las personas frente a las artes plásticas en Ambato? No sé si es actitud la novelaría no sé si entre como casillero ahí, *-le dan valor?*- para nada, la gente aquí lo que busca aquí es circo, ósea, que el pensamiento milenario le den de circo el pueblo estará tranquilo, pues así es; Le pones a un Alci Acosta, mucha gente dirá eso es arte, le pones a un widinson o a un aymara, evidentemente son cantantes, para mí son cantantes pero no llegan a un nivel de arte, no hay algo más, le pones a ellos y te va bien, le pones a un pintor en la calle que esta con las manos pintando algo, si es un pintor pero no es un artista, hay que entender eso, no porque dibujo algo bonito quiere decir que soy un artista, no porque pinto tres cuadros garabateando al óleo o acrílico, soy un artista, es más que eso, va más allá.

¿Considera que las artes plásticas pueden proveer sustento económico a los artistas? Nunca, pero entendamos lo siguiente: todo artista tiene su verdadera obra, la que se pinta para sí mismo y esa no se vende, no se puede vender, entonces claro se dedican a una línea comercial, hacer paisajitos cosa más populares, más conocidas que la gente le compre pero a como se vende un cuadro así? por muy poco dinero y no se lo vende como una verdadera obra de arte se lo vende como casi una artesanía, entonces claro el arte como arte, para mí eso no es lo que da de comer a los artistas, esa es la primera corriente, para mí lo que da sustento es esa parte de la artesanía. Ahora si yo pregunto a cualquier artista si la obra que hicieron del corazón cuánto vale? No van a poder ponerle precio, claro si viene alguien y le dice que quiere tal obra, la venderá por la necesidad; Pero para salir de la pobreza y no dedicarse a otros negocios no se podrá. Muchos artistas tienen negocios paralelos y no solo viven de la pintura, y eso pasa en muchos casos por ejemplo Galo Chávez otro de los muy buenos artistas, hizo una exposición en la fiesta de la fruta, él tiene una obra, la personal, la simbólica, la que él cree salió del corazón la que también estaría dispuesto a vender pero tiene la comercial y da los cursos de pintura y dibujo que son un poco lo que le mantiene, pero así como venta de arte propiamente dicho no se vive en realidad.

¿Qué se puede hacer desde su perspectiva para fomentar y revalorizar las artes? Es un cambio de mentalidad total, desde los actores, desde los pintores, músicos, etc. Los músicos que han querido triunfar lo que han hecho siempre es salir de aquí y al final han terminado transformando su estilo musical siempre en los estilos que van marcando la tendencia social, lo cual no está mal pero decae como arte, yo no puedo llamar a una balada que es arte, no... la música de arte es otro tipo de música y esa aquí en Ambato no hay, a nivel teatro tampoco, lo que hay que cambiar es todo, desde el ámbito propio de los artistas, su autovaloración, la valoración social hacia ellos, los gobiernos que ayuden a elevar el nivel de valoración de ellos y todo ese tipo de cosas. Yo le traigo al mosquito Mosquera o al David Reinoso y se llena una sala, y que son: burdo, arte no es tampoco. La gestión también, es decir es cambiar todo el sistema, el apoyo también de las instituciones gubernamentales regionales, nacionales o locales debe ser otro, debe ser otro completamente diferente, debe ser mucho más directo, si alguien pinta, muy bien qué necesita de apoyo? Necesitamos generar una academia?, muy bien te ponemos la academia, necesitas traer instructores? Nosotros te traemos los instructores; pero aquí es te traigo los instructores pero ¿que recibo a cambio? Y el pintor no tiene o te permito que expongas pero me regalas un cuadro, entonces no es el hecho ideal.

¿Cree usted que hay suficientes y adecuados espacios para la difusión y capacitación de artistas plásticos en Ambato? En Ambato hay lo que la demanda de Ambato pide, si no hay grupos de teatro no podemos pedir más teatro, si no hay grupos satíricos no puedo tener unos teatrinos, si no hay grupos musicales no puedo generales un ágora o una cámara, nada de eso, si lo pintores mismos no se valoran y quieren valorarse las salas que tenemos son suficientes porque no hay más pintores, pero realmente pintores *-¿para difundir y capacitarse?*- Si, tampoco nadie quiere capacitarse, los pocos lugares que hay capacitación por ejemplo la universidad técnica tiene un club de arte, va la gente que quiere, hay danza, pintura, música y va la misma gente, tú vas a un evento cultural, a un lanzamiento de un libro, a una

inauguración de un evento musical o a una inauguración de pintura y encuentras a la misma gente, a la misma, no encuentras a nadie más; los periódicos también no difunden los eventos, sino hasta cuando ya pasaron, no hay un espacio en el periódico que anuncie los eventos culturales de la semana, no lo hay, pero la ciudad tiene lo que la sociedad demanda, de pronto yo me genero un gran espacio cultural, hago la promoción y no va la gente.

Alguna vez, en el año 2000 y esto fue increíble, hicimos por primera vez en la casa de gobierno de la provincia es decir en la gobernación, hicimos la primera exposición que se hizo en ese espacio. El gobernador Santiago Alvarado en ese tiempo saco los muebles de su despacho y los muebles de las demás oficinas, los almaceno en algún lado y abrió en la fiesta de la fruta ese espectáculo para una muestra pictórica, fue un espectáculo, nadie se lo imaginaba, entraban desde mendigos, fue una de las experiencias más increíbles que hemos tenido, entraban estudiantes y era un espacio no habitual pero un espacio espectacular por su arquitectura, pero luego de resto nadie más lo hizo, fuimos los primeros, y creo que los únicos que expusimos en gobernación, no en los patios, luego de que hicieron una restauración de uno de los espacios hicimos una segunda muestra pero ya no con esa magnitud. Entonces espacios hay, cuando hay voluntad puede haberlo, falta culturizar a la gente, deberán haber eventos secuenciales, no una exposición en una fecha del año cualquiera y después no más, hay que enseñarles y generarles el hábito a la gente, entonces no debe ser solo el mes de noviembre el mes de las artes acá, debe ser algo más, no solo la fiesta de la fruta, debería existir por lo menos cada trimestre, una semana o un mes dedicado ciento por ciento a cultura-arte, que vengan los turistas y la gente y entre a algún lugar y se encuentre con una banda de cámara con presentaciones cortas y una semana seguida de eso otro grupo y cosas así continuas. Hace muchos años cuando estaba como presidente de profesores en la católica hice un evento en la catedral, traje a la orquesta sinfónica nacional dirigida por un artista en homenaje a un amigo fallecido, muy querido, docente de la católica, la gente entraba y salía pero siempre estaba llena la catedral y un show realmente espectacular. Y al teatro Laláma tiempo antes se trajo a la orquesta sinfónica de Cuenca, se presentó, Carmina Burana, fue un evento que tenía costo de 10 dólares y la sala estuvo vacía, en la catedral se llenó porque era gratuita, la cultura no paga.

¿Piensa que los artistas ambateños y ecuatorianos en general deben profesionalizarse?
Evidentemente, si ciento por ciento.

¿Qué piensa usted de la creación de una escuela profesional de bellas artes en Ambato? Me gustaría decir optimistamente que sería interesante, que sería muy bueno para Ambato, pero si no se han lanzado carreras de artes en Ambato seguramente es porque dentro de los estudios que han hecho las universidades, simplemente no hay la demanda, entendamos que las universidades para generar sus estructuras o carreras hacen estudios de demanda y capaz que eso no arroja, pero me gustaría decir que bueno, que sí que debería hacerse pero no soy quien, esta es la facultad de diseño, arquitectura y “artes” y artes no ha funcionado nunca, porque nunca se intentó porque los estudios de demanda no lo permitían.

ENTREVISTA # 09 Artista Dr. Suárez Torres Francisco



¿Qué es para usted el arte? El arte es desvestirse y desnudar el espíritu, estar en un crisol de ideales y ponerse a pelear con un lienzo y en el bastidor puesto, ir encontrando el camino de lo que a uno le gusta, ir buscando un mensaje que pueda calar en el espíritu de la gente, y que pueda incidir en el comportamiento social, las técnicas vienen luego.

¿Es usted académico o autodidacta de las artes?

No, yo soy autodidacta, nunca tuve profesor pero yo dibuje desde que era muy pequeño, en el colegio Bolívar tuve ya la suerte de ganar todos

los concursos de dibujo que había desde tercer curso hasta sexto, normalmente había retrato, naturaleza muerta, naturaleza física y normalmente algún componente químico que nos hacían desarrollar en tal virtud en los tres cursos gane aproximadamente 16 primeros premios. Fui a la universidad y conjuntamente con el hecho de seguir odontología, tuve también suerte de que el Doctor David Palpitan estaba haciendo su libro y quería la ilustración de su libro y a cada uno de los compañeros nos ofrecía un

cuarto de punto por un dibujo que le sea útil para poder reproducir en su libro, cuando yo presente, fui aprobado en el primer trabajo y después todos los compañeros me pidieron hacerles los dibujos, yo tuve la suerte de estudiar odontología dibujando, porque todos los detalles anatómicos iba anotando y me iba grabando más fácilmente, porque los que pintamos tenemos un poquito mejor la memoria visual, entonces eso es lo que ayuda.

¿De tener la oportunidad, hubiera usted estudiado arte o lo haría ahora? Yo pretendía hacer ese estudio, me inscribí en la escuela de bellas artes y en la facultad de odontología, pero desgraciadamente odontología no daba tiempo para nada, tuve que dejar para luego el asunto de la pintura, cuando llego ya graduado a Ambato lo primero que hago es comprar libros de arte y lógicamente las pinturas, pinceles, espátulas, etc. Empiezo a pintar de manera más desconcertante, es decir en la manera más ignorante posible, tengo en mi poder el primer cuadro que pinte, que fue unos cartuchos, está pintado el lienzo vacío ósea sin preparar, y está pintado con óleo disuelto con gasolina es decir una ignorancia, pero luego ya seguí aprendiendo y pienso que el hecho de haber estudiado anatomía a mí me sirve para el tipo de pintura que hago, porque en los rostros yo sé que músculos trabajan, cuando hay una sonrisa, cual musculo está interviniendo, entonces me resulta más fácil. *-El motivo por que se decidió estudiar odontología y no arte cuál fue?*- desgraciadamente en nuestra ciudad que es lo que yo referiría e inclusive en nuestro país, el arte no da para vivir, simplemente los genios o muchos connotados que llegan a tener un plano estelar, pueden llegar a vivir del arte, el resto absolutamente nada y aquí en Ambato peor, más difícil.

¿Se ha dedicado exclusivamente al arte a lo largo de su vida? *-Referirse al texto de la pregunta dos-*.

¿Qué influencia tiene las artes sobre el desarrollo de una sociedad? Aparentemente el arte no tendría ninguna influencia, porque con el arte no se come, no se viste, no se calza bien, no se anda en buen carro, etc., pero si yo analizaría en mi parte interior, es lo que más riqueza espiritual me ha dado, y lo que más me está durando en la vida. Yo hacía deporte y mi aspiración era ser un buen futbolista, creo que llegue a ser mediocre, pero era mi aspiración pero eso llego a un tiempo que me dejo. La profesión pienso que también está empezando a dejarme, los años van cobrando, van asomando nuevos profesionales y sin querer una se va quedando un tanto marginado, ventajosamente todavía vivo de eso; Pero el arte no, creo que seguiré pintando, hasta cuando tenga fuerza o tenga un poquito de habilidad o quizá un poquito de buena vista, ventajosamente dios me ha dado esa posibilidad.

¿Cuáles cree que son los problemas que afronta el arte en nuestra sociedad? El problema real del arte en Ambato es que nació extremadamente tardío, porque en Europa en el siglo XII al XIV ya hay el despegue frontal del arte, empieza a asomar el arte español, italiano, holandés y todos van conjugando y haciendo un adelanto extremadamente proficuo.

El asunto del arte ecuatoriano empieza en Quito en el siglo XVI con la escuela quiteña, lo primero que llega son los frailes más o menos intelectuales que se afincan en la capital y empiezan a hacer construcciones como las extraordinarias iglesias que tenemos en la capital como San Francisco, La Merced, La Compañía, La Catedral, San Agustín y otras más como Guápulo, y junto con eso una vez que terminan las construcciones empiezan a tener y sentir la necesidad de tener talladores, para hacer los pulpitos, los reclinatorios, el altar mayor, etc.; Empiezan a asomar los artesanos nuestros que se convierten después en extraordinarios artistas, y asoman también los que empiezan a hacer escultura como Legarda, Caspicara y una cantidad extra que ayudaban a ellos, y empieza también una necesidad en las iglesias de pintar a los obispos, papas, santos, milagros y más, por lo que se empieza a recurrir y a necesitarse pintores; En el siglo XVI en Quito ya empieza a pintarse con profusión, el primero fue un pintor indígena que tuvo que asumir el nombre del español que lo patrocinaba, y pintó en varias de las iglesias, luego vendría otra cantidad de pintores que iban reemplazando, pero siempre el asunto primordial era lo religioso. Hasta que en el siglo XIX, empieza el problema de la independencia y se trastoca lo que era antes solo asuntos religiosos, se vuelve más cívico, pintándose a los pro-hombres, se pinta a los líderes, a los soldados, al libertador Simón Bolívar, Sucre, Calderón entre otros, después se adelanta más la sociedad quiteña y también se trastoca porque deja ya de estar en el primer plano los militares y asoma la gente civil que es retratada, apareciendo la dinastía de los Salas, que dominan la pintura ecuatoriana aproximadamente unos 150 años; Antonio Salas el padre tuvo ocho hijos, y a todos les enseño y a sus descendientes, nietos y bisnietos incluso a sus esposas y de más, entonces coparon la pintura ecuatoriana, es quizá la legación más grande de pintores ecuatorianos.

Posteriormente a eso los pintores cambian de esquema y pintan a la parte lacerante de nuestra sociedad a los preteridos, empiezan a pensar en el indígena, en los menesterosos, en los pordioseros y más y se va entronizando ese tipo de pintura, En 1930 ya influye la pintura naturalista es decir los pasajes más o

menos exactos, sujetos mucho a la realidad y también el asusto social; En 1941 la escuela de bellas artes tiene un año extraordinario de producción por coincidencia, en esa año esta Kingman, Guayasamín, Ernesto Saá, que es un pintor Ambateño, que es excelente y no es muy conocido pero que es un muy buen pintor, está Bolívar Mena Franco, estaría Casadios y una cantidad extraordinaria de pintores como los hermanos Almeida que dejaron una secuela interesantísima de la pintura ecuatoriana; Luego viene transformándose un poco más, los pintores fundamentales Guayas amín y Kingman, van a México, el uno va con David Alfaro Siqueiros, el muralista y Guayasamín va Con José Clemente Orozco. Y lo primero que aprender es pintar murales, en fresco es decir en pared todavía húmeda, para que se resuma la pintura al interior del contexto de la pared y segundo que empiezan a tomar la majestuosidad de las manos, entonces ellos vienen con esa maños inmensas, grandes, influyen en la pictórica ecuatorial. El arte en Ambato nació muy tardío, empieza a los finales del siglo XIX, estamos hablando de casi ocho siglos atrasados de lo que sucedía en Europa.

Ambato no es una ciudad de arte primero, los artistas aquí si pretender vivir del arte, se mueren de hambre, es muy común cuando uno presenta una exposición que asome algún amigo o pariente que diga qué bonito, que bien tu cuadro, te felicito que bien que están, no tienes uno por ahí que te sobre que me puedas regalar? Y lo que es peor las autoridades, todas las autoridades de nuestra ciudad y de nuestra provincia pretenden que sean los artistas los que donen la obra. Hacer un cuadro implica un trabajo de 5 a 6 meses, desde que empiezo a dibujar, a buscar armonía, a desdibujar y más si se van unos 6 meses, si un concejal que relativamente no hace nada tiene un sueldo x, un pintor porque no puede merecer ganarse ese mismo salario en los meses que se demore hacer un cuadro, por eso digo no hay vocación artística. Usted ha de ver que en Ambato la mayoría de casas tienen oleografías, es decir reproducciones hechas que adornan bonito o lo que es normalmente más usual esperan que venga la fiesta de la fruta, que se exponga en el parque Montalvo y encuentran todo Kingman, Guayasamin, Endara, todo a bajo precio una réplica que para los entendidos son terribles, pero que son comerciales porque ellos pintan 5, 6 cuadros en una sola y sale como en fábrica.

¿Qué piensa de la gestión y política cultural artística en Ambato? Prácticamente es nula, estuve de jurado no hace mucho en el Salón Luis A. Martínez y cuando me habló el director del departamento de cultura yo le decía que de antemano yo sé que vienen y se llevan nuestra plata; cómo es eso?. Un tribunal, normalmente vienen dos de Quito que están inmiscuidos en un círculo de pintores y de críticos que están en Guayaquil, Quito y otras veces en Cuenca y tienen relaciones, ellos presentan una propuesta de jurado y se llevan la plata. Entonces yo había sugerido al departamento de cultura que debe haber un jurado de admisión para que el municipio que está poniendo los diez mil dólares tenga la posibilidad de escoger de entre todas las cosas que traen que a veces son barbaridades, que puedan escoger obra aunque no valga los 10000 dólares por lo menos valga tres o cuatro, que se compense de alguna manera con una obra relativamente buena.

No hay apoyo, lo que normalmente están haciendo son esos pequeños cursitos para gente inicial, duran uno, dos y en el mejor caso tres años, si aprenden pero normalmente el que aprende así no persevera, se hace un pintor más o menos cómodo, hace lo que más o menos le gusta y nada más, porque la pintura es sacrificio, son horas de trabajo, en días de descanso, madrugadas, días de fiesta y más, uno se embarca en esto y se olvida del resto; Pero eso no es lo usual, desgraciadamente, como casi todas las cosas en Ambato, se están perdiendo los valores, antes teníamos futbolistas ambateños que ocupaban equipos nacionales, hoy tenemos tres equipos de futbol profesional y no hay ningún jugador ambateño titular, entonces qué está pasando con nuestra juventud? Lo mismo está sucediendo en el arte, exactamente igual, la mayoría estamos con las redes, el teléfono, la televisión, chistes, comunicaciones, etc., y la gente ya no pinta, son muy pocos, al grado que se sabe que uno de cada 5000 habitantes de cualquier región es artista, uno, es usual por ejemplo cuando Ambato tenía 75000 habitantes habían tres pintores, Juan León Mera que fue el primer pintor Ambateño que ventajosamente se dedicó a la literatura y produjo el himno, ventajosamente. Él tiene tres cuadros exclusivamente, tiene uno que se llama “La Familia” otro que es “San Mateo” que es dibujado a carboncillo en una cartulina pequeña y hay una réplica de Esteban Murillo, que es el buen pastor de Murillo y que aquí le tiene puesto el nombre de “San Juan de Ambato” Entonces eso es todo, luego viene Luis A. Martínez que es ya más prolífico, pinta muchos cuadros, tiene muy buenos paisajes, pero él es producto de la escuela quiteña, porque fue alumno de Antonio Salas, hijo de Antonio padre ahí puso una escuela y fue allá, ahí llego un señor Crush un americano un paisajista extraordinario y él fue quien fue dejando la escuela paisajística ecuatoriana en la que hasta hoy se están valiendo los pintores nacionales, de esa escuela estamos hablando de Luis Martínez, Edmundo Martínez, la familia Mera y hoy inclusive el pintor ambateño David Moscoso, por ejemplo él tiene la escuela porque él sabe pintar primero los distintos colores para establecer los planos y luego trabaja los detalles, es muy buen pintor.

¿Creó usted que hay una desvalorización o cuál es la actitud de las personas frente a las artes plásticas en Ambato? Yo creo que Ambato es una tierra bien difícil y de gente muy egoísta, le explico... de alguna manera tengo alguna relación con el asunto musical, formamos el grupo Amalgama de los recuerdos, alguna vez quería convencerlos para hacer programas en la fiesta de la fruta, fue imposible, no había apoyo, los únicos que nos apoyaban fue la casa de la cultura cuando estaba Mary Pachano, el apoyo consistía en la amplificación, para el resto había que buscar por otro lado o por propia gestión. Cuando hacen programas en la fiesta, y fui testigo presencial, un artista bueno, cantante ambateño Jacobo Oñate, que de paso está enfermo y que no puede producir otra cosa que cantar, yo hable por él para que le den un espacio en un programa; dijeron que sí, presento la propuesta y había pedido 500 sucres por una presentación de dos horas y le dijeron que no, pero luego me entero que un cantante de igual o menor rango que él, que venía en un paquete general le pagaban 25000 sucres; Entonces donde está el apoyo a nuestros artistas, y lo mismo que hablo de Jacobo hablaría del grupo Amalgama, porque este año quise hacer un concierto y fue imposible, todo se cerró, entonces uno gastar como persona para que se presente el grupo unos siete mil dólares: no es justo, hicimos la oferta, hicimos ese pedido y fue imposible. Esas son las cosas de nuestra realidad, cuando viene de afuera todo bien y lo mismo en asunto de artes, lo mismo en arquitectura, lo mismo en literatura, usted ve la gente que sobresale aquí, son los ambateños que se han ido, los que se han fijado en otras partes y han sobresalido, los que nos quedamos a luchar aquí: ninguno.

Es la mentalidad de la gente ambateña, ya cuando vienen de afuera con condecoración, menciones, premios, pero mientras estuvieron aquí, absolutamente nada, siempre nos subestiman, en todos los campos.

¿Considera que las artes plásticas pueden proveer sustento económico a los artistas? *-Referirse al texto enunciado en la pregunta seis-*

¿Qué se puede hacer desde su perspectiva para fomentar y revalorizar las artes? Lo fundamental sería que cambien de mentalidad las autoridades principalmente, hablemos del consejo provincial, municipal, gobernación y municipios cantonales; Mientras no haya el apoyo sustantivo para eso, el pobre pintor tiene que comprar los óleos a precios altos, el lienzo a precio alto, tiene que trabajar tres o cuatro meses para que le ofrezcan 200 dólares por un cuadro.

¿Cree usted que hay suficientes y adecuados espacios para la difusión y capacitación de artistas plásticos en Ambato? Últimamente tenemos algunos espacios: el museo Pachano, la casa de Martínez y la casa del portal, unas dos o tres más que hay de ese tipo, pero si usted analiza, ninguna casa de esas tiene características aptas para poder albergar una verdadera obra de arte valedera; Y recuerdo en 1969 se hizo el primer Salón Nacional de Luis A. Martínez, venían los mejores pintores del país, solo Guayasamín no vino a ese salón, pero en cambio vino a la invitación que el municipio le formulo para que inaugure el pabellón que da a la calle Castillo, donde cobran los impuestos estaba aún sin terminarse y trajo Guayasamín su obra, yo estuve presente ahí, cuando desembarcaban, trajeron las pinturas en ese tipo de carros que llevan el dinero de los bancos, traían en unas cajas especiales llenos de esponja cada una de las obras, hoy quisieron traer para la fiesta de la fruta replicas y no lo pudieron traer porque costaba una fortuna el seguro, por los marcos decían ellos. Entonces esa es una parte de nuestra idiosincrasia.

¿Piensa que los artistas ambateños y ecuatorianos en general deben profesionalizarse? Sería ideal, pero como se profesionaliza si esta con hambre, el pintor y su familia, cómo se profesionaliza? Es casi imposible, ósea no encuentro asidero, hay pintores como Fabricio Martínez o Washo Martínez que son buenos exponentes pero que pintan exclusivamente para el salón de noviembre y para el salón de la fiesta de la fruta, porque el resto del tiempo se dedican a tocar la guitarra, hace otra actividad. *-Entonces usted piensa que esa educación como otras profesiones debería ser pública para dar esa oportunidad?-* Debería haber escuela de formación de artistas, aquí por ejemplo lo más cercano que hay para asunto de pintura, la escuela de diseño de la Universidad Técnica de Ambato, parece que hay en la Indoamérica algo parecido y en la Católica, pero para artistas de verdad artistas: ninguno.

¿Qué piensa usted de la creación de una escuela profesional de artes plásticas en Ambato?

Me parecería ideal, y eso es sugerido desde cuando yo fui joven, siempre se estaba peleando... cuando peleábamos por el arte, de que debía haber un espacio específico para el arte; y en Ambato ahora hay uno: el colegio Bolívar; está deteriorándose sin misericordia, es un espacio hermoso y que no tiene ninguna función, ahí sería el único, donde se podría montar un gran museo, a más de la biblioteca y del museo etnográfico, podría hacerse un extraordinario sitio donde podría albergar las casi 150 obras que hay

producto del Salón Luis A. Martínez, que ahora la mayoría están embodegados o en oficinas de segundo orden del municipio, de ahí se podría tomar, solo en el salón de actos se podría hacer una estructura y una ubicación de paneles que podrían ser movibles de acuerdo a la conveniencia del expositor que podría albergar fácilmente unos 60 a 70 cuadros, eso sería lo ideal; En los otros sitios por ejemplo en la casa de Martínez, con diez cuadros está lleno el espacio, lo mismo en la de Pachano Laláma, y en la casa del Portal igual unos ochos cuadros abajo y otros arriba, esa es la verdadera diferencia, por ejemplo si usted va a la calle larga en Cuenca encuentra un salón extraordinario y ahí se da paso a las bienales, la concurrencia es de pintores de primer orden, todos buscando llegar a eso, acá no, están viniendo pintores que recién están empezando o aquellos que quieren ganarse un salón de forma cómoda buscado artificios.

¿Algo adicional que desee expresar? Sí, yo pienso que el arte como todas las actividades está en manos de los jóvenes, si los jóvenes cogieran con pasión, podrían utilizar lo que se ha caminado en el arte, porque por ejemplo, yo soy un advenedizo en el arte, me fui haciendo y creciendo por mí solo, pero tuve ya un camino trazado con anterioridad, yo conocí a los pintores de aquí, conocí a Aníbal Villacís, a Homero Soria, a Ítalo Peroglio, al arquitecto Mideros que vino de Ibarra y que fue uno de los maestros que empezó la plástica, conocí a una cantidad de pintores que estuvieron en vigencia hasta los años 60, después hubo una eclosión de pintores, con el advenimiento del salón de pintura empezaron los jóvenes de ese entonces a emocionarse y a pintar y ahí estamos hablando de Carranza, de Ballesteros, y una cantidad innumerable que no me atrevo a enunciarles porque ellos todavía están al igual que yo, escribiendo nuestra historia, de los anteriores me he referido porque ellos terminaron ya de escribir su historia, pero abrieron su camino, por ejemplo los retratos de Soria de los Alcaldes de Ambato, de los Rectores del Bolívar, son parte de la demostración de que los ambateños si podemos hacerlo; Yo también pienso que si tengo una obra más o menos respetable, son cuadros de buen formato y más o menos uniformada, tiene la misma estructura, los marcos, la pintura el mismo movimiento social, últimamente que cambie un poco por el asunto de los pro-hombres ambateños que estoy pintando, pero lo mío siempre fue el asunto social; Por eso les decía que hoy es tiempo de los jóvenes, hoy arrancarían desde donde nosotros hoy dejamos, tendrían una base, un sustento, quizá no de lo mejor, pero si tienen una base de donde pueden arrancar, entonces si la gente nuestra se dedicase, posiblemente vamos a tener pronto artistas de renombre, ojalá lo que usted sugirió que se haga una escuela de arte puro aquí, sería lo extraordinario y ojala lo que estoy pre-condicionando, todo el tiempo que tengo espacio, que al colegio Bolívar se lo rescate, que no se le deje morir en la indiligencia y peor en el olvido, que se le dé una funcionalidad, que se haga un verdadero museo, que se le rehabilite y que Ambato tenga por fin un sitio ideal para demostrar su arte.

Anexo 07.

Cuestionario - encuesta a la sociedad ambateña

LAS ARTES EN LA CIUDAD DE AMBATO

(Responda con sinceridad, recuerde que es una contribución a la sociedad)

1. ¿Conoce usted lo que es el arte verdaderamente?

Mucho Medianamente Poco Nada

2. Considera usted que el arte es: (marque una o todas las que considere)

- Una manifestación de la esencia humana
 Una manifestación estética
 Una necesidad social
 Un lujo social

3. Piensa usted que el arte es:

- Importante para el desarrollo social
 No es importante para el desarrollo social

4. Piensa usted que las artes plásticas son:

Una profesión Un pasatiempo

5. ¿Considera usted que las artes plásticas pueden contribuir al desarrollo económico de una ciudad?

Si No Poco

6. ¿Conoce usted la historia cultural de la ciudad de Ambato?

Mucho Medianamente Poco Nada

7. ¿Conoce usted el arte plástico ambateño?

Mucho Medianamente Poco Nada

8. ¿Considera usted que existe fomentación de las artes por parte de las autoridades de la ciudad de Ambato?

Sí No Poco

9. ¿Piensa usted que el arte es valorizada por la gente en la ciudad de Ambato?

Mucho Medianamente Poco Nada

10. ¿Piensa usted que los artistas deben profesionalizarse?

Sí No

11. ¿Conoce usted espacios para las artes plásticas en la ciudad de Ambato?

Muchos Pocos Uno Ninguno - pase a la pregunta 13

12. ¿Piensa que esos espacios en Ambato son suficientes y adecuados para el desarrollo de las artes?

Sí No

13. ¿Asiste usted a eventos artísticos en la ciudad de Ambato?

Nunca A veces Siempre

14. ¿Pagaría usted para asistir y apoyar exposiciones de artistas plásticos profesionales?

Sí No

15. ¿Sabía usted que está comprobado científicamente que participar en actividades artísticas, favorece al desarrollo psicológico y sensibiliza el estado emocional, potencializando el intelecto, mejorando así su calidad de vida?

Sí No

Su opinión o sugerencia personal sobre la temática (opcional) -----

Anexo 08. Tabulación de encuestas a estudiantes básicos de artes en Ambato

ARTES EN LA CIUDAD DE AMBATO				
	1 ¿Considera que los artistas deben profesionalizarse para revalorizar la actividad artística?		2 ¿De existir una escuela profesional de artes plásticas en Ambato, usted estudiaría en dicha escuela?	
	SI	NO	SI	NO
1	1		1	
2	1		1	
3	1		1	
4	1		1	
5		1	1	
6		1	1	
7	1		1	
8	1		1	
9	1		1	
10		1	1	
11	1		1	
12	1		1	
13		1	1	
14		1	1	
15	1		1	
16	1			1
17	1			1
18	1		1	
19	1		1	
20	1		1	
21	1		1	
22	1		1	
23	1		1	
24	1		1	
25	1		1	
26	1		1	
27	1		1	
28	1		1	
29	1		1	
30		1	1	
31	1		1	
32	1		1	
33		1	1	
34	1		1	
35	1		1	
36		1	1	
37	1		1	
38	1		1	
39	1		1	
40	1		1	
41	1		1	
42	1		1	
43	1		1	
44	1			1
45	1			1
46	1		1	
47	1		1	
48	1		1	
49	1		1	
50	1		1	
51		1	1	
52	1		1	
53	1		1	
54	1		1	
55		1	1	
56		1	1	
57	1		1	
58	1		1	
59	1		1	
60		1	1	
61	1		1	
62	1		1	
63	1		1	
64	1		1	
65	1		1	
66	1		1	
67	1		1	
68	1		1	
69	1		1	
70	1		1	
71	1		1	
72	1		1	
73	1		1	
74	1		1	
75	1		1	
76	1		1	
77	1		1	
78	1		1	
79		1	1	
80	1		1	
81		1		1
82	1		1	
83	1		1	
84	1		1	
85	1		1	
86		1	1	
87	1		1	
88	1		1	
89	1		1	
90	1		1	
91	1		1	
92	1		1	
93	1		1	
94	1		1	
95	1		1	
96	1		1	
97		1		1
98	1		1	
99	1		1	
100	1		1	
TOTAL	84	16	94	6

Fuente: propia