



UNIVERSIDAD TÉCNICA DE AMBATO

FACULTAD DE CIENCIAS ADMINISTRATIVAS

**Trabajo de Investigación previo a la obtención del Título de
Ingeniero de Empresas**

**TEMA: “El Análisis Financiero y su incidencia en la
Gestión Empresarial de la empresa González Vega El
Motor Cía. Ltda. de la ciudad de Ambato”**

Autor: Néstor Raúl Pérez Pérez

Tutora: Dra. Giovanna Ortíz M.

AMBATO – ECUADOR

Julio 2013



APROBACIÓN DEL TUTOR

Dra. Giovanna Ortíz

CERTIFICA:

Que el presente trabajo ha sido revisado minuciosamente, por lo tanto autorizo la presentación de este trabajo de investigación, el mismo que responde a las normas establecidas en el reglamento de Títulos y Grados de la Facultad.

Ambato, Julio del 2013

Dra. Giovanna Ortíz
TUTORA

DECLARACIÓN DE AUTENTICIDAD

Yo, Néstor Raúl Pérez Pérez, declaro que las ideas expuestas y los resultados obtenidos de la investigación y plasmadas en el presente Trabajo de Grado son absolutamente originales, auténticos, personales y de exclusiva responsabilidad legal y académica del autor con excepción de las citas.

Néstor Raúl Pérez Pérez

C.I.: 180375431-4

Autor

APROBACIÓN DEL TRIBUNAL DE GRADO

Los suscritos docentes Miembros el Tribunal de Grado aprueban la presente Tesis de Grado, misma que ha sido elaborada de conformidad con las disposiciones reglamentarias emitidas por la Facultad de Ciencias Administrativas de la Universidad Técnica de Ambato.

f _____

Dra. Jenny Gamboa

f _____

Lcdo. Mentor Córdova

Ambato, Julio del 2013

DERECHOS DE AUTOR

AUTORIZO a la Universidad Técnica de Ambato, para que haga de ésta tesis o parte de ella un documento disponible para su lectura, consulta y proceso de investigación según las normas de la institución.

Cedo los derechos en línea patrimoniales de mi tesis, con fines de difusión pública, además apruebo la reproducción de ésta tesis, dentro de las regulaciones de la Universidad, siempre y cuando ésta reproducción no suponga una ganancia económica y se realice respetando mis derechos de autor.

AUTOR

NÉSTOR RAÚL PÉREZ PÉREZ

DEDICATORIA

Con mucho amor y cariño dedico a mis padres por su apoyo incondicional, ya que a ellos debo lo que soy no solo como persona física e intelectual, sino en la parte más importante, la espiritual, a mi querida hermana que es uno de los tesoros extraordinarios que poseo, también a mi querida abuelita por trasmitirme verdadera sapiencia, quienes constituyen una parte de importancia trascendental en mi vida.

Raúl.

AGRADECIMIENTO

A la Facultad de Ciencias Administrativas de la Universidad Técnica de Ambato y a sus docentes que me han brindado una formación integral con amplia experiencia, dinamismo, conocimientos y visión de futuro.

A la Dra. Giovanna Ortíz, Directora de la Tesis, orientadora de mi trabajo, que con gran paciencia y entrega ha cultivado en mí el interés por la investigación.

Al Dr. Jaime Ortíz, quién con su experiencia y orientación complementó con respuestas a todas las inquietudes que se desprendieron de este trabajo.

No debo dejar de agradecer al único ser del que muchas veces nos acordamos solo para pedirle favores y de quién además muchas veces tenemos vergüenza mencionarle, a nuestro creador, Dios, quién me está permitiendo participar del conocimiento y la sabiduría.

ÍNDICE GENERAL

A. SECCIÓN PRELIMINAR

PORTADA	i
APROBACIÓN DEL TUTOR	ii
DECLARACIÓN DE AUTENTICIDAD	iii
APROBACIÓN DEL TRIBUNAL	iv
DERECHOS DE AUTOR	v
DEDICATORIA	vi
AGRADECIMIENTO	vii
ÍNDICE GENERAL DE CONTENIDOS	viii
ÍNDICE DE GRÁFICOS	xii
ÍNDICE DE CUADROS	xiii
RESUMEN EJECUTIVO	xiv
INTRODUCCIÓN	1

B. TEXTO

CAPÍTULO I

EL PROBLEMA

1.1 TEMA	3
1.2 PLANTEAMIENTO DEL PROBLEMA	3
1.2.1 CONTEXTUALIZACIÓN	3
1.2.2 ANÁLISIS CRÍTICO	7
1.2.3 PROGNOSIS	8
1.2.4 FORMULACIÓN DEL PROBLEMA	9
1.2.5 INTERROGANTES O PREGUNTAS DIRECTRICES.	9
1.2.6 DELIMITACIÓN	9
Por contenido	9
Delimitación Espacial	9

Delimitación Temporal	9
1.3 JUSTIFICACIÓN	10
1.4 OBJETIVOS	11
1.4.1 Objetivo General	11
1.4.2 Objetivos Específicos	11

CAPÍTULO II

MARCO TEÓRICO

2.1 ANTECEDENTES	12
2.2 FUNDAMENTACIÓN FILOSÓFICA	17
2.3 FUNDAMENTACIÓN LEGAL	18
2.4 CATEGORÍAS FUNDAMENTALES	20
2.4.1 El Análisis Financiero (Variable Independiente)	23
2.4.2 La Gestión Empresarial (Variable Dependiente)	49
2.5 HIPÓTESIS	63
2.6 VARIABLES	63

CAPÍTULO III

METODOLOGÍA

3.1 ENFOQUE	64
3.2 MODALIDAD	64
3.3 TIPOS DE INVESTIGACIÓN	65
3.4 POBLACIÓN Y MUESTRA	66
3.5 OPERACIONALIZACIÓN DE VARIABLES	68
3.6 TÉCNICAS E INSTRUMENTOS	70
3.7 PLAN DE PROCESAMIENTO DE LA INFORMACIÓN.	70

CAPÍTULO IV

ANÁLISIS E INTERPRETACIÓN DE RESULTADOS

4.1/ 4.2 ANÁLISIS E INTERPRETACIÓN DE RESULTADOS	72
4.3 VERIFICACIÓN DE LA HIPÓTESIS	83
4.3.1 Planteamiento de la hipótesis	83
4.3.2 Fórmula	84
4.3.3 Nivel de significancia (α)	84
4.3.4 Zona de aceptación o de rechazo	84
4.3.5 Selección de preguntas	85
4.3.6 Cálculo de chi cuadrado calculado	85
4.3.7 Gráfico de la Verificación de la Hipótesis	86
4.3.8 Conclusión	86

CAPÍTULO V

CONCLUSIONES Y RECOMENDACIONES

5.1 Conclusiones	87
5.2 Recomendaciones	88

CAPÍTULO VI

LA PROPUESTA

6.1 DATOS INFORMATIVOS	90
6.1.1 Tema	90
6.1.2 Lugar	90
6.1.3 Usuarios	91
6.1.4 Tiempo estimado para la ejecución	91

6.1.5 Responsables	91
6.1.6 Costo	91
6.2 ANTECEDENTES	92
6.3 JUSTIFICACIÓN	93
6.4 OBJETIVOS	94
6.4.1 OBJETIVO GENERAL	94
6.4.2 OBJETIVOS ESPECÍFICOS	94
6.5 FACTIBILIDAD	94
6.6 FUNDAMENTACIÓN TEÓRICA	96
6.7 MARCO METODOLÓGICO	107
6.7.1 Modelo Operativo	107
6.8 ADMINISTRACIÓN DE LA PROPUESTA	141
6.8.1 Cronograma de Actividades	141
6.8.2 Organigrama Estructural	142
6.9 PREVISIÓN DE LA EVALUACIÓN	144

C. MATERIALES DE REFERENCIA

1. BIBLIOGRAFÍA	145
2. ANEXOS	150

ÍNDICE DE GRÁFICOS

Gráfico N° 1. Análisis Crítico (Árbol del Problema)	07
Gráfico N° 2. Categorías Fundamentales	20
Gráfico N° 3. El análisis financiero	21
Gráfico N° 4. La gestión empresarial	22
Gráfico N° 5. Funciones de la administración financiera	24
Gráfico N° 6. Grupos de Interés	25
Gráfico N° 7. Pregunta 1	73
Gráfico N° 8. Pregunta 2	74
Gráfico N° 9. Pregunta 3	75
Gráfico N° 10. Pregunta 4	76
Gráfico N° 11. Pregunta 5	77
Gráfico N° 12. Pregunta 6	78
Gráfico N° 13. Pregunta 7	79
Gráfico N° 14. Pregunta 8	80
Gráfico N° 15. Pregunta 9	81
Gráfico N° 16. Pregunta 10	82
Gráfico N° 17. Verificación de la Hipótesis	86
Gráfico N° 18. Ubicación de la empresa	90
Gráfico N° 19. Método Dupont	106
Gráfico N° 20. Modelo Operativo	107
Gráfico N° 21. Total activo	116
Gráfico N° 22. Total pasivo	117
Gráfico N° 23. Total patrimonio	118
Gráfico N° 24. Análisis Dupont año 2011	135
Gráfico N° 25. Análisis Dupont año 2012	135
Gráfico N° 26. Cronograma de actividades	141
Gráfico N° 27. Organigrama	142
Gráfico N° 28. Organigrama Propuesto	143

ÍNDICE DE CUADROS

Cuadro N° 1. Población	67
Cuadro N° 2. Operacionalización variable independiente	68
Cuadro N° 3. Operacionalización variable dependiente	69
Cuadro N° 4. Técnicas e instrumentos de investigación	70
Cuadro N° 5. La administración financiera	73
Cuadro N° 6. Razones financieras	74
Cuadro N° 7. Situación financiera singular de la empresa	75
Cuadro N° 8. Rentabilidad	76
Cuadro N° 9. Desequilibrios en los pagos	77
Cuadro N° 10. Gestión empresarial	78
Cuadro N° 11. Inversiones diferentes	79
Cuadro N° 12. Medidas correctivas	80
Cuadro N° 13. Efectos Futuros	81
Cuadro N° 14. Aplicación correcta y gestión exitosa	82
Cuadro N° 15. Selección de preguntas	85
Cuadro N° 16. Cálculo del Chi cuadrado	85
Cuadro N° 17. Costo de la Propuesta	91
Cuadro N° 18. Indicadores financieros del sector	108
Cuadro N° 19. Análisis Horizontal	116
Cuadro N° 20. Análisis Vertical	119
Cuadro N° 21. Tasas de rendimiento	121
Cuadro N° 22. Tasa mínima aceptable de rendimiento	132
Cuadro N° 23. Ingreso real por inversiones de la compañía	134
Cuadro N° 24. Ingreso real menos inflación	134
Cuadro N° 25. Resumen del análisis financiero	136
Cuadro N° 26. Previsión de la evaluación	144

RESUMEN EJECUTIVO

El presente proyecto de investigación tiene como finalidad realizar un análisis financiero de la Empresa González Vega El Motor Cía. Ltda. con el propósito de realizar un diagnóstico de su actividad y gestión a través del uso de los indicadores financieros como una herramienta que permite identificar los riesgos propios de la actividad comercial a la que se dedica la organización.

La aplicación de este instrumento financiero permite a la dirección tomar mejores decisiones que van enfocadas al manejo de sus activos, pasivos, inversiones y patrimonio para alcanzar metas y objetivos de la organización, esto al conocer el escenario en el que se está desarrollando, sea este adecuado, deficiente o ajustable corrigiendo con acciones que las fortalezcan, eliminen o reduzcan, contribuyendo a un manejo integral de los recursos económicos y financieros que posee la empresa.

Para lograrlo es un imperativo que la gestión gerencial la utilice de manera permanente y sistemática para que luego del análisis, de donde se desprenden conclusiones y recomendaciones, las mismas sean plasmadas, mejorando notablemente el ambiente como su posterior reconocimiento de la empresa en el sector, región y el país, logrando la satisfacción de quienes hacen uso de esta información, los stakeholders.

Palabras Claves:

Análisis Financiero,

Gestión Empresarial

Inversiones

Sector Comercial

Stakeholders

EXECUTIVE SUMMARY

This research project aims to conduct a financial analysis of Gonzalez Vega El Motor Cía. Ltda., in order to make a diagnosis and management of their business through the use of financial indicators as a tool to identify the risks in business that is dedicated to the organization.

The application of this financial instrument allows management to make better decisions that are focused on managing their assets, liabilities, and equity investments to achieve goals and objectives of the organization, to meet the scenario that is unfolding, is this right, correcting deficient or adjustable with actions that strengthen, eliminate or reduce, contributing to an integrated management of economic and financial resources held by the company.

It is important to practice it in a permanent and systematic way, after analyzing which emerge conclusions and recommendations are reflected below are considerably improving the environment and the subsequent recognition of the company in the sector, and region and the country, achieving the satisfaction of those who make use of this information, stakeholders.

INTRODUCCIÓN

En la actual sociedad del conocimiento y de constantes cambios, el imperativo inmediato al que nos sujetamos se traduce en la aplicación de herramientas administrativas dinámicas que permitan conocer la situación singular de una organización pero a la vez poder relacionarla con el entorno que le rodea, del cual se nutre como también compite. El presente trabajo investigativo realizado en la empresa González Vega El Motor Cía. Ltda., se convierte en un aporte a la gestión actual, permitiendo enrumbar la organización a un desarrollo basado en herramientas financieras de conocimiento profundo y enorme impacto en las decisiones que subyacen luego de la aplicación de éstas en el área más sensible, la financiera.

Este trabajo advierte el desarrollo de seis capítulos, los mismos que se encuentran conformados de la siguiente manera:

En el primer capítulo se evidencia la descripción de la contextualización de la variable independiente, fundamentada a nivel macro, meso y micro; el análisis crítico del problema, las causas y efectos de la inexistencia del análisis financiero en la Empresa González Vega El Motor Cía. Ltda.; la prognosis que da respuesta a la pregunta que pasaría si no se resuelve el problema a través de una visión hipotética; se formula el problema, se presentan las preguntas directrices que orientan la investigación de un aspecto importante del problema, se delimita el problema en forma de contenido, temporal y espacial, para luego justificar el impacto de la investigación, su importancia, utilidad y su factibilidad y se definen el objetivo tanto general como los objetivos específicos que se plantearon para el estudio.

En el segundo capítulo se describe el marco teórico, es decir las teorías conceptuales que fundamentan la investigación y ésta comprende: antecedentes investigativos, que son investigaciones previas que dan soporte a la nueva investigación; fundamentación filosófica, determinada por el paradigma a utilizar; la fundamentación legal que se traduce en las reglas o normas legales que dan respaldo a la investigación. También se describen y se desarrollan las categorías fundamentales con sus gráficos de inclusión

interrelacionados tanto de la variable dependiente como de la variable independiente; finalmente se plantea la hipótesis, es decir, la respuesta tentativa al problema; luego se señalan las variables ejes de la investigación, dependiente e independiente y su nexo de relación.

El tercer capítulo engloba la metodología de la investigación iniciando con el enfoque cuantitativo que es el que predomina; su modalidad que es documental bibliográfica, experimental y de campo; el nivel de tipo exploratoria, descriptiva y correlacional; la matriz de operacionalización de variables tanto independiente como dependiente que permite pasar de lo abstracto a lo concreto; la población y muestra, los procedimientos e instrumentos para la recolección de los datos, el plan para la recolección y procesamiento de la información, la validez y la confiabilidad de los datos obtenidos de la investigación.

El cuarto capítulo aborda los resultados de las técnicas e instrumentos de investigación aplicados, se presentan los datos obtenidos mediante cuadros y gráficos estadísticos en forma cuantitativa y luego su análisis e interpretación en forma cualitativa. Se encuentra también el proceso de verificación de la hipótesis con su modelo lógico, matemático y estadístico, el nivel de significancia, la confiabilidad, el cálculo estadístico aplicando la prueba χ^2 Ji Cuadrado y la decisión.

El quinto capítulo incluye las conclusiones obtenidas de la interpretación de los resultados de la encuesta que se encuentran en el capítulo anterior y finalmente de cada conclusión se presenta una recomendación pertinente al caso de estudio. De aquí nace el sustento para la elaboración de la propuesta

Finalmente el capítulo sexto contiene el producto de la investigación considerado como la propuesta de solución al problema detectado, analizado e investigado, en éste caso el análisis financiero de los balances de los años 2011-2012 de la empresa González Vega el Motor Cía. Ltda. como una herramienta que permite darnos la materia prima para evolucionar la gestión empresarial en la organización.

CAPÍTULO I

EL PROBLEMA

1.1 TEMA: EL ANÁLISIS FINANCIERO Y SU INCIDENCIA EN LA GESTIÓN EMPRESARIAL DE LA EMPRESA GONZÁLEZ VEGA EL MOTOR CÍA. LTDA. DE LA CIUDAD DE AMBATO

1.2 PLANTEAMIENTO DEL PROBLEMA

1.2.1 Contextualización

En este contexto en el **país** la Superintendencia de Compañías exige anualmente la presentación de estados financieros de las compañías, en las que se busca encontrar patrones y tendencias que permitan prever situaciones indeseadas y adoptar mejores decisiones por parte de los administradores y demás agentes relacionados. Sin embargo, en ocasiones, al inspeccionar individualmente las cuentas, existen problemas que pueden pasar inadvertidos, por lo que el uso de indicadores financieros luego de revisar el contenido de cada cuenta se constituye en una herramienta de decisión mucho más precisa.

<http://www.supercias.gob.ec/home.php?blue=ef8446f35513a8d6aa2308357a268a7e&ub=Sector%20Societario/%20Estad%20C3%ADsticas/%20Indicadores%20Econ%20C3%B3micos>

No importa que tamaño tenga la empresa, ni la actividad a la cual se dedique, o que tanta antigüedad posea, siempre está supeditada a caer en una situación de desequilibrio financiero signado por la insolvencia y la falta de liquidez, todo ello producto en muchos casos de malas políticas financieras, pero en la mayoría de las oportunidades, generadas por graves errores estratégicos o bien por la acumulación de errores tanto en materia financiera como también en la productiva, comercial y administrativa.

Así, muchas empresas que no habiendo adoptado medida alguna de carácter preventivo, o, no las aplicaron eficazmente, o lo hicieron fuera de tiempo, se vieron envueltas en una situación de continuo y progresivo desequilibrio entre sus ingresos y egresos. Dependiendo de qué tan rápidamente se detecte tal situación, y por tanto de que tan avanzado se encuentre el desequilibrio financiero, serán las posibilidades de revertirlas.

Como toda situación problemática su solución requiere de una metodología de trabajo concerniente a la Resolución de Problemas y Toma de Decisiones. Aplicar metódicamente un sistema, adecuándolo a las características de cada caso en particular, lo cual ha de surgir del previo proceso de diagnóstico, no sólo es una necesidad sino además una obligación si realmente se quiere salvar a la empresa de su quiebra técnica o de la desaparición.

Es necesario que los directivos vuelvan a tomar rápidamente la iniciativa, pasando a controlar la situación, generando nuevamente valor económico, y equilibrando sus flujos de caja, para lo cual se requiere negociar eficazmente con acreedores y proveedores, e implementando sistemas de información eficaces, que permita un proceso de mejora continua de procedimientos en los productos o servicios de la empresa, de manera tal que se haga un mejor uso de los recursos, generando mayor valor agregado a un menor coste y con mejores niveles de calidad y productividad. Sólo la eficaz toma de decisiones basadas en una correcta resolución de problemas permitirá hacer frente a la situación logrando el cambio en la posición financiera.

http://www.degerencia.com/articulo/rehabilitacion_financiera_de_empresas

La economía de **Tungurahua** es una de las más sólidas de la Sierra centro, con base en la industria, transporte, comercio, construcción y agricultura. También se suman la pequeña industria, el turismo y otras actividades que en 2007 generaron USD 1 187 millones según el Banco Central.

<http://www.revistalideres.ec/CustomerFiles/Lideres/Especiales/2009/septiembre/provincias/11tungurahua/provincias11.html>

Estos datos demuestran que el desarrollo futuro de la provincia y consecuentemente del país estaría en manos de una saludable y fortalecida micro, pequeña y mediana empresa (MIPYMES). Dicha condición sería únicamente alcanzable mejorando y desarrollando sus procesos productivos y de gestión, ya que toda empresa sin importar su tamaño, ante los cambios actuales necesita realizar análisis de estados financieros para que sus directivos logren tomar decisiones más efectivas.

En definitiva la administración financiera y el análisis financiero brindan un conjunto de técnicas y métodos de gestión de gran importancia para las personas que invierten y aun más importante para la gente que elabora planes y toma las decisiones de la empresa, logrando orientarlos para determinar sus políticas y acciones.

La Empresa **González Vega El Motor Cía. Ltda.** empezó sus operaciones alrededor del año 1940, con su propietario, padre de los actuales dueños y administradores señor Gerardo González, quien logra empezar con su negocio particular con el nombre de Almacén El Motor, dedicándose a la compra y venta de repuestos, en ese entonces, únicamente tuvo la ayuda de su esposa y un empleado.

Desde el 05 de Enero del año 2000, consta en el Registro Mercantil con la forma jurídica de compañía de Responsabilidad Limitada, como es hasta la fecha, hoy su nombre es GONZÁLEZ VEGA EL MOTOR CÍA LTDA. Esta compañía se inicio con un capital suscrito de USD 800,00 para un plazo de 50 años quedando su objeto social como “Compra, venta, importación, distribución y comercialización de motores nuevos y/o usados para automotores. Compra, venta, importación, distribución y comercialización de repuestos, accesorios, partes y piezas para vehículos”. En el año

2008 se realizó un aumento de capital de USD 48,200 dejando como capital social actual el valor de USD 50,000. Al presente su gerente es el Lcdo. Max González Vega, quien tiene a su dirección el almacén matriz ubicada en la Av. El Rey y Camino El Rey y una sucursal ubicada en la Av. Los Chasquis (Sector El Arbolito) en las que trabajan 18 empleados.

El gerente tiene conocimiento de principios del análisis financiero y sobre todo analiza el comportamiento de cartera (clientes) y de los inventarios, pero, empíricamente y además no establece el manejo de una base de datos estadística, esto le ha llevado a afrontar algunos litigios legales sobre todo por falta de liquidez ya que se dejó protestar algunos cheques y permaneció en la central de riesgos por algún tiempo.

Se evidencia la disposición que realiza la administración para incrementar aún más sus resultados, en base a la apertura que tiene el Sr. Gerente, de la incorporación y aplicación de herramientas administrativas que permitan mejorar la gestión para el crecimiento de la empresa en su conjunto. Además de lo expuesto, es necesario añadir que la dirección se plasma con gran sentido de integridad ética por parte de la gerencia, valores que hoy en día deben replicarse con total naturalidad.

1.2.2 Análisis Crítico



Gráfico N° 1

Fuente: González Vega El Motor Cía. Ltda.

Elaborado por: Raúl Pérez

La inexistencia del análisis financiero y su incidencia en la gestión empresarial se puede observar en diferentes causas y efectos. Una de esas causas es la deficiencia en la selección de personal idóneo, esto por cuanto no existe un departamento de recursos humanos, el cual podría encargarse de seleccionar talento humano que cumpla con esta actividad, fundamental para el crecimiento de la organización.

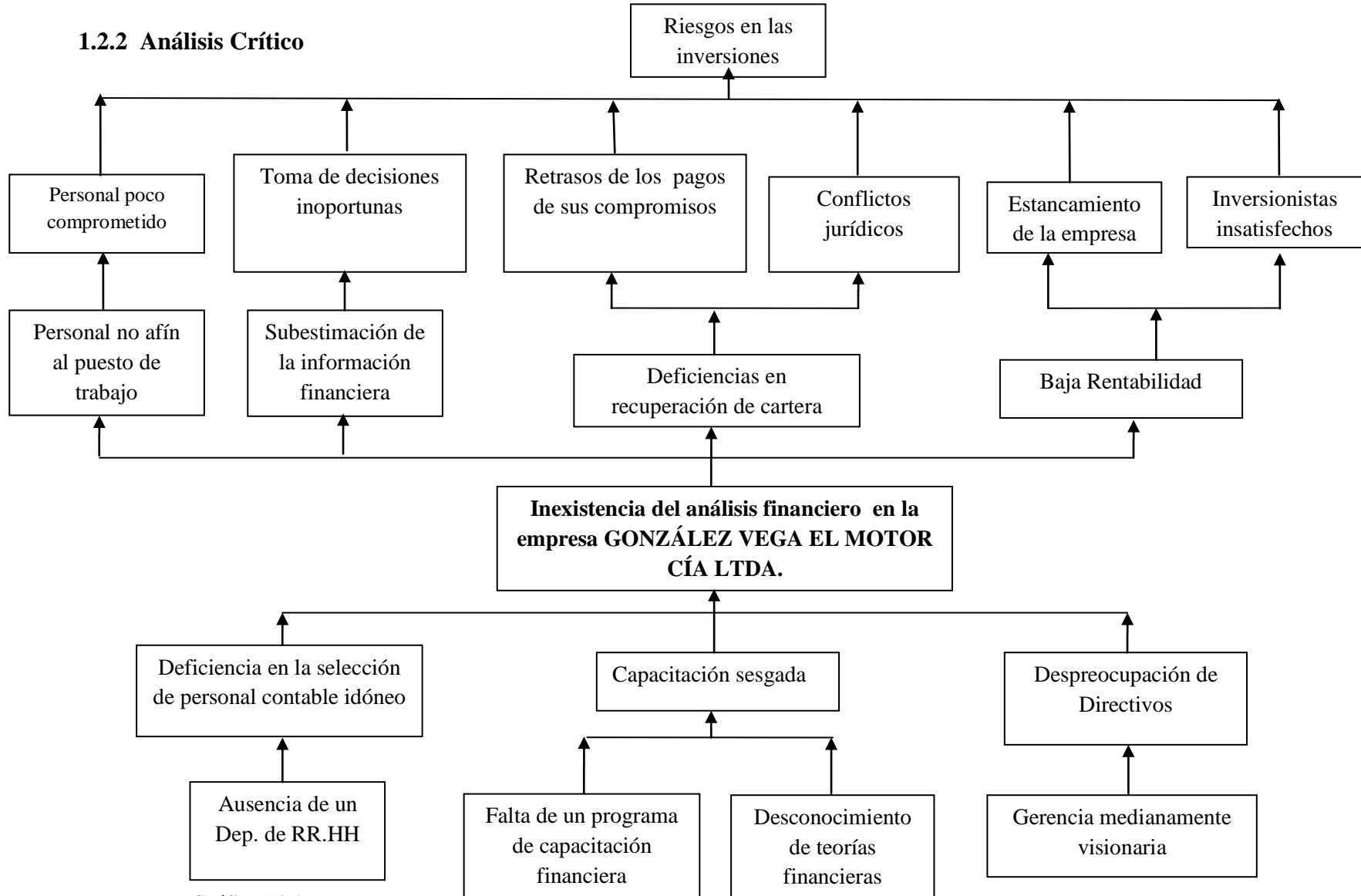
Otra de las causas es el desconocimiento de teorías financieras como la falta de un programa de capacitación financiera, lo que genera que la capacitación que se da en la organización responda a una capacitación sesgada. Este escenario complementado con la despreocupación por parte de los directivos se concibe en una gerencia poco visionaria que subestima el análisis financiero.

Como efectos a las causas mencionadas, se identifican a un personal no afín al puesto de trabajo y consecuentemente poco comprometido a ser proactivo ante los intereses de la empresa, esto lleva a que se subestime la aplicación de índices financieros y a tomar decisiones inoportunas e inadecuadas. Al existir deficiencias en la recuperación de cartera esto nos lleva a tener retrasos en pagos a proveedores y trabajadores consecuentemente subyacen líos jurídicos por mora.

La baja rentabilidad ocasiona un decrecimiento relativo de la empresa y los Inversionistas se encuentran insatisfechos con los resultados al final del período, en definitiva todo este escenario colabora a que la empresa tenga una amenaza, o no reduce los riesgos en las inversiones.

1.2.3 Prognosis

Al no tener un sistema de información financiera periódico, utilizando como herramienta gerencial el análisis financiero, la empresa **GONZÁLEZ VEGA EL MOTOR CÍA LTDA**, desconoce la realidad de la situación económica-financiera, impidiendo la anticipación o iniciación de acciones con elementos de juicio técnicos, primero para facilitar la resolución de problemas en el manejo **financiero** y segundo, tomar ventajas de las oportunidades mercantiles, en base a las fortalezas que pueda

tener. Incluso se facilitaría transmitir esta información para los stakeholders, con el objeto de tener inversionistas potenciales. La dirección corre el riesgo de tomar decisiones empíricas o intuitivas que reducen su rentabilidad, crecimiento sostenido y un mejor posicionamiento en el mercado.

1.2.4 Formulación del Problema

¿Cómo incide el análisis financiero en la gestión empresarial de la empresa GONZÁLEZ VEGA EL MOTOR CÍA. LTDA. de la ciudad de Ambato ?

1.2.5 Interrogantes o Preguntas directrices.

1. ¿Cómo se realiza un diagnóstico financiero empresarial?
2. ¿Mejorará la gestión empresarial al realizar el análisis de estados financieros?
3. ¿Será necesario actualizar los estados financieros para el fortalecimiento de la gestión empresarial?

1.2.6 Delimitación

Por contenido

Campo: Administrativo
Área: Finanzas
Aspecto: Análisis financiero

Delimitación Espacial

La presente investigación se realizará en la empresa González Vega El Motor Cía Ltda. ubicada en el cantón Ambato, barrio Juan León Mera, Av. El Rey y Camino El Rey.

Delimitación Temporal

Esta investigación se realizó del 1° de diciembre del 2011 al 30 de junio del 2012.

Unidades de observación

El presente trabajo de investigación será aplicado a los directivos y a los empleados del sector contable financiero a través de una encuesta.

1.3 JUSTIFICACIÓN

Gestionar una empresa u organización basándose solo en el buen criterio debido al desconocimiento financiero es un escenario en el que la gerencia ya no debe estar involucrada pues está comprometiendo al patrimonio organizacional.

Hoy en día, en un mundo en el que tecnología permite actualizar los conocimientos se convierte en un imperativo ineludible beneficioso el que estos conocimientos sean aplicados, este es el caso en que la información financiera se convierte en un termómetro de realidad de la empresa, del rumbo que está llevando y por supuesto de una herramienta lectora para finalmente determinar cambios o mejoras que coadyuvan a cumplir con los objetivos planteados.

Al realizar el presente trabajo de investigación, se logrará llenar los vacíos académicos que existan o puedan existir en relación al tema, los mismos que puestos en práctica logran solucionar problemas, tales como la subestimación del diagnóstico financiero, dejando de tomar decisiones inadecuadas e inoportunas; gestionando de manera eficiente a la empresa y logrando superar las faltas en la recuperación de cartera, evitando líos jurídicos por mora, es decir mejorando el manejo financiero que permita incrementar la rentabilidad y satisfacer a los stakeholders, en suma eliminando riesgos de inversión.

Este escenario permite avizorar a una empresa que está comprometida con sus clientes tanto internos como externos a quienes se debe brindar un servicio que satisfaga sus necesidades pero sobre todo cumpla con sus obligaciones en el marco de un desarrollo de sostenibilidad y sustentabilidad.

Se debe recalcar que el desarrollo de la investigación servirá de apoyo a los directivos ya que al comprender la importancia del análisis financiero ejecutarán sus decisiones en base a datos e información relevante, logrando que la gestión empresarial no se desvíe de sus objetivos.

La investigación de este problema es posible por cuanto se tomó en cuenta la disponibilidad tanto de recursos humanos, materiales y el tiempo necesario para acceder a la información contable, reflejada en los estados financieros de la empresa. Todo esto complementando la parte investigativa con la existencia de fuentes bibliográficas para el desarrollo de la misma.

En el plano académico esta investigación servirá de fuente de consulta para posteriores promociones en las que tanto, alumnos, docentes, profesionales y personas interesadas en la gestión empresarial puedan descartar sus inquietudes en el plano financiero.

1.4 OBJETIVOS

1.4.1 Objetivo General

Establecer como incide los Análisis Financieros en la gestión empresarial de la empresa GONZÁLEZ VEGA EL MOTOR CÍA. LTDA. de la ciudad de Ambato.

1.4.2 Objetivos Específicos

- 1.** Diagnosticar que información contable financiera dispone la empresa.
- 2.** Analizar si la gestión empresarial se basa en las herramientas que proporciona el análisis financiero.
- 3.** Proponer un modelo de análisis financiero periódico para el fortalecimiento en la toma de decisiones.

CAPÍTULO II

MARCO TEÓRICO

2.1 ANTECEDENTES

Según Alex Medina G., y Julián González P. (2005) en su Nota Científica Propuesta Metodológica para el análisis de la solvencia de la Empresa por Medio del Estado de Flujo de Efectivo, “un análisis financiero de una empresa con la finalidad de conocer el grado de solvencia puede realizarse desde el punto de vista estático o dinámico. Desde el primero se efectúa a partir del análisis de las magnitudes relevantes del balance, es decir mediante un análisis de fondo, en donde se hace hincapié en el fondo de maniobra. No obstante desde el ángulo dinámico, este análisis se realiza a partir de las magnitudes relevantes del Estado de Flujo de Efectivo, lo que constituye un análisis de flujo. Ambos análisis aplicados a una misma empresa pueden presentar resultados contradictorios, siendo más significativas las orientaciones emanadas del análisis dinámico; razón por la que en la actualidad es mucho más relevante el análisis de flujo, en el cual debemos poner todo nuestro empeño para desgranar sus capacidad analítica. El objetivo de este artículo es desarrollar una propuesta metodológica para el análisis de flujo a partir de la información contenida en los estados de flujo de efectivo, como herramienta relevante para conocer el grado de solvencia de una compañía.”

CONCLUSIONES

Creemos relevante destacar algunos aspectos gravitantes en lo que respecta al análisis financiero, en general, y al análisis de flujo en particular, a saber:

1. El examen de solvencia de la empresa está íntimamente asociada a la capacidad de la empresa para generar flujos de tesorería a partir de las actividades propias de sus negocios, es decir mediante el adecuado aprovechamiento de los recursos dispuestos para la obtención de los flujos por actividades operacionales.
2. No podemos acotar el análisis financiero al estudio de los fondos a una fecha dada, ya que esto no nos permite obtener toda la información relevante para conocer con mayor propiedad la situación financiera de la empresa, por lo que en este evento surge la relevancia de efectuar un análisis dinámico, o sea un análisis de flujo.
3. Tampoco debemos perder de vista el hecho que para toda empresa es fundamental contar con información sobre el flujo de tesorería, ya que normalmente este es un aspecto muy sensible y que podría incluso llevar a la quiebra de la empresa por insolvencia, no obstante contar con un beneficio operacional positivo.
4. Esta preocupación por el movimiento de tesorería por parte de las empresas debe ser considerado por los analistas financieros, lo que obliga a los investigadores del área contable y financiera a utilizar, incorporar y desarrollar el análisis de flujo, ya que es una excelente herramienta para ir auscultando la situación de tesorería de la compañía.

<http://www.panorama.utralca.cl/dentro/2005-dic/articulo7%5B1%5D.pdf>

GARAY, M. y JÁCOME, S. (2009). Análisis Económico-Financiero a la empresa Olmedo Arias Distribuciones Cía. Ltda. de la Ciudad de Riobamba, años 2004-2005,

para reducir el riesgo de inversión. Escuela Superior Politécnica de Chimborazo. Facultad de Administración de Empresas.

OBJETIVOS

Establecer Estrategias de carácter económico – financiero a través del análisis y diagnóstico financiero de los Estados Financieros de la Empresa Olmedo Arias Distribuciones Cía. Ltda. para reducir el riesgo de inversión.

CONCLUSIONES

Sobre la base de las reflexiones teóricas realizadas a partir de un conjunto de métodos y técnicas de análisis se arribaron a las siguientes conclusiones:

- La empresa Olmedo Arias Distribuciones Cía. Ltda. Presenta deficientes indicadores de liquidez, solvencia, rentabilidad y autonomía, lo que unido a su inefectiva administración financiera la obliga a adoptar una estrategia funcional dentro del área de resultados claves en la operatividad económica y financiera.
- La empresa carece de políticas de administración financiera que le posibiliten prever el futuro financiero de la misma.
- La validez de la investigación se demuestra pues con la aplicación de las estrategias dentro de las aéreas claves de resultados financieros se logran mejorar los niveles de riesgo, rendimiento, solvencia, liquidez y autonomía, alcanzando una eficaz y eficiente gestión económica y financiera en la Distribuidora Olmedo Arias Cía. Ltda.

SOLANO, C. (2010) Los Indicadores de Gestión como base de la Medición de Desempeño y la Toma de Decisiones. Universidad Simón Bolívar. Maestría en Dirección de Empresas.

OBJETIVOS

- Analizar los principales contenidos teóricos respecto a los indicadores de gestión, medición y toma de resultados.
- Realizar un análisis del perfil del Instituto Ecuatoriano de Crédito Educativo y Becas.
- Conocer y Analizar el actual diseño de indicadores de gestión para la unidad de crédito del IECE.
- Optimizar el modelo de indicadores de gestión e implementarlo.

CONCLUSIONES

- El actual diseño de indicadores de la gerencia del crédito del IECE, no contribuyen ni a la medición y toma de decisiones de su directorio ejecutivo, estos no han sido diseñados utilizando criterios teóricos prácticos por lo que no son funcionales, útiles ni conocidos por los involucrados en los procesos de la gestión del crédito educativo, por lo que no se optimizó el modelo de indicadores y se formuló una estrategia de implementación institucional.
- La metodología de implementación del modelo de indicadores de la gerencia de crédito tiene un grado de resistencia en sus funcionarios, debido a que consideran que al ser medidos podría ser retirados de sus funciones, sin embargo los talleres y focus group motivaron a los colaboradores y cambiaron la errónea idea.
- El actual modelo de indicadores de gestión, no está funcionando, no existe responsables, ni seguimiento y control sobre los mismos, por tal motivo con el desarrollo de la presente tesis a partir del 28 de Junio año 2010 se aprobó el nuevo reglamento orgánico por procesos, creando el área de seguimiento,

control y evaluación, el mismo que será en encargado de monitorear los indicadores de todas las reas de la institución.

TINAJERO, I. (2008). Análisis financiero del Instituto Ecuatoriano de Seguridad Social aplicando índices financieros y el Sistema Dupont período 2000 – 2006. Facultad Latinoamericana de Ciencias Sociales FLACSO.

OBJETIVOS

- Contribuir al análisis financiero por medio de la adaptación del sistema DuPont para el IESS.
- Interpretar los resultados obtenidos, que ayuden a la gestión financiera del IESS en la toma de decisiones.
- Transparentar la información financiera del IESS, de una forma que englobe las virtudes o falencias del sistema para conocimiento del común de la gente.

CONCLUSIONES

- Los índices o razones financieras sirven para evaluar la gestión de cualquier institución pública o privada, nos muestra individualmente resultados a través de un conjunto de índices relacionados. Este análisis es diferente con la aplicación del sistema DuPont o su Modificado que permite analizar con un solo resultado o índice, al conjunto de razones que son producto de integrar o seleccionar información del balance general y estado de resultados.
- El análisis grafico del sistema DuPont permite a la gerencia observar de un solo vistazo el rendimiento sobre activos ROA que es producto de multiplicar el margen de utilidad neta por la rotación del activo; o, en el caso del sistema DuPont Modificado el rendimiento sobre el capital ROE que es el resultado de multiplicar el rendimiento sobre activos por el apalancamiento financiero.

2.2 FUNDAMENTACIÓN FILOSÓFICA

La realización de esta investigación se basa en el paradigma crítico-propositivo por cuanto la realidad de la empresa está sujeta a cambios constantes, por tanto, su estudio debe abordarse desde la dinámica del cambio social, como manifestación de un proceso anterior que le dió origen y el cual es necesario conocer.

La finalidad es forjar alternativas en las situaciones enfrentadas, a partir de su comprensión, conocimiento y compromiso para la acción de los sujetos involucrados en ella, desde luego que debe estar sujeta a un proceso metodológico y sistemático, que logre contribuir al cambio y al mejoramiento de la calidad de vida de los seres humanos.

Fundamentación ontológica

El sector empresarial atraviesa por innumerables renovaciones, por lo cual los resultados que se obtengan de los análisis financieros reflejaran la realidad en que se encuentre, buscando aprovechar las potencialidades o fortalezas y corrigiendo los elementos opuestos que posea la empresa concatenando con los objetivos mismos de la organización.

Fundamentación epistemológica

Para la aplicación de un análisis económico-financiero que de lectura de la realidad financiera de la empresa, el investigador debe relacionarse de forma directa con los conocimientos del tema al que va a tratar, logrando ejecutar un análisis apropiado y afín a la realidad de la empresa, consiguiéndolo con la respectiva información que nace en las actividades diarias de la organización.

Fundamentación axiológica

Al realizar una investigación el investigador siempre va a estar sujeto a su carga ideológica, política y religiosa, es decir está expuesto como individuo de una sociedad a

synetizar el contexto socio cultural en donde está ubicado el problema sujeto de investigación. En definitiva el desarrollo de la ciencia está influenciado por los valores que estarán presentes en la actividad empresarial y desde luego, en la elaboración del análisis económico financiero.

Fundamentación metodológica

Para una determinación real de lo que acontece dentro de la organización, debe haber la participación de los sujetos involucrados en la investigación, en la que pongan de manifiesto sus criterios, recomendaciones o sugerencias para un desarrollo enriquecido del mismo, lo que permite construir conocimiento. En definitiva se busque determinar la implementación de alternativas de solución a través de una propuesta a la problemática, transformando una condición adversa en desarrollo para la organización.

2.3 FUNDAMENTACIÓN LEGAL

LEY DE COMPAÑÍAS,

SECCION V

DE LA COMPAÑÍA DE RESPONSABILIDAD LIMITADA

5. DE LA ADMINISTRACIÓN

Art. 118.- Son atribuciones de la junta general:

- c) Aprobar las cuentas y los balances que presenten los administradores y gerentes;
- d) Resolver acerca de la forma de reparto de utilidades;
- g) Decidir acerca del aumento o disminución del capital y la prórroga del contrato social.

Art. 124.- Los administradores o gerentes estarán obligados a presentar el balance anual y la cuenta de pérdidas y ganancias, así como la propuesta de distribución de beneficios,

en el plazo de sesenta días a contarse de la terminación del respectivo ejercicio económico, deberán también cuidar de que se lleve debidamente la contabilidad y correspondencia de la compañía y cumplir y hacer cumplir la Ley, el contrato social y las resoluciones de la junta general.

Art. 125.- Los administradores o gerentes, estarán obligados a proceder con la diligencia que exige una administración mercantil ordinaria y prudente.

Los que faltaren a sus obligaciones son responsables, solidariamente si fueren varios, ante la compañía y terceros por el perjuicio causado.

http://www.supercias.gob.ec/visorPDF.php?url=bd_supercias/descargas/ss/LEY_DE_COMPANIAS.pdf

2.4 CATEGORÍAS FUNDAMENTALES



Gráfico N° 2
Fuente: investigador
Elaboración: investigador



Gráfico N° 3
Fuente: investigador
Elaboración: investigador

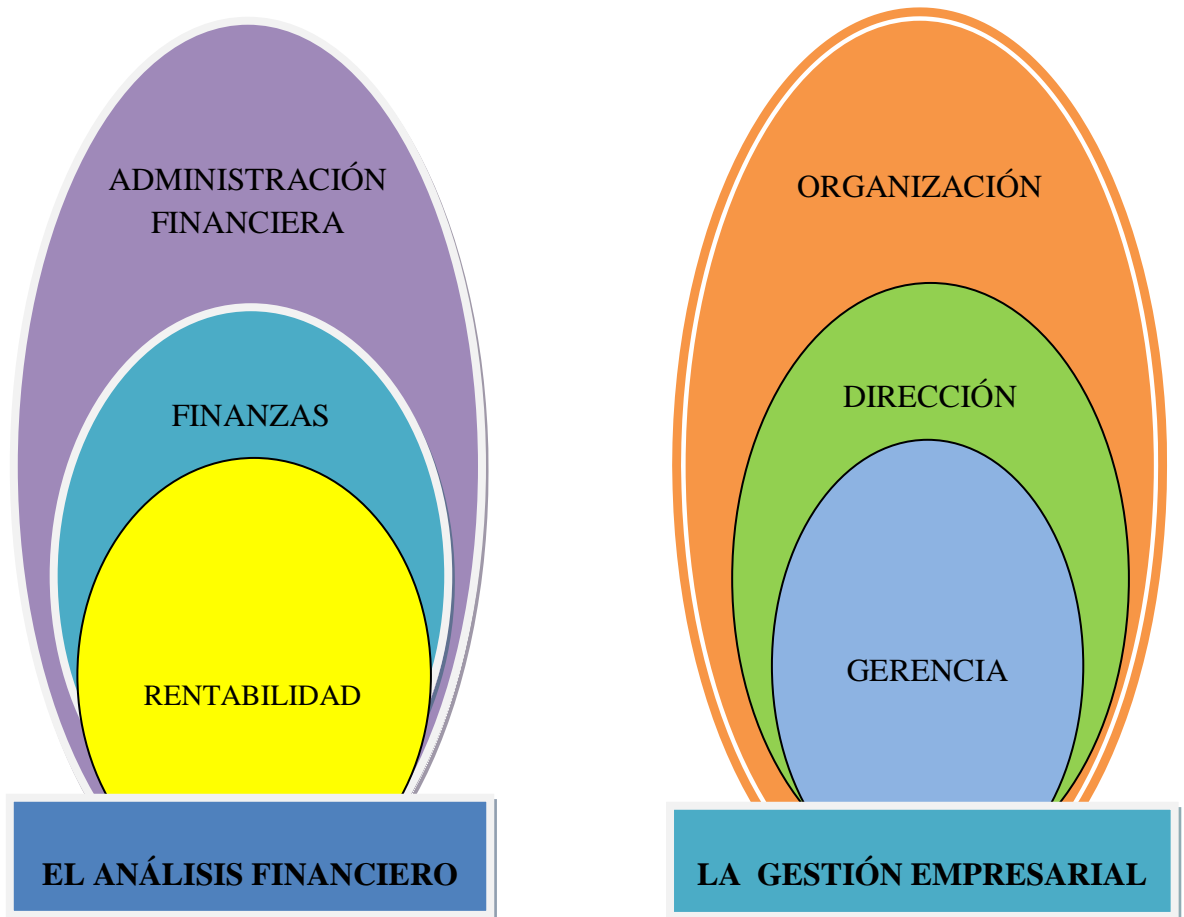

Gráfico N° 4
Fuente: investigador
Elaboración: investigador

2.4.1 EL ANÁLISIS FINANCIERO (Variable Independiente)

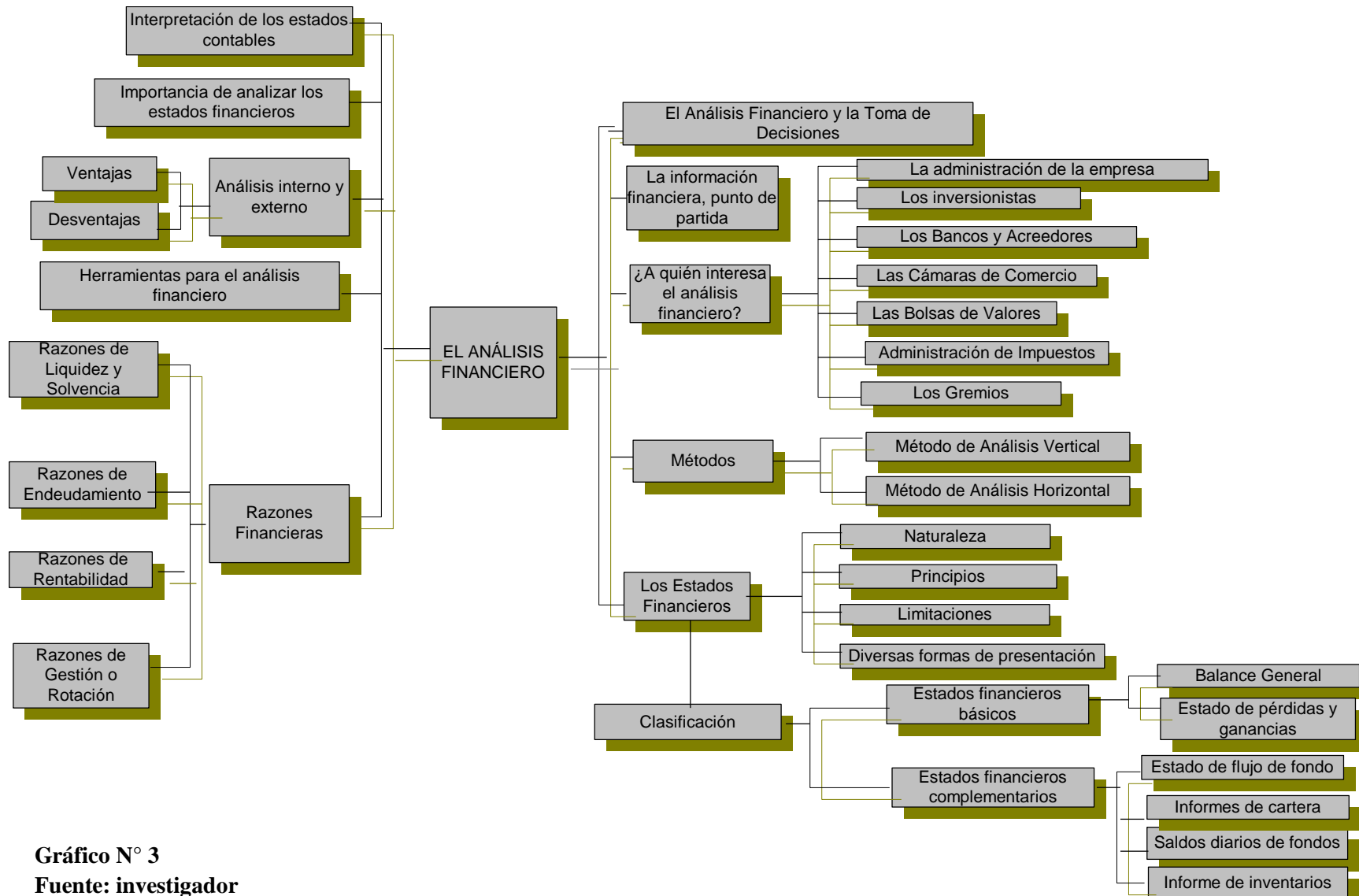
ADMINISTRACIÓN FINANCIERA

La Administración financiera es el área de la Administración que cuida de los recursos financieros de la empresa. La Administración Financiera se centra en dos aspectos importantes de los recursos financieros como lo son la rentabilidad y la liquidez. Esto significa que la Administración Financiera busca hacer que los recursos financieros sean lucrativos y líquidos al mismo tiempo.

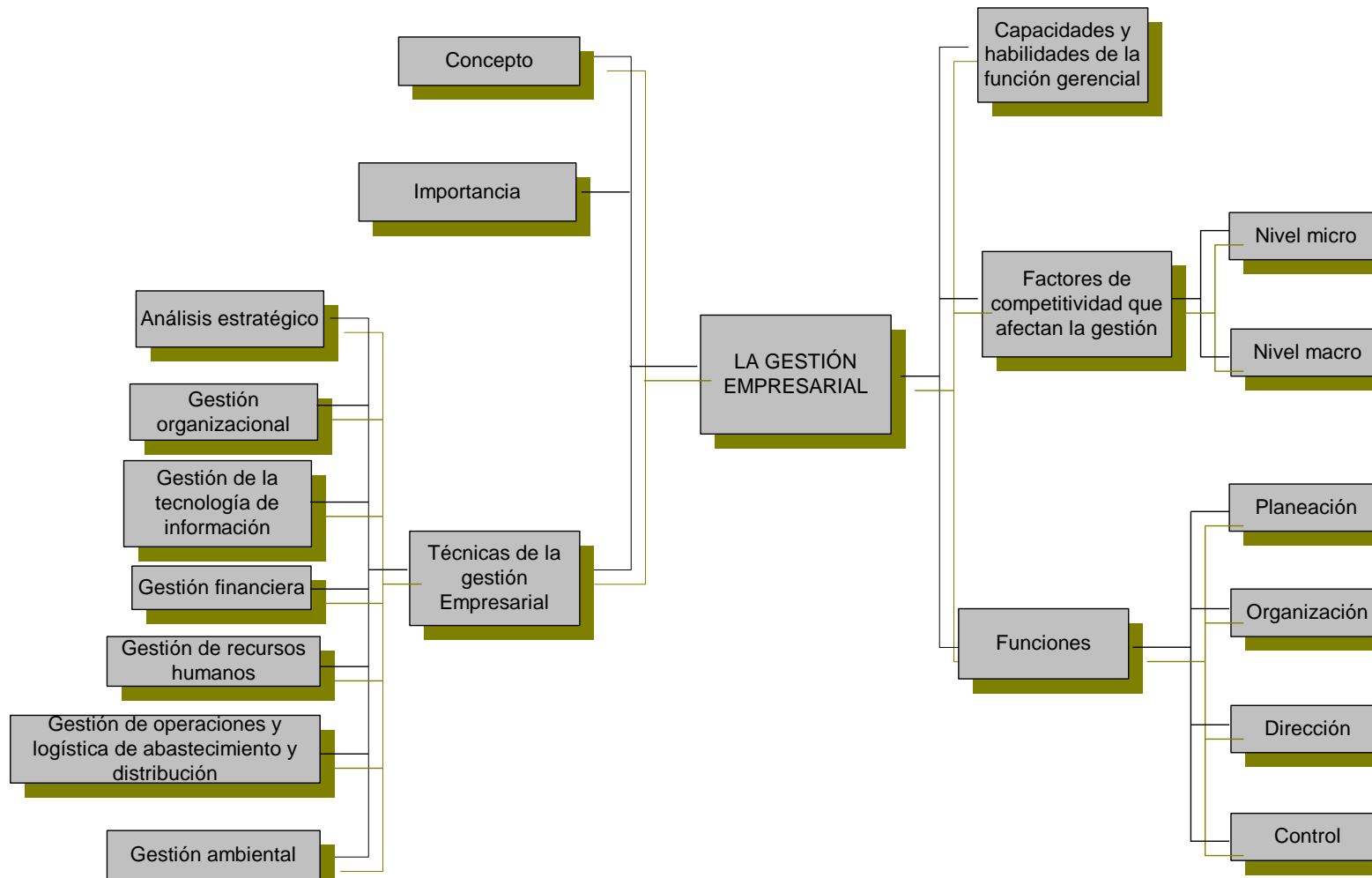
<http://www.monografias.com/trabajos12/finnzas/finnzas.shtml>

La administración financiera es una disciplina que nos ayuda a planear, producir, controlar y dirigir nuestra vida económica.

<http://mx.finanzaspracticas.com/1739-Que-es-la-administracion-financiera.note.aspx>

Técnica que tiene por objeto la obtención, control y el adecuado uso de recursos financieros que requiere una empresa, así como el manejo eficiente y protección de los activos de la empresa.

<http://www.mitecnologico.com/Main/DefinicionAdministracionFinanciera>

Funciones de la administración financiera

Habiendo examinado el campo de las finanzas de algunos de los avances más recientes, la atención se dirige ahora a las funciones que deben ejecutar los administradores financieros. Es responsabilidad de la administración financiera Asignar los fondos a los activos circulantes y los activos fijos, obtener la mejor combinación de opciones de financiamiento, y determinar una política apropiada de dividendos dentro del contexto de los objetivos de la empresa. Estas funciones se realizan diariamente y mediante el uso con poca frecuencia de los mercados de capitales para adquirir nuevos fondos. Las actividades diarias de la administración financiera incluyen la administración del crédito, el control del inventario, y la recepción y el desembolso de fondos. Otras funciones menos rutinarias incluyen la venta de acciones y bonos y el

establecimiento de presupuestos de capital y planes de dividendos. Como Se indica en la figura siguiente todas estas funciones se llevan a cabo cuando se busca establecer el equilibrio entre la rentabilidad y los componentes de riesgo de la empresa.

A fin de maximizar el Valor de mercado de la empresa en beneficio de los accionistas, es necesario determinar el equilibrio balance apropiado entre el riesgo y rendimiento. La decisión en cuanto a riesgo-rendimiento influirá no solamente sobre el lado de las operaciones del negocio (capital frente a mano de obra o producto A frente al productor B), sino también sobre la mezcla de financiamiento (acciones frente a bonos frente a utilidades detenidas).



Gráfico N° 5

Fuente: BESLEY, S. (2009) *Fundamentos de administración*

FINANZAS

El término finanzas se refiere a "todas las actividades relacionadas con la obtención de dinero y su uso eficaz". Ferrel, (2004), Pág. 8.

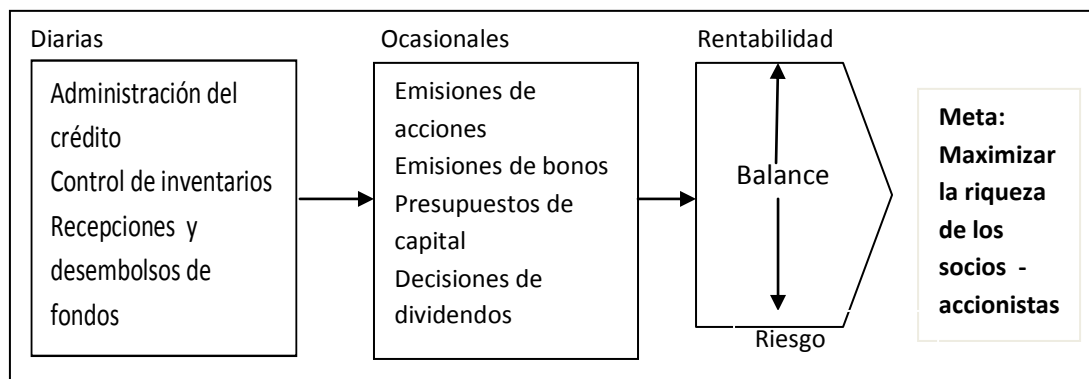
En términos simples las finanzas conciernen a las decisiones que se toman en relación con el dinero, con más exactitud, con los flujos de efectivo. Las decisiones financieras tienen que ver con cómo se recauda el dinero y como lo usan los gobiernos, las empresas los individuos. Besley, (2009), Pág. 4

Las finanzas "estudian la manera en que los recursos escasos se asignan a través del tiempo" Bodie y Merton, (2003), Pág. 2

Objetivos de las finanzas

En las finanzas representan aquella rama de la ciencia económica que se ocupa de todo lo concerniente al valor. Se ocupan cómo tomar las mejores decisiones para aumentar la riqueza de los accionistas, esto es el Valor de sus acciones. En el plano empresarial, el ejecutivo financiero debe tomar normalmente dos tipos de decisiones básicas: las decisiones de inversión, relacionadas con la compra de activos, las decisiones de financiamiento, vinculadas a la obtención de los fondos necesarios para la compra de dichos activos. En el plano personal, también las finanzas nos enseñan como tomar las mejores decisiones, por ejemplo cuando tenemos que solicitar un préstamo o invertir nuestro dinero en un activo financiero, o en un emprendimiento pequeño.

El objetivo de las finanzas es maximizar la riqueza de los accionistas. De esta forma, las decisiones de inversión y las decisiones de financiamiento deben agregar a la empresa tanto valor como sea posible. El ejecutivo financiero debe, en última instancia, ocuparse de asignar eficientemente los recursos y orientar todas sus decisiones para aumentar el valor de la riqueza de los accionistas.



Gráfico N° 6

Fuente: DUMRAUF, G. (2006) *Finanzas Corporativas*

RENTABILIDAD

La rentabilidad mide la eficiencia con la cual una empresa utiliza sus recursos financieros.

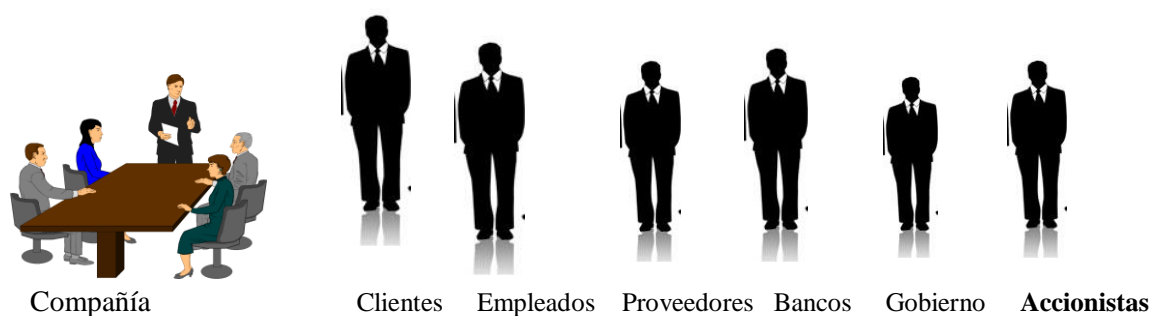
¿Qué significa esto? Decir que una empresa es eficiente es decir que no desperdicia recursos. Cada empresa utiliza recursos financieros para obtener beneficios. Estos recursos son, por un lado, el capital (que aportan los accionistas) y, por otro, la deuda (que aportan los acreedores). A esto hay que añadir las reservas: los beneficios que ha retenido la empresa en ejercicios anteriores con el fin de autofinanciarse (estas reservas, junto con el capital, constituyen los “Fondos Propios”).

Si una empresa utiliza unos recursos financieros muy elevados pero obtiene unos beneficios pequeños, pensaremos que ha “desperdiciado” recursos financieros: ha utilizado muchos recursos y ha obtenido poco beneficio con ellos. Por el contrario, si una empresa ha utilizado pocos recursos pero ha obtenido unos beneficios relativamente altos, podemos decir que ha “aprovechado bien” sus recursos. Por ejemplo, puede que sea una empresa muy pequeña que, pese a sus pocos recursos, está muy bien gestionada y obtiene beneficios elevados.

Según:<http://ocw.uc3m.es/economia-financiera-y-contabilidad/economia-de-la-empresa/material-de-clase-1/Rentabilidad.pdf>

¿Qué significa que somos rentables? Simplemente que percibimos un ingreso por algo que hacemos - obtenemos un beneficio por nuestros esfuerzos. Pero por mejor rentabilidad entendemos que una inversión nos produce un rédito mayor al que podríamos obtener si dedicamos esos recursos a otra actividad.

Si contamos con US\$1,000 en nuestra cuenta bancaria y nuestras opciones son de poner ese dinero en una cuenta de ahorros que nos genera un 6% de interés anual, o invertirlo en un negocio que nos producirá 10% de interés anual, ¿dónde invertiría el dinero?

Bueno, para muchos el diferencial entre el 6% y el 10%, considerando los riesgos como la posibilidad que la empresa fracase, puede no ser lo suficientemente atractivo. Pero si la inversión en la empresa puede garantizar un pago anual de un 20%, entonces es posible que estemos dispuestos a correr el riesgo.

Entonces, la rentabilidad es la utilidad que obtenemos de la inversión que efectuamos. Muy pocas personas estarían dispuestas a invertir en algo que no les produzca una renta atractiva y mucho menos si el riesgo incluye hasta poder perder el valor de lo invertido.

Toda empresa se forma con inversión, que generalmente proviene de quienes forman la empresa como dueños. Los dueños esperan que la empresa tenga éxito y les retribuya con utilidades cada cierto período (año). Mientras mayor sea la utilidad que reciben, más contentos estarán del desempeño de su empresa.

Entonces estemos claros que, generalmente o casi siempre, los dueños de una empresa esperan que la empresa sea rentable y les retribuya con la mayor cantidad de utilidades dentro de un período determinado. O sea, a los dueños les interesan las utilidades y que en base a ello evaluarán el éxito o fracaso de su empresa.

No importa si la empresa es una que fabrica y vende calzados, automóviles, servicios médicos, recursos financieros, educación, artesanía, dulces, etc., las utilidades son como el termómetro que indica si la empresa tiene fiebre y está enferma o si está saludable.

Para cualquier empresa existen tres actores críticos. Los dueños o inversionistas; los empleados o colaboradores; y los clientes o consumidores. Todos juegan un papel importante en cada empresa, pero son los dueños o inversionistas quienes llevan la voz cantante de la empresa y son ellos quienes deciden el propósito de la empresa. Los dueños o inversionistas son las personas que deciden cuál es la meta de la empresa y si es una empresa con fines de lucro la meta es: **"Hacer más dinero hoy y en el futuro"**

Según http://www.amands.net/re0_0.htm

EL ANÁLISIS FINANCIERO

“El análisis e interpretación de estados contables constituyen un conjunto sistematizado de técnicas que aportan un mayor conocimiento y comprensión de las variables fundamentales para diagnosticar la situación económico – financiera de la empresa.” SENDEROVICH, I. (1984). pág. 5

Un análisis consiste en distinguir y separar las partes de un todo para llegar a conocer sus elementos y principios. Se trata del examen que se realiza de una realidad susceptible de estudio intelectual.

A través del análisis, es posible estudiar los límites, las características y las posibles soluciones de un problema

Financiero, por otra parte, procede de finanzas, que es un concepto vinculado a la hacienda pública, los bienes y los caudales. La noción de finanzas se utiliza para nombrar al estudio de la circulación del dinero entre individuos, empresas o Estados.

El análisis financiero, por lo tanto, es un método que permite analizar las consecuencias financieras de las decisiones de negocios. Para esto es necesario aplicar técnicas que permitan recolectar la información relevante, llevar a cabo distintas mediciones y sacar conclusiones.

Gracias al análisis financiero, es posible estimar el rendimiento de una inversión, estudiar su riesgo y saber si el flujo de fondos de una empresa alcanza para afrontar los pagos, entre otras cuestiones.

El análisis financiero y la toma de decisiones

Con el análisis de su situación financiera para la aplicación de estrategias funcionales se dota a la empresa de las alternativas necesarias que le permiten lograr un adecuado nivel de riesgo, un incremento de su rendimiento y un eficaz y eficiente

gestión económica y financiera en la consecución de su actividad fundamental, o sea una óptima utilización de sus recursos financieros para el logro de sus objetivos.

Este análisis financiero implica:

- Identificar el estado de la ciencia sobre la administración financiera, los Estados Financieros y el diseño e importancia de la estrategia funcional en las empresas.
- Diseñar un procedimiento para el diagnóstico de la situación económico – financiera y la elaboración y la elaboración de la estrategia funcional para el área de resultados claves e economía y finanzas.
- Diagnosticar y analizar la situación económica y financiera de la empresa y proponer el diseño de la estrategia funcional.

Consideraciones

El análisis financiero no es un fin, es un medio, es un proceso que ayuda a la administración de la toma de decisiones. El analista es un asesor, no toma decisiones, solo estudia y recomienda. El interesado en el análisis debe manifestar el objetivo concreto que se persigue al realizar el estudio, dependiendo de las técnicas que se aplicaran. Antes de comenzar se debe considerar: ¿quién solicita el estudio?, ¿con que objeto?, ¿Cuál es el problema a analizar?, ¿cuáles indicadores, tendencias, cálculos y técnicas de análisis será conveniente utilizar?, ¿qué grado de exactitud se requiere de las conclusiones?, ¿de qué información se dispone?, ¿es confiable dicha información?, ¿qué limitaciones presenta?

El analista debe utilizar el máximo número de técnicas aplicadas en cada caso. Entre mayor sea el número de instrumentos utilizados, mayor será la exactitud de los resultados, lo importante es saber relacionar los instrumentos adecuados para cada caso y poderlos combinar para lograr resultados satisfactorios.

Las estrategias como alternativas de solución dentro de la toma de decisiones

El concepto de estrategia es originario del campo militar, pero aparece en el campo económico para lograr unos objetivos determinados”. La estrategia en administración, es un término difícil de definir y muy pocos autores coinciden en el significado de la estrategia. Pero la definición de estrategia surge de la necesidad de contar con ella.

Muchos autores en los conceptos y teorías aportados hacen referencia a la palabra estrategia definiéndola como metas u objetivos a alcanzar por parte de las empresas para lograr su misión. Por ejemplo, Alfred Chandler Jr. (2000) precisa que “estrategia es determinar los objetivos y las metas fundamentales a largo plazo, adoptar políticas correspondientes y asegurar los recursos necesarios para llegar a esas metas”. Explicita los objetos y las metas fundamentales.

Asimismo Menguzzatto y Renau (1995) aportan la idea de que esta “ explicita los objetivos generales de la empresa y los cursos de acciones fundamentales, de acuerdo con los medios actuales y potenciales de la empresa, a fin de lograr la inserción de esta en el medio socio económico”. George Morrissey (1993) aporta, que “el termino estrategia suele utilizarse para describir cómo lograr algo.

Se puede entonces definir que estrategias financieras, son las metas, patrones, o alternativas trazadas en aras de perfeccionar y optimizar la gestión financiera de una empresa, con un fin predeterminado: mejorar los resultados existentes y alcanzar o acercarse a los óptimos.

La información financiera, punto de partida

La información financiera juega un papel fundamental para la evaluación de las empresas y el cumplimiento de los objetivos globales y financieros, es el punto de partida para el estudio de la realidad financiera, la financiación e inversión de estas y la interpretación de los hechos financieros en base a un conjunto de técnicas que

conducen y ayudan a la dirección a tomar buenas decisiones. El análisis financiero comienza desde el mismo momento en que se elabora los estados financieros.

Los estados financieros constituyen el producto final de la contabilidad, ellos describen la situación económica - financiera de una empresa. El sistema contable reúne y presenta información acerca del desempeño y de la posición de la organización a través de los estados financieros, para que sean útiles y fidedignos deben ser preparados en el tiempo oportuno y ser revisados y certificados por auditores profesionales.

¿A quién interesa el análisis financiero?

Existen varias personas o entidades a quienes interesa y conviene el análisis financiero, cada uno lo enfoca desde el punto de vista de sus propios intereses y dará énfasis a ciertos aspectos que considere de mayor interés, así:

- a) **La administración de la empresa:** A quienes de las herramientas para determinar las fortalezas o debilidades de las finanzas y las operaciones, para toma de decisiones.
- b) **Los inversionistas:** Los dueños del patrimonio estarán interesados en conocer el progreso financiero del negocio, la rentabilidad a largo plazo y la eficacia administrativa de la empresa.
- c) **Los Bancos y Acreedores:** Para conocer la liquidez de la empresa, su capacidad para generar utilidades, la estabilidad de las operaciones de la empresa y la garantía del cumplimiento de sus obligaciones.
- d) **Las Cámaras de Comercio:** Para actualizar la información financiera de sus afiliados y calcular algunos indicadores, con el fin de llevar ciertos registros.
- e) **Las Bolsas de Valores:** Las sociedades inscritas en las bolsas le envían al final

de cada periodo sus estados financieros, para evaluar su situación financiera y suministrar información a los interesados en el mercado de valores.

- f) **Administración de Impuestos:** Toda empresa está obligada a presentar anualmente su declaración de renta, que incluye los estados financieros, para su examen y evaluación, establecido el cumplimiento con sus obligaciones tributarias.
- g) **Los Gremios:** Quienes llevan estadísticas actualizadas del comportamiento de las empresas del sector.

Métodos de análisis financiero

Los métodos de análisis financiero son los procedimientos utilizados para simplificar, separar o reducir los datos descriptivos y numéricos que integran los estados financieros, con el objeto de medir las relaciones en un solo periodo y los cambios presentados en varios ejercicios contables.

- Para el análisis financiero es importante conocer el significado de los siguientes términos:

Rentabilidad: es el rendimiento que generan los activos puestos en operación.

Tasa de rendimiento: es el porcentaje de utilidad en un periodo determinado.

Liquidez: es la capacidad que tiene una empresa para pagar sus deudas oportunamente.

- De acuerdo con la forma de analizar el contenido de los estados financieros, existen los siguiente métodos de evaluación:

Método de Análisis Vertical

Consiste en tomar un estado financiero de un período y relacionar cada una de

sus cuentas con un total determinado (cifra base) dentro del mismo estado.

En el balance general por ejemplo, puede hacerse determinando a qué porcentaje del total de éstos corresponde cada activo individual, o dicho análisis puede subdividirse comparando activos corrientes individuales con el total de activos corrientes igual puede hacerse con las cuentas del pasivo o el patrimonio. En el estado de pérdidas y ganancias el procedimiento consiste en tomar las ventas netas como base y relacionarlas con todas las demás cifras e igualmente tomar otros grupos de cifras como los costos de ventas o gastos de administración y relacionarlas con su total.

Lo importante del análisis vertical es la interpretación de los porcentajes, que pueden indicar políticas de la empresa, el tipo de empresa, la estructura financiera, los márgenes de rentabilidad, etc.

Método de Análisis Horizontal

Consiste en comparar estados financieros homogéneos en dos o más periodos consecutivos, para determinar los aumentos y disminuciones en las cuentas individuales de un periodo a otro, para su estudio, interpretación y toma de decisiones.

Su ventaja radica en que muestra las variaciones en cifras absolutas, en porcentajes o en razones para observar ampliamente los cambios presentados. Al hacer el análisis horizontal lo más importante es determinar que variaciones o qué cifras merecen atención especial porque presentan cambios extraordinarios o significativos.

Frente a los nombres de las cuentas correspondientes a los estados financieros, aparecen las cifras de dos períodos consecutivos, en la siguiente columna aparece el aumento o disminución en términos absolutos presentado del período 1 al 2 en la misma cuenta, y en la siguiente columna aparece la variación relativa o porcentaje que resulta de dividir la relación absoluta para la cifra del periodo 1.

Los Estados Financieros

Para hacer análisis financiero se necesita tener el conocimiento completo y profundo de los estados financieros, su esencia, las partidas que lo conforman, sus problemas y limitaciones. Los estados financieros son documentos que se prepara en la empresa al terminar cada ejercicio contable, para conocer su situación financiera y sus resultados económicos, son resúmenes esquemáticos que incluyen cifras, rubros y clasificaciones, habiendo de reflejar hechos contabilizados, convencionalismos contables y criterios de las personas que lo elaboran.

Naturaleza de los estados financieros

Los estados financieros se originan en la contabilidad, que es el arte de registrar, clasificar, resumir e interpretar los datos financieros a través de informes contables. Los estados financieros se preparan para presentar informes periódicos de la situación de un negocio, los progresos de la administración de hechos registrados, convenciones contables y juicios personales.

Los estados financieros se preparan para presentar informes periódicos acerca de la situación del negocio, los progresos de la administración y los resultados obtenidos durante el periodo que se estudia. Las convenciones y juicios aplicados los afectan sustancialmente y su idoneidad depende esencialmente de la competencia de quienes los formulan y de su respecto de los principios y las convenciones contables generalmente aceptados. En los estados financieros se cumplen tres aspectos así:

- a) **Son hechos registrados**, ya que se refieren a los datos sacados de los registros contables tales como la contabilidad de efectivo o el valor de las obligaciones.
- b) **La convenciones**, se relacionan con ciertos procedimientos y supuestos, tales como la forma de valoriza.

- c) **El juicio personal** hace referencia a las decisiones que puede tomar el contador en cuanto a utilizar tal o cual método de depreciación, o valorización de inventario, amortizar el intangible en término más corto o más largo.

Principios de los Estados Financieros

- Los datos contables deben registrarse en términos de dinero.
- Toda transacción debe ser contabilizada por partida doble.
- La empresa es entidad distinta de sus propietarios
- Se suponen las operaciones de negocio en marcha.
- Se debe partir del supuesto de que dos estados financieros son consistentes, y es decir que se han empleado las mismas técnicas contables todos los años de tal manera que puedan ser comparados sin error.
- Los ingresos se reconocen cuando el proceso de devengar se está cumpliendo o virtualmente cumplido y se ha efectuado un intercambio económico.
- Los ingresos y gastos deben ser razonablemente equilibrados.
- Las partidas del balance generalmente, la mayoría de los casos, están valoradas al costo.
- Se prefiere que los errores por medida tienden a sobrestimar las actividades de activos netos.

Limitaciones de los estados financieros

- Los estados financieros presentan las siguientes limitaciones:
- Son informes provisionales, ya que el estado real de un negocio se determina cuando se vende o liquida.
- Representan el trabajo de varias divisiones de la empresa, con diferentes intereses.
- En una economía inflacionaria la cuantía original no representa el valor real de los activos y pasivos.

- Los estados financieros se preparan para grupos muy diferentes, que implican ajustes para su presentación en cada caso.
- Los estados financieros no pueden reflejar ciertos factores que afectan la situación financiera y los resultados de las operaciones.

Diversas formas de presentación de los estados financieros

Dependiendo de su finalidad, los estados financieros pueden presentarse como:

- **Estados financieros comerciales:** Para operaciones comerciales.
- **Estados financieros fiscales:** Para el cumplimiento de obligaciones tributarias.
- **Estados financieros auditados:** Para el control interno de la empresa.
- **Estados financieros consolidados:** Para integrar la información financiera de sucursales o afiliadas.
- **Estados financieros históricos:** Para mostrar la información financiera de periodos anteriores.
- **Estados financieros presupuestados:** Para proyectar la información financiera futura de la empresa.

Clasificación a los estados financieros

Los estados financieros pueden ser básicos o complementarios.

Estados financieros básicos

Los estados financieros básicos son el balance General y el estado de pérdidas y ganancias.

Balance General

Es el informe contable que representa la situación financiera de la empresa con indicaciones de sus propiedades y derechos, sus obligaciones y su capital, valoradas y elaboradas de acuerdo con los principios de contabilidad generalmente aceptados.

También se le conoce como el estado de situación financiera, estado de inversiones, estado de recursos y de obligaciones, estado de activo, pasivo a capital.

El balance general es estático, porque muestra la situación de la empresa en un momento dado, es una fotografía instantánea, de acuerdo con el plan único de cuentas (PUC), está formado por:

- a) **Activo:** Representa los bienes y derechos de la empresa clasificados de acuerdo con su grado de disponibilidad, o sea la facilidad o rapidez para ser convertido en efectivo en un período determinado y están clasificados en:
- **Disponible:** En estos se encuentran los recursos de liquidez inmediata, total o parcial, con que cuenta la empresa y que son para fines generales de pagos en el corto plazo, se encuentra entre ellos la caja, los bancos, los fondos en las corporaciones de ahorro, las remesas del tránsito y los fondos de general.
 - **Inversiones:** Éstas representan todos los títulos valores como acciones, cuotas de partes de interés social, papeles comerciales o cualquier otro documento negociable adquirido por el ente económico con carácter temporal o permanente, con la finalidad de mantener una reserva secundaria de liquidez, establecer relaciones económicas con otras entidades o para cumplir con disposiciones legales.
 - **Cuentas por cobrar:** Las cuentas de documentos por cobrar representan todos los derechos de reclamar efectivo u otros bienes y servicios como consecuencia de préstamos y otras operaciones de crédito, incluidas las comerciales y las no comerciales.
 - **Inventarios:** Los de inventarios son todos aquellos bienes corporales destinados a la venta en el curso normal de los negocios, así como los que se halla en proceso de producción o que se utilizaran en la producción de otros que serán vendidos.
 - **Propiedad, planta y equipo:** La propiedad, plantel y equipo simboliza todos los activos tangibles adquiridos, construidos o en proceso de construcción, con la intención de emplearlos en forma permanente, o para

utilizarlos en administración, que no están destinados para la venta y cuya vida útil sobrepasa el año de utilización.

- **Activos agotables:** Estos activos representan los recursos naturales de propiedad de la empresa. Su cantidad disminuye de acuerdo al tiempo que dura su explotación.
 - **Activos intangibles:** Son activos intangibles los recursos obtenidos por un ente económico que, careciendo de naturaleza material, dan un derecho oponible a terceros, el cual ofrece un beneficio en periodos posteriores. Entre éstos se encuentran las patentes, marcas, franquicias, derechos de autor y los bienes entregados en fiducia mercantil.
 - **Activos diferidos:** Son todos los recursos que son pagados para obtener un beneficio futuro, entre los cuales se encuentran los gastos anticipados, como intereses, seguros, arrendamientos, los cargos diferidos que representan bienes o servicios recibidos de los cuales se espera obtener beneficios económicos en otros periodos.
 - **Otros activos:** Como los bienes de arte y cultura, diversos y provisiones.
 - **Valorizaciones:** de inversiones, de propiedad, la planta y equipo y de otros activos.
- b) **Pasivo:** Representa las obligaciones totales de la empresa en el corto o largo plazo, cuyos beneficiadas generalmente son personas o entidades diferentes a los socios y se clasifican de acuerdo con su exigibilidad, o sea el plazo que tiene la empresa para pagar sus deudas así:
- **Pasivo corriente,** como impuestos, gravámenes y tasas, pasivos estimados y provisiones, además de la parte corriente de las obligaciones financieras, proveedores, cuentas por pagar y obligaciones laborales.
 - **Pasivo a largo plazo,** como obligaciones financieras, proveedores, cuentas por pagar y obligaciones laborales a largo plazo, además bonos y papeles comerciales.
 - **Diferidos,** que comprende los ingresos recibidos por anticipado y abonos diferidos.
 - **Otros pasivos,** como anticipos y avances recibidos y diversos.

c) **Patrimonio:** Representa la participación de los propietarios en el negocio y l resulta de restar del total activo, el pasivo con terceros, se clasifica de acuerdo con su permanencia en empresas así:

- Capital social
- Superávit de capital
- Reservas
- Revalorizaciones del patrimonio
- Dividendos y participaciones decretados en acciones o cuotas
- Resultados del ejercicio
- Resultados de ejercicios anteriores
- Superávit por valorización

Estado de pérdidas y ganancias

Muestras de ingresos y los egresos así como la utilidad o pérdida resultante de las operaciones de una empresa durante un período de tiempo determinado. También se le conoce como estado de resultados, estado de rentas y gastos, estados de ingresos y egresos, estados de utilidades.

- a) **Ingresos operacionales**, que los constituyen las ventas brutas restándoles las devoluciones, rebajas y descuentos.
- b) **Menos costos de ventas**, que integran:
 - **materia prima:** Inventario inicial más compras, menos Inventario final
 - **Mano de obra directa:** Salarios y prestaciones
 - **Costos indirectos de fabricación**, que incluye mano de obra indirecta materiales indirectos, combustible, calefacción y energía, mantenimiento, supervisión, ingeniería, impuestos, seguros y depreciación.
- c) **Igual utilidad bruta**
- d) **Menos gastos de administración y ventas:** Sueldos y prestaciones, arrendamiento, publicidad, útiles de oficina, servicios públicos, útiles de

será, seguros, impuestos, amortización de diferidos, provisiones, mantenimiento y reparaciones, depreciaciones y otros.

- Igual utilidad operacional
- Más ingresos no operacionales
- Menos gastos no operacionales
- Igual utilidad neta antes impuesto
- Menos impuesto de renta y complementario
- Igual utilidad líquida
- Menos reservas
- Igual utilidad del ejercicio

Estados financieros complementarios

Se utilizan para dar informes en las asambleas generales y para el control interno de la empresa, deduciéndose de los estados financieros principales y entre éstos se tienen:

- a) **Estado de flujo de fondo:** Resulta de la comparación del balance general en dos fechas determinadas, mostrando donde obtuvo la empresa los recursos financieros y qué destino les dio, también se conoce como estado de fuentes y usos, estado de origen y aplicación de fondos, estado de cambios en la situación financiera.
- b) **Informes de cartera:** Mediante este documento una entidad puede beneficiarse de recibir con la periodicidad deseada informes exhaustivos, detallados y completos de cartera en un formato predefinido. La estructura y la extensión de los informes se fija previamente, pudiendo incluir gráficos, tablas y análisis de éstos. Este servicio tiene como objetivo reflejar periódicamente el estado de una cartera mediante un informe elaborado. Complemento ideal para profesionales encargados del análisis de cartera y de la exposición del mismo frente a la Junta, Consejo o Dirección de la entidad.

- c) **Saldos diarios de fondos:** Los saldos diarios de fondos es un informe diario de operaciones que recopila en forma clara y precisa las transacciones realizadas cada día en una empresa como son: ingresos, cheques girados, compras al crédito y otros. El informe diario de operaciones podrá estar dividido en las siguientes secciones principales: sección de ingresos y sus respectivos cargos y la sección de cheques girados y compras al crédito. Además secciones de control como son: sección de control de inventario, sección de control de saldos de las cuentas, sección de observaciones y sección de fecha y de número.
- d) **Informe de Inventarios:** Es un documento donde se puede visualizar la información de todos los movimientos de inventarios y filtrarlos, agruparlos y totalizarlos por costos, a los niveles que se deseen y ordenarlos según las necesidades de información. Este informe se puede obtener por medio de sistemas Computarizados o manuales, que nos permiten conocer entiendo real los productos que se encuentran en bodega, las ordenes de pedidos pendientes y los usuarios que solicitan nuevos producto.

Interpretación de los estados contables

Se basa en el examen e interpretación de los estados financieros básicos debidamente clasificados, mediante la aplicación de todas las técnicas posibles tales como: análisis horizontal y vertical, elaboración de los estados financieros derivados del capital de trabajo, proyecciones financieras etc.

Importancia de analizar los estados financieros

El análisis de los estados financieros constituye una vía para lograr encontrar las causas y atacar los efectos, a través de la aplicación de técnicas de análisis. El análisis tiene de ciencia y de arte. La ciencia está determinada por el conjunto de técnicas que se pueden aplicar; el arte está en la habilidad del analista para entender y transmitir los resultados con un objetivo vital, **servir de soporte para la toma de decisiones.**

Es evidente que de los análisis y diagnósticos económicos y financieros sale a relucir situación real de la entidad, y es la herramienta inicial dentro del largo proceso de la toma de decisiones que se continúa con el diseño y la aplicación de estrategias en aquellas áreas en las cuales la organización empresarial debe de redimensionar su accionar con vistas a solucionar las debilidades detectadas.

Análisis interno y externo

De acuerdo con la ubicación del analista dentro o fuera de la empresa, el análisis financiero puede ser interno o externo:

- a) **El análisis interno:** Donde el analista tiene acceso a los libros y registros detallados de la compañía y puede comprobar toda la información. Por lo general éste es requerido por la administración de la empresa, inversionistas y el gobierno.
- b) **Del análisis de externo:** El analista no tiene acceso a la información, depende de la poca que sea suministrado o encuentre publicada, sobre la cual debe hacer evaluaciones y obtener conclusiones, por lo general este es requerido por los bancos, acreedores de inversionistas.

Herramientas para el análisis financiero

El analista cuenta con una serie de herramientas, que le permiten el cumplimiento de su trabajo, entre los cuales se tienen:

- a) **Los estados financieros básicos,** informes internos, anexos, notas, memorias, presupuestos, etc., Suministrados por la empresa, por lo menos de los tres últimos períodos.
- b) **Información complementaria** sobre sistemas contables y políticas financieras.
- c) **La información adicional** sobre fases del mercado, producción y organización.

- d) **Las herramientas de la administración financiera** como: evaluación de proyectos, análisis de costo de capital y análisis del capital de trabajo.
- e) **Las herramientas de matemáticas financieras** como disciplinas básicas dentro de toda decisión de tipo financiera o crediticia.
- f) **El análisis macroeconómico** sobre aspectos como producción nacional, política monetaria, sector externo, sector público, etc.

Los recursos con los que dispone en su análisis son:

- g) **Situación actual**, para entender cómo está hoy la entidad o la empresa.
- h) **Tendencia**, estableciendo como se ha movido o evolucionado la entidad o empresa.

Razones Financieras

Uno de los instrumentos más usados para realizar análisis financiero de entidades, es el uso de las **Razones Financieras**, ya que éstas pueden medir en un alto grado la eficacia y comportamiento financiero de la empresa. Estas presentan una perspectiva amplia de la situación financiera, puede precisar el grado de liquidez, de rentabilidad, el apalancamiento financiero, la cobertura y todo lo que tenga que ver con su actividad.

Las **Razones Financieras**, son comparables con las de la competencia y llevan al análisis y reflexión del funcionamiento de las empresas frente a sus rivales, a continuación se explican los fundamentos de aplicación y cálculo de cada una de ellas.

Razones de Liquidez y Solvencia

La liquidez de una organización es juzgada por la capacidad para saldar las obligaciones a corto plazo que se han adquirido a medida que éstas se vencen. Se refieren no solamente a las finanzas totales de la empresa, sino a su habilidad para convertir en efectivo determinados activos y pasivos corrientes.

Índice de Solvencia (IS): Este considera la verdadera magnitud de la empresa en cualquier instancia del tiempo y es comparable con diferentes entidades de la misma actividad. Este índice muestra la capacidad de las empresas para hacer frente a sus vencimientos de corto plazo, estando influenciada por la composición del activo circulante frente a las deudas a corto plazo, por lo que su análisis periódico permite prevenir situaciones de iliquidez y posteriores problemas de insolvencia en las empresas.

$$IS = \frac{\text{Activo Corriente}}{\text{Pasivo Corriente}}$$

Índice de la Prueba del Ácido (ÁCIDO): Esta prueba es semejante al índice de solvencia, pero dentro del activo corriente no se tiene en cuenta el inventario de productos, ya que este es el activo con menor liquidez. Es un indicador más riguroso, el cual pretende verificar la capacidad de la empresa para cancelar sus obligaciones corrientes, pero sin depender de la venta de sus existencias; es decir, básicamente con sus saldos de efectivo, el de sus cuentas por cobrar, inversiones temporales y algún otro activo de fácil liquidación, diferente de los inventarios.

$$\text{ÁCIDO} = \frac{\text{Activo Corriente} - \text{Inventario}}{\text{Pasivo Corriente}}$$

Razones de Endeudamiento

Estas razones indican el monto del dinero de terceros que se utilizan para generar utilidades, estas son de gran importancia ya que estas deudas comprometen a la empresa en el transcurso del tiempo.

Razón de Endeudamiento (RE): Mide la proporción del total de activos aportados por los acreedores de la empresa. Este índice permite determinar el nivel de autonomía financiera. Cuando el índice es elevado indica que la empresa depende mucho de sus acreedores y que dispone de una limitada capacidad de endeudamiento, o lo que es lo

mismo, se está descapitalizando y funciona con una estructura financiera más arriesgada. Por el contrario, un índice bajo representa un elevado grado de independencia de la empresa frente a sus acreedores.

$$RE = \frac{\text{Pasivo total}}{\text{Activo total}}$$

Relación de Pasivo a Corto Plazo: Mide la proporción del Total de los Pasivos que corresponden a obligaciones de corto plazo.

$$RPCP = \frac{\text{Pasivo Corto Plazo}}{\text{Pasivo total}}$$

Veces que se ha ganado el Interés (VGI): Calcula la capacidad de la empresa para efectuar los pagos contractuales de intereses.

$$VGI = \frac{\text{Utilidad antes de intereses e impuestos}}{\text{Erogación anual por intereses}}$$

Razones de Gestión o Rotación

Estos indicadores tienen por objetivo medir la eficiencia con la cual las empresas utilizan sus recursos. De esta forma, miden el nivel de rotación de los componentes del activo; el grado de recuperación de los créditos y del pago de las obligaciones; la eficiencia con la cual una empresa utiliza sus activos según la velocidad de recuperación de los valores aplicados en ellos. Lo anterior surge de un principio elemental en el campo de las finanzas de acuerdo al cual, todos los activos de una empresa deben contribuir al máximo en el logro de los objetivos financieros de la misma.

Rotación de Inventario (RI): Este mide el tiempo que demora el inventario en proporcionar liquidez por medio de su movimiento durante el periodo.

$$RI = \frac{\text{Ventas}}{\text{Inventario Promedio}}$$

Plazo Promedio de Inventario (PPI): Representa el promedio de días que un artículo permanece en el inventario de la empresa.

$$PPI = \frac{360}{\text{Rotación del Inventario}}$$

Rotación de Cuentas por Cobrar (RCC): Muestra el número de veces que las cuentas por cobrar giran, en promedio, en un periodo determinado de tiempo, generalmente un año.

$$RCC = \frac{\text{Ventas anuales a crédito}}{\text{Promedio de Cuentas por Cobrar}}$$

Plazo Promedio de Cuentas por Cobrar (PPCC): Es una razón que indica la evaluación de la política de créditos concedidos y cobros de la empresa.

$$PPCC = \frac{360}{\text{Rotación de Cuentas por Cobrar}}$$

Rotación de Cuentas por Pagar (RCP): Sirve para calcular el número de veces que las cuentas por pagar se cancelaron a los proveedores en el curso del año.

$$RCP = \frac{\text{Compras anuales a crédito}}{\text{Promedio de Cuentas por Pagar}}$$

Plazo Promedio de Cuentas por Pagar (PPCP): Permite vislumbrar el número de días como normas de pago de la empresa.

$$PPCP = \frac{360}{\text{Rotación de Cuentas por Pagar}}$$

Rotación del Activo Fijo (RAF): Este índice muestra el nivel de eficiencia con que la empresa maneja sus activos fijos. Da respuesta a esta pregunta ¿el monto total de ventas justifica su monto total de activos fijos?

$$\text{RAF} = \frac{\text{Ventas anuales}}{\text{Activos Fijos}}$$

Razones de Rentabilidad

Los indicadores de rendimiento, denominados también de rentabilidad o lucratividad, sirven para medir la efectividad de la administración de la empresa para controlar los costos y gastos y, de esta manera, convertir las ventas en utilidades.

Desde el punto de vista del inversionista, lo más importante de utilizar estos indicadores es analizar la manera como se produce el retorno de los valores invertidos en la empresa (rentabilidad del patrimonio y rentabilidad del activo total).

Margen Bruto de Utilidades (MB): Indica el porcentaje que queda sobre las ventas después que la empresa ha pagado sus existencias.

$$\text{MB} = \frac{\text{Ventas} - \text{Costo de lo Vendido}}{\text{Ventas}}$$

$$\text{MB} = \frac{\text{Utilidad Bruta}}{\text{Ventas}}$$

Rendimiento del Patrimonio (Ptr): Este índice permite identificar el rendimiento que le ofrece a los socios el capital que han invertido en la empresa, se divide la utilidad neta para el total del patrimonio.

$$\text{RP} = \frac{\text{Utilidad Neta}}{\text{Patrimonio}}$$

Rendimiento de la Inversión (REI): Determina la efectividad total de la administración para producir utilidades con los activos disponibles.

$$\text{REI} = \frac{\text{Utilidades netas después de impuestos}}{\text{Activos totales}}$$

Rendimiento Rentabilidad Operacional del Patrimonio (P): La rentabilidad operacional del patrimonio permite identificar la rentabilidad que le ofrece a los socios o accionistas el capital que han invertido en la empresa, sin tomar en cuenta los gastos financieros ni de impuestos y participación de trabajadores.

$$\text{UOP} = \frac{\text{Utilidad Operacional}}{\text{Patrimonio}}$$

Utilidad Neta: Este índice es uno de los que demuestra la rentabilidad de la empresa, concebida como el resultado de una serie de decisiones y políticas internas. Da la respuesta final acerca del grado de efectividad de la gestión del negocio. Mientras más alto sea el cociente obtenido, será más satisfactorio su desenvolvimiento.

$$\text{UN} = \frac{\text{Utilidad neta}}{\text{Ventas}}$$

2.4.2 LA GESTIÓN EMPRESARIAL (VARIABLE DEPENDIENTE)

ORGANIZACIÓN

Cuando se habla de organización, nos referimos a un grupo de personas que trabajan juntas y que coordinan sus acciones para alcanzar una amplia variedad de objetivos. MOCHÓN, F. (2006) pág. 2

“Se refiere al proceso que parte de la especialización y división del trabajo para agrupar y asignar funciones a unidades específicas e interrelacionadas por líneas de mando, comunicación y jerarquía con el fin de contribuir al logro de objetivos de comunicaciones a un grupo de personas” BENJAMÍN, E (2009). Pág. 14

La organización como función, es el principio de la ciencia administrativa, que regula la estructura orgánica de una empresa, la actuación de la administración, el manejo de los recursos, la aplicación de técnicas científicas y operativas, la conducción de las relaciones internas y externas de su entorno, la ejecución de procedimientos, el desarrollo de la programación de trabajo, el control productivo, la medición de resultados y la evaluación global de las políticas empresariales establecidas. GUADALUPE, J. (2007) pág. 11

Es el establecimiento de la estructura necesaria para la sistematización racional de los recursos, mediante la determinación de jerarquías, disposición, correlación y agrupación de actividades, con el fin de poder realizar y simplificar las funciones del grupo social.

<http://www.mitecnologico.com/Main/ConceptoEImportanciaDeLaOrganizacion>

Elementos del Concepto.

Estructura. La organización implica el establecimiento del marco fundamental en el que habrá el grupo social, ya que establece la disposición y la correlación de las funciones, jerarquías y actividades necesarias para lograr los objetivos.

Sistematización. Las actividades y recursos de la empresa, deben de coordinarse racionalmente para facilitar el trabajo y la eficiencia.

Agrupación y asignación de actividades y responsabilidades. En la organización surge la necesidad de agrupar, dividir y asignar funciones a fin de promover la especialización. Jerárquica. La organización, como estructura, origina la necesidad de establecer niveles de autoridad y responsabilidad dentro de la empresa.

Simplificación de funciones. Uno de los objetivos básicos de la organización es establecer los métodos más sencillos para realizar el trabajo de la mejor manera posible.

DIRECCIÓN

“La dirección es el proceso de guiar y proveer de soporte necesario a las personas para que contribuyan con efectividad a logro de las metas de la organización”. BENJAMÍN, E (2009). Pág. 14

La dirección de empresas el proceso que consiste en utilizar los recursos de la organización para conseguir efectiva y eficientemente los objetivos de la misma mediante la planificación, el liderazgo y el control. MOCHÓN, F. (2006) pág. 2

Esta etapa del Proceso Administrativo llamada también ejecución, comando o liderazgo, es una función de tal trascendencia que algunos autores consideran que la administración y la dirección son una misma cosa debido a que al dirigir es cuando se ejercen más representativamente las funciones administrativas, de manera que todos los dirigentes pueden considerarse administradores.

http://sistemas.itlp.edu.mx/tutoriales/procesoadmvo/tema5_1.htm

El directivo y sus funciones

Un directivo es la persona responsable de supervisar el uso que una organización realiza sus recursos, en orden a alcanzar unos objetivos determinados. Cuando se habla

de organización, nos referimos a un grupo de personas que trabajan juntas de que coordinar sus acciones para alcanzar una amplia variedad de objetivos. La dirección de empresas el proceso que consiste en utilizar los recursos de la organización para conseguir efectiva y eficientemente los objetivos de la misma mediante la planificación, el liderazgo y el control. Una organización es eficiente cuando utiliza de la forma más productiva posible sus recursos. Una organización es efectiva, cuando persigue objetivos apropiados y es capaz de alcanzar dichos objetivos utilizando esos recursos para crear bienes y servicios que los clientes desean.

El directivo

En toda empresa se hace algo concreto, bien sea un producto o un servicio. Para ello se utiliza un saber hacer específico o una tecnología y se lleva a cabo un amplio conjunto de actividades tales como llevar la contabilidad, gestionar la tesorería, reclutar personal entrenarlo y motivarlo, vender el producto y muchas cosas más. Aunque todo se hiciera correctamente nada se produciría en el momento oportuno ni en la medida adecuada si no se realizara también la función de dirección. Por ello, toda empresa requiere, para llevar a un buen término su actividad que se realice una función esencial: dirigir.

Un símil para ilustrar la importante tarea de la dirección puede establecerse apelando a una orquesta. En una orquesta cada uno de los músicos toca un instrumento, en unos momentos precisos y siguiendo unas pautas determinadas para la pieza que se interpreta, pero el orden y el concierto dependen de la batuta del director. De éste depende la armonía del conjunto y es, en última instancia, el responsable del éxito o del fracaso de la función y en definitiva de la orquesta.

Niveles de dirección

Para desarrollar de forma efectiva y eficiente su actividad, las organizaciones típicamente cuentan con tres niveles de directivos:

- Directivos de primera línea
- Los directivos del nivel medio y
- La alta dirección

Directivos de primera línea

Los directivos de la primera línea son responsables de supervisar las actividades diarias de los empleados que no son directivos. Estos empleados realizan muchas actividades que son necesarias para producir bienes y servicios. Los directivos de primera línea trabajan en todos los departamentos o funciones de una organización. Ejemplos de directivos de primera línea, pueden ser el supervisor de un grupo de telefonistas en un centro de atención al cliente o el mecánico jefe de una cadena de montaje en una empresa fabricante de automóviles.

Directivos del nivel medio

Los directivos de nivel medio son los responsables de desarrollar y utilizar efectiva y eficientemente los recursos de la organización, esto es, el trabajo y los demás recursos, de forma que se alcancen los objetivos de la organización. Para aumentar la eficiencia, las directivas del nivel medio deben buscar la forma de ayudar a los directivos de base o de primera línea y a los empleados no directivos, para que utilicen mejor los recursos y así reducir los costes o mejorar el servicio al cliente. Para mejorar la efectividad evalúan si los objetivos que la organización está persiguiendo son apropiados y sugieren a la alta dirección formas en que estos objetivos pueden cambiarse, con lo que en muchas ocasiones se consiguen mejoras en los resultados muy significativas. Buena parte del trabajo de los directivos de nivel medio consiste en desarrollar y refinar habilidades y conocimientos, como por ejemplo técnicas de producción, la logística y almacenamiento, de marketing o de atención al cliente, que permiten que la organización sea eficiente y efectiva. En este sentido, toman miles de decisiones específicas sobre producción de bienes y servicios tales como: identificar los posibles cuellos de botella que limitan la producción, decidir que supervisores de primera línea deben elegirse para un proyecto en particular, encontrar los recursos de

mejor calidad, o decidir cómo deben organizarse los empleados para lograr que alcancen el mejor uso posible de los recursos. Detrás de una fuerza de ventas excelente siempre está un grupo de directivos del nivel medio que los selecciona, los forma, los motiva y los recompensa y lo mismo ocurre con el equipo de trabajo que gestiona eficientemente un almacén a una línea de montaje.

Directivos de alta dirección

Los directivos que integran la alta dirección son responsables del rendimiento de todos los departamentos y divisiones. Tienen responsabilidades interdepartamentales y establecen los objetivos de la organización, tales como los bienes y servicios que se deben producir. La alta dirección decide cómo deben interrelacionarse los distintos departamentos y supervisan como los directivos de nivel medio utilizan los recursos en cada departamento para alcanzar los objetivos deseados. En última instancia la alta dirección es el responsable del éxito o del fracaso de la organización.

GERENCIA

La gerencia es un cargo que ocupa el director de una empresa lo cual tiene dentro de sus múltiples funciones, representar a la sociedad frente a terceros y coordinar todos los recursos a través del proceso de planeamiento, organización dirección y control a fin de lograr objetivos establecidos.

<http://www.monografias.com/trabajos3/gerenylider/gerenylider.shtml>

Es un proceso social que lleva la responsabilidad de planear, regular y ejecutar las operaciones de una empresa para lograr un propósito.

<http://la-gerencia.com/>

La palabra gerencia se utiliza para denominar al conjunto de empleados de alta calificación que se encarga de dirigir y gestionar los asuntos de una empresa. El término también permite referirse al cargo que ocupa el director general (o gerente) de la empresa, quien cumple con distintas funciones: coordinar los recursos internos,

representar a la compañía frente a terceros y controlar las metas y objetivos.

<http://definicion.de/gerencia/>

Tipos de Gerencia

En la gerencia existen cuatro tipos los cuales son:

La Gerencia Patrimonial

Este tipo de gerencia es aquella que en la propiedad, los puestos principales de formulación de principios de acción y una proporción significativa de otros cargos superiores de la jerarquía son retenidos por miembros de una familia extensa.

La Gerencia Política

La gerencia política es menos común y al igual que la dirección patrimonial, sus posibilidades de supervivencia son débiles en las sociedades industrializantes modernas, ella existe cuando la propiedad, en altos cargos decisivos y los puestos administrativos claves están asignados sobre la base de la afiliación y de las lealtades políticas.

La Gerencia por Objetivos

La gerencia por objetivos se define como el punto final (o meta) hacia el cual la gerencia dirige sus esfuerzos. El establecimiento de un objetivo es en efecto, la determinación de un propósito, y cuando se aplica a una organización empresarial, se convierte en el establecimiento de la razón de su existencia.

La Necesidad de la Gerencia

En una empresa siempre se da la necesidad de una buena gerencia y para ello se nos hace necesario la formulación de dos tipos de preguntas claves tales como ¿por qué y cuándo la gerencia es necesaria?, la respuesta a esta pregunta define, en parte, un

aspecto de la naturaleza de la gerencia: La gerencia es responsable del éxito o el fracaso de un negocio. La afirmación de que la gerencia es responsable del éxito o el fracaso de un negocio nos dice por qué necesitamos una gerencia, pero no nos indica cuándo ella es requerida.

Siempre que algunos individuos formen un grupo, el cual, por definición, consiste de más de una persona, y tal grupo tiene un objetivo, se hace necesario, para el grupo, trabajar unidos a fin de lograr dicho objetivo. Los integrantes del grupo deben subordinar, hasta cierto punto, sus deseos individuales para alcanzar las metas del grupo, y la gerencia debe proveer liderato, dirección y coordinación de esfuerzos para la acción del grupo. De esta manera, la cuestión cuándo se contesta al establecer que la gerencia es requerida siempre que haya un grupo de individuos con objetivos determinados.

Objetivos de la Gerencia

Nombrando algunos de los objetivos de la gerencia tenemos los siguientes:

1. Posición en el mercado
2. Innovación
3. Productividad
4. Recursos físicos y financieros
5. Rentabilidad (rendimientos de beneficios)
6. Actuación y desarrollo gerencial
7. Actuación y actitud del trabajador
8. Responsabilidad social

LA GESTIÓN EMPRESARIAL

Concepto

La gestión empresarial se define como el proceso intelectual creativo que permite a un

individuo diseñar y ejecutar las directrices y procesos estratégicos y tácticos de una unidad productiva- empresa, negocio o corporación-mediante la comprensión, conceptualización y conocimiento de la esencia de su quehacer, y a al mismo tiempo coordinar los recursos o capitales económicos, humanos, tecnológicos y de relaciones sociales, políticas y comerciales para alcanzar sus propósitos u objetivos.

Hernández (2011) pág. 2

Es la actividad empresarial que busca a través de personas (como directores institucionales, gerentes, productores, consultores y expertos) mejorar la productividad y por ende la competitividad de las empresas o negocios. Una optima gestión no busca sólo hacer las cosas mejor, lo más importante es hacer mejor las cosas correctas y en ese sentido es necesario identificar los factores que influyen en el éxito o mejor resultado de la gestión.

El concepto de gestión se mueve en un ambiente en el cual, por lo general, los recursos disponibles escasean, y en base a esto, la persona encargada de la gestión debe aplicar diferentes fórmulas para que se esta manera se logren persuadir y motivar constantemente a todas las fuentes del capital empresarial, con el objetivo de lograr que las mismas apoyen todos los proyectos que la empresa planea emprender.

La gestión es quizá uno de los elementos más abstractos contenidos dentro del argot gerencial moderno. Anteriormente, manejar una empresa se resumía en el cumplimiento de varios procesos administrativos fundamentales y muy precisos, a través de los cuales era posible convertir los recursos de la empresa en productos. Entender la gestión a la luz de planificar, ejecutar, dirigir, controlar y evaluar provee una visión bastante elemental, que deja de lado una diversidad de aspectos involucrados en la coordinación de grupos humanos y recursos limitados para alcanzar objetivos.

Si buscamos un sinónimo para entenderla mejor, la gestión es esencialmente algo muy similar a ejecución, a la capacidad de hacer, de sincronizar aspiraciones y objetivos bajo la premisa del uso eficiente de recursos y capacidades para lograr beneficios dentro de parámetros aceptables de eficiencia. Asimismo, posee

componentes fundamentales que se refieren a la estrategia, los procesos internos, la cultura, los productos y el mercado.

Las empresas definen estrategias con el propósito de construir puentes que le permitan vincularse con su entorno y bajo esa perspectiva, la gestión, puede interpretarse como la base de esos puentes que les permite afianzarse de cada lado para poder comunicarlos. Si las estrategias miran hacia fuera, la gestión es fundamentalmente interna; por el contrario, si se abre un espacio de debate sobre la predominancia del término estrategia frente al de gestión, nos encontraremos con la eterna discusión de qué es más importante, si los medios o los fines.

Importancia

La gestión empresarial es vital para toda la empresa, ya sea que quiera iniciar o crecer su empresa una correcta gestión empresarial, nos llevara a la grandeza y nos hará crecer no solo como empresarios sino también como seres humanos ya que es ser más importante dentro de cualquier organización es el humano.

Hoy en día las organizaciones enfrentan un gran reto con respecto al mercado en consecuencia de diversos factores tecnológicos, económicos, políticos, sociales, culturales etc. cada uno de estos factores obliga a las compañías a estar en constantes cambios de menor o mayor impacto a nivel interno o externo; sin embargo se hace necesario de manera casi obligatoria responder a las necesidades generadas para que la compañía no caiga en pérdidas que sean lamentables no solo para los propietarios o socios sino por todo el recurso humano de la organización.

Si observamos a un gerente, comerciante o empresario nos damos cuenta que la alegría que se emanan con respecto a su empresa o negocio radica principalmente en la productividad o las ganancias que han generados las ventas de sus productos o servicios; y más aún cuando los clientes vuelven nuevamente a adquirir sus productos o servicios; esta alegría no tiene por qué verse obstaculizada por los diferentes cambios o

necesidades, ya que existen compañías o profesionales ofreciendo servicios para resolver este tipo de exigencias.

Capacidades y habilidades de la función gerencial

La función gerencial implica tener capacidad para conducir personas, un don especial para ser reconocidos y seguidos por los subalternos, indudablemente para esto se requiere capacidad técnica profesional espontánea y otros aspectos directivos a como se señalan a continuación:

- Capacidad para tomar decisiones
- Imaginación honestidad, iniciativa e inteligencia
- Habilidad para supervisar, controlar y liderar
- Habilidad para visualizar la actividad hacia el futuro
- Habilidad para despertar entusiasmo
- Habilidad para desarrollar nuevas ideas
- Disposición para asumir responsabilidades y correr riesgos inherentes
- Capacidad de trabajo
- Habilidad detectar oportunidades y generar nuevos negocios
- Capacidad de comprender a los demás y manejar conflicto
- Imparcialidad y firmeza
- Capacidad de adaptarse al cambio
- Deseo de superación
- Capacidad técnica de marketing para promocionar los productos de la empresa
- Capacidad para el análisis y solución de problemas
- Paciencia para escuchar
- Capacidad para relacionarse

Factores de competitividad que afectan la gestión

Puntos críticos y determinantes de la competitividad a diferentes niveles:

Nivel Micro:

- Capacidad de gestión
- Estrategias empresariales
- Gestión de innovación
- Prácticas en el ciclo de producción
- Capacidad de integración en redes de cooperación tecnológica
- Logística empresarial
- Interacción entre proveedores, productores y compradores

Nivel Macro:

- Política de infraestructura fiscal
- Política educacional
- Política tecnológica
- Política de infraestructura industrial
- Política ambiental
- Política regional
- Política de comercio exterior

Clasificación de la gestión empresarial según sus diferentes técnicas:

Gestión empresarial es un término que abarca un conjunto de técnicas que se aplican a la administración de una empresa y dependiendo del tamaño de la empresa, dependerá la dificultad de la gestión del empresario o productor. El objetivo fundamental de la gestión del empresario es mejorar la productividad, sostenibilidad y competitividad, asegurando la viabilidad de la empresa en el largo plazo.

A continuación las técnicas de gestión empresarial:

Análisis Estratégico: diagnosticar el escenario identificar los escenarios político, económico y social internacionales y nacionales más probables, analizar los agentes empresariales exógenos a la empresa.

Gestión Organizacional o Proceso Administrativo: planificar la anticipación del quehacer futuro de la empresa y la fijación de la estrategia y las metas u objetivos a cumplir por la empresa; organizar, determinar las funciones y estructura necesarias para lograr el objetivo estableciendo la autoridad y asignado responsabilidad a las personas que tendrán a su cargo estas funciones.

Gestión de la Tecnología de Información: aplicar los sistemas de información y comunicación intra y extra empresa a todas las áreas de la empresa, para tomar decisiones adecuadas en conjunto con el uso de internet.

Gestión Financiera: obtener dinero y crédito al menos costo posible, así como asignar, controlar y evaluar el uso de recursos financieros de la empresa, para lograr máximos rendimientos, llevando un adecuado registro contable.

Gestión de Recursos Humanos: buscar utilizar la fuerza de trabajo en la forma más eficiente posible preocupándose del proceso de obtención, mantención y desarrollo del personal.

Gestión de Operaciones y Logística de abastecimiento y distribución: suministrar los bienes y servicios que irán a satisfacer necesidades de los consumidores, transformando un conjunto de materias primas, mano de obra, energía, insumos, información. etc. En productos finales debidamente distribuidos.

Gestión Ambiental: contribuir a crear conciencia sobre la necesidad de aplicar, en la empresa, políticas de defensa del medio ambiente.

Funciones básicas de la gestión:

Existen cuatro funciones básicas:

- Planeación
- Organización
- Dirección

- Control

Por tanto, la capacitación en cuestión empresarial agrícola deberá fortalecer en todo momento los conceptos referidos a las 4 funciones básicas:

Niveles y tiempo:

Planeación:

Esta función contempla definir las metas de la organización, establecer una estrategia global para el logro de estas metas y desarrollar una jerarquía detallada de planes para integrar y coordinar actividades, contempla las siguientes actividades:

- Asignación de recursos
- Programación

Organización:

Es la manera de diseñar la estructura de un negocio o empresa. Incluye la determinación de las tareas a realizar, quien las debe realizar, como se agrupan las tareas, quien reporta a quien y donde se toman las decisiones.

La estructura organizacional debe diseñarse de tal manera que quede claramente definido quien tiene que hacer determinada tareas y quien es responsable de los resultados.

Dirección, conducción y liderazgo:

Toda empresa, negocio, organización o institución agrícola está formada por personas, es responsabilidad de los administradores dirigir y coordinar las actividades de estas personas. La dirección consisten motivar a los subordinados, dirigir actividades de otros.

Control:

Una vez fijadas las metas, formulado los planes, delineados los arreglos estructurales, entrenado y motivado el personal, existe la posibilidad de que algo salga mal. Para asegurar que las cosas vayan como deben, se debe monitorear el desempeño del negocio u organización para comparar los resultados con las metas fijadas y presupuestos.

Dirigir Comprende:

- Producir: Resultados, metas, eficacia.
- Administrar: Eficiencia, funciones.
- Emprender: Crear, innovar.
- Integrar: Personas, equipos y cultura.

El directivo 100%:

- Consigue resultados
- Conoce su especialidad
- Está muy motivado
- Es buen administrador
- Es un apasionado del detalle
- Es un magnifico coordinador
- Es creativo
- Tiene vocación empresarial
- Está dispuesto asumir riesgos.
- Es sensible a la persona
- Es un líder para su equipo

2.5 HIPÓTESIS

La aplicación adecuada del análisis financiero beneficiará la gestión empresarial de la empresa González Vega El Motor Cía. Ltda.

2.6 VARIABLES

El Análisis Financiero
La Gestión Empresarial

Variable Independiente
Variable Dependiente

CAPÍTULO III

METODOLOGÍA

3.1 ENFOQUE

La realización de la presente investigación se acogió al enfoque cuantitativo ya que se realizó utilizando información contable de la empresa que colaboró con la investigación, lo que se complementó con el uso de la estadística para establecer los patrones específicos de comportamiento de una población al contestar las preguntas que se realizaron en la respectiva encuesta a sus socios, directivos y empleados del sector contable de la empresa.

Se enfatizó el paradigma cuantitativo, dado que permitió evaluar y verificar el contexto presente de la organización, como la valoración concerniente a los estados financieros a través del análisis financiero, esta medición numérica permitió tener los niveles de validez y confiabilidad en el proceso de construcción de conocimiento.

3.2 MODALIDAD

Investigación Bibliográfica

Como elemento substancial para el desarrollo y respaldo de este trabajo fue la información bibliográfica, pues se utilizó medios de información documental como

son: libros, revistas, tesis de grado, los cuales deben tener información relacionada al análisis económico financiero y gestión empresarial. El internet puede significar una buena ayuda.

Investigación de Campo

La investigación de campo fue una modalidad utilizada en el presente trabajo de investigación, ya que al realizar un estudio en el lugar mismo donde se producen los hechos permitió tener un contacto directo, en este caso con la información financiera-contable, es decir, con los estados financieros de la empresa González Vega el Motor Cía. Ltda. de la ciudad de Ambato, lo que permitió obtener información de acuerdo a los objetivos planteados en la investigación. En esta investigación se utilizó también al recurso humano para conocer si se hacía o no el análisis financiero como herramienta administrativa para el desarrollo y aplicación de decisiones en las actividades de la compañía. Esta información fue recolectada y registrada. La técnica que se utilizó en esta investigación fue la encuesta.

3.3 TIPOS DE INVESTIGACIÓN

Investigación Exploratoria

La investigación exploratoria permitió al investigador familiarizarse con la rama contable de la empresa sujeta a estudio, a través de una relación permanente con el ambiente, escenario o contexto en el cual se producía el problema lo que vislumbró en la determinación de las causas que lo generan como en las opciones de solución, además mediante la profundización del conocimiento se planteó el problema, formuló la hipótesis y se dio solución al problema planteado.

Investigación Descriptiva

La aplicación de la investigación descriptiva ayudó a observar cuales son los problemas predominantes que se daban dentro de la empresa, para lograr plasmar

decisiones más efectivas al determinar situaciones que requieren correcciones inmediatas. Inclusive al aplicar esta investigación se descubrió y comprobó la relación entre las variables sujetas a estudio en este trabajo que son el análisis financiero y la gestión empresarial.

La técnica de recolección que se utilizó es la encuesta, la misma que se sometió a un proceso de codificación, tabulación y análisis estadístico.

Investigación Correlacional

Se aplicó la investigación correlacional, ya que esta permite examinar y fundamentalmente determinar asociaciones o el grado de relación concomitante entre el análisis financiero y la gestión empresarial, en otras palabras, en la manera en que influye cada una de las variables en la organización, no significa que entre los valores existan relaciones de causalidad.

Investigación Explicativa

La investigación explicativa se utilizó en el instante en que la información recogida, clasificada y analizada inicialmente estuvo sujeta a evaluación, lo que permitió expresar una opinión en referencia al cumplimiento de la hipótesis formulada en el capítulo anterior, ya que se busca encontrar el porqué de los hechos mediante el establecimiento de relaciones causa-efecto. Sus resultados y conclusiones constituyen el nivel más profundo de conocimientos.

3.4 POBLACIÓN Y MUESTRA

En esta investigación la población o las unidades de observación a ser estudiadas estarán constituidas por el total de los socios, directivos y empleados del sector contable de la Empresa González Vega El Motor Cía Ltda.:

**Cuadro N° 1
POBLACIÓN**

Socios	7
Directivo	1
Personal de la gestión contable	4
TOTAL POBLACIÓN	12

Elaborado por: PÉREZ, Raúl. 2012

Para la presente investigación no se ha considerado ninguna muestra, puesto que el marco muestral es pequeño y es óptimo trabajar con su totalidad

3.5 OPERACIONALIZACIÓN DE VARIABLES

HIPÓTESIS La aplicación adecuada del análisis financiero beneficiará la gestión empresarial de la empresa González Vega El Motor Cía. Ltda.

VARIABLE INDEPENDIENTE: EL ANÁLISIS FINANCIERO

CONCEPTUALIZACIÓN	CATEGORIAS	INDICADORES	ÍTEMS	TÉCNICAS E INSTRUMENTOS
Es una herramienta administrativa encaminada a determinar la situación financiera razonable y singular de una empresa, mostrando los puntos fuertes y débiles para adoptar medidas correctivas	Herramienta administrativa	Diagnóstico financiero	¿Considera que los análisis financieros son necesarios en la administración financiera? ¿Aplican razones financieras en el análisis financiero? ¿El análisis financiero determina la situación financiera singular en la empresa?	- Cuestionario - Cuestionario - Cuestionario
	Situación financiera	Solvencia y Liquidez Endeudamiento Rotación Rentabilidad	¿La rentabilidad de la empresa es satisfactoria? ¿La empresa ha estado sujeta a desequilibrios en los pagos de sus deudas? ¿Mantiene la organización inversiones diferentes al giro del negocio?	- Cuestionario - Cuestionario - Cuestionario

Cuadro N° 2. Operacionalización Variable Independiente

Elaborado por: PÉREZ, Raúl. 2012

HIPÓTESIS: La aplicación adecuada del análisis financiero beneficiará la gestión empresarial de la empresa González Vega El Motor Cía. Ltda.

VARIABLE DEPENDIENTE: LA GESTIÓN EMPRESARIAL

CONCEPTUALIZACIÓN	CATEGORIAS	INDICADORES	ÍTEMS	TÉCNICAS E INSTRUMENTOS
Es la constante y adecuada orientación en la selección de alternativas individuales y grupales con efectos futuros e impacto en logro de objetivos de la organización.	Constante	Periodicidad	¿En la gestión empresarial aplican el análisis financiero?	- Cuestionario
	Selección de alternativas	eficacia eficiencia efectividad	¿Son más eficaces las medidas correctivas si se basan en análisis financieros?	- Cuestionario
	Efectos futuros	Reversibilidad	¿Piensa en los efectos futuros de sus decisiones?	- Cuestionario
	Logro de objetivos	Impacto Calidad	¿La aplicación correcta del análisis financiero facilitará la gestión exitosa de la organización?	-Cuestionario

Cuadro N° 3. Operacionalización Variable Dependiente

Elaborado por: PÉREZ, Raúl. 2012

3.6 TÉCNICAS E INSTRUMENTOS

Para la realización de la presente investigación se utilizó las siguientes técnicas e instrumentos de investigación:

Cuadro N° 4

Tipos de Información	Técnicas de Investigación	Instrumentos de Investigación
1. Información Secundaria	1.1 Lectura Comprensiva	1.1 Tesis de grado, libros de Finanzas, Administración Financiera, Gestión Empresarial, fichas bibliográficas.
2. Información Primaria	2.1 Análisis y Encuestas	2.1 Estados Financieros y Cuestionario

Elaborado por: PÉREZ, Raúl. 2012

3.7 PLAN DE PROCESAMIENTO DE LA INFORMACIÓN.

Es el proceso que permite analizar la información con el fin de obtener respuesta a las preguntas que se formularon en los cuestionarios a aplicarse a los investigados presentándola en forma gráfica, se analizará e interpretará; seguidamente se elaborará una síntesis de los resultados obtenidos para dar una explicación al problema sujeto a investigación, lo que permitirá elaborar las conclusiones y recomendaciones.

Revisión y codificación de la información.

Luego de aplicados los instrumentos para la recolección de datos se revisará la información para detectar errores, eliminar respuestas contradictorias y organizarla de la manera más clara posible, lo cual permitirá facilitar su tabulación.

La codificación consistirá en asignar un código a las diferentes alternativas de

respuesta a cada pregunta, a fin de que se viabilice el proceso de tabulación.

Tabulación de la Información.

Este proceso se realiza para conocer la frecuencia con la que se repiten los datos de la variable en cada categoría y para representarlos en cuadros estadísticos, la misma que se realizará de forma manual por tratarse de un número pequeño de datos.

Análisis de Datos.

Una vez que se recopile y tabule la información es necesario analizarla para presentar los resultados, mismo que proporcione el respectivo estudio de acuerdo a la hipótesis formulada.

Interpretación.

La interpretación de los resultados se elaborará bajo una síntesis de los mismos, para poder hallar toda la información sobresaliente que ayudará a dar la posible solución al problema objeto de estudio.

Se aplicará el CHI cuadrado para verificar la hipótesis presentada en la investigación y comprobar la relación que existe entre variables, como para dar solución al problema en estudio, finalmente para demostrar la hipótesis se hará uso de un nivel de confianza de del 95% y nivel de significación del 5%.

$$x^2 = \Sigma \left(\frac{(O - E)^2}{E} \right)$$

CAPÍTULO IV

ANÁLISIS E INTERPRETACIÓN DE RESULTADOS

4.1/ 4.2 ANÁLISIS E INTERPRETACIÓN DE RESULTADOS

Realizada la encuesta a los socios y al personal contable de la empresa González Vega El Motor Cía. Ltda., en este capítulo se presenta los resultados que se obtuvieron en la misma. Posteriormente se continúa con la tabulación de cada una de las preguntas, las mismas que son presentadas con sus respectivas tablas y gráficos estadísticos, finalizando con la interpretación lo que permitirá emitir conclusiones y recomendaciones en cada una de ellas.

PREGUNTA N.- 1 ¿Considera que los análisis financieros son necesarios en la administración financiera?

CUADRO N.- 5.

LA ADMINISTRACIÓN FINANCIERA

	Frecuencia	Porcentaje	Porcentaje válido	Porcentaje acumulado
Válidos Siempre	9	75,0	75,0	75,0
Casi siempre	2	16,7	16,7	91,7
De vez en cuando	1	8,3	8,3	100,0
Total	12	100,0	100,0	

FUENTE: Encuesta

ELABORADO POR: Raúl Pérez

GRÁFICO N° 7

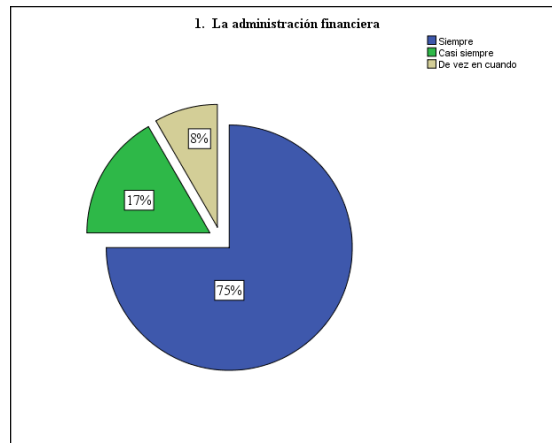

FUENTE: Encuesta

ELABORADO POR: Raúl Pérez

Análisis e Interpretación

En esta pregunta los socios y personal contable de la empresa en un 75%, es decir 9 personas consideran que es necesario el análisis financiero en la administración, un 17%, 2 personas consideran que casi siempre y un 8% que representa una persona considera que se los debe realizar de vez en cuando.

Esta posición demuestra que los socios y personal, requieren del análisis financiero, por las bondades y beneficios que esta herramienta gerencial proporciona para una gestión empresarial exitosa.

PREGUNTA N.- 2 ¿Aplican razones financieras en el análisis financiero?

CUADRO N.- 6
RAZONES FINANCIERAS

	Frecuencia	Porcentaje	Porcentaje válido	Porcentaje acumulado
Válidos De vez en cuando	1	8,3	8,3	8,3
Nunca	11	91,7	91,7	100,0
Total	12	100,0	100,0	

FUENTE: Encuesta

ELABORADO POR: Raúl Pérez

GRÁFICO N° 8

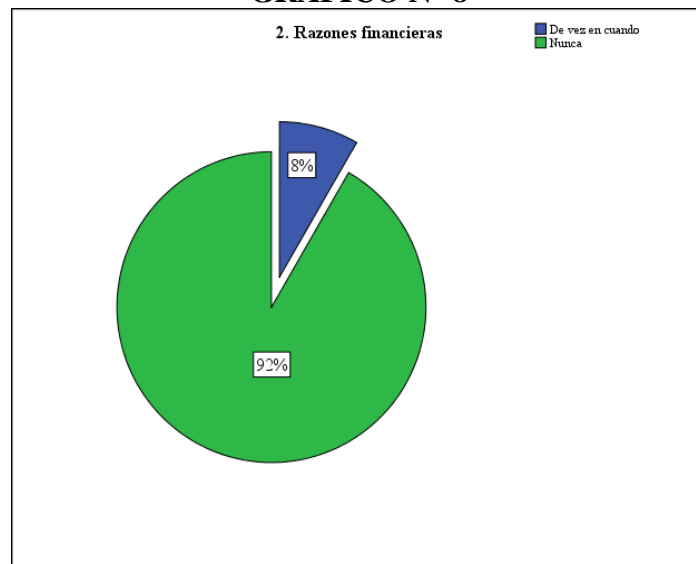

FUENTE: Encuesta

ELABORADO POR: Raúl Pérez

Análisis e Interpretación

Revisado el cuadro y el gráfico correspondiente a la utilización de razones financieras el 92%, es decir 11 personas responden que nunca las utilizan para realizar un análisis financiero, mientras que un 8% que representa 1 persona responde que de vez en cuando se las utilizaría.

Esto permite reflejar que para la ejecución de un análisis en la empresa no se han sujetado a los lineamientos técnicos en los que se clasifica la liquidez, la rentabilidad, rotación y apalancamiento como cuatro áreas principales para un análisis correcto.

PREGUNTA N.- 3 ¿El análisis financiero determina la situación financiera singular en la empresa?

CUADRO N.- 7
SITUACIÓN FINANCIERA SINGULAR

	Frecuencia	Porcentaje	Porcentaje válido	Porcentaje acumulado
Válidos Siempre	12	100,0	100,0	100,0

FUENTE: Encuesta

ELABORADO POR: Raúl Pérez

GRÁFICO N° 9

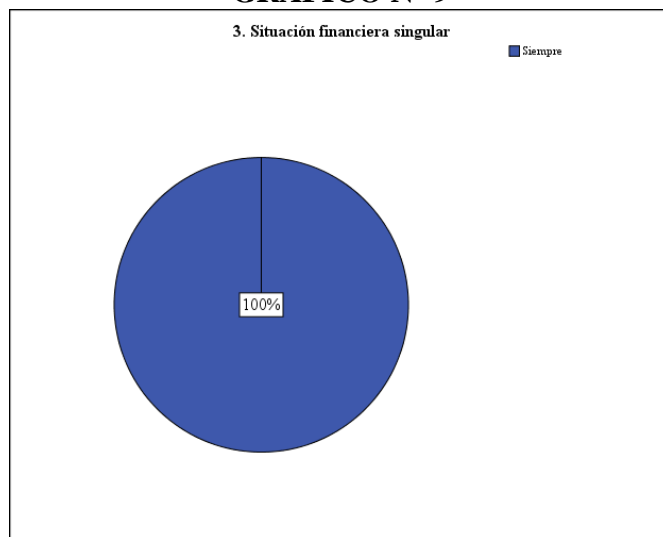

FUENTE: Encuesta

ELABORADO POR: Raúl Pérez

Análisis e Interpretación

En esta pregunta los encuestados de la empresa en un 100%, es decir las 12 personas responden que el análisis financiero siempre determina la situación financiera singular en la empresa.

Cada empresa es una unidad de sistema diferente y aplicar un método para medirla dentro de esta característica fundamental convierte al análisis financiero en una herramienta ineludible en la gestión económica y financiera de una entidad económica, por lo que en la actualidad el aplicarlo es un imperativo para definir las singularidades y oportunidades.

PREGUNTA 4. ¿La rentabilidad de la empresa es satisfactoria?

**CUADRO N.- 8
RENTABILIDAD**

	Frecuencia	Porcentaje	Porcentaje válido	Porcentaje acumulado
Válidos				
Casi siempre	7	58,3	58,3	58,3
De vez en cuando	5	41,7	41,7	100,0
Total	12	100,0	100,0	

FUENTE: Encuesta

ELABORADO POR: Raúl Pérez

GRÁFICO N° 10

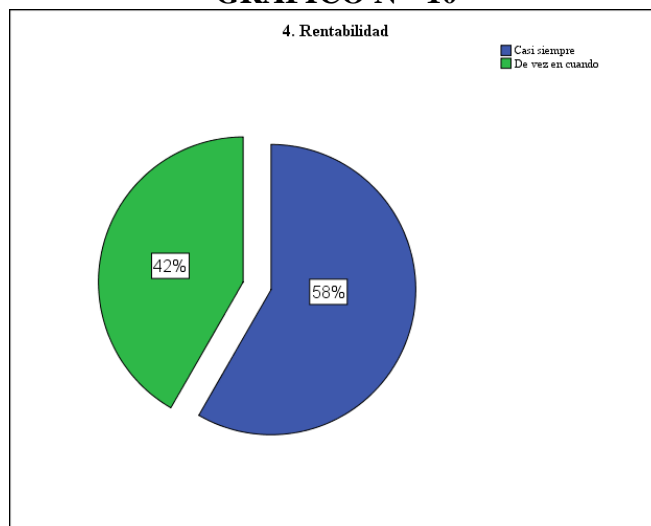

FUENTE: Encuesta

ELABORADO POR: Raúl Pérez

Análisis e Interpretación

En esta pregunta los encuestados en un 58%, que representa a 7 personas responden que casi siempre la rentabilidad de la empresa es satisfactoria, mientras un 42%, es decir 5 personas expresan que de vez en cuando hay satisfacción por la rentabilidad de la empresa.

Esta situación nos permite identificar que el inversionista no está siendo atendido en sus requerimientos, que la gestión actual debe incorporar herramientas administrativas que permitan maximizar las utilidades en función de un control eficaz y eficiente de los recursos financieros de la empresa.

PREGUNTA N.- 5 ¿La empresa ha estado sujeta a desequilibrios en los pagos de sus deudas?

**CUADRO N.- 9.
DESEQUILIBRIOS EN LOS PAGOS**

	Frecuencia	Porcentaje	Porcentaje válido	Porcentaje acumulado
Válidos				
Casi siempre	8	66,7	66,7	66,7
De vez en cuando	4	33,3	33,3	100,0
Total	12	100,0	100,0	

FUENTE: Encuesta

ELABORADO POR: Raúl Pérez

GRÁFICO N° 11

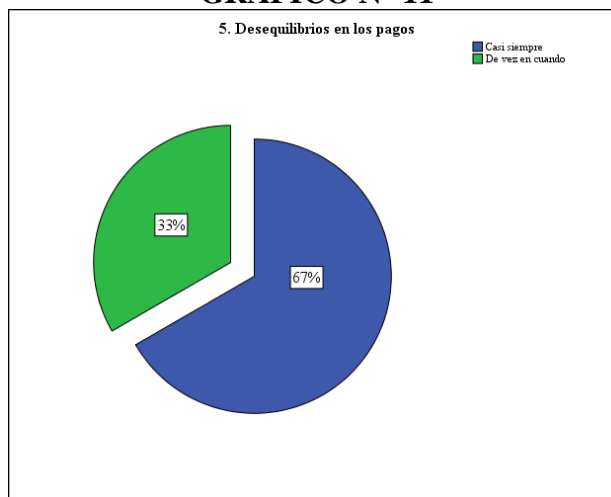

FUENTE: Encuesta

ELABORADO POR: Raúl Pérez

Análisis e Interpretación

Examinado el cuadro y el gráfico correspondiente a la pregunta 5 los encuestados en un 67%, es decir 8 personas responden que casi siempre la empresa ha estado sujeta a desequilibrios en sus pagos y en un 33% correspondiente a 4 personas consideran que lo ha estado de vez en cuando.

Una empresa que no cumple con sus pagos oportunamente ocasiona un malestar frecuente en sus acreedores que trae como consecuencia la perdida de confianza y credibilidad, situación que no debe darse ya que afecta de manera directa en la imagen corporativa que sus clientes tienen de ésta.

PREGUNTA N.- 6 ¿En la gestión empresarial aplican el análisis financiero?

**CUADRO N.- 10
GESTIÓN EMPRESARIAL**

	Frecuencia	Porcentaje	Porcentaje válido	Porcentaje acumulado
Válidos De vez en cuando	2	16,7	16,7	16,7
Nunca	10	83,3	83,3	100,0
Total	12	100,0	100,0	

FUENTE: Encuesta

ELABORADO POR: Raúl Pérez

GRÁFICO N° 12

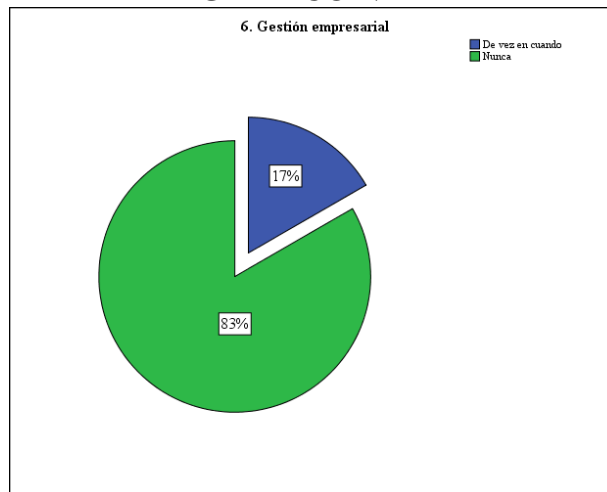

FUENTE: Encuesta

ELABORADO POR: Raúl Pérez

Análisis e Interpretación

Examinado el cuadro y el gráfico correspondiente a la pregunta siete se observa que el 83%, es decir 10 personas manifiestan que nunca se aplica un análisis financiero en la gestión empresarial y un 17% que representa a 2 personas expresan que de vez en cuando se lo aplica.

Se determina que no se realiza un análisis financiero, peor aún continuo a cada periodo contable para determinar la gestión gerencial en la empresa, por tanto para reducir el ambiente de insatisfacción en la rentabilidad por parte de los inversionistas urge hacer uso de esta herramienta indispensable que mantenga una estadística permanente.

PREGUNTA N.- 7 ¿Mantiene la organización inversiones diferentes al giro del negocio?

**CUADRO N.- 11
INVERSIONES DIFERENTES**

	Frecuencia	Porcentaje	Porcentaje válido	Porcentaje acumulado
Válidos Casi siempre	12	100,0	100,0	100,0

FUENTE: Encuesta

ELABORADO POR: Raúl Pérez

GRÁFICO N° 13

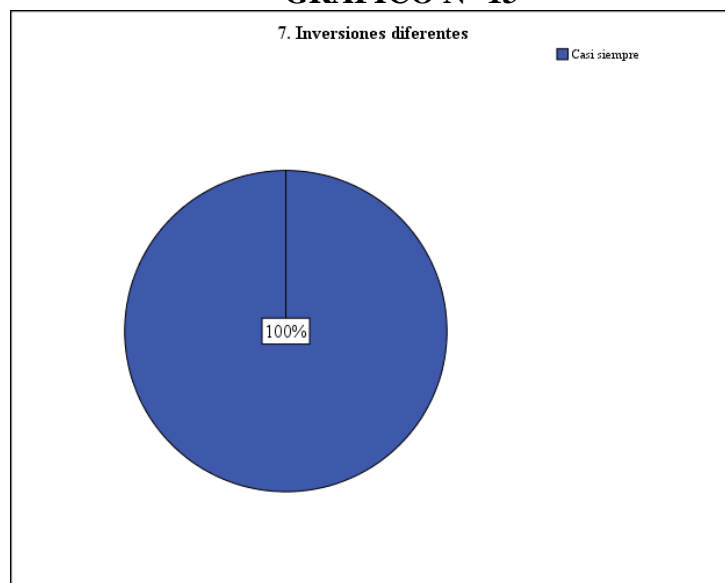

FUENTE: Encuesta

ELABORADO POR: Raúl Pérez

Análisis e Interpretación

Al dar respuesta a esta pregunta el 100%, es decir 12 personas expresan que casi siempre la organización mantiene inversiones diferentes al giro del negocio.

En la respuesta a esta pregunta se puede observar que la empresa maneja inversiones que no las mantiene en el tiempo, es procedente que las mismas sean revisadas para determinar si esta goza de márgenes de rentabilidad que justifiquen su realización, como la área en la que se está llevando a cabo, caso contrario identificar la mejor opción en la que estos recursos financieros sean mejor invertidos.

PREGUNTA N.- 8 ¿Son más eficaces las medidas correctivas si se basan en análisis financieros?

**CUADRO N.- 12
MEDIDAS CORRECTIVAS**

	Frecuencia	Porcentaje	Porcentaje válido	Porcentaje acumulado
Válidos				
Casi siempre	9	75,0	75,0	75,0
De vez en cuando	3	25,0	25,0	100,0
Total	12	100,0	100,0	

FUENTE: Encuesta

ELABORADO POR: Raúl Pérez

GRÁFICO N° 14

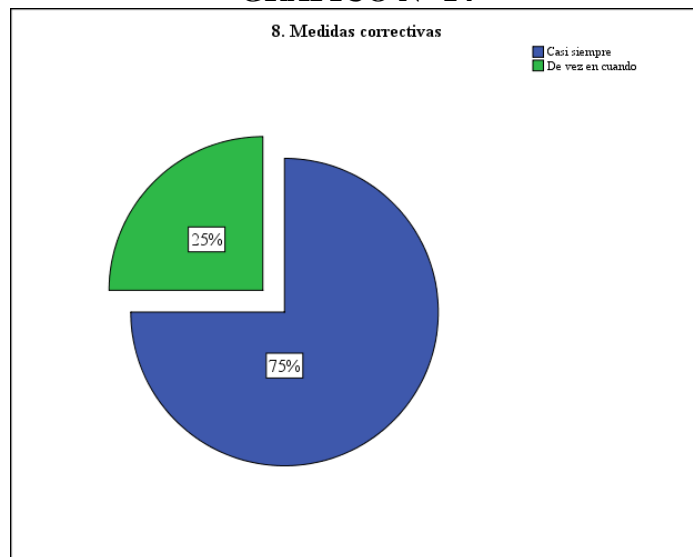

FUENTE: Encuesta

ELABORADO POR: Raúl Pérez

Análisis e Interpretación

Examinado el cuadro y el gráfico correspondiente a la pregunta 5 en un 75%, es decir 9 personas responden que casi siempre son más eficaces las medidas correctivas si se basan en análisis financieros y un 25% correspondiente a 3 personas responden que de vez en cuando.

Al determinar que esta pasando en la parte financiera de la empresa sean estos escenarios adecuados, deficientes o ajustables, el siguiente paso ineludible es corregir con acciones concretas para fortalecerlas, eliminarlas o reducir las.

PREGUNTA N.-9 ¿Piensa usted en los efectos futuros de sus decisiones?

CUADRO N.- 13
EFECTOS FUTUROS

	Frecuencia	Porcentaje	Porcentaje válido	Porcentaje acumulado
Válidos Siempre	8	66,7	66,7	66,7
Casi siempre	3	25,0	25,0	91,7
De vez en cuando	1	8,3	8,3	100,0
Total	12	100,0	100,0	

FUENTE: Encuesta

ELABORADO POR: Raúl Pérez

GRÁFICO N° 15

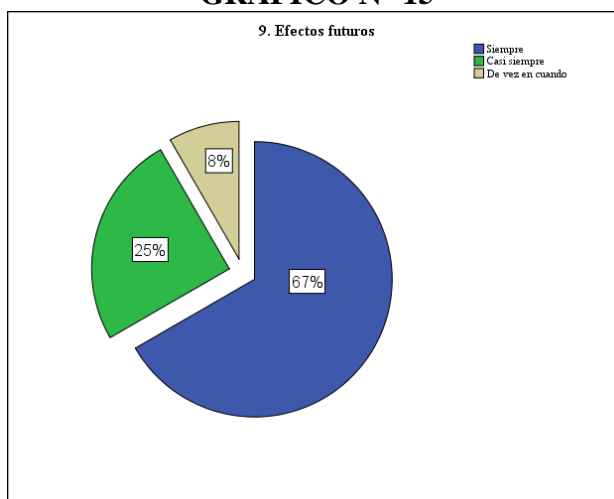

FUENTE: Encuesta

ELABORADO POR: Raúl Pérez

Análisis e Interpretación

Al preguntarse a los socios si piensa usted en los efectos futuros de sus decisiones el 67%, es decir 8 personas contestaron que siempre lo hacían, un 25% que representa a 3 personas expreso que casi siempre lo hacían y un 8% correspondiente a 1 persona respondió que de vez en cuando lo hacían.

La aplicación del análisis financiero permite tomar decisiones que cambian todo un compendio de situaciones del presente, para corregir desequilibrios como para anticipar riesgos y oportunidades, es decir, el correcto conocimiento de las variables financieras de la empresa permiten gestionarla planificando su desarrollo futuro.

PREGUNTA N.- 10 ¿La aplicación correcta de análisis financieros facilitará la gestión exitosa de la organización?

CUADRO N.- 14
APLICACIÓN CORRECTA Y GESTIÓN EXITOSA

		Frecuencia	Porcentaje	Porcentaje válido	Porcentaje acumulado
Válidos	Siempre	11	91,7	91,7	91,7
	Casi siempre	1	8,3	8,3	100,0
	Total	12	100,0	100,0	

FUENTE: Encuesta

ELABORADO POR: Raúl Pérez

GRÁFICO N° 16

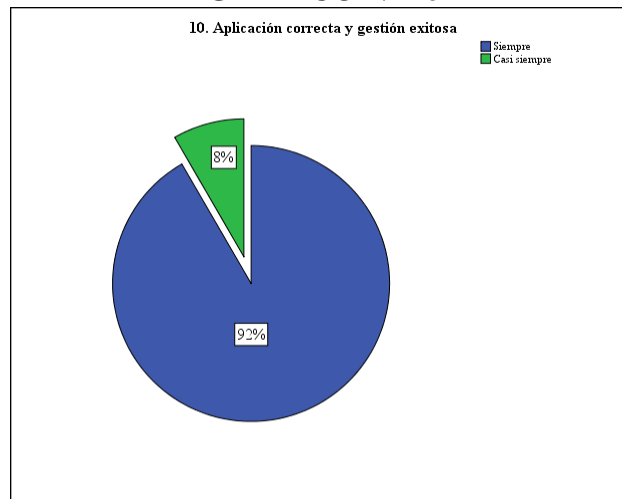

FUENTE: Encuesta

ELABORADO POR: Raúl Pérez

Análisis e Interpretación

En esta pregunta los socios de la empresa en un 92% que representa a 11 personas responden que siempre la aplicación correcta del análisis financiero facilitará una gestión exitosa de la organización y un 8% expresa que casi siempre se lo mejoraría.

Hay predisposición para realizar un análisis financiero en la empresa y aplicarlo de manera inmediata, permitiendo determinar la realidad financiera actual de la empresa, como los cambios a los que estará sujeta luego de conocer sus potencialidades y limitaciones.

4.3 VERIFICACIÓN DE LA HIPÓTESIS

Se procederá a la verificación de la hipótesis con la utilización de una herramienta estadística para probar la hipótesis planteada.

La hipótesis a comprobarse es la siguiente: **La aplicación adecuada del análisis financiero beneficiará la gestión empresarial de la empresa González Vega El Motor Cía. Ltda.**

Las variables que intervienen en la hipótesis son: Como **variable independiente** el análisis financiero y como **variable dependiente** la gestión empresarial.

Método estadístico

Para comprobar la hipótesis se utiliza el método estadístico de distribución de chi cuadrado.

4.3.1 Planteamiento de la hipótesis

El modelo lógico aplicado

Hipótesis nula.- Afirmación o enunciado tentativo que se realiza acerca del valor de un parámetro poblacional (H_0)

Hipótesis Alternativa o de investigación.- Afirmación o enunciado que se aceptará si los datos muestrales proporcionan amplia evidencia de que la hipótesis nula es la falsa y se la designa con (H_1)

Para el presente estudio se establece las hipótesis de la siguiente manera:

H_0 = La aplicación adecuada del análisis financiero NO beneficiará la gestión empresarial en la empresa González Vega El Motor Cía. Ltda.

Hi= La aplicación adecuada del análisis financiero SI beneficiará la gestión empresarial en la empresa González Vega El Motor Cía. Ltda.

4.3.2 Fórmula

$$X^2 = \sum \frac{(O-E)^2}{E}$$

X^2 = CHI CUADRADO

\sum = Sumatoria

O = Datos observados

E = Datos esperados

4.3.3 Nivel de significancia (α)

La siguiente investigación tendrá un nivel de confianza del 0,95 (95%)

$\alpha = 0,05$

4.3.4 Zona de aceptación o de rechazo

Grados de libertad $gl = (h-1) (c-1)$

$gl = (2-1) (4-1)$

$gl = 3$

7,81 se convierte en chi cuadrado tabulado

4.3.5 Selección de preguntas

**CUADRO N° 15
SELECCIÓN DE PREGUNTAS**

ASPECTOS	ALTERNATIVAS				TOTAL
	SIEMPRE	CASI SIEMPRE	DE VEZ EN CUANDO	NUNCA	
1. ¿Considera que los análisis financieros son necesarios en la administración financiera?	9	2	1	0	12
6. ¿En la gestión empresarial aplican el análisis financiero?	0	0	2	10	12
TOTAL	9	2	3	10	24

FUENTE: González Vega El Motor

ELABORADO POR: Raúl Pérez

4.3.6 Cálculo de chi cuadrado calculado

$$X^2 = \sum \frac{(O-E)^2}{E}$$

CUADRO N° 16

CÁLCULO DEL CHI CUADRADO				
O (Observados)	E (Esperados)	O-E	(O-E) ²	(O-E) ² /E
9	4,5	4,5	20,25	4,50
2	1	1	1	1,00
1	1,5	-0,5	0,25	0,17
0	5	-5	25	5,00
0	4,5	-4,5	20,25	4,50
0	1	-1	1	1,00
2	1,5	0,5	0,25	0,17
10	5	5	25	5,00
24	24		Chi cuadrado	21,33

FUENTE: González Vega El Motor

ELABORADO POR: Raúl Pérez

4.3.7 Gráfico de la Verificación de la Hipótesis

GRÁFICO N° 17

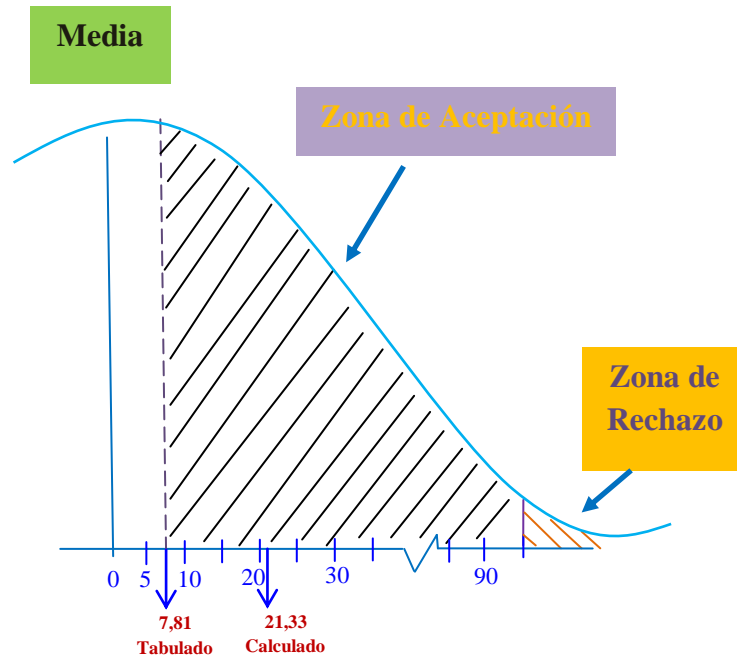

FUENTE: Encuesta

ELABORADO POR: Raúl Pérez

4.3.8 Conclusión

El chi cuadrado calculado es 21,33 y es mayor que el chi cuadrado tabulado que es de 7,81 por tanto se rechaza la hipótesis nula y se acepta la hipótesis alternativa que dice La aplicación adecuada del análisis financiero SI beneficiará la gestión empresarial en la empresa González Vega El Motor Cía. Ltda.

CAPÍTULO V

CONCLUSIONES Y RECOMENDACIONES

5.1 Conclusiones

- ❖ No hay satisfacción permanente en la rentabilidad generada en la gestión gerencial que permita compensar el anhelo del inversionista ya que no está participando del rendimiento en sus aportaciones.
- ❖ Se concluye que no se realiza un análisis financiero, peor aún continuo a cada periodo contable que permita determinar la gestión gerencial como conocer si la empresa se está desempeñando en escenarios adecuados, deficientes o ajustables que faciliten corregir con acciones concretas para fortalecerlas, eliminarlas o reducirlas.
- ❖ La empresa posee inversiones diferentes al giro del negocio que no las mantiene en el tiempo, esto nos indica que existe un monetario que debe ser invertido con una visión de largo plazo que involucre el manejo del riesgo y la rentabilidad.
- ❖ La organización ha incurrido en desequilibrios en sus pagos, ocasionando un malestar frecuente en sus acreedores que trae como consecuencia la pérdida de confianza y credibilidad, situación que no

debe darse ya que afecta de manera directa en la imagen corporativa que sus clientes tienen de ésta.

- ❖ Hay predisposición para realizar un análisis financiero en la empresa y aplicarlo de manera inmediata, permitiendo determinar la realidad financiera actual de la empresa, como los cambios a los que estará sujeta luego de conocer sus potencialidades y limitaciones.

5.2 Recomendaciones

- ❖ La administración financiera debe estar involucrada como herramienta cuantitativa en la gestión de la empresa para atender de manera inmediata los requerimientos de los inversionistas.
- ❖ La gestión actual debe incorporar el análisis financiero como herramienta administrativa de manera continua que permita maximizar las utilidades en función de un control eficaz y eficiente de los recursos financieros de la empresa.
- ❖ Las inversiones realizadas por la empresa deben ser revisadas para determinar si sus márgenes de rentabilidad justifican su realización, como el área en la que se está llevando a cabo, caso contrario identificar la mejor opción en la que estos recursos financieros sean mejor invertidos.
- ❖ La empresa debe evitar caer en desequilibrios en sus pagos a través de una vigilancia permanente de sus ingresos y egresos controlando su flujo de efectivo.
- ❖ Proponer la realización de un análisis financiero para conocer las fuerzas financieras internas y singulares de la empresa, pero sobre todo se debe

plasmar en acciones que den un rumbo evolutivo con apego a las regulaciones actuales por parte de los entes gubernamentales.

CAPÍTULO VI

LA PROPUESTA

6.1 DATOS INFORMATIVOS

6.1.1 Tema

Análisis financiero de los balances de los años 2011-2012 de la empresa González Vega el Motor Cía. Ltda.

6.1.2 Lugar

Empresa González Vega El Motor Cía. Ltda. ubicada en el cantón Ambato, barrio Juan León Mera, Av. El Rey y Camino El Rey.

GRÁFICO N° 18

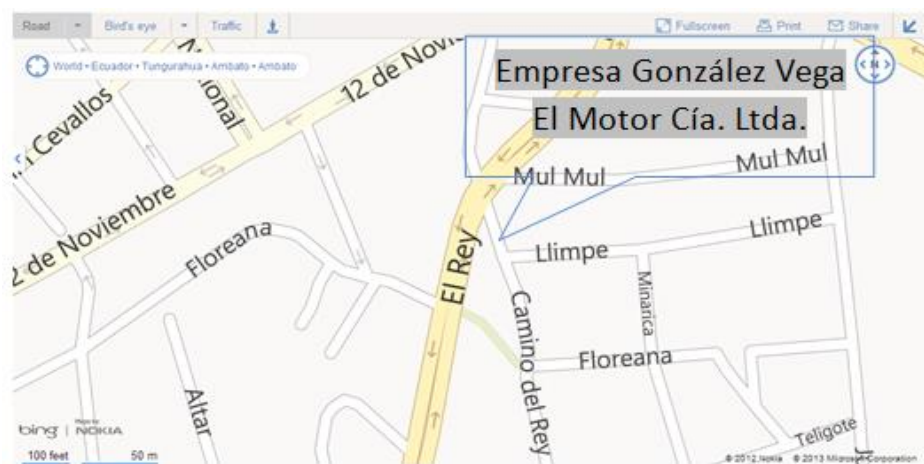

FUENTE: www.bing.com/maps/#Y3A9LTAuMjIzMjAwfi03OC41MTI3MDMmbHZsPTQmc3R5PXImcT1BTUJBVE8=

6.1.3 Usuarios

Los usuarios del análisis financiero son los directivos, inversionistas (socios) o propietarios, acreedores, gobierno, trabajadores, auditores y consultores, quienes están involucrados con la gestión y desarrollo de la empresa en múltiples escenarios.

6.1.4 Tiempo estimado para la ejecución

El tiempo estimado para la ejecución de esta propuesta es a partir de Enero a Abril del 2012

6.1.5 Responsables

Los responsables de la ejecución de esta propuesta son:

- Gerente: Lcdo. Max González
- Tutora: Dra. Giovanna Ortíz
- Investigador: Egresado Néstor Raúl Pérez

6.1.6 Costo

El costo económico que involucra la ejecución de esta propuesta es de \$951,50

CUADRO N° 17

Rubro	Valor USD
Recursos Humanos (Analista)	\$600.00
Recursos Materiales	\$40.00
Recursos Tecnológicos	\$25.00
Capacitación	\$200.00
Subtotal	\$865.00
10% Imprevistos	\$86.5
Total	\$951.50

FUENTE: Investigación de Campo
ELABORADO POR: Raúl Pérez

6.2 ANTECEDENTES

Una vez realizada la investigación en la empresa González Vega El Motor Cía. Ltda. a sus socios y al personal contable, se determina que no se ha realizado un análisis financiero, lo que desemboca en un descuido de la gestión, control y buen manejo sobre los recursos financieros que posee.

El análisis financiero constituye una herramienta indispensable en la gestión empresarial, ya que permite evaluar la empresa, midiendo su capacidad de crédito, su capacidad para cubrir sus gastos, la eficiencia administrativa, estudiar nuevas inversiones, como descubrir deficiencias en la optimización de sus recursos.

Actualmente las empresas dedicadas a la comercialización (al por mayor y menor), especialmente aquellas que se dedican a la compra-venta de componentes, partes o suministros para vehículos automotores, que pretendan mayores niveles de crecimiento deben hacer uso inmediato del análisis financiero para diagnosticar la situación interna de la organización, lo que permite direccionar la gestión al corregir las situaciones frágiles que amenazan el futuro, como simultáneamente evolucionar sus fortalezas para alcanzar sus metas y objetivos planteados, ya que el campo comercial es un escenario de constante cambio y en la administración financiera, el gerente financiero en cualquier organización o empresa es el responsable primero ante los socios por el desempeño de su gestión administrativa.

El crecimiento de las empresas hacia una estandarización de múltiples aspectos, como el aumento en la complejidad del entorno de los negocios, significa que deben aparecer nuevos métodos para informar la condición financiera, lo que le convierte al análisis financiero en un asunto crítico en estos tiempos ya que en la organización permite hacer una evaluación histórica y singular dentro de la misma a través de la comparación de razones financieras o con otras similares o con promedios industriales algunos de ellos proporcionados por la superintendencia de compañías o revisas especializadas.

6.3 JUSTIFICACIÓN

Toda organización planea mantenerse y crecer en el tiempo y para ello debe existir una mayor acentuación y desarrollo gerencial haciendo uso de las herramientas administrativas financieras, esto convierte al análisis financiero en una herramienta ineludible para la gestión en la empresa GONZÁLEZ VEGA EL MOTOR CÍA LTDA, lo que permitirá, anticipar e iniciar acciones con elementos de juicio técnicos, para facilitar la resolución de problemas en el manejo financiero a través de la asignación eficiente de recursos dentro de la organización.

Las organizaciones actualmente en el Ecuador tienen un reto en común satisfacer a sus clientes dentro de estándares de calidad como de satisfacer a sus inversionistas con un pleno cumplimiento de la normativa legal laboral vigente en el escenario del bienestar común y del buen vivir, sobre este acoplamiento social el desperdicio de recursos pertenecientes a la organización como la pérdida de las oportunidades que se presentan en el entorno, convergen en una rentabilidad que causa insatisfacción en diversos sectores, es por eso que el análisis financiero hoy en día es un asunto crítico, pues el aumento en la complejidad del entorno de los negocios significa que deben aplicarse con imperativa urgencia y prolijidad las herramientas que determinen las potencialidades, tendencias y riesgos únicos de cada organización que coadyuven a generar nuevas decisiones.

Justifico ésta propuesta de solución de análisis financiero a través del uso técnico de las razones financieras como son: la liquidez, rotación, apalancamiento y rentabilidad que se pragmatiza en la empresa González Vega El Motor Cía. Ltda., ya que esta herramienta administrativa sirve a la gerencia para mejorar su gestión de manera efectiva a través de un manejo adecuado de sus costos, gastos, nivel de endeudamiento e inversiones con mayores márgenes rentables.

En definitiva, la aplicación del análisis financiero tiene gran importancia en el manejo de las organizaciones tanto de la provincia, en la región central y en el país ya que los cambios que se generen y los que por parte de la dirección gozan de aceptación y predisposición a aplicarlos permitirá que la empresa se desarrolle en su gestión y adopte

nuevas visiones por parte de sus directivos y se convierta en ejemplo para las empresas que deseen evolucionar a través de un manejo técnico para mejores toma de decisiones y satisfacción de los stakeholders.

6.4 OBJETIVOS

6.4.1 OBJETIVO GENERAL

Realizar el análisis financiero de los periodos contables 2011 – 2012 de la empresa González Vega El Motor Cía. Ltda.

6.4.2 OBJETIVOS ESPECÍFICOS

- a. Determinar qué nivel de liquidez, apalancamiento, rotación y rentabilidad posee la empresa.
- b. Establecer la importancia del manejo continuo del análisis financiero, como herramienta efectiva para encontrar enfermedades financieras dentro de la empresa.
- c. Sugerir los cambios a realizarse dentro de la empresa, posterior al análisis realizado dentro de la organización.
- d. Demostrar a la dirección la factibilidad de un análisis financiero y como efecto inmediato en la toma de nuevas y evolutivas decisiones en la gestión gerencial con el fin de alcanzar los objetivos institucionales.

6.5 FACTIBILIDAD

Realizar el análisis financiero en la empresa González Vega El Motor Cía. Ltda., es factible por cuanto la empresa en su contabilidad presenta los estados financieros al final de cada periodo contable, elementos básicos para el desarrollo de esta propuesta.

Es factible por cuanto la información financiera que se extrae permitirá tomar decisiones que conlleven al mejoramiento de la gestión de la empresa, a la optimización

de recursos o mejor manejo de sus costos, a la realización de inversiones más rentables que en suma permitirá un mejor desempeño de la organización incluyendo los siguientes factores.

6.5.1 Factibilidad Social

Esta propuesta es factible dado que al asimilar y poner en práctica herramientas administrativas que permiten controlar los recursos de la empresa, saber si la gestión esta bien enrumada y en dirección a sus metas y objetivos. Al mejorar su capacidad de toma de decisiones por parte del gerente hace que este cambio genere mayor credibilidad y confianza por cuanto se transparenta el manejo y la gestión gerencial, por tanto, estas nuevas actividades serán de aquí hacia adelante imperativas y exigidas por los stakeholders que sirve como termómetro que mide el avance de la organización.

6.5.2 Factibilidad Ambiental

Hoy en día la naturaleza reclama su espacio y sus derechos para lograr una mejor convivencia en las actividades que desarrolla el ser humano con respeto al medio ambiente, evitando hacer daños irreversibles al ecosistema, en este escenario de responsabilidad ambiental la optimización de los recursos juega un papel elemental para cumplir con este propósito ya que haciendo buen uso de los mismos se garantiza la sustentabilidad.

6.5.3 Factibilidad Económica

Los socios de esta empresa familiar están predispuestos a correr con los gastos que se generen en la aplicación de esta propuesta y autorizan a su gerente preste todas las facilidades para que los resultados del análisis financiero reflejen la realidad actual de su organización y que los cambios que tengan que darse sean para beneficio y crecimiento de la empresa.

6.5.4 Factibilidad Político-legal

El análisis financiero ayuda a cumplir con las obligaciones que demanda la ley de compañías ya que todo administrador o gerente de una empresa u organización está obligado a proceder con diligencia en su gestión, es decir a tomar decisiones de manera continua y permanente a través de la información financiera que se genera dentro de la empresa, es decir la responsabilidad de un juicio crítico que un directivo de a los estados financieros como de su tratamiento técnico desembocan el manejo que se exige al mismo, es decir, en el éxito propio como de la organización o de perjuicios si ocurrieren de los cuales es responsable legalmente.

6.5.5 Factibilidad Operativa

La aceptación al cambio y mejora en la gestión por parte de la dirección de la empresa González Vega El Motor Cía. Ltda. es la mayor viabilidad para la ejecución de esta propuesta, tanto por el deseo y necesidad de crecimiento como de la aplicación de herramientas técnicas de lo permitan, lo que converge en un apoyo y colaboración total para que el desarrollo y los cambios que resultaren para el mejoramiento y logro de los objetivos de la empresa sean plasmados.

6.6 FUNDAMENTACIÓN TEÓRICA

6.6.1 Análisis Financiero

El análisis financiero es la recopilación, interpretación, comparación y estudio de los estados financieros y de actos operacionales de un negocio. Esto implica el cálculo e interpretación de porcentajes, tasas, tendencias, indicadores y estados financieros complementarios o auxiliares, las cuales sirven para estudiar las relaciones existentes entre los diferentes grupos de cuentas y evaluar el desempeño financiero y operacional de la empresa. Según CÓRDOBA M. (2007) Pág. 63.

El análisis de estados financieros implica una comparación del desempeño de la empresa con el de otras compañías que participan en el mismo sector de negocios, el cual, por lo general, se identifica con base en la clasificación industrial de la compañía. Por lo común, el análisis se utiliza para determinar la posición financiera de la empresa con el objeto de identificar sus puntos fuertes y débiles actuales y sugerir acciones para que la empresa aproveche los primeros y corrija las áreas problemáticas en el futuro. Según BESLEY S. y BRIGHAM E. (2001). Pág. 95

El llamado análisis de los estados financieros se define como el uso de ciertas herramientas técnicas que se aplican a los reportes y estados de índole financiera para obtener algunas medidas y relaciones que facilitan la toma de decisiones. Según GARCÍA V. (2006). Pág. 82.

El análisis financiero es el estudio comparativo y detallado de los grupos y subgrupos patrimoniales que integran los estados financieros permitiendo determinar en forma singular la realidad de una organización para tener suficientes elementos de juicio para tomar decisiones que mejoren su gestión, permanencia y éxito en el mercado.

6.6.2 Métodos de análisis financiero

Los métodos de análisis financiero son los procedimientos utilizados para simplificar, separar o reducir los datos descriptivos y numéricos que integran los estados financieros, con el objeto de medir las relaciones en un solo periodo y los cambios presentados en varios ejercicios contables. Según CÓRDOBA M. (2007) Pág. 66.

De acuerdo con la forma de analizar el contenido de los estados financieros, existen los siguientes métodos de evaluación:

6.6.2.1 Método de Análisis Vertical

Consiste en tomar un estado financiero de un período y relacionar cada una de sus cuentas con un total determinado (cifra base) dentro del mismo estado.

En el balance general por ejemplo, puede hacerse determinando a qué porcentaje del total de éstos corresponde cada activo individual, o dicho análisis puede subdividirse comparando cuentas de activos corrientes individuales con el total de activos corrientes igual puede hacerse con las cuentas del pasivo o el patrimonio. En el estado de pérdidas y ganancias el procedimiento consiste en tomar las ventas netas como base y relacionarlas con todas las demás cifras e igualmente tomar otros grupos de cifras como los costos de ventas o gastos de administración y relacionarlas con su total.

Lo importante del análisis vertical es la interpretación de los porcentajes, que pueden indicar políticas de la empresa, la estructura financiera, los márgenes de rentabilidad, etc. Según CÓRDOBA M. (2007). Pág. 89 y 90

6.6.2.2 Método de Análisis Horizontal

Consiste en comparar estados financieros homogéneos en dos o más periodos consecutivos, para determinar los aumentos y disminuciones en las cuentas individuales de un periodo a otro, para su estudio, interpretación y toma de decisiones.

Su ventaja radica en que muestra las variaciones en cifras absolutas, en porcentajes o en razones para observar ampliamente los cambios presentados. Al hacer el análisis horizontal lo más importante es

determinar que variaciones o qué cifras merecen atención especial porque presentan cambios extraordinarios o significativos.

Frente a los nombres de las cuentas correspondientes a los estados financieros, aparecen las cifras de dos períodos consecutivos, en la siguiente columna aparece el aumento o disminución en términos absolutos presentado del período 1 al 2 en la misma cuenta, y en la siguiente columna aparece la variación relativa o porcentaje que resulta de dividirá la relación absoluta para la cifra del periodo 1. Según CÓRDOBA M. (2007) Pág. 93.

6.6.3 Razones Financieras

Uno de los instrumentos más usados para realizar análisis financiero de entidades, es el uso de las **Razones Financieras**, ya que éstas pueden medir en un alto grado la eficacia y comportamiento financiero de la empresa. Estas presentan una perspectiva amplia de la situación financiera, puede precisar el grado de liquidez, de rentabilidad, el apalancamiento financiero, la cobertura y todo lo que tenga que ver con su actividad.

Las **Razones Financieras**, son comparables con las de la competencia y llevan al análisis y reflexión del funcionamiento de las empresas frente a sus rivales, a continuación se explican los fundamentos de aplicación y cálculo de cada una de ellas.

6.6.3.1 Razones de Liquidez y Solvencia

La liquidez de una organización es juzgada por la capacidad para saldar las obligaciones a corto plazo que se han adquirido a medida que éstas se vencen. Se refieren no solamente a las finanzas totales de la empresa, sino a su habilidad para convertir en efectivo determinados activos y

pasivos corrientes.

- **Índice de Solvencia (IS):** Este considera la verdadera magnitud de la empresa en cualquier instancia del tiempo y es comparable con diferentes entidades de la misma actividad.

Este índice muestra la capacidad de las empresas para hacer frente a sus vencimientos de corto plazo, estando influenciada por la composición del activo circulante frente a las deudas a corto plazo, por lo que su análisis periódico permite prevenir situaciones de iliquidez y posteriores problemas de insolvencia en las empresas.

$$IS = \frac{\text{Activo Corriente}}{\text{Pasivo Corriente}}$$

- **Índice de la Prueba del Ácido (ÁCIDO):** Esta prueba es semejante al índice de solvencia, pero dentro del activo corriente no se tiene en cuenta el inventario de productos, ya que este es el activo con menor liquidez. Es un indicador más riguroso, el cual pretende verificar la capacidad de la empresa para cancelar sus obligaciones corrientes, pero sin depender de la venta de sus existencias; es decir, básicamente con sus saldos de efectivo, el de sus cuentas por cobrar, inversiones temporales y algún otro activo de fácil liquidación, diferente de los inventarios.

$$\text{ÁCIDO} = \frac{\text{Activo Corriente} - \text{Inventario}}{\text{Pasivo Corriente}}$$

6.6.3.2 Razones de Endeudamiento

Estas razones indican el monto del dinero de terceros que se utilizan para

generar utilidades, estas son de gran importancia ya que estas deudas comprometen a la empresa en el transcurso del tiempo.

- **Razón de Endeudamiento (RE):** Mide la proporción del total de activos aportados por los acreedores de la empresa. Este índice permite determinar el nivel de autonomía financiera. Cuando el índice es elevado indica que la empresa depende mucho de sus acreedores y que dispone de una limitada capacidad de endeudamiento, o lo que es lo mismo, se está descapitalizando y funciona con una estructura financiera más arriesgada. Por el contrario, un índice bajo representa un elevado grado de independencia de la empresa frente a sus acreedores.

$$RE = \frac{\text{Pasivo total}}{\text{Activo total}}$$

- **Relación de Pasivo a Corto Plazo:** Mide la proporción del Total de los Pasivos que corresponden a obligaciones de corto plazo.

$$RPCP = \frac{\text{Pasivo Corto Plazo}}{\text{Pasivo total}}$$

- **Veces que se ha ganado el Interés (VGI):** Calcula la capacidad de la empresa para efectuar los pagos contractuales de intereses.

$$VGI = \frac{\text{Utilidad antes de intereses e impuestos}}{\text{Erogación anual por intereses}}$$

6.6.3.3 Razones de Gestión o Rotación

Estos indicadores tienen por objetivo medir la eficiencia con la cual las empresas utilizan sus recursos. De esta forma, miden el nivel de rotación

de los componentes del activo; el grado de recuperación de los créditos y del pago de las obligaciones; la eficiencia con la cual una empresa utiliza sus activos según la velocidad de recuperación de los valores aplicados en ellos. Lo anterior surge de un principio elemental en el campo de las finanzas de acuerdo al cual, todos los activos de una empresa deben contribuir al máximo en el logro de los objetivos financieros de la misma.

- **Rotación de Inventario (RI):** Este mide el tiempo que demora el inventario en proporcionar liquidez por medio de su movimiento durante el periodo.

$$RI = \frac{\text{Ventas}}{\text{Inventario Promedio}}$$

- **Plazo Promedio de Inventario (PPI):** Representa el promedio de días que un artículo permanece en el inventario de la empresa.

$$PPI = \frac{360}{\text{Rotación del Inventario}}$$

- **Rotación de Cuentas por Cobrar (RCC):** Muestra el número de veces que las cuentas por cobrar giran, en promedio, en un periodo determinado de tiempo, generalmente un año.

$$RCC = \frac{\text{Ventas anuales a crédito}}{\text{Promedio de Cuentas por Cobrar}}$$

- **Plazo Promedio de Cuentas por Cobrar (PPCC):** Es una razón que indica la evaluación de la política de créditos concedidos y cobros de la empresa.

$$PPCC = \frac{360}{\text{Rotación de Cuentas por Cobrar}}$$

- **Rotación de Cuentas por Pagar (RCP):** Sirve para calcular el número de veces que las cuentas por pagar se cancelaron a los proveedores en el curso del año.

$$\text{RCP} = \frac{\text{Compras anuales a crédito}}{\text{Promedio de Cuentas por Pagar}}$$

- **Plazo Promedio de Cuentas por Pagar (PPCP):** Permite vislumbrar el número de días como normas de pago de la empresa.

$$\text{PPCP} = \frac{360}{\text{Rotación de Cuentas por Pagar}}$$

- **Rotación del Activo Fijo (RAF):** Este índice muestra el nivel de eficiencia con que la empresa maneja sus activos fijos. Da respuesta a esta pregunta ¿el monto total de ventas justifica su monto total de activos fijos?

$$\text{RAF} = \frac{\text{Ventas anuales}}{\text{Activos Fijos}}$$

6.6.3.4 Razones de Rentabilidad

Los indicadores de rendimiento, denominados también de rentabilidad o lucratividad, sirven para medir la efectividad de la administración de la empresa para controlar los costos y gastos y, de esta manera, convertir las ventas en utilidades.

Desde el punto de vista del inversionista, lo más importante de utilizar estos indicadores es analizar la manera como se produce el retorno de los valores invertidos en la empresa (rentabilidad del patrimonio y

rentabilidad del activo total).

- **Margen Bruto de Utilidades (MB):** Indica el porcentaje que queda sobre las ventas después que la empresa ha pagado sus existencias.

$$MB = \frac{\text{Ventas} - \text{Costo de lo Vendido}}{\text{Ventas}}$$

$$MB = \frac{\text{Utilidad Bruta}}{\text{Ventas}}$$

- **Margen de Utilidades Operacionales (MO):** Representa las utilidades netas que gana la empresa en el valor de cada venta. Estas se deben tener en cuenta deduciéndoles los cargos financieros o gubernamentales y determina solamente la utilidad de la operación de la empresa.

$$MO = \frac{\text{Utilidad Operacional}}{\text{Ventas}}$$

- **Rendimiento de la Inversión (REI):** Determina la efectividad total de la administración para producir utilidades con los activos disponibles.

$$REI = \frac{\text{Utilidades netas después de impuestos}}{\text{Activos totales}}$$

- **Rendimiento del Patrimonio (Ptr):** Este índice permite identificar el rendimiento que le ofrece a los socios el capital que han invertido en la empresa, se divide la utilidad neta para el total del patrimonio.

$$IP = \frac{\text{Utilidad Neta}}{\text{Patrimonio}}$$

- **Utilidad Neta:** Este índice es uno de los que demuestra la rentabilidad de la empresa, concebida como el resultado de una serie de decisiones y políticas internas. Da la respuesta final acerca del grado de efectividad de la gestión del negocio. Mientras más alto sea el cociente obtenido, será más satisfactorio su desenvolvimiento.

$$UN = \frac{\text{Utilidad neta}}{\text{Ventas}}$$

6.6.4 Sistema de Análisis Dupont

El sistema combina el estado de resultados y el balance general, de manera que se obtiene dos unidades globales de rentabilidad. El rendimiento de la inversión y el rendimiento del capital social.

El sistema Dupont reúne en principio el margen neto de utilidades que mide la rentabilidad de la empresa en relación con las ventas, el índice de la rotación de activos totales que indica cuán eficientemente se han utilizado los activos para la generación de ventas. La segunda parte de este sistema permite emplear la fórmula Dupont para evaluar el apalancamiento financiero a través del multiplicador del capital social.

Gráficamente podemos explicar este sistema así:

GRÁFICO N° 19

MÉTODO DUPONT

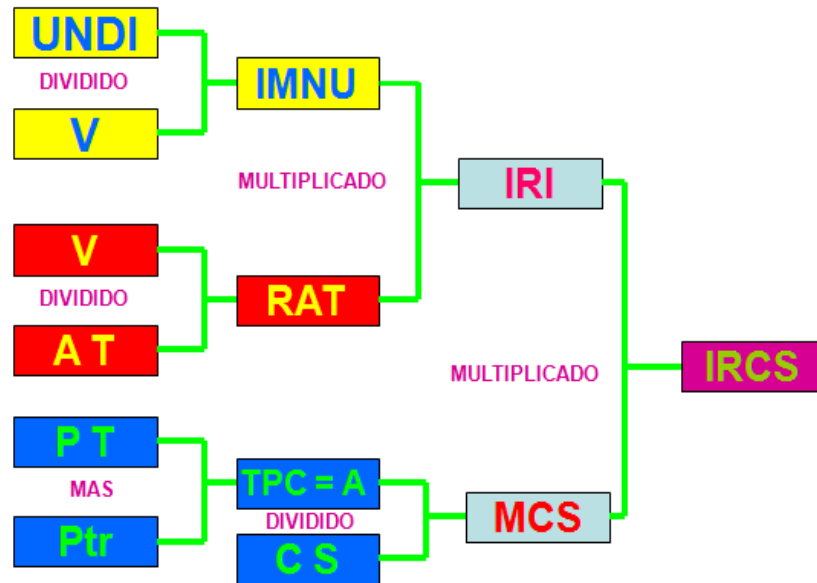

FUENTE: Módulo de Gestión Financiera de la Empresa
ELABORADO POR: Ing. M. Sc. Saúl Villacís

Al terminar el análisis de las razones financieras, se deben tener los criterios y las bases suficientes para tomar las decisiones que mejor le convengan a la empresa, aquellas que ayuden a mantener los recursos obtenidos anteriormente y adquirir nuevos que garanticen el beneficio económico futuro, también verificar y cumplir con las obligaciones con terceros para así llegar al objetivo primordial de la gestión administrativa, posicionarse en el mercado obteniendo amplios márgenes de utilidad con una vigencia permanente y sólida frente a los competidores, otorgando un grado de satisfacción para todos los órganos gestores de esta colectividad. Tomado del contenido explicativo de los indicadores de la Superintendencia de Compañías (2012); Villacís S. Módulo de Gestión Financiera de la Empresa (2012); y, http://html.rincondelvago.com/razones-financieras_1.html

6.7 MARCO METODOLÓGICO

6.7.1 Modelo Operativo



GRÁFICO N° 20

ELABORADO POR: Raúl Pérez

6.7.1.1 Establecimiento de índices de acuerdo a la clasificación de la compañía

En la siguiente tabla se recopila los indicadores financieros específicos para el sector en el que se desempeña la empresa González Vega El Motor Cía. Ltda., que va directamente ligado a su razón social para la que fue creada. Para ello se utiliza como fuente la página web de la superintendencia de compañías, la misma que los presenta en un resumen anual tal cual se explicó en la contextualización.

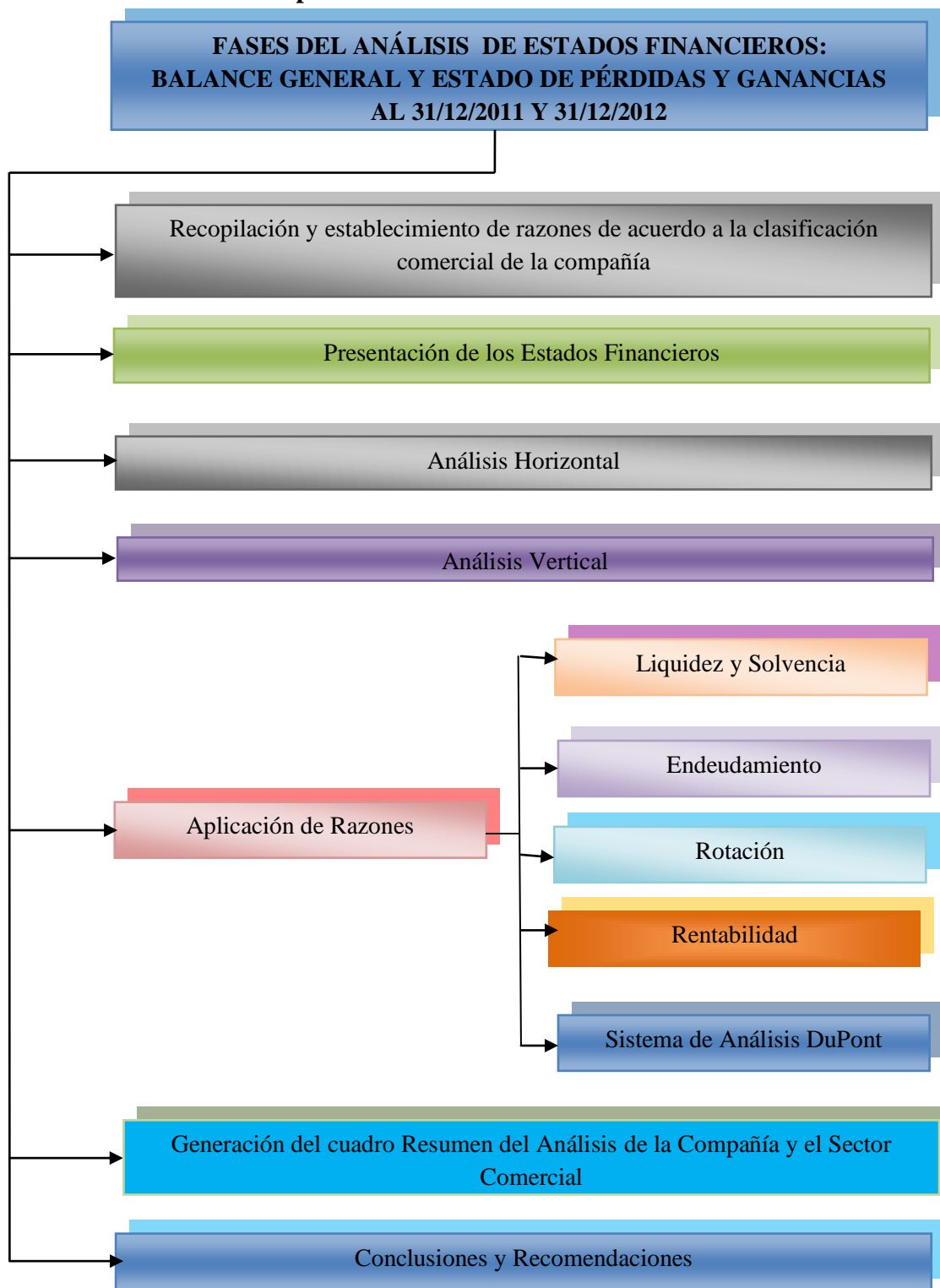
Seguidamente se compila los indicadores promedios que corresponden al año 2011, sin embargo para el año 2012, el formato de presentación cambia y se procede a realizar los cálculos correspondientes del conjunto de compañías filtradas por su sector (G) y su código (G4530.00) para determinar los promedios quedando como se muestra seguidamente y su origen en los anexos correspondientes.

CUADRO N° 18

INDICADORES FINANCIEROS DEL SECTOR		
SECTOR:	COMERCIO AL POR MAYOR Y MENOR; REPARACIÓN DE VEHICULOS AUTOMOTORES Y MOTOCICLETAS	
SUBSECTOR:	VENTA DE PARTES, PIEZAS Y ACCESORIOS PARA VEHICULOS AUTOMOTORES	
CÓDIGO:	G453	G4530.00
INDICADOR	AÑOS	
	2011 *	2012 *
SOLVENCIA	3,97	3,59
LIQUIDEZ	2,20	1,81
ENDEUDAMIENTO	0,67	0,66
ROTACION DE ACTIVOS FIJOS	106,38	44,22
PERIODO MEDIO DE COBRANZA	42,66	151,31
PERIODO MEDIO DE PAGO	395,19	142,29
RENTABILIDAD BRUTA	0,33	0,32
MARGEN OPERACIONAL	0,076	0,068
RENTABILIDAD NETA DEL ACTIVO	0,14	0,057
MARGEN NETO	0,07	0,06

FUENTE: SUPERINTENDENCIA DE COMPAÑÍAS

ELABORADO POR: RAÚL PÉREZ

* Cortes a Octubre de 2011 y 2012 ampliados en anexos C y D

6.7.1.2 Estados Financieros

La empresa para efectos de la aplicación de los análisis vertical, horizontal, de las razones financieras y sistema Dupont presenta los estados financieros con corte al 31/12/2011 y 31/12/2012, siendo estos el balance general o también conocido como estado de situación financiera y el estado de resultados o denominado también estado de pérdidas y ganancias, convirtiéndose en elementos fundamentales para el desarrollo del análisis e interpretación de la realidad, gestión, políticas de la organización como la generación de alternativas que contribuyan al desarrollo, cambio y mejoramiento de la misma.

Además para la utilización de las razones de rotación, específicamente de la rotación de inventarios, rotación de cuentas por pagar y cuentas por cobrar en las que por la estructura de sus fórmulas se emplea la suma de los valores del inicio del periodo y fin del periodo contable divididos para dos en cada una de las cuentas mencionadas, obteniendo de esta manera sus promedios, se hace menester la presentación de los balances correspondientes al corte 31/12/2010 para efectos de una real aplicación de estos indicadores y por tanto una lectura acorde a la gestión de la organización.

A continuación los estados financieros en su respectivo orden histórico:

GONZALEZ VEGA EL MOTOR CIA. LTDA.
ESTADO DE SITUACION FINANCIERA
DEL 01 DE ENERO AL 31 DE DICIEMBRE DEL 2010

ACTIVO		
CAJA		
Caja Tarjetas de Crédito	1.154,67	73.004,40
Cheques Posfechados	71.242,92	
Cheques Protestados	606,81	
BANCOS		
Pichincha cta.ahorros. 4912521200	47.143,17	116.077,83
Pichincha cta.ahorros. 4386480700	62.718,14	
Coop. Camara de Comercio de Ambato	6.216,52	
CUENTAS POR COBRAR		
Clientes	238.650,03	230.522,95
Provision Cuentas por Cobrar	-8.127,08	
Anticipos Varios (Udo Weih)		700,00
ANTICIPO IMPUESTOS		
Anticipo Impuesto Renta	5.436,56	13.891,94
Crédito Tributario Impuesto Renta	8.314,43	
Crédito Tributario IVA	140,95	
INVENTARIOS		
Inventario Gravado 12%	260710,15	260.710,15
ANTICIPO SUELDOS		
Max González	466,15	466,15
ACTIVOS FIJOS DEPRECIABLES		
Maquinaria y Equipo	1.138,89	703,31
(-) Dep. Acum Maq. Y Eq.	-435,58	
Equipo de Oficina	742,83	164,73
(-) Dep. Acum eq. de Of.	-578,10	
Muebles y Enseres	2.730,40	1.049,43
(-) Dep. Acum Muebles y Enseres	-1.680,97	
Vehiculos	36.696,43	36.696,43
(-) Dep. Acum de vehiculos	0,00	
Equipos de Seguridad	127,21	33,09
(-) Dep. Acum Eq. De Seguridad	-94,12	
Equipo de Computo	5.442,49	1.322,25
(-) Dep. Acum Eq. De Computo	-4.120,24	
TOTAL ACTIVO		735.342,66
PASIVO		
PROVEEDORES		
Proveedores	-329768,15	-329.768,15
CUENTAS POR PAGAR		
Anticipo Clientes	-2.082,06	-2.387,44
Gastos Varios por Pagar	-305,38	
PROVISIONES SOCIALES POR PAGAR		
XIII Sueldo	-205,52	
XIV Sueldo	-500,00	
Vacaciones	-4.564,13	
Sueldos por Pagar	-3.004,73	
Aporte Personal IESS 9.35%	-592,58	
Aporte Patronal 12.15%	-770,03	
Préstamo IESS por Pagar	-94,46	
15% Participacion Trabajadores	-37.730,87	
IMPUESTOS POR PAGAR		
Ret. Relacion de Dependencia	-671,81	-55.397,70
Retenciones en la Fuente 1%	-1.955,25	
Retenciones en la Fuente 8%	-54,01	
Retenciones IVA por Pagar 30%	-15,05	
Retenciones IVA por Pagar 70%	-6,30	
Retenciones IVA por Pagar 100%	-81,01	
Impuesto a La Renta 2010	-52.614,27	
PRESTAMOS SOCIOS POR PAGAR		
González Susana	-3.644,69	-21.473,61
González Marthita	-3.644,69	
González Fleming	-3.644,69	
González Max	-3.644,69	
González Ana Lucia	-3.644,69	
Préstamo Herederos González Vega	-3.250,16	
DIVIDENDOS POR PAGAR		
González Susana	-7.924,33	-39.621,65
González Marthita	-7.924,33	
González Fleming	-7.924,33	
González Max	-7.924,33	
González Ana Lucia	-7.924,33	
PRESTAMOS BANCARIOS LOCALES		
Préstamo Banco Pichincha por Pagar	20.000,00	-20.000,00
TOTAL PASIVOS		-516.110,86
PATRIMONIO		
CAPITAL SOCIAL		
RESERVAS		
Reserva Legal	-16.097,53	-16.097,52
RESULTADOS DEL EJERCICIO		
Utilidad del Ejercicio año 2010	-153.134,28	-153.134,28
TOTAL PASIVO Y PATRIMONIO		-735.342,66

GERENTE
NOMBRE: MAX FREDDY DAVID
GONZALEZ VEGA
CI / RUC: 1801432186

CONTADOR
NOMBRE: CARMEN GUERRERO
ALDAZ
CI / RUC: 1803078607001

GONZALEZ VEGA EL MOTOR CIA. LTDA.
ESTADO DE RESULTADOS
DEL 01 DE ENERO AL 31 DE DICIEMBRE DEL 2010

INGRESOS POR VENTAS		1.650.375,81
Ventas Bienes 12%	1.709.028,73	
Ventas de Servicios 12%	1.023,39	
DEVOLUCION EN VENTAS		
Devoluciones y Descuentos en Ventas	-59.676,31	
COSTO DE VENTAS		1.238.333,72
Costo de Ventas	1.363.418,95	
Dcto. En Compras	-125.085,23	
UTILIDAD BRUTA EN VENTAS		412.042,09
(-) GASTOS OPERACIONALES		161.704,33
GASTOS REMUNERACION		106.515,20
Sueldos Pers. Administrativo	41.947,94	
Horas Extras	4.748,32	
Comisiones en Ventas	23.496,55	
Gasto Uniformes	1.133,01	
Gasto Bonificaciones	13.937,98	
Décimo Tercer Sueldo	2.325,57	
Décimo Cuarto Sueldo	1.136,80	
Vacaciones	2.732,28	
Gasto Alimentación	528,49	
Fondo de Reserva	5.681,21	
Gasto Aporte Patronal	8.493,34	
Gasto Capacitación	353,71	
GASTOS PROV. Y DEPRECIACION		10.825,54
Gasto Dep. Maquinaria	81,51	
Gasto Dep- Eq. De Oficina	74,28	
Gasto Dep. Muebles y Enseres	273,03	
Gasto Dep. Vehiculos	5.581,91	
Gasto Dep. Eq. De Seguridad	12,72	
Gasto Dep. Eq. De Computo	377,75	
Gasto Provisión Ctas. Incob.	2.173,24	
Gasto Mantenimiento y Reparación	2.251,10	
GASTOS GENERALES		41.347,13
Gasto Honorarios Profesionales y Dietas	150,94	
Gasto Arriendo de Inmuebles	8.020,42	
Gasto Servicios de Imprenta	1.799,00	
Gasto Combustibles y Lubricantes	2.949,50	
Gasto Promoción y Publicidad	5.196,65	
Gasto Suministros y Materiales	1.425,24	
Gasto Transporte y Movilización	1.127,96	
Gasto Seguros y Reaseguros	6.882,32	
Gasto de Gestión	411,42	
Gasto Viáticos	1.196,86	
Gasto Luz Electrica	917,20	
Gasto telefonía y Telecomunicaciones	1.811,82	
Gasto Cafeteria y refrigerios	1.865,27	
Gasto contribución Super de cías	376,35	
Gasto Aporte Cámara de Comercio	60,00	
Gasto Impuestos Municipales	507,77	
Matriculacion Vehiculos	470,63	
Gasto Aseo y Limpieza	108,68	
Gasto Servicios Ocasionales	259,50	
Gasto Enfermedad	171,38	
Gasto Comisiones en Ventas Externas	3.776,08	
Gasto Agasajos	1.862,14	
GASTOS FINANCIEROS		3.016,46
Servicios Bancarios (Comision T. Crédito)	3.016,46	
(+) INGRESOS EXTRAORDINARIOS		1.201,35
INGRESOS EN VENTAS		1.201,35
Intereses Ganados	1.291,68	
Sobrantes y Faltantes de Caja	-90,33	
UTILIDAD DEL EJERCICIO ANTES DE IMPUESTOS		251.539,11
(-) 15% PARTICIPACION TRABAJADORES		37.730,87
(-) 25% IMPUESTO A LA RENTA		52.614,27
UTILIDAD DEL EJERCICIO		161.193,98
(-) 5% Reserva Legal		8.059,70
UTILIDAD REPARTIBLE		153.134,28

GERENTE
 NOMBRE: MAX FREDDY DAVID
 GONZALEZ VEGA
 CI / RUC: 1801432186

CONTADOR
 NOMBRE: CARMEN GUERRERO ALDAZ
 CI / RUC: 1803078607001

GONZALEZ VEGA EL MOTOR CIA. LTDA.
ESTADO DE SITUACION FINANCIERA
DEL 01 DE ENERO AL 31 DE DICIEMBRE DEL 2011

ACTIVO		
CAJA		83.003,51
Caja Tarjetas de Crédito	2.008,35	
Cheques Posfechados	80.995,16	
BANCOS		30.271,69
Pichincha cta.ahorros. 4912521200	3.175,30	
Pichincha cta.ahorros. 4386480700	18.046,26	
Coop. Camara de Comercio de Ambato	9.050,13	
CUENTAS POR COBRAR		302.435,21
Cientes	311.386,09	300.948,44
Provision Cuentas por Cobrar	-10.437,65	
Otras Cuentas por Cobrar		1.486,77
ANTICIPO IMPUESTOS		13.882,46
Anticipo Impuesto Renta		3.568,04
Crédito Tributario Impuesto Renta		10.314,42
INVENTARIOS		349.933,82
Inventario Gravado 12%		349.933,82
INVERSIONES		80.000,00
Póliza Unifinsa		80.000,00
ACTIVOS FIJOS DEPRECIABLES		36.494,28
Maquinaria y Equipo	1.138,89	620,54
(-) Dep. Acum Maq. Y Eq.	-518,35	
Equipo de Oficina	742,83	90,45
(-) Dep. Acum eq. de Of.	-652,38	
Muebles y Enseres	2.730,40	776,40
(-) Dep. Acum Muebles y Enseres	-1.954,00	
Vehiculos	38.124,43	31.243,17
(-) Dep. Acum de vehiculos	-6.881,26	
Equipos de Seguridad	127,21	20,37
(-) Dep. Acum Eq. De Seguridad	-106,84	
Equipo de Computo	8.599,81	3.743,35
(-) Dep. Acum Eq. De Computo	-4.856,46	
TOTAL ACTIVO		896.020,97
PASIVO		
PROVEEDORES		-396.683,51
Proveedores		-396.683,51
CUENTAS POR PAGAR		-3.548,26
Anticipo Clientes	-1.079,72	
Depósitos por Confirmar	-2.170,00	
Otras Cuentas por Pagar	-298,54	
PROVISIONES SOCIALES POR PAGAR		-44.306,32
XIII Sueldo	-311,20	
XIV Sueldo	-748,00	
Vacaciones	-4.627,23	
Sueldos por Pagar	-6.393,30	
Aporte Personal IESS 9.35%	-763,52	
Aporte Patronal 12.15%	-992,15	
Préstamo IESS por Pagar	-106,52	
Provisión Jubilación Patronal	-2.150,23	
15% Participación Trabajadores	-28.214,17	
IMPUESTOS POR PAGAR		-46.117,73
Ret. Relacion de Dependencia	-695,75	
Retenciones en la Fuente 1%	-2.108,35	
Retenciones en la Fuente 2%	-7,30	
Retenciones en la Fuente 8%	-222,58	
Retenciones IVA por Pagar 30%	-100,12	
Retenciones IVA por Pagar 100%	-290,19	
Iva por Pagar	-2.861,01	
Impuesto a La Renta 2011	-39.832,43	
PRESTAMOS SOCIOS POR PAGAR		-45.840,16
González Susana	-34.300,62	
González Max	-3.644,69	
González Ana Lucia	-3.644,69	
Préstamo Herederos González Vega	-4.250,16	
PARTICIPACIONES POR PAGAR		-16.320,46
González Max	-8.160,23	
González Ana Lucia	-8.160,23	
PRESTAMOS BANCARIOS LOCALES		-7.059,13
Préstamo Banco Pichincha por Pagar	-7.059,13	
TOTAL PASIVOS		-559.875,58
PATRIMONIO		-336.145,39
CAPITAL SOCIAL		-50.000,00
RESERVAS		-172.099,91
Reserva Legal	-22.099,91	
Reserva Facultativa	-150.000,00	
RESULTADOS DEL EJERCICIO		-114.045,48
Utilidad del Ejercicio año 2011	-114.045,48	
TOTAL PASIVO Y PATRIMONIO		-896.020,97

GERENTE
NOMBRE: MAX FREDDY DAVID
GONZALEZ VEGA
CI / RUC: 1801432186

CONTADOR
NOMBRE: CARMEN GUERRERO
ALDAZ
CI / RUC: 1803078607001

GONZALEZ VEGA EL MOTOR CIA. LTDA.
ESTADO DE RESULTADOS
DEL 01 DE ENERO AL 31 DE DICIEMBRE DEL 2011

INGRESOS POR VENTAS		2.169.854,95
Ventas Bienes 12%	2.282.339,33	
Ventas de Servicios 12%	3.940,96	
DEVOLUCION EN VENTAS		
Devoluciones y Descuentos en Ventas	-116.425,34	
COSTO DE VENTAS		1.788.713,74
Costo de Ventas	1.950.301,27	
Dcto. En Compras	-161.587,53	
UTILIDAD BRUTA EN VENTAS		381.141,21
(-) GASTOS OPERACIONALES		196.915,98
GASTOS REMUNERACION	125.117,05	
Sueldos Pers. Administrativo	49.979,34	
Horas Extras	6.473,72	
Comisiones en Ventas	29.616,70	
Gasto Uniformes	94,75	
Gasto Bonificaciones	7.412,72	
Décimo Tercer Sueldo	3.360,60	
Décimo Cuarto Sueldo	1.711,00	
Vacaciones	3.359,18	
Gasto Alimentación	2.526,46	
Fondo de Reserva	6.497,43	
Gasto Aporte Patronal	10.703,85	
Gasto Provisión Jub. Patronal	2.150,23	
Gasto Capacitación	1.231,07	
GASTOS PROV. Y DEPRECIACION	14.988,92	
Gasto Dep. Maquinaria	82,77	
Gasto Dep- Eq. De Oficina	74,28	
Gasto Dep. Muebles y Enseres	273,03	
Gasto Dep. Vehiculos	6.881,26	
Gasto Dep. Eq. De Seguridad	12,72	
Gasto Dep. Eq. De Computo	736,22	
Gasto Provisión Ctas. Incob.	2.917,38	
Gasto Mantenimiento y Reparación	4.011,26	
GASTOS GENERALES	47.698,32	
Gasto Honorarios Profesionales y Dietas	1.540,56	
Gasto Arriendo de Inmuebles	9.108,50	
Gasto Servicios de Imprenta	1.808,00	
Gasto Combustibles y Lubricantes	3.276,33	
Gasto Promoción y Publicidad	9.136,60	
Gasto Suministros y Materiales	2.999,13	
Gasto Transporte y Movilización	1.746,59	
Gasto Seguros y Reaseguros	5.598,77	
Gasto de Gestión	1.096,73	
Gasto Viáticos	756,72	
Gasto Luz Electrica	1.048,30	
Gasto Agua Potable	58,09	
Gasto telefonía y Telecomunicaciones	2.457,77	
Gasto contribución Super de cías	558,86	
Gasto Impuestos Municipales	919,82	
Matriculación Vehiculos	479,54	
Gasto Aseo y Limpieza	132,87	
Gasto Servicios Ocasionales	950,05	
Gasto Enfermedad	674,78	
Gasto Comisiones en Ventas Externas	964,44	
Gasto Agasajos	1.884,49	
Gasto Instalaciones Sucursal	501,38	
GASTOS FINANCIEROS	9.111,69	
Servicios Bancarios (Comision T. Crédito)	5.504,24	
Gastos sin Factura	3.607,45	
(+) INGRESOS EXTRAORDINARIOS		3.869,25
INGRESOS EN VENTAS	3.869,25	
Intereses Ganados	3.869,25	
UTILIDAD DEL EJERCICIO ANTES DE IMPUESTOS		188.094,48
(-) 15% PARTICIPACION TRABAJADORES		28.214,17
(-) 24% IMPUESTO A LA RENTA		39.832,43
UTILIDAD DEL EJERCICIO		120.047,87
(-) 5% Reserva Legal		6.002,39
UTILIDAD REPARTIBLE		114.045,48

GERENTE
NOMBRE: MAX FREDDY DAVID
GONZALEZ VEGA
CI / RUC: 1801432186

CONTADOR
NOMBRE: CARMEN GUERRERO ALDAZ
CI / RUC: 1803078607001

GONZALEZ VEGA EL MOTOR CIA. LTDA.
ESTADO DE SITUACION FINANCIERA
DEL 01 DE ENERO AL 31 DE DICIEMBRE DEL 2012

ACTIVO		
CAJA		
Caja Tarjetas de Crédito	1.551,70	104.375,50
Cheques Posfechados	102.823,80	
BANCOS		
Pichincha cta. ahorros. 4912521200	9.836,80	44.354,47
Pichincha cta. ahorros. 4386480700	21.300,88	
Coop. Camara de Comercio de Ambato	13.216,79	
CUENTAS POR COBRAR		
Clientes	255.249,32	247.358,17
Provision Cuentas por Cobrar	-7.891,15	
Otras Cuentas por Cobrar		635,52
Cuentas por Cob. Empleados		230,21
ANTICIPO IMPUESTOS		
Anticipo Impuesto Renta		5.361,76
Anticipo por Retenciones Impuesto Renta		11.102,42
INVENTARIOS		
Inventario Gravado 12%		313.629,88
INVERSIONES		
Póliza Unifinsa		84.302,31
Póliza Coop. Cámara de Comercio		38.086,83
ACTIVOS FIJOS DEPRECIABLES		
Maquinaria y Equipo	995,89	537,74
(-) Dep. Acum Maq. Y Eq.	-458,15	
Equipo de Oficina	742,83	83,97
(-) Dep. Acum eq. de Of.	-658,86	
Muebles y Enseres	2.462,15	342,61
(-) Dep. Acum Muebles y Enseres	-2.119,54	
Vehiculos	38.124,43	23.618,25
(-) Dep. Acum de vehiculos	-14.506,18	
Equipo de Computo	6.916,28	2.268,54
(-) Dep. Acum Eq. De Computo	-4.647,74	
TOTAL ACTIVO		876.288,18
PASIVO		
PROVEEDORES		
Proveedores	-328.501,19	-328.501,19
CUENTAS POR PAGAR		
Anticipo Clientes	-1.379,55	-7.512,10
Depósitos por Confirmar	-1.976,34	
Otras Cuentas por Pagar	-4.156,21	
PROVISIONES SOCIALES POR PAGAR		
XIII Sueldo	-754,83	-46.649,73
XIV Sueldo	-1.094,85	
Vacaciones	-4.114,04	
Sueldos por Pagar	-6.812,15	
Aporte Personal IESS 9.35%	-846,92	
Aporte Patronal 12.15%	-1.100,53	
Préstamo IESS por Pagar	-208,52	
Provisión Jubilación Patronal	-2.150,23	
15% Participacion Trabajadores	-29.567,66	
IMPUESTOS POR PAGAR		
Ret. Relacion de Dependencia	-251,76	-47.828,04
Retenciones en la Fuente 1%	-1.578,33	
Retenciones en la Fuente 2%	-13,98	
Retenciones en la Fuente 8%	-99,88	
Retenciones IVA por Pagar 30%	-47,95	
Retenciones IVA por Pagar 70%	-110,32	
Retenciones IVA por Pagar 100%	-143,82	
Iva por Pagar	-7.314,60	
Impuesto a La Renta 2012	-38.267,40	
PRESTAMOS SOCIOS POR PAGAR		
González Susana	-20.000,00	-24.250,16
Préstamo Herederos González Vega	-4.250,16	
PARTICIPACIONES POR PAGAR		
González Max	0,00	0,00
González Ana Lucia	0,00	
PRESTAMOS BANCARIOS LOCALES		
Préstamo Banco Pichincha por Pagar	-20.164,36	-20.164,36
TOTAL PASIVOS		-474.905,58
PATRIMONIO		
CAPITAL SOCIAL	-50.000,00	-401.382,60
RESERVAS		
Reserva Legal	-28.564,04	-228.564,04
Reserva Facultativa	-200.000,00	
RESULTADOS DEL EJERCICIO		
Utilidad del Ejercicio año 2012	-122.818,55	-122.818,55
TOTAL PASIVO Y PATRIMONIO		-876.288,18

GERENTE
NOMBRE: MAX FREDDY DAVID
GONZALEZ VEGA
CI / RUC: 1801432186

CONTADOR
NOMBRE: CARMEN GUERRERO ALDAZ
CI / RUC: 1803078607001

GONZALEZ VEGA EL MOTOR CIA. LTDA.
ESTADO DE RESULTADOS
DEL 01 DE ENERO AL 31 DE DICIEMBRE DEL 2012

INGRESOS POR VENTAS		2.316.115,86
Ventas Bienes 12%	2.382.863,42	
Ventas de Servicios 12%	2.526,38	
DEVOLUCION EN VENTAS		
Devoluciones y Descuentos en Ventas	-69.273,94	
COSTO DE VENTAS		1.899.614,44
Costo de Ventas	2.081.262,19	
Dcto. En Compras	-181.647,75	
UTILIDAD BRUTA EN VENTAS		416.501,42
(-) GASTOS OPERACIONALES		226.872,87
GASTOS REMUNERACION		144.477,62
Sueldos Pers. Administrativo	59.514,35	
Horas Extras	4.513,40	
Comisiones en Ventas	32.063,25	
Gasto Uniformes	1.785,52	
Gasto Bonificaciones	8.310,02	
Décimo Tercer Sueldo	9.075,99	
Décimo Cuarto Sueldo	2.724,82	
Vacaciones	2.740,62	
Gasto Alimentación	2.474,48	
Fondo de Reserva	8.249,80	
Gasto Aporte Patronal	12.766,08	
Gasto Provisión Jub. Patronal		
Gasto Capacitación	259,29	
GASTOS PROV. Y DEPRECIACION		11.102,83
Gasto Dep. Maquinaria	82,80	
Gasto Dep- Eq. De Oficina	6,48	
Gasto Dep. Muebles y Enseres	246,24	
Gasto Dep. Vehículos	7.624,92	
Gasto Dep. Eq. De Computo	905,28	
Gasto Provisión Ctas. Incob.		
Gasto Mantenimiento y Reparación	2.237,11	
GASTOS GENERALES		60.681,65
Gasto Honorarios Profesionales y Dietas	3.452,92	
Gasto Arriendo de Inmuebles	10.711,15	
Gasto Servicios de Imprenta	2.205,00	
Gasto Combustibles y Lubricantes	3.966,80	
Gasto Promoción y Publicidad	11.451,70	
Gasto Suministros y Materiales	4.711,93	
Gasto Transporte y Movilización	1.429,56	
Gasto Seguros y Reaseguros	5.239,22	
Gasto de Gestión	2.401,25	
Gasto de Viaje Hospedaje y Alimentación	565,87	
Gasto Luz Electrica	1.189,87	
Gasto Agua Potable	123,68	
Gasto telefonía y Telecomunicaciones	2.604,14	
Gasto contribución Super de cías	680,98	
Gasto Impuestos Municipales	1.273,67	
Matriculación Vehículos	1.484,46	
Gasto Aseo y Limpieza	179,79	
Gasto Servicios Ocasionales	542,51	
Gasto Enfermedad	250,95	
Gasto Comisiones en Ventas Externas	1.903,74	
Gasto Agasajos	2.833,81	
Gasto Robo	649,36	
Gasto Baja de Activos	702,72	
Varios	126,57	
GASTOS FINANCIEROS		10.610,77
Servicios Bancarios (Comision T. Crédito)	6.848,88	
Gastos sin Factura	3.761,89	
(+) INGRESOS EXTRAORDINARIOS		7.489,21
INGRESOS EN VENTAS		7.489,21
Intereses Ganados	6.854,20	
Reembolso de Gastos	635,01	
UTILIDAD DEL EJERCICIO ANTES DE IMPUESTOS		197.117,76
(-) 15% PARTICIPACION TRABAJADORES		29.567,66
(-) 23% IMPUESTO A LA RENTA		38.267,40
UTILIDAD DEL EJERCICIO		129.282,70
(-) 5% Reserva Legal		6.464,13
UTILIDAD REPARTIBLE		122.818,55

GERENTE
NOMBRE: MAX FREDDY DAVID
GONZALEZ VEGA
CI / RUC: 1801432186

CONTADOR
NOMBRE: CARMEN GUERRERO ALDAZ
CI / RUC: 1803078607001

6.7.1.3 Análisis Horizontal

CUADRO N° 19
ANÁLISIS HORIZONTAL

BALANCE GENERAL

	31/12/2011	31/12/2012	Variación Absoluta	Variación Porcentual
ACTIVO				
CAJA	83003,51	104375,5	21371,99	25,75%
BANCOS	30271,69	44354,47	14082,78	46,52%
CUENTAS POR COBRAR	302435,21	248223,9	-54211,31	-17,92%
ANTICIPO IMPUESTOS	13882,46	16464,18	2581,72	18,60%
INVENTARIOS	349933,82	313629,88	-36303,94	-10,37%
INVERSIONES	80000	122389,14	42389,14	52,99%
ACTIVOS FIJOS DEPRECIABLES	36494,28	26851,11	-9643,17	-26,42%
TOTAL ACTIVO	896020,97	876288,18	-19732,79	-2,20%
PASIVO				
PROVEEDORES	396683,51	328501,19	-68182,32	-17,19%
CUENTAS POR PAGAR	3548,26	7512,1	3963,84	111,71%
PROVISIONES SOCIALES POR PAGAR	44306,32	46649,73	2343,412	5,29%
IMPUESTOS POR PAGAR	46117,73	47828,04	1710,30206	3,71%
PRESTAMOS SOCIOS POR PAGAR	45840,16	24250,16	-21590	-47,10%
PARTICIPACIONES POR PAGAR	16320,46	0	-16320,46	-100,00%
PRESTAMOS BANCARIOS LOCALES	7059,13	20164,36	13105,23	185,65%
TOTAL PASIVOS	559875,58	474905,58	-84970,00	-15,18%
PATRIMONIO	336145,3933	401382,5992	65237,21	19,41%
CAPITAL SOCIAL	50000	50000	0	0,00%
RESERVAS	172099,9137	228564,045	56464,13	32,81%
RESULTADOS DEL EJERCICIO	114045,4796	122818,5543	8773,07	7,69%
TOTAL PASIVO Y PATRIMONIO	896020,97	876288,18	-19732,79	-2,20%

FUENTE: Balance General 2011 y 2012
ELABORADO POR: Raúl Pérez

GRÁFICO N° 21
TOTAL ACTIVO

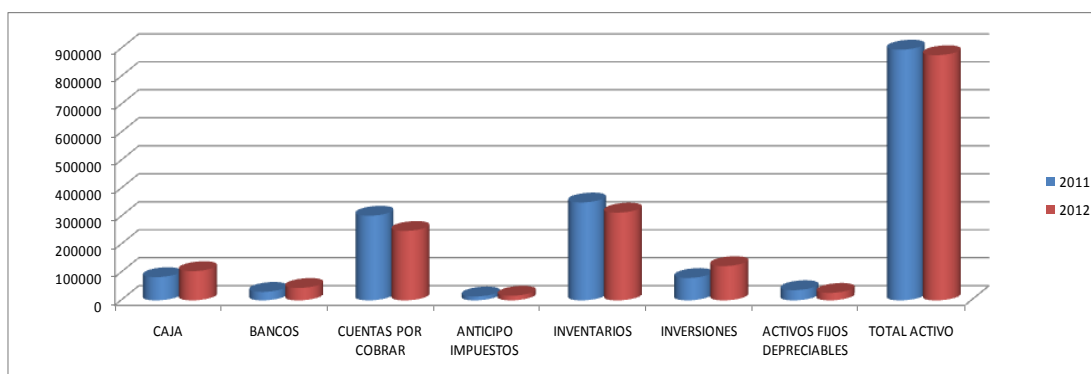

FUENTE: Análisis Horizontal
ELABORADO POR: Raúl Pérez

En el gráfico anterior se puede observar que el total del activo entre los años 2011 y 2012 en la empresa González Vega El Motor Cía. Ltda. se ha reducido en un 2,20 %,

siendo como principio de este análisis observar a las cuentas de mayor crecimiento o decrecimiento se puede encontrar que las cuentas que más decrecieron dentro del activo son los activos fijos depreciables en un 26,42% a causa de su depreciación como efecto también de ninguna reposición o compra de un activo fijo nuevo, en segundo lugar encontramos a las cuentas por cobrar reducidas en un 17,92% y la cuenta inventarios en un 10,37%, esto de manera superficial refleja un mejoramiento en los cobros como en las ventas, escenarios que serán revisados con precisión en la aplicación de las razones de rotación.

En cuanto a las cuentas que crecieron están las inversiones con un 52,99%, bancos con un 46,52%, caja un 25,75% y anticipo de impuestos con un 18,60% esta situación hace notar un mejoramiento en la solvencia como liquidez de la organización.

GRÁFICO N° 22
TOTAL PASIVO

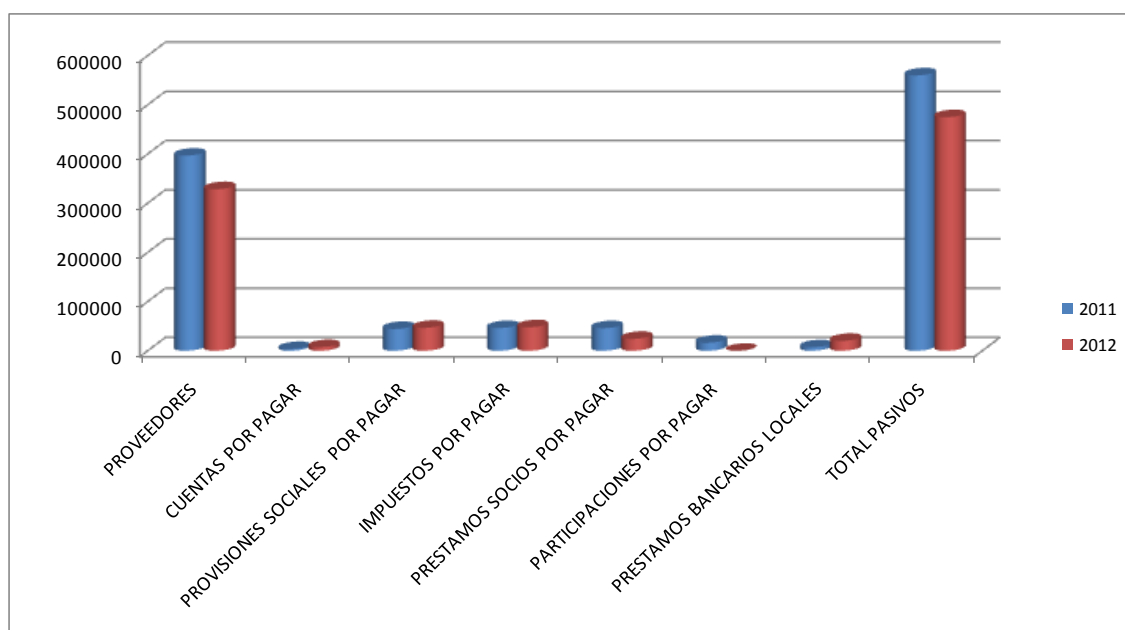

FUENTE: Análisis Horizontal
ELABORADO POR: Raúl Pérez

La empresa en cuestión a sus pasivos en los dos años tiene una reducción del 15,18% siendo los que más colaboran en la misma, participaciones por pagar en el 100% seguido de préstamos a socios por pagar en un 47,10%; estas cuentas en definitiva causan insatisfacción a los socios por cuanto sus recursos están siendo retenidos y no

entregados en sus totalidad y además de ello se requiere de efectivo que no causa costo financiero a la organización, pero tampoco el socio obtiene una retribución por este crédito. En la cuenta más grande que es de los proveedores se reduce por cuanto el inventario también disminuyó a causa del incremento en ventas.

Además dentro de las cuentas que crecieron se observa que la mayor cuenta que creció es la de préstamos bancarios locales que crecen en un 185,65%, esto también refleja que la empresa no mantiene un préstamo de alto valor que evite nuevos créditos en períodos cortos.

GRÁFICO N° 23
TOTAL PATRIMONIO

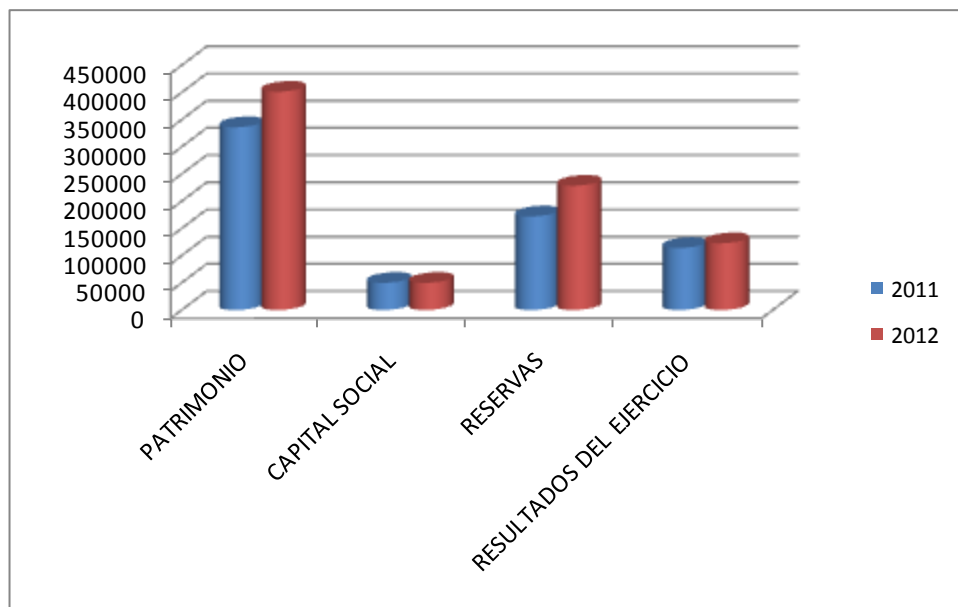

FUENTE: Análisis Horizontal
ELABORADO POR: Raúl Pérez

En cuanto al patrimonio se observa que entre estos dos años creció en un 19,41%, gracias al incremento tanto de las reservas que crecen un 32,81% más que el 5% legal, es decir las utilidades retenidas o lo que denominaríamos reserva facultativa constan en el total, por lo que se recomienda especificar esta cuenta, a esto se incluye el crecimiento de la utilidad en el 2012 del 7,69%, sin embargo debería realizarse una capitalización no realizada desde el 2008.

6.7.1.4 Análisis Vertical

CUADRO N ° 20

ANÁLISIS VERTICAL

ESTADO DE RESULTADOS	2011			2012		
	VALORES	% TOTAL	% PARCIAL	VALORES	% TOTAL	% PARCIAL
INGRESOS POR VENTAS	2169854,95	100%		2316115,86	100%	
Ventas Bienes 12%	2282339,33		100%	2382863,42		100%
Ventas de Servicios 12%	3940,96	0,18		2526,38	0,11	
Devoluciones y Descuentos en Ventas	116425,34		5,10	69.273,94		2,91
COSTO DE VENTAS	1788713,74	82,43		1899614,44	82,02	
Costo de Ventas	1950301,27		89,88	2081262,19		89,86
Dcto. En Compras	161587,53		7,45	181647,75		7,84
UTILIDAD BRUTA EN VENTAS	381141,21	17,57	10,12	416501,42	17,98	10,14
(-) GASTOS OPERACIONALES	196915,98	9,08	100%	226872,87	9,8	100%
GASTOS REMUNERACION	125117,05		63,54	144477,62		63,68
GASTOS PROV. Y DEPRECIACION	14988,92		7,61	11102,83		4,89
GASTOS GENERALES	47698,32		24,22	60681,65		2,62
GASTOS FINANCIEROS	9111,69		4,63	10610,77		4,68
(+) INGRESOS EXTRAORDINARIOS	3869,25	0,18		7489,21	0,32	
UTILIDAD DEL EJERCICIO ANTES DE IMPUESTOS	188094,48	8,67		197117,76	8,51	
(-) 15% PARTICIPACION TRABAJADORES	28214,172	1,30		29567,66	1,28	
(-) 24% (23%) IMPUESTO A LA RENTA	39832,43472	1,84		38267,40	1,65	
UTILIDAD DEL EJERCICIO	120047,8733	5,53		129282,70	5,58	
(-) 5% Reserva Legal	6002,393664	0,28		6464,13	0,28	
UTILIDAD REPARTIBLE	114045,4796	5,26		122818,55	5,30	

FUENTE: Estado de Resultados 2011 y 2012

ELABORADO POR: Raúl Pérez

La empresa González Vega El Motor Cía. Ltda. en los años 2011 y 2012 origina ventas por los servicios apenas en el 0,18% y 0,11% respectivamente, esto se convierte en un descuido, ya que la gestión no le apuesta al desarrollo de los servicios, lo que hoy es una tendencia necesaria en cualquier empresa. En este escenario se incluye a los ingresos extraordinarios que provienen del interés generado por las inversiones que en el 2011 apenas alcanzan el 0,18% y el 2012 el 0,32% del total de los ingresos, evidenciando una carencia de visión en cuanto a la evolución en la filosofía del negocio.

Se observa además que las devoluciones y descuentos en ventas en relación a las ventas de bienes alcanzan el 5,10% y 2,91% para el 2011 y 2012; estos valores se han reducido en la gestión, siendo este un punto favorable, el mismo que debe seguir con tendencia a la baja.

En cuanto al costo de ventas, ésta representa el 82,43% y 82,02% en el 2011 y 2012, este porcentaje se logra gracias al descuento en compras, caso contrario estuviese en el 89,88% y 89,86%, lo que sería muy desfavorable para la compañía, hay que determinar

la política de descuentos que recibe, como también contrastar con los porcentajes del sector comercial, esto en el respectivo índice del margen bruto de utilidades.

Finalmente se ve un mantenimiento de los gastos operacionales alrededor del 9% en los dos períodos respecto a las ventas, de éstos alrededor del 63% son para gastos de remuneraciones lo que hace notar que hay un tratamiento respetuoso y digno a sus trabajadores como la ley y la responsabilidad social lo determina. Sin embargo el rendimiento y el crecimiento de las utilidades netas es reducido, apenas llegan al 5,26% y 5,30% en el 2011 y 2012 respectivamente, es decir se está descuidando los intereses de los socios, quienes con voluntad, riesgo y decisión apostaron a este negocio.

6.7.1.5 Aplicación de Razones

6.7.1.5.1 Índices de Solvencia y Liquidez (atributo fluidez)

6.7.1.5.1.1 Índice de Solvencia o Razón Corriente

IS= $\frac{\text{ACTIVO CORRIENTE}}{\text{PASIVO CORRIENTE}}$	IS= $\frac{\text{(DISPONIBLE, EXIG, REALIZ)}}{\text{PASIVO CORRIENTE}}$																																																												
AÑO 2011	AÑO 2012																																																												
<table border="0" style="width: 100%;"> <tr> <td style="width: 10%;"></td> <td style="width: 10%; text-align: right;">83003,51</td> <td style="width: 80%;">Caja</td> </tr> <tr> <td style="width: 10%; text-align: right;">A. Disp.</td> <td style="width: 10%; text-align: right;">30271,69</td> <td style="width: 80%;">Bancos</td> </tr> <tr> <td></td> <td style="text-align: right;">80000,00</td> <td>Inversiones</td> </tr> <tr> <td style="width: 10%; text-align: right;">A. Exi.</td> <td style="width: 10%; text-align: right;">302435,21</td> <td style="width: 80%;">Cuentas por Cobrar</td> </tr> <tr> <td></td> <td style="text-align: right;">13882,46</td> <td>Anticipo Impuestos</td> </tr> <tr> <td style="width: 10%; text-align: right;">A. Rea.</td> <td style="width: 10%; text-align: right;">349933,82</td> <td style="width: 80%;">Inventarios</td> </tr> <tr> <td></td> <td style="border-top: 1px solid black; text-align: right;">859526,69</td> <td></td> </tr> <tr> <td style="text-align: right;">IS=</td> <td style="text-align: right;">-----</td> <td></td> </tr> <tr> <td></td> <td style="text-align: right;">559875,58</td> <td></td> </tr> <tr> <td style="text-align: right;">IS=</td> <td></td> <td style="text-align: right;">1,54</td> </tr> </table>		83003,51	Caja	A. Disp.	30271,69	Bancos		80000,00	Inversiones	A. Exi.	302435,21	Cuentas por Cobrar		13882,46	Anticipo Impuestos	A. Rea.	349933,82	Inventarios		859526,69		IS=	-----			559875,58		IS=		1,54	<table border="0" style="width: 100%;"> <tr> <td style="width: 10%;"></td> <td style="width: 10%; text-align: right;">104375,50</td> <td style="width: 80%;">Caja</td> </tr> <tr> <td style="width: 10%; text-align: right;">A. Disp.</td> <td style="width: 10%; text-align: right;">44354,47</td> <td style="width: 80%;">Bancos</td> </tr> <tr> <td></td> <td style="text-align: right;">122389,14</td> <td>Inversiones</td> </tr> <tr> <td style="width: 10%; text-align: right;">A. Exi.</td> <td style="width: 10%; text-align: right;">248223,90</td> <td style="width: 80%;">Cuentas por Cobrar</td> </tr> <tr> <td></td> <td style="text-align: right;">16464,18</td> <td>Anticipo Impuestos</td> </tr> <tr> <td style="width: 10%; text-align: right;">A. Rea.</td> <td style="width: 10%; text-align: right;">313629,88</td> <td style="width: 80%;">Inventarios</td> </tr> <tr> <td></td> <td style="border-top: 1px solid black; text-align: right;">849437,07</td> <td></td> </tr> <tr> <td style="text-align: right;">IS=</td> <td style="text-align: right;">-----</td> <td></td> </tr> <tr> <td></td> <td style="text-align: right;">474905,58</td> <td></td> </tr> <tr> <td style="text-align: right;">IS=</td> <td></td> <td style="text-align: right;">1,79</td> </tr> </table>		104375,50	Caja	A. Disp.	44354,47	Bancos		122389,14	Inversiones	A. Exi.	248223,90	Cuentas por Cobrar		16464,18	Anticipo Impuestos	A. Rea.	313629,88	Inventarios		849437,07		IS=	-----			474905,58		IS=		1,79
	83003,51	Caja																																																											
A. Disp.	30271,69	Bancos																																																											
	80000,00	Inversiones																																																											
A. Exi.	302435,21	Cuentas por Cobrar																																																											
	13882,46	Anticipo Impuestos																																																											
A. Rea.	349933,82	Inventarios																																																											
	859526,69																																																												
IS=	-----																																																												
	559875,58																																																												
IS=		1,54																																																											
	104375,50	Caja																																																											
A. Disp.	44354,47	Bancos																																																											
	122389,14	Inversiones																																																											
A. Exi.	248223,90	Cuentas por Cobrar																																																											
	16464,18	Anticipo Impuestos																																																											
A. Rea.	313629,88	Inventarios																																																											
	849437,07																																																												
IS=	-----																																																												
	474905,58																																																												
IS=		1,79																																																											

La empresa González Vega El Motor Cía. Ltda. durante el año 2011 cuenta con un índice de solvencia de 1,54 es decir su capacidad de pago para cumplir con sus obligaciones a corto plazo es del 154% o dicho de otro modo por cada dólar de deuda

tiene \$ 0,54 de reserva. El año 2012 la solvencia crece a \$1,79 es decir en un 16,23% $((1,79/1,54)-1)*100$). En conclusión la empresa cuenta con una solvencia prácticamente aceptable, ya que al ser mayor que 1 está respondiendo a los intereses de los acreedores que prefieren estos valores, ya que si estuviese cerca en el rango del promedio de las empresas del sector (3,9; 3,6), se reflejaría que hay un dinero que no está trabajando para beneficio de la empresa.

Sin embargo, revisando cada una de las cuentas que conforman el activo corriente se refleja un manejo inadecuado específicamente en la cuenta inversiones, ésta aumenta de \$ 80.000 en el 2011 a 122.389,14 en el 2012, lo que representa un crecimiento del 52,93%, esto permite reflejar un aumento en la liquidez pero en inversiones financieras poco productivas, únicamente coloca en otra institución financiera.

Las inversiones antes señaladas logran las siguientes tasas de rendimiento

**CUADRO N° 21
TASAS DE RENDIMIENTO**

INVERSIONES HECHAS TASAS DEPÓSITOS A PLAZOS *		OPCIONES DE INVERSION UTILIDADES NETAS *	
PÓLIZA UNIFINSA	PÓLIZA COOP. CÁMARA COMERCIO	HOLCIM ECUADOR S.A (2009)	HOLCIM ECUADOR S.A (2010 CON CORTE JULIO 2011)
7,75%	7,5%	28,50%	29,28%

FUENTE: Investigación Directa

ELABORADO POR: Raúl Pérez

* En el anexo E, F, G, se pueden observar los datos mencionados

Por tanto la empresa está perdiendo la oportunidad de invertir en acciones comunes de la Compañía Holcim Ecuador S. A. que de acuerdo al análisis hecho en el anexo es la que mantiene su margen neto de utilidades, satisfaciendo a sus inversionistas por un lado y por otro se empieza a incursionar en otras compañías.

Como observación adicional la cuenta inversiones como tal está este momento debe constar junto a caja y bancos y debe poseer la condición de revolvente sea en aumento o disminución.

6.7.1.5.1.2 Índice de Liquidez o Prueba Ácida

$$IL = \frac{(A.CORRIENTE - INVENTARIOS)}{PASIVO CORRIENTE}$$

AÑO 2011		AÑO 2012	
A. Disp.	{ 83003,51 Caja 30271,69 Bancos 80000,00 Inversiones	A. Disp.	{ 104375,50 Caja 44354,47 Bancos 122389,14 Inversiones
A. Exi.	{ 302435,21 Cuentas por Cobrar 13882,46 Anticipo Impuestos	A. Exi.	{ 248223,90 Cuentas por Cobrar 16464,18 Anticipo Impuestos
A. Rea.	{ 349933,82 Inventarios	A. Rea.	{ 313629,88 Inventarios
$\frac{859526,69 - 349933,82}{559875,58}$		$\frac{849437,07 - 313629,88}{474905,58}$	
$IS = \frac{509592,87}{559875,58}$		$IS = \frac{535807,19}{474905,58}$	
IS= 0,91		IS= 1,13	

La empresa presenta una liquidez en el 2011 de 0,91 centavos por cada dólar de deuda, la que crece a \$ 1,13 para el 2012. Este resultado permite determinar que la empresa cuenta con la liquidez o el efectivo necesario para hacer frente a sus deudas, pero para un gerente financiero es admisible que el valor sea de 1 o por debajo de este ya que si es superior como es el caso se puede denotar que empieza haber dinero ocioso, lo que no es saludable. No se debe permitir que este indicador crezca demasiado para el año 2013 ya que si continua la tendencia crecería en un 24,18%.

Es necesario que la organización para situaciones esporádicas exigentes tenga abierta líneas de sobregiro ocasional y que maneje el factoring (negociaciones de cartera) ya que revisada la cuenta de caja en el 2011 tiene en cheques posfechados la suma de \$80995,16 y 102823,80 en el 2012 lo que representa el 97,58% y 98,51% respectivamente. Además debe cambiar la denominación de cheques posfechados por la de documentos al cobro por cuanto ley prohíbe.

Además es necesario establecer un sistema de vencimiento y seguridad en el manejo de los cheques posfechados por cuanto en la empresa hay atrasos en los cobros como también puede haber desaparición de estos.

6.7.1.5.2 Índices de Endeudamiento o Apalancamiento (Atributo financiamiento)

6.7.1.5.2.1 Índice de Endeudamiento o Relación del Pasivo

$$IE = \frac{\text{PASIVO TOTAL}}{\text{ACTIVO TOTAL}} \times 100$$

AÑO 2011	AÑO 2012
$IE = \frac{559875,58}{896020,97} \times 100$	$IE = \frac{474905,58}{876288,18} \times 100$
IE= 0,62 (62%)	IE= 0,54 (54%)

La Compañía en el año 2011 tiene un endeudamiento del 62% sobre sus activos, mientras el 2012 lo reduce al 54%. Estos porcentajes advierten que más de la mitad del negocio está en manos ajenas por lo que se debe manejar con más cuidado al contraer compromisos. Como norma de equilibrio debería ser máximo al 50%, pero sin embargo al ser mayor permite obtener mejores rendimientos sobre los activos propios o patrimonio como es el caso del sector comercial, que en promedio tiene un 67% y 66% para el 2011 y 2012 respectivamente.

Esto sería bueno si parte de esa deuda no correspondiese a la cuenta préstamos socios por pagar como la de participaciones por pagar, lo que permite determinar que la empresa no está entregando sus dividendos a tiempo y que en determinados momentos necesita flujo de dinero inmediato, como también se debe a que la empresa no posee un activo fijo considerable como un terreno o edificio que le permita obtener un crédito hipotecario a largo plazo, además en el siguiente índice se especificará el porcentaje que corresponde a corto plazo.

6.7.1.5.2.2 Índice de Relación del Pasivo a corto Plazo

$$\text{IPCP} = \frac{\text{PASIVO CORTO PLAZO}}{\text{PASIVO TOTAL}}$$

	AÑO 2011		AÑO 2012
	$\text{IPCP} = \frac{559875,58}{559875,58}$		$\text{IPCP} = \frac{474905,58}{474905,58}$
	<p>IPCP = 1 (100%)</p>		<p>IPCP = 1 (100%)</p>

La empresa en los dos años mantiene el 100% del pasivo total como deudas a corto plazo, lo que desde ningún punto de vista es favorable. Desde ya la empresa al verse involucrada en un escenario en el que todas las exigencias son corto plazo debe realizar una reestructuración de pasivos procurando transferir el mayor porcentaje de éstas, a obligaciones de largo plazo.

6.7.1.5.2.3 Veces que se ha ganado el Interés

$$\text{VGI} = \frac{\text{UTILIDAD ANTES DE INTERESES E IMPUESTOS}}{\text{EROGACIÓN ANUAL POR INTERESES}}$$

	AÑO 2011		AÑO 2012
	$\text{VGI} = \frac{189729,47}{5504,24}$		$\text{VGI} = \frac{196477,43}{6848,88}$
	<p>VGI = 34,47 VECES</p>		<p>VGI = 28,69 VECES</p>

La empresa en el 2011 cuenta con 34 veces en que ha ganado el interés, mientras el 2012 tiene un descenso a 28 veces, este índice destaca su capacidad favorable para efectuar un apalancamiento mayor, pero sobre todo, uno a largo plazo ya que la norma financiera dice que el índice debe bordear entre 3 y 5 veces lo que indica una empresa

saludable y eficaz en sus pagos pero también sus exceso hace notar el desaprovechamiento de sus capacidad para la obtención del tipo de préstamo que requiere .

6.7.1.5.3 Índices de Rotación (Atributo Eficiencia)

6.7.1.5.3.1 Índice de Rotación del Inventario

$\text{IRI} = \frac{\text{VENTAS}}{\text{INVENTARIO PROMEDIO}}$	$\text{IRI} = \frac{\text{VENTAS}}{(\text{INV. INIC.} + \text{INV. FINAL})/2}$
AÑO 2011	AÑO 2012
$\text{IRI} = \frac{2169854,95}{(260710,15 + 349933,82)/2}$	$\text{IRI} = \frac{2316115,86}{(349933,82 + 313629,88)/2}$
$\text{IRI} = \frac{2169854,95}{305321,99}$	$\text{IRI} = \frac{2316115,86}{331781,85}$
IRI= 7,1 VECES	IRI= 6,98 VECES

6.7.1.5.3.2 Plazo Promedio de Inventario

$\text{PPI} = \frac{365 \text{ (DÍAS)}}{\text{ROTACIÓN DE INVENTARIO}}$	
AÑO 2011	AÑO 2012
PPI= 365/7,1 = 51 Días	PPI= 365/6,98 = 52 Días

La empresa en lo concerniente a la rotación de sus inventarios en el año 2011 rota 7,1 veces y en el 2012 6,98 veces, es decir cada 51 y 52 días respectivamente, como plazo

promedio de renovación, en este sentido la empresa se mantiene en un nivel estable, lo que demuestra que ésta empresa no tiene ni altas ni bajas; en consecuencia las compras de mercadería se manejan aceptablemente.

Cabe señalar que este valor bordea la rotación óptima para almacenes de comercialización la misma que es de 8 veces en el periodo de un año, es decir hay que seguir trabajando en función de una generación de mayores ventas sometidas a una rigurosa planificación.

Sin embargo, hay que indicar que durante el periodo 2012, 1026 ítems de un total de 2470 que se manejan, es decir el 41,54% permanecen estáticos; la suma de estos arroja el costo de \$ 93.026,94 en compras que no han tenido movimiento, lo que se convierte en un problema de urgente tratamiento, para que los mismos no sigan rezagados y en consecuencia con el tiempo, pierdan su valor y lleguen a ser obsoletos, Estos valores se demuestran en el anexo H.

6.7.1.5.3.3 Índice de Rotación de Cuentas por Cobrar

VENTAS	VENTAS A CRÉDITO
IRCC = $\frac{\text{-----}}{\text{PROMEDIO DE CUENTAS POR COBRAR}}$	IRCC = $\frac{\text{-----}}{(\text{CPP1} + \text{CPP2})/2}$
AÑO 2011	AÑO 2012
$\frac{1450765,02}{(231222,95 + 302435,21)/2}$	$\frac{1548458,39}{(302435,21 + 248223,90)/2}$
$\frac{1450765,02}{266829,09}$	$\frac{1548458,39}{275329,56}$
IRCC= 5,44 VECES	IRCC= 5,62 VECES

6.7.1.5.3.4 Plazo Promedio de Cuentas por Cobrar

$$\text{PPCC} = \frac{365 \text{ (DÍAS)}}{\text{ROTACIÓN DE CUENTAS POR COBRAR}}$$

AÑO 2011

$$\text{PPCC} = 365/5,44 = 67 \text{ Días}$$

AÑO 2012

$$\text{PPCC} = 365/5,62 = 64 \text{ Días}$$

La empresa en sus cuentas por cobrar que en su gestión de créditos alcanzan aproximadamente el 67% del total de ventas, las ha recuperado en 67 y 64 días en los años 2011 y 2012 respectivamente, relacionándola con su política de crédito que es de 60 días en promedio vemos en ambos casos hay un desfase con tendencia a disminuir el promedio de cobranza, se debe indicar que esta política debe ser estable ya que si se empieza a exigir el pago de las deudas con mayor prontitud se corre el riesgo que los clientes pierdan la lealtad y la competencia aproveche esta oportunidad con créditos más amplios en el tiempo.

Esto se ve en el sector, que en promedio, se cobraron en el 2011 a los 43 días, mientras en el 2012 se llega a cobrar cada 151 días, es decir se está tratando de conseguir mayores clientes. Para contrastar esta realidad se relacionará este índice con el de cuentas por pagar para un mejor análisis.

6.7.1.5.3.5 Índice de Rotación de Cuentas por Pagar

$$\text{IRCP} = \frac{\text{VENTAS}}{\text{PROMEDIO DE CUENTAS POR PAGAR}} \quad \text{IRCP} = \frac{\text{VENTAS}}{(\text{CPP1} + \text{CPP2})/2}$$

AÑO 2011

$$\text{IRCP} = \frac{2169854,95}{(329768,15 + 396683,51)/2}$$

AÑO 2012

$$\text{IRCP} = \frac{2316115,86}{(396683,51 + 328501,19)/2}$$

$$\text{IRCP} = \frac{2169854,95}{363225,83}$$

$$\text{IRCP} = 5,97$$

$$\text{IRCP} = \frac{2316115,86}{362592,35}$$

$$\text{IRCP} = 6,39$$

6.7.1.5.3.6 Plazo Promedio de Cuentas por Pagar

$$\text{PPCP} = \frac{365 \text{ (DÍAS)}}{\text{ROTACIÓN DE CUENTAS POR PAGAR}}$$

AÑO 2011

$$\text{PPCP} = 365/5,97 = 61 \text{ Días}$$

AÑO 2012

$$\text{PPCP} = 365/6,39 = 57 \text{ Días}$$

La empresa González Vega El Motor Cía. Ltda. en el año 2011 paga sus cuentas en promedio de cada 61 días a cada 57 días en el 2012, comparado con la cuentas por cobrar que son cada 67 y 64 días en el 2011 y 2012 respectivamente, vemos en ambos casos que la gestión no es la adecuada ya que sus obligaciones las está pagando antes que pueda hacer efectivos sus cobros, esto explica los créditos que realiza a los socios para salir de ciertas urgencias de efectivo, al contrastar con el sector se ve que en promedio en el 2011, el sector tuvo mejores ventajas de pago ya que su promedio fue de 395 días, pero en el 2012 llega a 142 días, se ve también que en comparación de la empresa, las políticas de crédito otorgadas por el proveedor Bosch no son muy beneficiosas, ya que a menudo hace promociones y descuentos por pronto pago alterando lo planificado, entonces, es necesario realizar una negociación directa para ampliar o mejorar en días sus políticas de cobro.

6.7.1.5.3.6 Índice de Rotación de Activos Fijos

$$\text{IRAF} = \frac{\text{VENTAS}}{\text{ACTIVOS FIJOS}}$$

	AÑO 2011		AÑO 2012
IRAF =	$\frac{2169854,95}{36494,28}$	IRAF =	$\frac{2316115,86}{26851,11}$
	IRAF = 59,45		IRAF = 86,26

La empresa González Vega en ambos períodos mantiene una rotación de 59 y 86 veces, un índice netamente de una empresa comercial e inclusive con tendencia a un mayor crecimiento, en comparación con la rotación del sector que en el 2012 es de 44 veces, quiere decir que la rotación de la compañía es mucho mejor.

La razón principal del valor alto de este indicador es que la empresa cuenta con el activo fijo únicamente indispensable para su gestión. Sin embargo el no disponer de un edificio significa correr el riesgo a que los propietarios del edificio donde se ubica la compañía no renoven el contrato, perdiendo la ubicación estratégica.

6.7.1.5.4 Índices de Rentabilidad (Atributo Rendimiento)

6.7.1.5.4.1 Índice de Margen Bruto de Utilidades

	AÑO 2011		AÑO 2012
IMBU =	$\frac{\text{VENTAS} - \text{COSTO DE VENTAS}}{\text{VENTAS}}$	IMBU =	$\frac{\text{UTILIDAD BRUTA}}{\text{VENTAS}}$
IMBU =	$\frac{2169854,95 - 1788713,74}{2169854,95}$	IMBU =	$\frac{2316115,86 - 1899614,44}{2316115,86}$
	IMBU = 381141,21		IMBU = 416501,42
	2169854,95		2316115,86

$$\text{IMBU} = 17,56\%$$

$$\text{IMBU} = 17,98\%$$

La empresa González Vega durante el año 2011 logra un 17,56% de rendimiento como margen bruto, mientras el año 2012 obtiene un 17,98%, al comparar estos indicadores que en el sector llegan en el 2011 al 33% y en el 2012 al 32% hace notar que algo está funcionando mal y que el rendimiento al esfuerzo que realiza la empresa por efectuar las ventas se desvanece.

Primero se encuentra que los márgenes que lograría la empresa sin los descuentos en proporción a sus ventas serían apenas del 10,12% en el 2011 y 10,14% en el 2012; los mismos que no son directos sino por promociones y por pronto pago a su proveedor.

En segundo lugar el sector logra estos márgenes por cuanto éstas importan directamente sus productos, actividad que no realiza la empresa aunque el objeto social lo permite.

En tercer lugar la empresa no ha diversificado sus proveedores por políticas de fidelidad, estos valores hacen observar un tratamiento a la empresa como una sucursal y no como un representante estratégico, a la larga el esfuerzo hecho para obtener descuentos de pronto pago se ve dilapidado porque el comportamiento de la compañía es similar.

6.7.1.5.4.2 Índice de Margen de Utilidades Operacionales

$$\text{IMUO} = \frac{\text{UTILIDAD OPERACIONAL}}{\text{VENTAS}}$$

$$\begin{array}{r} \text{AÑO 2011} \\ \text{IMUO} = \frac{189729,47}{2169854,95} \end{array}$$

$$\text{IMUO} = 8,75\%$$

$$\begin{array}{r} \text{AÑO 2012} \\ \text{IMUO} = \frac{196477,43}{2316115,86} \end{array}$$

$$\text{IMUO} = 8,48\%$$

La organización en su margen operacional sin costos financieros e impuestos en el 2011 logra un 8,75% y el 8,48% en el 2012, este valor indica que la organización aunque incremento sus ventas en un 6,7% no hubo afectación en sus gastos operacionales, relación necesaria para conocer si la empresa ha manejado bien sus gastos operacionales en proporción al aumento de sus ventas, pero en comparación con el sector vemos que el margen operacional se maneja en un 7,6% y 6,8%, esto nos indica un mejor manejo por parte de la empresa, al que debemos enfocarnos sin afectar al talento humano en sus remuneraciones sino en gastos que dilapidan un mejor margen, en este caso de acuerdo al plan de cuentas de la empresa, el análisis de enfoca a los gastos generales que en el 2011 tienen un valor de \$47.698, 32 aumentando a \$60.681,65 en el 2012, así por ejemplo la cuenta promoción y publicidad crece un 25% entre los dos años.

En cambio en la cuenta Seguros y reaseguros, remitiéndose al contrato vemos que éste en su contenido y convenio legal solo cubre pérdidas por incendios y robos, pero deja desprovisto la de causas naturales como movimientos telúricos o terremotos, situación que por la propia geografía de Ambato se expone permanentemente a una pérdida que cubriría con casi todo su patrimonio, siendo la relación de su patrimonio 2012 de \$401.382,60 y el inventario de \$ 313.629,88, esto se añade como elemento de administración de riesgos.

6.7.1.5.4. 3 Índice de Retorno sobre Activos (Inversión)

$$\text{IRSA} = \frac{\text{UTILIDAD NETA}}{\text{ACTIVOS TOTALES}}$$

	AÑO 2011		AÑO 2012
IRSA =	$\frac{114045,48}{896020,97}$	IRSA =	$\frac{122818,55}{876288,18}$
IRSA =	12,7%	IRSA =	14%

La empresa González Vega en el año 2011 obtiene una rentabilidad de la inversión del 12,7%, mientras el año 2012 llega al 14% esto comparándolo con el sector se observa que en el año 2011 el sector tiene una rentabilidad del 14%, en cambio el 2012 desciende al 6%, lo que refleja un mejor manejo de la inversión con crecimiento por parte de la empresa y relacionándola con una tasa de referencia como la tasa mínima aceptable de rendimiento (TMAR), que resulta de la suma de la inflación y el premio al riesgo como muestra la siguiente tabla:

CUADRO N° 22

TASA MÍNIMA ACEPTABLE DE RENDIMIENTO (TMAR)	
INFLACIÓN 2012	PREMIO AL RIESGO RIESGO PAÍS DICIEMBRE 2012
4,16%	826 Puntos (8,26%)

FUENTE: INEC Y BANCO CENTRAL DEL ECUADOR

ELABORADO POR: RAÚL PÉREZ

Podemos evaluar que la inversión total fue aceptable ya que la (TMAR) al ser del 12,42% es inferior al rendimiento de la empresa que es del 14%, por tanto el dinero invertido mantiene su poder adquisitivo.

6.7.1.5.4. 4 Índice de Rendimiento del Patrimonio

$$\text{IRP} = \frac{\text{UTILIDAD NETA}}{\text{PATRIMONIO}}$$

	AÑO 2012
AÑO 2011	
114045,48	122818,55
-----	-----
336145,39	401382,60

$$\text{IRP} = 33,92\%$$

$$\text{IRP} = 30,6\%$$

La empresa González Vega en el año 2011 logra un rendimiento del patrimonio del 33,92%, en tanto el 2012 desciende al 30,6%, es decir el crecimiento de las utilidades retenidas hace que el total del patrimonio también crezca en un 19,4% mayor que su numerador (Utilidad Neta) que crece apenas en un 7,6%. Lo mencionado empieza afectar el rendimiento del mismo, por lo que es menester aumentar financiamiento de acreedores ajenos a la compañía.

6.7.1.5.4. 5 Índice de Utilidad Neta

$$\text{IUN} = \frac{\text{UTILIDAD NETA}}{\text{VENTAS}}$$

	AÑO 2011		AÑO 2012
IUN =	$\frac{114045,48}{2169854,95}$	IUN =	$\frac{122818,55}{2316115,86}$
IUN =	5,25 %	IUN =	5,30 %

La empresa González en el año 2011 tiene un margen neto rentable del 5,25% sobre sus ventas creciendo en el 2012 apenas al 5,30% ; entre las causas está su bajo rendimiento bruta en comparación con el sector, seguido de un tremendo descuido gerencial al no mantener en ninguno de los años los descuentos concedidos en compras, dicho sea de paso no recibidos directamente por el proveedor sino por una gestión de manejo de promociones y pronto pago; valores que en los dos períodos contables analizados sobrepasan a las utilidades netas generadas en estos años, siendo estos \$ 161.587,53 frente a una utilidad de \$ 114045,48 en el 2011; y, \$ 181.647,75 frente a la utilidad de \$ 122.818,55 del 2012; en ambos casos muy superiores.

Además se analiza la cuenta de intereses ganados por las inversiones hechas en la Cámara de Comercio y Unifinsa en el año 2012 específicamente, vemos que estás en conjunto nos arrojan un valor como muestra el siguiente cuadro:

CUADRO N° 23

INGRESO REAL POR INVERSIONES DE LA EMPRESA GONZÁLEZ VEGA EL MOTOR CÍA LTDA.			
INTERESES GANADOS	PARTICIPACIÓN TRABAJADORES	IMP. RENTA	TOTAL PARA LA EMPRESA
100%	15%	23%	
6854,2	1028,13	1339,996	4486,07

FUENTE: ESTADO DE RESULTADOS 31/12/2012

ELABORADO POR: RAÚL PÉREZ

Se observa que el ingreso es de \$4.486,07 para la empresa, comparado con lo que debería arrojar por contraparte a la inflación se ve lo siguiente:

CUADRO N° 24

INGRESO REAL MENOS INFLACIÓN			
INVERSIÓN TOTAL 2012	INGRESO REAL	INFLACIÓN 2012 (4,18%)	DIFERENCIA
122389,14	4486,07	5115,87	-629,79

FUENTE: INVESTIGACIÓN

ELABORADO POR: RAÚL PÉREZ

En definitiva esta inversión le genera a la empresa una pérdida en el poder adquisitivo en el año 2012 de \$ 629,79

Adicionalmente, en comparación con el promedio del sector, éste es mejor en el 2011 siendo del 7% y en el 2012 del 6%; estos valores son reales pero no aceptables ya que se ven disipados en los gastos operacionales pero no necesariamente en remuneraciones dignas para sus trabajadores sino en evitar el pago de impuestos (a la renta) como de la participación a sus trabajadores como se puede observar en su margen bruto alto pero con una baja utilidad neta.

Finalmente, es necesario que la compañía incremente su cartera de clientes a través de la negociación de convenios estratégicos con cooperativas de transporte, taxis, camionetas en la que oferte la gama de sus productos, sus ventajas en costos como en

calidad y garantía, inclusive debe ampliar sus ítems dentro del negocio, éstos pueden ser la línea de electrodomésticos de su mismo proveedor Bosch.

6.7.1.5.5 Sistema de análisis Dupont o simplificado Rentabilidad de capital

GRÁFICO N° 24 Análisis Dupont año 2011

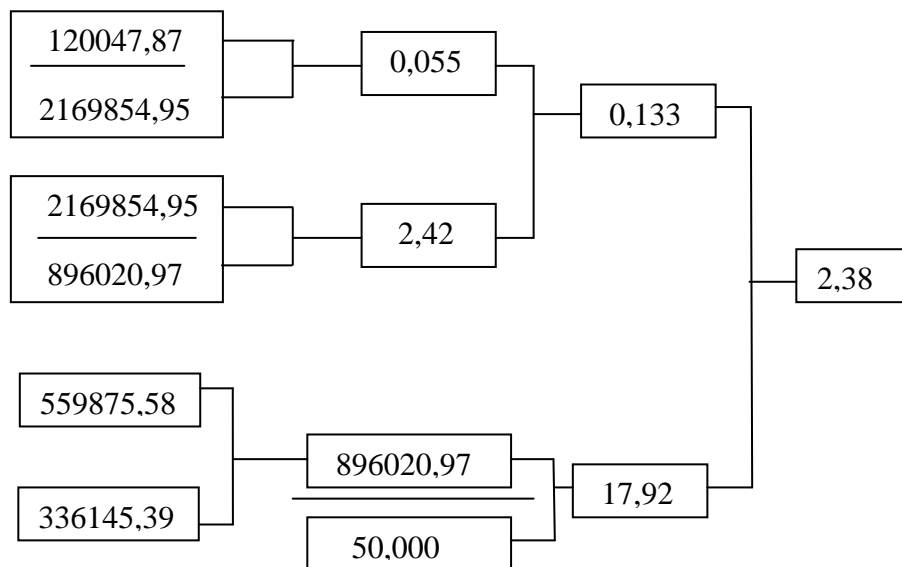

ELABORADO POR: Raúl Pérez

GRÁFICO N° 25 Análisis Dupont año 2012

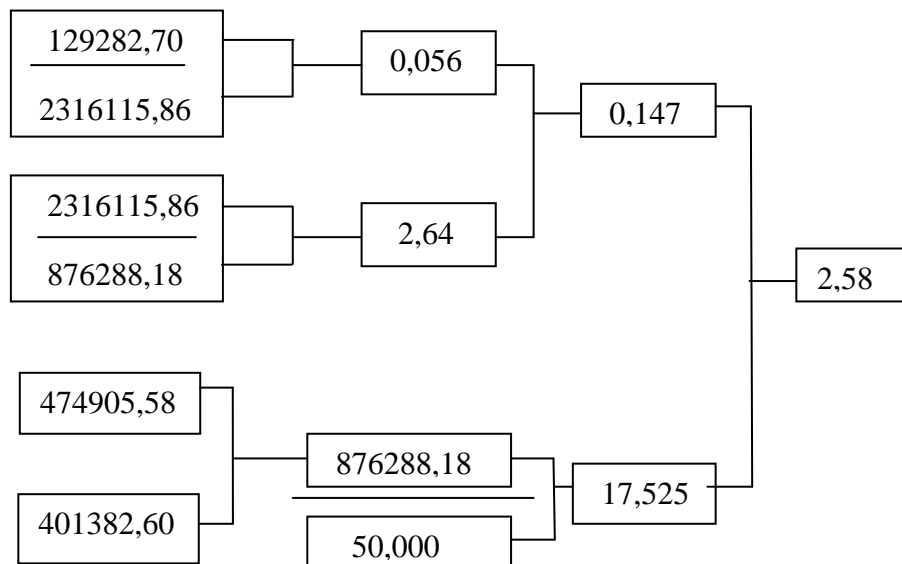

ELABORADO POR: Raúl Pérez

Revisando la rentabilidad del capital social a través del sistema Dupont en los dos años

las rentabilidades fueron altas, siendo estas del 238% y 258% para cada año.

Este sistema a diferencia de la fórmula simplificada de la rentabilidad del capital social en la que se divide la utilidad neta después de impuestos para el capital social, ésta permite desmembrar las partes que participan en el logro de este porcentaje, y en efecto el multiplicador del capital social es el que ayuda a lograr esos valores, ya que en estos años alcanzan valores de 17,92 y 17,53 veces, además el índice de rendimiento de la inversión, la rotación de activos total también colaboran, sin embargo el margen neto en los dos años es muy bajo y su participación es muy limitada.

Aquí se puede medir el apalancamiento de la organización que en definitiva es la que ayuda a que la empresa tenga estos porcentajes, pero se observa que la tendencia en los dos años es a reducir el pasivo en aumento del patrimonio, es decir el uso de dinero de los socios, en vez de aumentar pasivos por parte de acreedores y proveedores.

6.7.1.6 Generación del cuadro Resumen del Análisis de la Compañía y el Sector Comercial

El grupo de razones aplicadas, solvencia y liquidez, endeudamiento, rotación y rentabilidad se presentan en un cuadro resumido, en el que constan los atributos, el indicador con su respectiva fórmula, los valores de cálculo de la empresa con sus respectivos años, dando como resultado el índice correspondiente al cual se lo relaciona con los del sector específico al que pertenece, la venta de partes, piezas y accesorios para vehículos automotores.

CUADRO N° 25

RESUMEN DEL ANÁLISIS FINANCIERO DE LA EMPRESA GONZALEZ VEGA EL MOTOR CÍA. LTDA.

RAZONES	ATRIBUTO	DENOMINACIÓN	FÓRMULA	F. ESPECÍFICA	AÑOS		VALORES	ÍNDICE	EQUIVALENTE	PROMEDIO SECTOR
SOLVENCIA Y LIQUIDEZ	FLUIDEZ	SOLVENCIA O RAZÓN CORRIENTE	AC/PC	AC= D+E+R	2011	859526,69	559875,58	1,54		\$ 3,90
					2012	849437,07	474905,58	1,79		\$ 3,60
		LIQUIDEZ O PRUEBA ÁCIDA	AC-INV/PC		2011	(859526,69-349933,82)	559875,58	0,91		\$ 2,20
					2012	(849437,07-313.629,88)	474905,58	1,13		\$ 1,81
ENDEUDAMIENTO	FINANCIAMIENTO	RELACIÓN PASIVO	PT/AT		2011	559875,58	896020,97	0,62	62%	67%
					2012	474905,58	876288,18	0,54	54%	66%
		R.PASIVO CORTO PLAZO	P.CP/PT		2011	559875,58	559875,58	1,00	100%	
					2012	474905,58	474905,58	1,00	100%	
					2011	189729,47	5504,24	34,47		3 a 5 Norma
		INTERÉS GANADO	U.A.I ./ E.A.I	Utilidad antes de Inter e Imp/ Erogación Anual Intereses	2012	196477,43	6848,88	28,69		3 a 5 Norma
ROTACIÓN	EFICIENCIA	ROTACION DE INVENTARIO	VENTAS/ INVENTARIO PROMEDIO	VENTAS/ (INV. INI. + INV. FIN.) /2	2011	2169854,95	(260710,15+349933,82)/2 (305321,99)	7,1		8 Veces
					2012	2316115,86	(349933,82+313629,88)/2 (331781,85)	6,98		8 Veces
		PLAZO PROMEDIO DE INVENARIO	365/ROTACIÓN DE INVENTARIO		2011	365	7,1	51,41		46 Días
					2012	365	6,98	52,29		46 Días
		ROTACION DE CUENTAS POR COBRAR	VC/PCC	% VENTAS A CRÉD/ (CPC IN + CPC F)/2	2011	1450765,02	(231222,95+302435,21)/2 (266829,08)	5,44		
					2012	1548458,39	(302435,21+ 248223,90)/2 (275329,55)	5,62		
		PLAZO PROMEDIO DE CUENTAS POR COBRAR	365/RCC		2011	365	5,44	67,1		43 Días
					2012	365	5,62	64,9		151 Días
		ROTACION DE CUENTAS POR PAGAR	VENTAS/PCPP	VENTAS/ (CPP IN + CPPF)/2	2011	2169854,95	(329768,15+396683,51)/2 (363225,83)	5,97		
					2012	2316115,86	(396683,51+328501,19)/2 (362592,35)	6,39		
		PLAZO PROMEDIO DE CUENTAS POR PAGAR	365/RCP		2011	365	5,97	61,1		395 Días
					2012	365	6,39	57,1		142 Días
RENTABILIDAD	RENDIMIENTO	R ACTIVOS FIJOS	V/AF		2011	2169854,95	2169854,95	0,176	18%	33%
					2012	2316115,86	2316115,86	0,180	18%	32%
		MARGEN BRUTO U.	(V-CV)/V	UB/V	2011	381141,21	2169854,95	0,176	18%	33%
					2012	416501,42	2316115,86	0,180	18%	32%
		MARGEN DE U. OPERACIONALES	UO/V	UTILIDAD OPERACIONAL	2011	189729,47	2169854,95	0,087	8,7%	7,60%
					2012	196477,43	2316115,86	0,085	8,5%	6,80%
		RETORNO SOBRE ACTIVOS	UN/TA	TOTAL ACTIVO	2011	114045,48	896020,97	0,13	13%	14%
					2012	122818,55	876288,18	0,14	14%	(TMAR, 12,42%) 6%
		RENDIMIENTO DEL PATRIMONIO	UN/P		2011	114045,48	336145,39	0,34	34%	
					2012	122818,55	401382,6	0,31	31%	
UTILIDAD NETA	UN/VENTAS	UTILIDAD NETA	2011	114045,48	2169854,95	0,0526	5%	7%		
			2012	122818,55	2316115,86	0,0530	5%	6%		

FUENTE: INVESTIGACIÓN
ELABORADO POR: RAÚL PÉREZ

6.7.1.6. Conclusiones

1. Las cuentas del grupo activo corriente merecen un criterio que de cierta manera se los puede considerar bien manejados porque han permitido una fluidez en la gestión con la provisión de fondos oportunos, recuperación de cartera y manejo de inventarios, sin embargo vale mencionar el incorrecto empleo del dinero destinado o colocado en inversiones financieras poco productivas, existe una deficiencia en el financiamiento de clientes frente a proveedores de 6 a 7 días negativamente; en relación a los inventarios, el descuido de una evaluación práctica real conlleva a que exista un gran volumen de productos estáticos que generan costos ocultos como seguros, espacio físico, tiempo en el recuento de inventario ,el costo de oportunidad y una pérdida directa en el caso que dichos productos tengan que ser “scrapeados”.
2. En el grupo del activo fijo la empresa cuenta con propiedades permanentes únicamente indispensables para su gestión. Sin embargo el no disponer de un edificio significa correr el riesgo a que los propietarios del edificio donde se ubica la compañía no renoven el contrato, perdiendo la ubicación estratégica.
3. En el grupo de pasivos corrientes se observa que el endeudamiento supera aunque en mínima parte lo recomendado por técnicos en la materia, se puede dar un criterio de estabilidad, pero hay que señalar que la programación de pago a sus proveedores a veces se sale de control por lo que tiene que recurrir a préstamos de socios sin costo financiero que de no existir esta línea de crédito inmediato la compañía si enfrentaría problemas.
4. Las cuentas del grupo patrimonial reflejan una estabilidad para la compañía puesto que a más de financiar el activo fijo proporciona fondos para conformar el activo corriente que viene a ser el lado positivo del capital de trabajo. En el último período se observa un aumento sustancial en su valor por las retenciones de las utilidades y el establecimiento de la reserva facultativa que hábilmente la gerencia ha logrado capitalizar la compañía con sus propios recursos, cuyo valor

es muy decisivo, al apreciar la participación de la utilidad del ejercicio estructuralmente tiene un valor muy significativo dentro del patrimonio. Sin embargo cabe mencionar que la rentabilidad sobre el total de la inversión no es de lo mejor, pudiendo la gestión gerencial incrementarla si se da mayor importancia a la prestación de servicios como una nueva arista de desarrollo de la compañía.

6.7.1.7. Recomendaciones

1. La empresa debe buscar la eficiencia y la eficacia en el manejo y control de las pertenencias, sobre todo el bien de fácil sustracción que es el dinero, realizando diariamente arqueos y mensualmente las conciliaciones bancarias. Se debe mejorar el tratamiento a los excedentes de dinero abriendo la posibilidad de realizar inversiones reales o inversiones financieras de renta variable como es la adquisición de acciones comunes de compañías muy productivas que pueden cumplir tres aspectos muy importantes:
 - a) Mejorar los ingresos extraordinarios.
 - b) Mantener presencia en otras empresas similares o no para controlarlas.
 - c) Identificar nuevas líneas de acción.

Puede ser una alternativa la compañía la Compañía Holcim Ecuador S.A., la cual mantiene y entrega un margen neto de utilidades que beneficiaría a los inversionistas. Respecto a los inventarios se recomienda el uso de un software de gestión de compras en base a métodos estadísticos que contempla temas como ranking de ventas, volumen de demanda, popularidad y estacionalidad.

2. La organización debe tratar de comprar un edificio aledaño al actual.
3. En las condiciones de la dolarización del país, el endeudamiento como norma de equilibrio debe ser manejado por el 50% del total de sus activos. Además es necesario que la empresa realice una reestructuración del pasivo, pasando el

mayor porcentaje de deudas a corto plazo a deudas de largo plazo. Si se mantiene la misma estructura del pasivo en lo relacionado a proveedores se debe buscar mejores condiciones de pago e incluso diversificarlos pudiendo incrementar nuevos productos como ejemplo llantas.

4. Se recomienda incrementar el capital social para dar mayor presencia a la compañía y evitar el tipo de préstamos a los socios que se vienen realizando. La disponibilidad de más fondos facilitaría el incremento de stocks de nuevos o productos existentes, logrando con esto mayor amplitud en las iniciativas de la colocación de bienes y servicios.

6.8 Administración de la Propuesta

6.8.1 Cronograma de Actividades



GRÁFICO N° 26

ELABORADO POR: Raúl Pérez

6.8.2 Organigrama Estructural

GRÁFICO N° 27

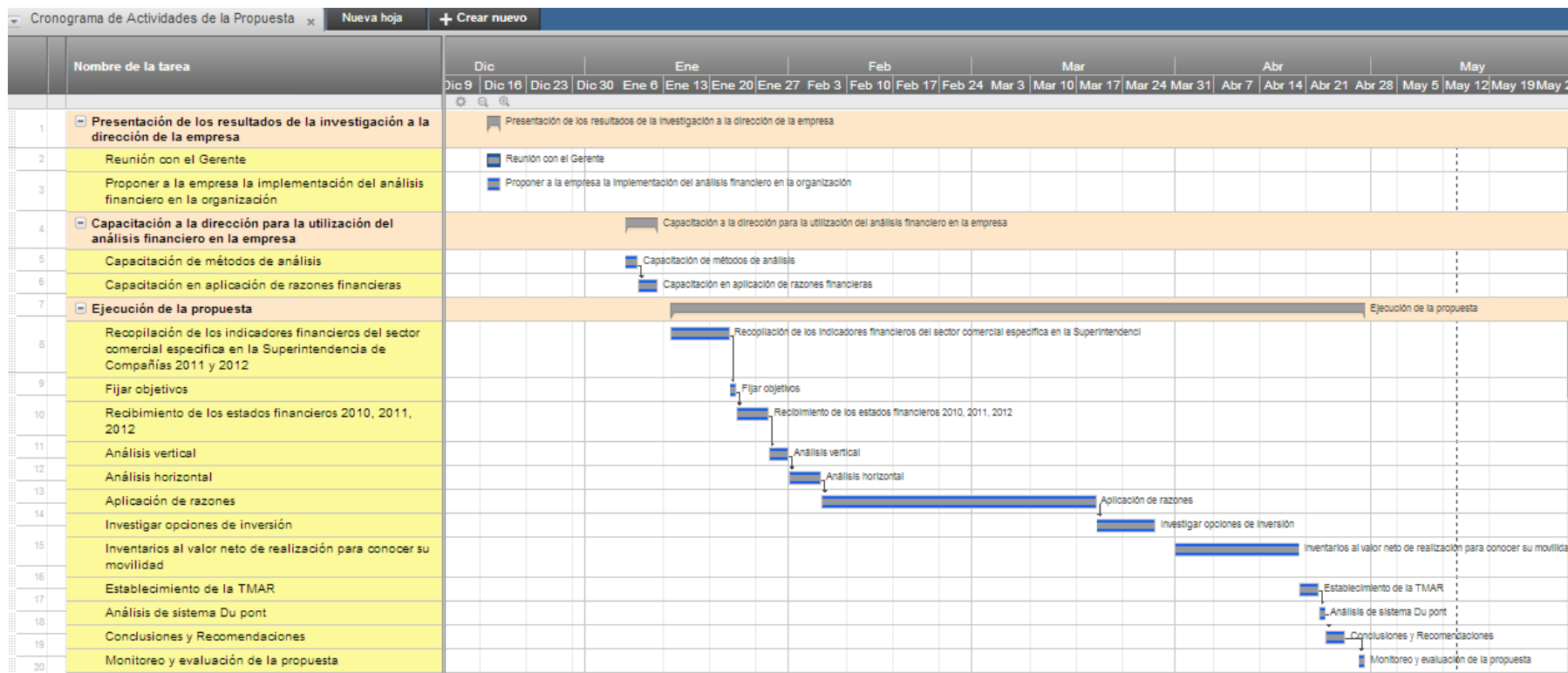
ORGANIGRAMA ESTRUCTURAL DE LA EMPRESA GONZÁLEZ VEGA EL MOTOR CÍA LTDA.

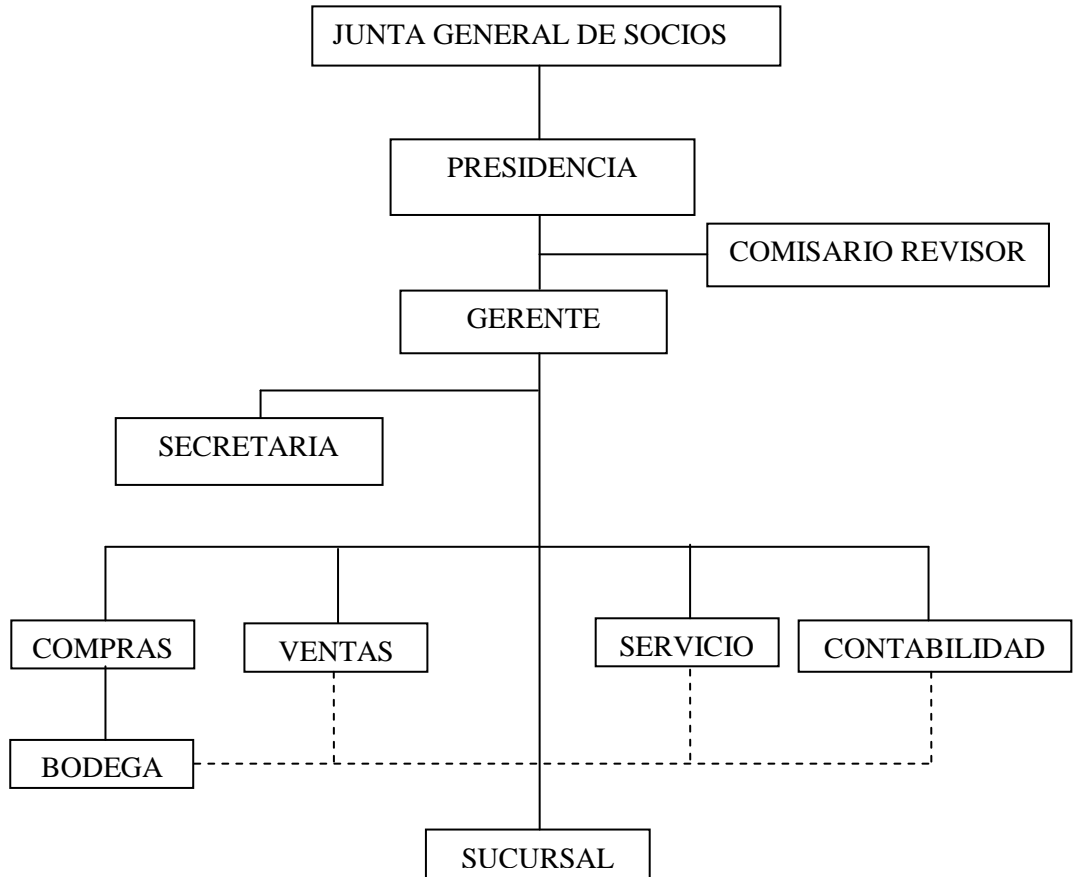

CLAVE	REFERENCIA	ELABORADO POR	APROBADO POR
	Autoridad Auxiliar Asesoría	Néstor R. Pérez P.	

6.8.2.1 Organigrama Estructural Propuesto

GRÁFICO N° 28

ORGANIGRAMA ESTRUCTURAL PROPUESTO PARA LA EMPRESA GONZÁLEZ VEGA EL MOTOR CÍA LTDA.

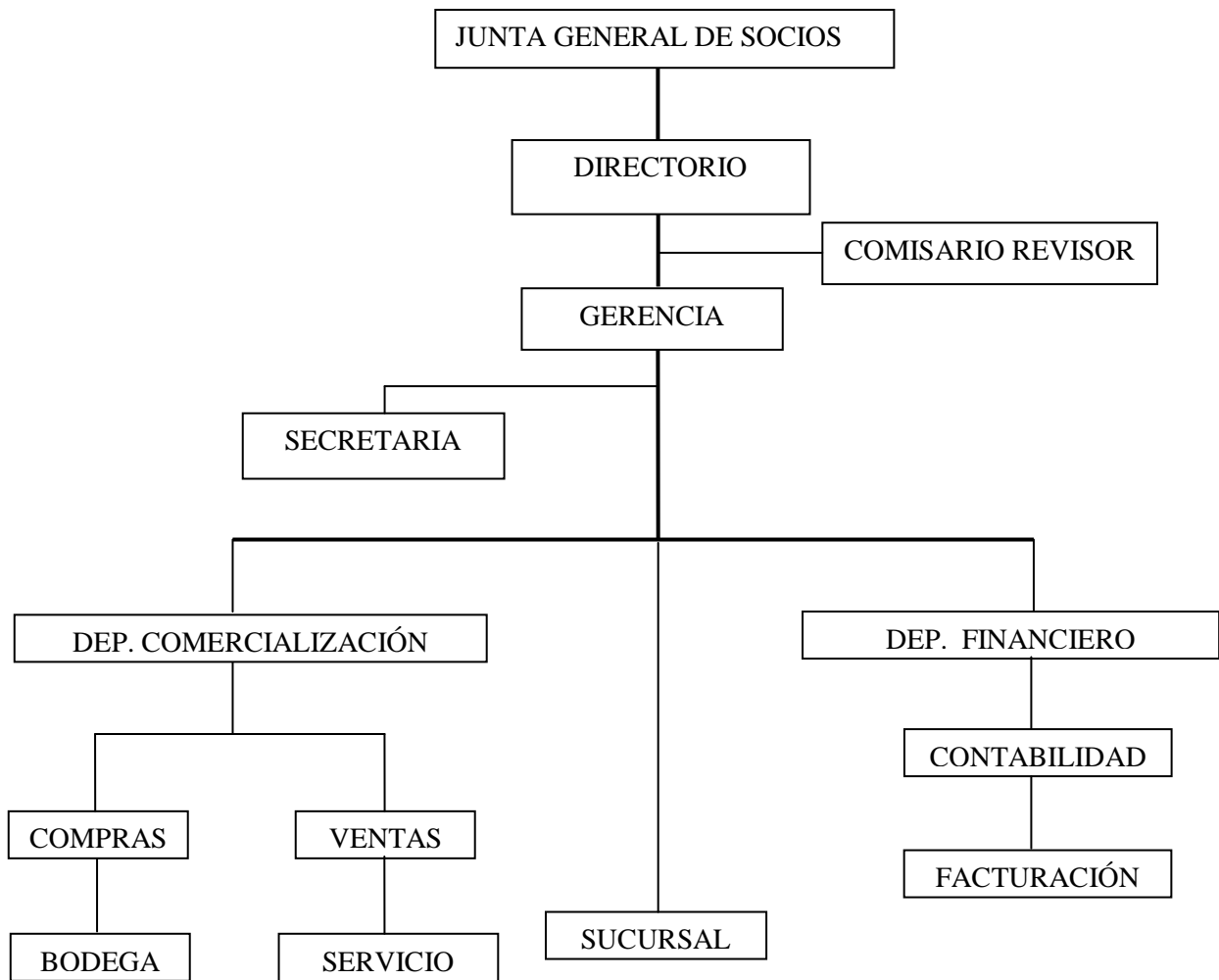

CLAVE	REFERENCIA	ELABORADO POR	APROBADO POR
	Autoridad	Néstor R. Pérez P.	
	Auxiliar		
	Asesoría		

6.9 Previsión de la Evaluación

El presente trabajo de investigación tiene como principal objetivo ser una herramienta de decisión para la **Empresa González Vega El Motor Cía. Ltda.**, ya que a través de la información estadística, del sector comercial generada año a año, complementado con un análisis periódico, permite combinar la parte interna de empresa con el sector externo, es decir sus competidores para mejorar la gestión integral de la organización, evolucionando en la asimilación y ejecución de nuevas filosofías para la compañía.

CUADRO N° 26

PREGUNTAS BÁSICAS	EXPLICACIÓN
¿Quiénes Solicitan Evaluar?	Los socios de la empresa y stakeholders
¿Por qué Evaluar?	Porque la propuesta tiene como objetivo ser un aporte a la salud financiera de la empresa
¿Para qué Evaluar?	Para diagnosticar la situación financiera singular de la empresa.
¿Qué Evaluar?	Se evalúa la fluidez, rotación, apalancamiento y rentabilidad de la empresa, siendo como materia prima los estados financieros.
¿Quién Evalúa?	El directivo, gerente de la Organización

ELABORADO POR: Raúl Pérez

MATERIALES DE REFERENCIA

BIBLIOGRAFÍA

BENJAMÍN, E. y FINCOWSKY, F. (2009). *Organización de Empresas*. Tercera Edición. McGraw-Hill Companies, Inc. México.

BERNAL, C. (2007). *Introducción a la Administración de las Organizaciones, (Enfoque global e Integral)*. Primera Edición. Pearson Educación de México S.A de C.V.

BESLEY, S. Y BRIGHAM E. (2009). *Fundamentos de administración financiera* 14ª. Edición.

BESLEY S. Y BRIGHAM E. (2001). *Fundamentos de Administración Financiera*. Doceava Edición. McGraw-Hill Interamericana Editores, México.

BLOCK, S. y HIRT GEOFFREY (2005). *Administración Financiera*. 11ª. Edición. McGraw-Hill Interamericana.

BODIE, Z. y MERTON, R. (2003). *Finanzas*. Prentice Hall - Pearson Education.

CORDOBA, M. (2007). *Gerencia Financiera Empresarial*. Ecoe ediciones.

DUMRAUF, G. (2006). *Finanzas Corporativas*. México: Alfaomega Grupo Editor.

FERREL O. C., HIRT GEOFFREY, RAMOS, L. y FLORES, M. (2004). *Introducción a los Negocios en Un Mundo Cambiante*. Cuarta Edición. McGraw-Hill Interamericana.

GARCÍA V. (2006). *Introducción a las Finanzas*. Primera Edición. Editorial Continental México.

GUADALUPE, J. (2007). *Organización y Planificación de Empresas Privadas y Públicas*. Editorial “PIO XII”.

HERNÁNDEZ, S. (2011). *Fundamentos de Gestión Empresarial*. McGraw-Hill Interamericana.

MOCHÓN, F. (2006). *El arte de dirigir una empresa*. McGRAW-HILL. Madrid-España.

ROBBINS, S. y COULTER, M. (2000). *Administración*. Sexta Edición. Pearson Education.

ROBBINS, Stephen P. y COULTER Mary. (2005) *Administración*. Pearson Educación.

SENDEROVICH, Isaac A. y TELIAS Alejandro J. (1984) *Análisis e interpretación de estados contables*. Ed. Macchi.

VILLACÍS, S. (2012). *Modulo de Gestión Financiera de la Empresa*. Décimo Semestre, Carrera de Organización de Empresas

LINKOGRAFÍA

<http://www.promonegocios.net/economia/definicion-finanzas.html>

http://www.fca.unam.mx/capitulos/unidad1_tf.pdf

<http://www.monografias.com/trabajos33/que-es-la-administracion/que-es-la-administracion.shtml>

<http://www.monografias.com/trabajos12/decis/decis2.shtml>

<http://www.monografias.com/trabajos12/decis/decis.shtml#toma>

http://html.rincondelvago.com/razones-financieras_1.html

<http://www.supercias.gob.ec/home.php?blue=ef8446f35513a8d6aa2308357a268a7e&ub=Sector%20Societario/%20Estad%C3%ADsticas/%20Indicadores%20Econ%C3%B3micos>

http://www.degerencia.com/articulo/rehabilitacion_financiera_de_empresas

<http://www.revistalideres.ec/CustomerFiles/Lideres/Especiales/2009/septiembre/provincias/11tungurahua/provincias11.html>

<http://www.panorama.atalca.cl/dentro/2005-dic/articulo7%5B1%5D.pdf>

http://www.supercias.gob.ec/visorPDF.php?url=bd_supercias/descargas/ss/LEY_DE_COMPANIAS.pdf

<http://www.monografias.com/trabajos33/que-es-la-administracion/que-es-la-administracion.shtml>

<http://tinpan.fortunecity.com/dreadlock/898/apuntes/oym/fayol.html>

<http://www.monografias.com/trabajos12/finnzas/finnzas.shtml>

<http://mx.finanzaspracticas.com/1739-Que-es-la-administracion-financiera.note.aspx>

<http://www.mitecnologico.com/Main/DefinicionAdministracionFinanciera>

<http://www.monografias.com/trabajos13/anadeef/anadeef.shtml#import>

<http://www.mitecnologico.com/Main/ConceptoEImportanciaDeLaOrganizacion>

<http://www.mitecnologico.com/Main/OrganizacionDefinicionElImportancia>

<http://www.monografias.com/trabajos3/gerenylider/gerenylider.shtml>

<http://la-gerencia.com/>

<http://definicion.de/gerencia/>

http://sistemas.itlp.edu.mx/tutoriales/procesoadmvo/tema5_1.htm

http://natalyanny.blogspot.com/2011/03/gestion-empresarial_3903.html

<http://www.gestionyadministracion.com/empresas/concepto-de-gestion.html>

<http://www.entorno-empresarial.com/imprimir.php?id=5>

<http://orssi-ltda.espacioblog.com/post/2008/09/04/la-importancia-la-gestion-empresarial>

<http://definicion.de/analisis-financiero/>

<http://ocw.uc3m.es/economia-financiera-y-contabilidad/economia-de-la-empresa/material-de-clase-1/Rentabilidad.pdf>

http://www.amands.net/re0_0.htm

<http://www.bing.com/maps/#Y3A9LTAuMjIzMjAwfi03OC41MTI3MDMmbHZsPTQmc3R5PXImcT1BTUJBVE8=>

<http://www.supercias.gob.ec/portalinformacion/index.php> (Tabla de indicadores y contenido explicativo)

<http://definicion.de/analisis-financiero/#ixzz2Hbldvwh>

<http://www.autologica.com/?q=es/nota/3/80>

<http://www.ccca.fin.ec/index.php?id=depositoaplazo.php>

http://www.supercias.gob.ec/visorPDF.php?url=bd_supercias/descargas/ss/20111222112226.zip

<http://www.unifinsa.com/folleto.html>

<http://www.ekosnegocios.com/revista/pdfTemas/275.pdf>

ANEXOS

ANEXO A



UNIVERSIDAD TÉCNICA DE AMBATO
FACULTAD DE CIENCIAS ADMINISTRATIVAS



ENCUESTA SOBRE: EL ANÁLISIS FINANCIERO Y SU INCIDENCIA EN LA GESTIÓN EMPRESARIAL

DATOS INFORMATIVOS

LUGAR: INSTALACIONES DE LA EMPRESA

FECHA: 19-10-12

INVESTIGADOR: RAÚL PÉREZ

OBJETIVO: Establecer como incide el análisis financiero en la gestión empresarial de la empresa GONZÁLEZ VEGA EL MOTOR CÍA. LTDA. de la ciudad de Ambato

INSTRUCCIONES

Lea detenidamente cada pregunta y marque con **X** la opción elegida.

CUESTIONARIO

1. ¿Considera que los análisis financieros son necesarios en la administración financiera?

SIEMPRE

CASI SIEMPRE

DE VEZ EN CUANDO

NUNCA

2. ¿Aplican razones financieras en el análisis financiero?

SIEMPRE

CASI SIEMPRE

DE VEZ EN CUANDO

NUNCA

continúa.....

3. **¿El análisis financiero determina la situación financiera singular en la empresa?**

SIEMPRE

CASI SIEMPRE

DE VEZ EN CUANDO

NUNCA

4. **¿La rentabilidad de la empresa es satisfactoria?**

SIEMPRE

CASI SIEMPRE

DE VEZ EN CUANDO

NUNCA

5. **¿La empresa ha estado sujeta a desequilibrios en los pagos de sus deudas?**

SIEMPRE

CASI SIEMPRE

DE VEZ EN CUANDO

NUNCA

6. **¿En la gestión empresarial aplican el análisis financiero?**

SIEMPRE

CASI SIEMPRE

DE VEZ EN CUANDO

NUNCA

continúa.....

7. ¿Mantiene la organización inversiones diferentes al giro del negocio?

SIEMPRE

CASI SIEMPRE

DE VEZ EN CUANDO

NUNCA

8. ¿Son más eficaces las medidas correctivas si se basan en análisis financieros?

SIEMPRE

CASI SIEMPRE

DE VEZ EN CUANDO

NUNCA

9. ¿Piensa usted en los efectos futuros de sus decisiones?

SIEMPRE

CASI SIEMPRE

DE VEZ EN CUANDO

NUNCA

10. ¿La aplicación correcta de análisis financieros facilitará la gestión exitosa de la organización?

SIEMPRE

CASI SIEMPRE

DE VEZ EN CUANDO

NUNCA

GRACIAS POR SU COLABORACIÓN

ANEXO B

MAPA DE LA EMPRESA

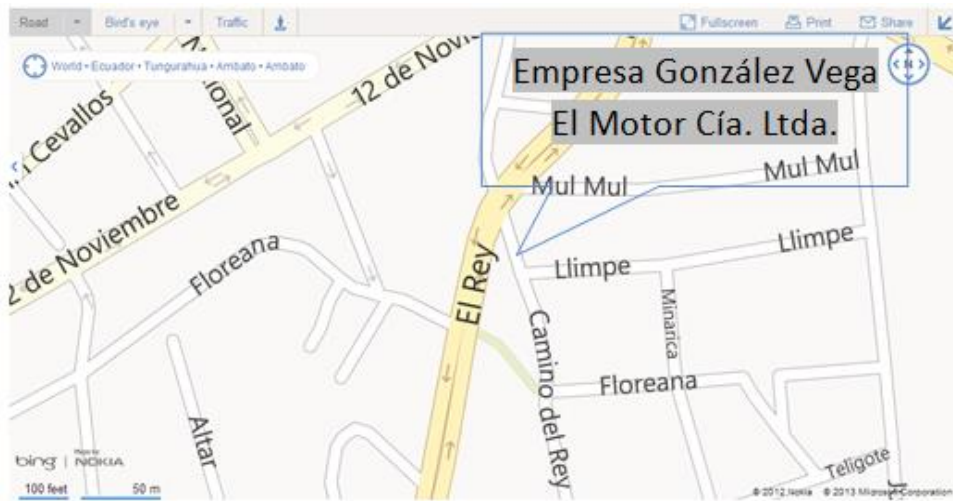

ANEXO C

SUPERINTENDENCIA DE COMPAÑÍAS		TABLE 1.
CIU 4: ESTRUCTURA ESQUEMÁTICA POR CLASES (LITERAL + 3 DÍGITOS)		
114	F	CONSTRUCCIÓN.
123	G	COMERCIO AL POR MAYOR Y AL POR MENOR; REPARACIÓN DE VEHÍCULOS AUTOMOTORES Y MOTOCICLETAS.
124	G451	VENTA DE VEHÍCULOS AUTOMOTORES.
125	G452	MAINTENIMIENTO Y REPARACIÓN DE VEHÍCULOS AUTOMOTORES.
126	G453	VENTA AL POR MAYOR DE MAQUINARIAS, EQUIPOS Y ACCESORIOS.
127	G454	VENTA, MANTENIMIENTO Y REPARACIÓN DE MOTOCICLETAS Y DE SUS PARTES, PEZAS Y ACCESORIOS.
128	G461	VENTA AL POR MAYOR A CAMBIO DE UNA COMISIÓN O POR CONTRATO.
129	G462	VENTA AL POR MAYOR DE MATERIAS PRIMAS AGROPECUARIAS Y ANIMALES VIVOS.
130	G463	VENTA AL POR MAYOR DE ALIMENTOS, BEBIDAS Y TABACO.
131	G464	VENTA AL POR MAYOR DE ENSERES DOMÉSTICOS.
132	G465	VENTA AL POR MAYOR DE MAQUINARIAS, EQUIPOS Y MATERIALES.
133	G466	OTRAS ACTIVIDADES DE VENTA AL POR MAYOR ESPECIALIZADA.
134	G469	VENTA AL POR MAYOR DE OTROS PRODUCTOS NO ESPECIALIZADOS.
135	G471	VENTA AL POR MENOR EN COMERCIOS NO ESPECIALIZADOS.
136	G472	VENTA AL POR MENOR DE ALIMENTOS, BEBIDAS Y TABACO EN COMERCIOS ESPECIALIZADOS.
137	G473	VENTA AL POR MENOR DE COMBUSTIBLES PARA VEHÍCULOS AUTOMOTORES EN COMERCIOS ESPECIALIZADOS.
138	G474	VENTA AL POR MENOR DE EQUIPO DE INFORMACIÓN Y DE COMUNICACIONES EN COMERCIOS ESPECIALIZADOS.
139	G475	VENTA AL POR MENOR DE OTROS ENSERES DOMÉSTICOS EN COMERCIOS ESPECIALIZADOS.
140	G476	VENTA AL POR MENOR DE PRODUCTOS CULTURALES Y RECREATIVOS EN COMERCIOS ESPECIALIZADOS.
141	G477	VENTA AL POR MENOR DE OTROS PRODUCTOS EN COMERCIOS ESPECIALIZADOS.
142	G478	VENTA AL POR MENOR DE PUESTOS DE VENTA Y MERCADOS.
143	G479	VENTA AL POR MENOR NO REALIZADA EN COMERCIOS, PUESTOS DE VENTA O MERCADOS.
144	H	TRANSPORTE Y ALMACENAMIENTO.
145	I	ACTIVIDADES DE ALOJAMIENTO Y DE SERVICIO DE COMIDAS.
163	J	INFORMACIÓN Y COMUNICACIÓN.

SUPERINTENDENCIA DE COMPAÑÍAS		Índices Financieros Consolidados del Sector*:							
TABLA 8		COMERCIO AL POR MAYOR Y AL POR MENOR; REPARACIÓN DE VEHÍCULOS AUTOMOTORES Y MOTOCICLETAS.							
		A Diciembre de 2010							
ESTRUCTURA ESQUEMÁTICA POR CLASES	LIQUIDEZ CORRIENTE				PRUEBA ACIDA				
	PROMEDIO	MÁXIMO	MÍNIMO	DESVIACIÓN ESTÁNDAR	PROMEDIO	MÁXIMO	MÍNIMO	DESVIACIÓN ESTÁNDAR	
G453	3,9738	106,0437	0,2715	10,1706	2,2080	80,6160	0,0000	6,7159	

* Fecha de corte: 14 de octubre de 2011. Datos provisionales.

FUENTE: Superintendencia de Compañías, Intendencia Nacional de Tecnología de Información y Comunicaciones.

ELABORACIÓN: Intendencia Nacional de Gestión Estratégica, Dirección de Investigación y Estudios.

ENDEUDAMIENTO DEL ACTIVO			
PROMEDIO	MÁXIMO	MÍNIMO	DESVIACIÓN ESTÁNDAR
0,6662	0,9022	0,0024	0,2213

PERIODO MEDIO DE COBRANZA				PERIODO MEDIO DE PAGO			
PROMEDIO	MÁXIMO	MÍNIMO	DESVIACIÓN ESTÁNDAR	PROMEDIO	MÁXIMO	MÍNIMO	DESVIACIÓN ESTÁNDAR
42,6588	407,6326	0,0000	47,9544	395,1877	57362,3419	0,0000	3452,2022

ROTACION DEL ACTIVO FIJO			
PROMEDIO	MÁXIMO	MÍNIMO	DESVIACIÓN ESTÁNDAR
106,3758	5213,8980	0,0000	366,1711

RENTABILIDAD NETA DEL ACTIVO				MARGEN BRUTO			
PROMEDIO	MÁXIMO	MÍNIMO	DESVIACIÓN ESTÁNDAR	PROMEDIO	MÁXIMO	MÍNIMO	DESVIACIÓN ESTÁNDAR
0,1371	1,2302	0,0002	0,1742	0,3259	1,3313	-0,1077	0,2265

MARGEN OPERACIONAL			
PROMEDIO	MÁXIMO	MÍNIMO	DESVIACIÓN ESTÁNDAR
0,0769	0,8906	-0,4190	0,0992

MARGEN NETO			
PROMEDIO	MÁXIMO	MÍNIMO	DESVIACIÓN ESTÁNDAR
0,0733	0,8906	0,0000	0,0917

ANEXO E

2. TASAS DE INTERES PASIVAS Y TARIFAS POR SERVICIOS		PRODUCTOS DEP. A PLAZOS						
DETALLE		De 30 a 60 días	De 61 a 90 días	De 91 a 120 días	De 121 a 180 días	De 181 a 360 días	De más de 360 días	
		2.1 TASAS DE INTERES						
MAXIMA A PAGAR DEPOSITOS A PLAZO	CON PAGO DE INTERESES	MENSUAL	4,20%	6,10%	6,35%	7,05%	7,50%	
	AL VENCIMIENTO		4,00%	4,25%	6,25%	6,50%	7,25%	7,75%

<http://www.unifinsa.com/folleto.html>

ANEXO F

CCCA
COOPERATIVA DE AHORRO Y CRÉDITO CÁMARA DE COMERCIO DE AMBAATO LTDA.

Inicio
Banca en Línea
Noticias
Sucursales
Asistencia
Transparencia

ENCUENTRANOS EN





MENU DE SERVICIOS

- Servicios Financieros
- Costos Servicios
- Inversiones Dinero
- Servicios en Línea
- Beneficios Socios
- Simuladores
- Certificados

NOVEDADES



Depósitos a Plazo

DEPÓSITO A PLAZO

CARACTERÍSTICAS

- Tasas preferenciales
- Mayor rentabilidad
- Pago de intereses al vencimiento
- Pago de intereses mensuales
- No necesita ser socio de la Cooperativa

REQUISITOS

- Copia de la Cédula de Identidad
- Copia de Certificado de Votación
- Copia Planilla servicio básico

TASAS	DE 31 A 60 DIAS	DE 61 A 90 DIAS	DE 91 A 120 DIAS	DE 121 A 150 DIAS	DE 151 A 180 DIAS	DE 181 A 270 DIAS	DE 271 A 360 DIAS	DE 361 DIAS EN ADELANTE
	5%	5.5%	5.75%	6%	6.5%	7%	7.25%	7.5%

Solicitar más información



CONTROLADA POR LA SUPERINTENDENCIA DE BANCOS Y SEGUROS



ISO 9001



Inicio | Volver | Ir | Mapa del sitio

FUENTE: <http://www.ccca.fin.ec/index.php?id=depositoaplazo.php>

ANEXO G



LAS MAS RENTABLES DE LOS ULTIMOS DOS AÑOS

Un listado del crecimiento de las empresas más rentables en los últimos dos años.

SECTOR NO PETROLERO					
Rnk.	RAZÓN SOCIAL	UTILIDAD NETA / VENTAS 2009	UTILIDAD NETA / VENTAS 2010	VARIACIÓN	PROVINCIA
1	CERVECERIA NACIONAL CN S.A.	8,08%	25,27%	17,18%	AZUAY
2	NOVACERO S.A.	1,48%	10,27%	8,79%	PICHINCHA
3	SOCCIDAD AGRICOLA E INDUSTRIAL SAN CARLOS SA	7,66%	13,35%	5,69%	GUAYAS
4	CONSORCIO ECUATORIANO DE TELECOMUNICACIONES S.A. CONECEL	17,57%	21,85%	4,28%	GUAYAS
5	HIDALGO E HIDALGO S.A.	9,94%	12,72%	2,77%	PICHINCHA
6	MODERNA ALIMENTOS S.A.	6,38%	8,84%	2,46%	PICHINCHA
7	CARTONES NACIONALES S.A. I CARTOPEL	6,37%	8,81%	2,44%	AZUAY
8	INTERNATIONAL WATER SERVICES (GUAYACUIL) INTERAGUA C. LTDA.	7,81%	10,11%	2,30%	GUAYAS
9	AYMESA S.A.	8,58%	10,62%	2,04%	PICHINCHA
10	AEKIA S.A.	2,67%	4,56%	1,89%	PICHINCHA
11	ACERIA DEL ECUADOR CA ADELCA.	8,99%	10,86%	1,86%	PICHINCHA
12	MABE ECUADOR S.A.	3,02%	4,67%	1,65%	GUAYAS
13	INLCAR.PALM. INDUSTRIA CARTONERA PALMAR S.A.	2,80%	4,37%	1,58%	AZUAY
14	LA GANGA R.C.A. S.A.	3,77%	5,35%	1,57%	GUAYAS
15	COMPANIA AZUCARERA VALDEZ SA	2,83%	4,31%	1,48%	GUAYAS
16	INDUSTRIAS LACTEAS TONI SA	3,64%	5,06%	1,42%	GUAYAS
17	IPAC S.A.	6,67%	7,97%	1,30%	GUAYAS
18	PRODUCTOS AVON (ECUADOR) S.A.	8,74%	9,98%	1,24%	PICHINCHA
19	PRODUCTORA CARTONERA S.A.	2,96%	4,17%	1,15%	GUAYAS
20	HOLCIM ECUADOR S.A.	28,50%	29,28%	0,79%	GUAYAS

Fuente: Superintendencia de Compañías correspondiente al ejercicio fiscal 2010. Corte de la Información: julio 2011

FUENTE: [pág. 37- REVISTA EKOS-ENERO-2012]
<http://www.ekosnegocios.com/revista/pdfTemas/275.pdf>

ANEXO H

INVENTARIOS SIN MOVIMIENTO

CODIGO	NOMBRE	Venta DOL	Venta UND	Venta Promedio	STOCK	Costo UND	TOTAL
0 001 121 016	MOTOR DE ARRANQUE	0,00	0	0,00000	2	166,0400	332,08
0 001 231 033	MOTOR DE ARRANQUE 24V 4Kw	0,00	0	0,00000	2	493,0575	986,12
0 001 372 006	MOTOR DE ARRANQUE	0,00	0	0,00000	1	486,0700	486,07
0 124 225 036	ALTERNADOR C REGULADOR	0,00	0	0,00000	1	152,1700	152,17
0 124 555 065	ALTERNADOR	0,00	0	0,00000	1	253,7400	253,74
0 192 033 004	REGULADOR PARA ALTERNADOR	0,00	0	0,00000	7	31,8802	223,16
0 192 033 005	REGULADOR PARA ALTERNADOR	0,00	0	0,00000	4	28,8925	115,57
0 204 032 303	CONJUNTO CILINDRO MAESTRO	0,00	0	0,00000	2	29,4710	58,94
0 221 604 014	BOBINA DE ENCENDIDO	0,00	0	0,00000	4	53,7300	214,92
0 222 002 004	BOBINA DE ENCENDIDO	0,00	0	0,00000	6	0,0000	0,00
0 241 145 500	BUJIA BOSCH X5DC	0,00	0	0,00000	32	3,2566	104,21
0 241 225 549	BUJIA BOSCH W9AC 0.7 (A)	0,00	0	0,00000	50	1,3572	67,86
0 241 225 587	BUJIA BOSCH F9LCR 2 0.8(A)	0,00	0	0,00000	2	1,3325	2,67
0 241 225 593	BUJIA BOSCH W9DC	0,00	0	0,00000	1	0,0000	0,00
0 241 248 543	BUJIA BOSCH W4CC	0,00	0	0,00000	219	0,8506	186,29
0 242 225 568	BUJIA BOSCH HR9LCX 1.1 (A)	0,00	0	0,00000	2	1,6445	3,29
0 242 229 779	BUJIA BOSCH +34 WR8LC+ (A)	0,00	0	0,00000	100	1,5095	150,95
0 242 229 782	BUJIA +36 FR8HDC+	0,00	0	0,00000	50	1,6907	84,53
0 242 229 796	BUJIA HR8MPV	0,00	0	0,00000	100	4,7619	476,19
0 242 235 746	BUJIA BOSCH +17 HRMPP+	0,00	0	0,00000	2	3,6465	7,29
0 242 236 561	BUJIA BOSCH +47 FR7KC+	0,00	0	0,00000	100	1,6555	165,55
0 242 236 562	BUJIA BOSCH +48 FGR7DQP+ (A)	0,00	0	0,00000	12	4,9431	59,32
0 250 202 022	BUJIA BOSCH INCANDESCENTE	0,00	0	0,00000	4	11,6375	46,55
0 250 202 045	BUJIA BOSCH INCANDESCENTE	0,00	0	0,00000	3	11,3808	34,14
0 250 202 091	BUJIA BOSCH INCANDESCENTE	0,00	0	0,00000	4	6,4600	25,84
0 250 202 094	BUJIA BOSCH INCANDESCENTE	0,00	0	0,00000	4	13,1425	52,57
0 250 202 097	BUJIA BOSCH INCANDESCENTE	0,00	0	0,00000	4	9,9580	39,83
0 250 202 105	BUJIA BOSCH INCANDESCENTE	0,00	0	0,00000	4	9,9775	39,91
0 250 202 125	BUJIA BOSCH INCANDESCENTE	0,00	0	0,00000	4	14,5925	58,37
0 250 202 137	BUJIA BOSCH INCANDESCENTE	0,00	0	0,00000	4	46,2100	184,84
0 250 212 006	BUJIA BOSCH INCANDESCENTE	0,00	0	0,00000	4	17,2725	69,09
0 250 402 002	BUJIA BOSCH INCANDESCENTE	0,00	0	0,00000	4	18,4000	73,60
0 250 403 009	BUJIA BOSCH INCANDESCENTE	0,00	0	0,00000	4	15,9575	63,83
0 261 210 188	SENSOR DE CIGÜEÑAL	0,00	0	0,00000	3	30,7100	92,13
0 261 230 011	SENSOR DE PRESION/TEMPERATURA	0,00	0	0,00000	2	49,1075	98,22
0 261 230 022	SENSOR DE PRESION/TEMPERATURA	0,00	0	0,00000	1	49,2100	49,21
0 261 230 043	SENSOR DE PRESION DE TEMPERATURA	0,00	0	0,00000	4	32,8183	131,27

0 261 230 093	SENSOR DE PRESION DE TEMPERATURA	0,00	0	0,00000	2	54,2400	108,48
0 261 230 095	SENSOR DE OXIGENO	0,00	0	0,00000	2	29,3800	58,76
0 261 231 046	SENSOR DE DETONACIONES	0,00	0	0,00000	2	13,6000	27,20
0 261 231 119	SENSOR DE DETONACIONES	0,00	0	0,00000	2	38,4300	76,86
0 261 231 146	SENSOR DE DETONACIONES	0,00	0	0,00000	2	31,6250	63,25
0 261 231 168	SENSOR DE DETONACIONES	0,00	0	0,00000	2	9,8950	19,79
0 261 231 188	SENSOR DE DETONACIONES	0,00	0	0,00000	2	22,5600	45,12
0 265 006 384	SENSOR DE REVOLUCIONES DE RUEDA	0,00	0	0,00000	1	47,7500	47,75
0 280 122 001	TRANSMISOR MARIPOSA	0,00	0	0,00000	4	37,8104	151,24
0 280 122 014	TRANSMISOR MARIPOSA	0,00	0	0,00000	3	23,4050	70,22
0 280 130 006	SENSOR DE TEMPERATURA	0,00	0	0,00000	1	30,3485	30,35
0 280 130 107	SONDA TERMICA	0,00	0	0,00000	1	4,8555	4,86
0 280 140 510	POSICIONADOR DE REGIME RALENTI	0,00	0	0,00000	1	52,0000	52,00
0 280 140 516	POSICIONADOR DE REGIME RALENTI	0,00	0	0,00000	1	105,0725	105,07
0 280 140 553	POSICIONADOR DE REGIME RALENTI	0,00	0	0,00000	2	116,7800	233,56
0 280 150 715	VALVULA DE INYECCION	0,00	0	0,00000	4	88,1010	352,40
0 280 155 936	VALVULA DE INYECCION	0,00	0	0,00000	4	37,1670	148,67
0 280 156 034	VALVULA DE INYECCION	0,00	0	0,00000	2	42,5584	85,12
0 280 156 154	VALVULA DE INYECCION	0,00	0	0,00000	4	32,5695	130,28
0 280 158 034	VALVULA DE INYECCION	0,00	0	0,00000	1	24,0803	24,08
0 280 158 110	VALVULA DE INYECCION	0,00	0	0,00000	4	31,7915	127,17
0 280 160 560	REGULADOR DE PRESION	0,00	0	0,00000	5	11,6667	58,33
0 280 217 515	MEDIDOR DE MASA DE AIRE	0,00	0	0,00000	2	83,5114	167,02
0 281 002 553	SENSOR DE CIGÜEÑAL	0,00	0	0,00000	2	33,1300	66,26
0 281 002 623	SENSOR DE TEMPERATURA	0,00	0	0,00000	1	28,4800	28,48
0 281 002 728	SENSOR DE ARBOL DE LEVAS	0,00	0	0,00000	2	80,3267	160,65
0 281 002 900	MEDIDOR DE MASA DE AIRE	0,00	0	0,00000	2	96,0350	192,07
0 301 302 102	FARO PRINCIPAL	0,00	0	0,00000	2	50,0630	100,13
0 305 055 002	FARO ANTINEBLA AMARILLO	0,00	0	0,00000	2	30,7510	61,50
0 305 602 002	FARO ANTINEBLA H3 REDONDO AMARILLO	0,00	0	0,00000	4	43,1150	172,46
0 306 604 001	FARO LARGO ALCANCE	0,00	0	0,00000	2	36,1600	72,32
0 433 171 252	TOBERAS DLLA144P353	0,00	0	0,00000	4	15,2165	60,87
0 433 175 417	TOBERA DSLA156P1412	0,00	0	0,00000	30	21,0145	630,44
0 440 008 074	BOMBA DIESEL ALIMENTACION MECANICA FP/K	0,00	0	0,00000	1	117,2925	117,29
0 450 902 151	FILTRO DE COMBUSTIBLE	0,00	0	0,00000	2	14,3077	28,62
0 450 905 002	FILTRO DE COMBUSTIBLE	0,00	0	0,00000	1	16,9910	16,99
0 450 905 003	FILTRO DE COMBUSTIBLE	0,00	0	0,00000	2	25,9410	51,88
0 450 905 920	FILTRO DE COMBUSTIBLE	0,00	0	0,00000	6	9,7700	58,62
0 450 905 970	FILTRO DE COMBUSTIBLE	0,00	0	0,00000	1	10,4130	10,41
0 450 906 288	FILTRO DE COMBUSTIBLE	0,00	0	0,00000	2	20,1577	40,32
0 451 103 324	FILTRO DE ACEITE	0,00	0	0,00000	5	3,5162	17,58
0 451 103 325	FILTRO DE ACEITE	0,00	0	0,00000	20	2,3660	47,32
0 451 103 328	FILTRO DE ACEITE	0,00	0	0,00000	20	1,7224	34,45

0 451 103 332	FILTRO DE COMBUSTIBLE	0,00	0	0,00000	6	6,0113	36,07
0 601 010 005	WALLSCANNER D-TECT 150	0,00	0	0,00000	2	510,1400	1.020,28
0 601 015 100	NIVEL LASER BL 2L	0,00	0	0,00000	1	0,0000	0,00
0 601 015 200	NIVEL LASER GTL 3	0,00	0	0,00000	1	225,3100	225,31
0 601 063 700	NIVEL LASER GLL 2	0,00	0	0,00000	1	115,1200	115,12
0 601 072 200	MEDIDOR DE DISTANCIA GLM 50 PROFESIONAL	0,00	0	0,00000	1	0,0000	0,00
0 601 094 100	REGLA DE MEDICION GR 240	0,00	0	0,00000	1	109,8900	109,89
0 601 194 978	TALADRO GSB 20-2 RE(220 V.)	0,00	0	0,00000	1	143,6288	143,63
0 601 210 034	AMOLADORA RECTA/RECTIFICADOR	0,00	0	0,00000	4	121,9776	487,91
0 601 274 734	LIJADORA DE BANDA GBS 75 AE	0,00	0	0,00000	4	236,6600	946,64
0 601 281 717	SIERRA CALADORA GST 65 E	0,00	0	0,00000	1	99,2200	99,22
0 601 281 768	SIERRA CALADORA GST 65 BE	0,00	0	0,00000	3	99,2200	297,66
0 601 360 UG1	ATORNILLADOR.ANG.GW1 10,8 V-LI	0,00	0	0,00000	2	79,2750	158,55
0 601 366 177	PULIDORA ANGULAR 12/8	0,00	0	0,00000	1	166,0708	166,07
0 601 445 0G0	ATORNILLADOR GSR 6-25 TE	0,00	0	0,00000	1	134,5500	134,55
0 601 506 134	CIZALLA GSC 2.8MM	0,00	0	0,00000	1	364,8428	364,84
0 601 58E 0G0	SIERRA CALADORA 75MM, 650W	0,00	0	0,00000	1	124,8000	124,80
0 601 58J 3G0	SIERRA CALADORA GST 18 V-LI	0,00	0	0,00000	1	425,7600	425,76
0 601 617 763	FRESADORA 2 1/4 HP 1617 EVS	0,00	0	0,00000	2	253,3250	506,65
0 601 623 0G1	SIERRA CIRCULAR GKS 190	0,00	0	0,00000	1	112,0700	112,07
0 601 753 4E0	AMOLADORA 7 PGL.(220V)	0,00	0	0,00000	1	153,2468	153,25
0 601 755 4E0	AMOLADORA ANGULAR 7 PGL.(220V)	0,00	0	0,00000	2	159,6588	319,32
0 601 757 4G0	LIJADORA ANGULAR 7 PLG.	0,00	0	0,00000	3	193,3285	579,99
0 601 858 0G0	MULTICUTTER GOP 10,8 V-LI	0,00	0	0,00000	2	186,9194	373,84
0 601 860 3G0	ATORNILLADOR/TALAD GSR 12V-LI	0,00	0	0,00000	3	267,6700	803,01
0 601 860 4G0	ATORNILLADOR/TALAD GSR 11.4V-LI	0,00	0	0,00000	1	243,0300	243,03
0 601 861 TGO	ATORNILLADOR/TALADRO GSR 14,4 VE-2LI	0,00	0	0,00000	3	323,2150	969,65
0 601 867 0G0	TALADRO PERC/ATOR GSB 14,4V-LI	0,00	0	0,00000	2	249,6700	499,34
0 601 8A5 0G0	AMOLADORA 7 PLG. GWS 26-180 BOSCH	0,00	0	0,00000	4	203,9880	815,95
0 601 8A6 0G0	AMOLADORA 9" GWS 26-230	0,00	0	0,00000	2	207,0350	414,07
0 601 992 UG0	ATORNILLADORA A BATERIA LTTIO	0,00	0	0,00000	1	135,9152	135,92
0 601 995 GG0	ATORNILLADOR/TALADRO GSR 14,4V	0,00	0	0,00000	2	187,7708	375,54
0 601 995 HG0	ATORNILLADOR/TALADRO GSR 18 V	0,00	0	0,00000	2	221,9916	443,98
0 607 260 101	AMOLADORA RECTA NEUMATICA	0,00	0	0,00000	2	178,8948	357,79
0 607 352 109	AMOLADORA NEUMATICA ANGULAR	0,00	0	0,00000	1	187,8716	187,87
0 607 450 622	ATORNILLADORA DE IMPACTO 3/4"	0,00	0	0,00000	1	512,3188	512,32
0 607 450 795	RACHET NEUMATICO 1/2" 260mm	0,00	0	0,00000	1	112,1459	112,15
0 607 460 400	ATORNILLADOR DE PROFUNDIDAD	0,00	0	0,00000	1	313,5468	313,55
0 611 256 634	MARTILLO +GBH 24-V OL OA	0,00	0	0,00000	2	369,6774	739,35
0 611 321 0G0	MARTILLO DEMOLEDOR GSH 5 CE	0,00	0	0,00000	3	558,1900	1.674,57
0 986 010 900	MOTOR DE ARRANQUE 12V 1.50KW	0,00	0	0,00000	1	365,9370	365,94
0 986 014 371	MOTOR DE ARRANQUE	0,00	0	0,00000	1	220,4540	220,45
0 986 034 390	ALTERNADOR	0,00	0	0,00000	1	251,3225	251,32

0 986 038 220	ALTERNADOR	0,00	0	0,00000	1	275,9705	275,97
0 986 221 018	BOBINA DE ENCENDIDO	0,00	0	0,00000	1	91,0260	91,03
0 986 221 023	BOBINA DE ENCENDIDO	0,00	0	0,00000	2	30,7575	61,52
0 986 280 410	TRANSMISOR DE NUMERO DE REVOLUCIONES	0,00	0	0,00000	4	20,6860	82,74
0 986 280 411	TRANSMISOR DE NUMERO DE REVOLUCIONES	0,00	0	0,00000	6	21,6290	129,77
0 986 310 537	FARO LARGO ALCANCE H3 RECTANGULAR BLANCO	0,00	0	0,00000	5	57,4955	287,48
0 986 356 306	JUEGO DE CABLES DE BUJIAS	0,00	0	0,00000	1	63,5500	63,55
0 986 356 308	JUEGO DE CABLES DE BUJIAS	0,00	0	0,00000	1	63,3000	63,30
0 986 356 322	JUEGO DE CABLES DE BUJIAS	0,00	0	0,00000	1	107,8400	107,84
0 986 356 855	JUEGO DE CABLES DE BUJIAS	0,00	0	0,00000	2	15,2504	30,50
0 986 356 982	JUEGO DE CABLES DE BUJIAS	0,00	0	0,00000	2	19,8107	39,62
0 986 356 988	JUEGO DE CABLES DE BUJIAS	0,00	0	0,00000	3	15,5730	46,72
0 986 356 991	JUEGO DE CABLES DE BUJIAS	0,00	0	0,00000	5	19,5982	97,99
0 986 357 077	JUEGO DE CABLES DE BUJIAS	0,00	0	0,00000	1	30,7200	30,72
0 986 357 197	JUEGO DE CABLES DE BUJIAS	0,00	0	0,00000	2	38,0500	76,10
0 986 357 263	JUEGO DE CABLES DE BUJIAS	0,00	0	0,00000	4	17,9075	71,63
0 986 357 282	JUEGO DE CABLES DE BUJIAS	0,00	0	0,00000	2	48,3667	96,73
0 986 357 285	JUEGO DE CABLES DE BUJIAS	0,00	0	0,00000	2	34,4800	68,96
0 986 450 018	FILTRO DE COMBUSTIBLE	0,00	0	0,00000	2	1,4034	2,81
0 986 450 694	FILTRO DE COMBUSTIBLE	0,00	0	0,00000	2	2,6984	5,40
0 986 450 696	FILTRO DE COMBUSTIBLE (DIESEL)	0,00	0	0,00000	2	2,4067	4,81
0 986 450 700	FILTRO DE COMBUSTIBLE	0,00	0	0,00000	2	4,0617	8,12
0 986 450 704	FILTRO DE COMBUSTIBLE	0,00	0	0,00000	1	1,2220	1,22
0 986 450 707	FILTRO DE COMBUSTIBLE	0,00	0	0,00000	2	7,2014	14,40
0 986 450 709	FILTRO DE COMBUSTIBLE	0,00	0	0,00000	2	8,7887	17,58
0 986 450 715	FILTRO DE COMBUSTIBLE	0,00	0	0,00000	2	5,3377	10,68
0 986 450 718	FILTRO DE COMBUSTIBLE	0,00	0	0,00000	2	4,5774	9,15
0 986 450 725	FILTRO DE COMBUSTIBLE	0,00	0	0,00000	2	8,6194	17,24
0 986 505 344	JUEGO DE PASTILLAS DE FRENO	0,00	0	0,00000	1	10,7053	10,71
0 986 505 348	JUEGO DE PASTILLAS DE FRENO	0,00	0	0,00000	20	11,0582	221,16
0 986 505 659	JUEGO DE PASTILLAS DE FRENO	0,00	0	0,00000	3	21,6560	64,97
0 986 505 738	JUEGO DE PASTILLAS DE FRENO	0,00	0	0,00000	12	12,3107	147,73
0 986 505 935	JUEGO DE PASTILLAS DE FRENO	0,00	0	0,00000	1	10,7200	10,72
0 986 50B 009	JUEGO DE PASTILLAS DE FRENO	0,00	0	0,00000	7	11,2781	78,95
0 986 50B 049	JUEGO DE PASTILLAS DE FRENO	0,00	0	0,00000	8	14,0596	112,48
0 986 50B 050	JUEGO DE PASTILLAS DE FRENO	0,00	0	0,00000	16	7,5337	120,54
0 986 50B 099	JUEGO DE PASTILLAS DE FRENO	0,00	0	0,00000	7	14,6900	102,83
0 986 50B 103	JUEGO DE PASTILLAS DE FRENO	0,00	0	0,00000	32	13,0080	416,25
0 986 50B 105	JUEGO DE PASTILLAS DE FRENO	0,00	0	0,00000	8	12,6761	101,41
0 986 50B 119	JUEGO DE PASTILLAS DE FRENO	0,00	0	0,00000	40	6,4286	257,14
0 986 50B 145	JUEGO DE PASTILLAS DE FRENO	0,00	0	0,00000	2	11,1291	22,26
0 986 50B 159	JUEGO DE PASTILLAS DE FRENO	0,00	0	0,00000	5	23,4196	117,10

0 986 50B 183	JUEGO DE PASTILLAS DE FRENO	0,00	0	0,00000	1	19,0510	19,05
0 986 50B 187	JUEGO DE PASTILLAS DE FRENO	0,00	0	0,00000	15	15,9641	239,46
0 986 50B 221	JUEGO DE PASTILLAS DE FRENO	0,00	0	0,00000	38	21,2031	805,72
0 986 50B 609	JUEGO DE PASTILLAS DE FRENO	0,00	0	0,00000	3	8,9000	26,70
0 986 50B 641	JUEGO DE PASTILLAS DE FRENO	0,00	0	0,00000	1	10,9500	10,95
0 986 50B 675	JUEGO DE PASTILLAS DE FRENO	0,00	0	0,00000	60	27,5145	1.650,87
0 986 50B 720	JUEGO DE PASTILLAS DE FRENO	0,00	0	0,00000	16	23,7963	380,74
0 986 50B 746	JUEGO DE PASTILLAS DE FRENO	0,00	0	0,00000	16	21,7232	347,57
0 986 580 310	UNIDAD DE SUMINISTRO DE COMBUSTIBLE	0,00	0	0,00000	1	134,6900	134,69
0 986 AB1 472	JUEGO DE PASTILLAS DE FRENO	0,00	0	0,00000	12	14,0400	168,48
0 986 AF0 100	FILTRO DE ACEITE	0,00	0	0,00000	6	5,2263	31,36
0 986 AF2 037	FILTRO DE AIRE	0,00	0	0,00000	4	4,0500	16,20
0 986 AF2 038	FILTRO DE AIRE	0,00	0	0,00000	3	3,8433	11,53
0 986 AF2 043	FILTRO DE AIRE	0,00	0	0,00000	4	7,0733	28,29
0 986 AF2 045	FILTRO DE AIRE	0,00	0	0,00000	4	4,2983	17,19
0 986 AF2 064	FILTRO DE AIRE	0,00	0	0,00000	4	5,1883	20,75
0 986 AF2 069	FILTRO DE AIRE	0,00	0	0,00000	4	5,3100	21,24
0 986 AF2 073	FILTRO DE AIRE	0,00	0	0,00000	3	5,2650	15,80
0 986 AF2 079	FILTRO DE AIRE	0,00	0	0,00000	4	6,2650	25,06
0 986 AF2 115	FILTRO DE AIRE	0,00	0	0,00000	4	7,3433	29,37
0 986 AF2 130	FILTRO DE AIRE	0,00	0	0,00000	4	6,0583	24,23
0 986 AF2 141	FILTRO DE AIRE	0,00	0	0,00000	3	3,6662	11,00
0 986 AF2 202	FILTRO DE AIRE	0,00	0	0,00000	4	5,6533	22,61
0 986 AF2 203	FILTRO DE AIRE	0,00	0	0,00000	4	7,4500	29,80
0 986 AF2 204	FILTRO DE AIRE	0,00	0	0,00000	8	5,4805	43,84
0 986 AF6 100	FILTRO DE COMBUSTIBLE	0,00	0	0,00000	41	3,9455	161,76
0 986 AH0 002	PITO MINI 6V NEGRO 70mm 105	0,00	0	0,00000	2	2,5610	5,12
0 986 AT0 550	COMPROBADO DE BATERIAS BAT 110	0,00	0	0,00000	2	313,3580	626,72
0 986 B00 014	FILTRO DE COMBUSTIBLE	0,00	0	0,00000	6	3,9963	23,98
0 986 B01 034	FILTRO DE ACEITE	0,00	0	0,00000	6	5,2963	31,78
0 986 B02 309	FILTRO DE AIRE	0,00	0	0,00000	2	3,1400	6,28
0 986 B02 362	FILTRO DE AIRE	0,00	0	0,00000	3	9,4262	28,28
0 986 B03 005	FILTRO DE AIRE	0,00	0	0,00000	4	11,1283	44,51
0 986 B03 504	FILTRO DE AIRE	0,00	0	0,00000	4	13,2683	53,07
0 986 BF0 511	FILTRO DE CABINA	0,00	0	0,00000	2	9,3600	18,72
0 986 BF0 516	FILTRO DE CABINA	0,00	0	0,00000	2	11,1467	22,29
0 986 BF0 522	FILTRO DE CABINA	0,00	0	0,00000	4	10,0360	40,14
0 986 BF0 523	FILTRO DE CABINA	0,00	0	0,00000	2	20,9967	41,99
0 986 BF0 525	FILTRO DE CABINA	0,00	0	0,00000	2	9,1000	18,20
0 986 BF0 533	FILTRO DE CABINA	0,00	0	0,00000	2	7,5067	15,01
0 986 BF0 540	FILTRO DE CABINA	0,00	0	0,00000	2	8,6100	17,22
0 986 BF0 542	FILTRO DE CABINA	0,00	0	0,00000	2	10,5367	21,07
0 986 BF0 545	FILTRO DE CABINA ESTANDAR	0,00	0	0,00000	1	11,2500	11,25

0 986 MG0 510	JUEGO DE CABLES DE ENCENDIDO BOSCH	0,00	0	0,00000	4	33,0200	132,08
0 986 MG0 732	JUEGO DE CABLES DE ENCENDIDO BOSCH	0,00	0	0,00000	5	23,2186	116,09
0 986 MG0 736	CABLE DE ENCENDIDO	0,00	0	0,00000	2	44,8200	89,64
0 986 MG0 947	JUEGO DE CABLES DE ENCENDIDO BOSCH	0,00	0	0,00000	2	14,1967	28,39
0 986 MG0 968	JUEGO DE CABLES DE ENCENDIDO BOSCH	0,00	0	0,00000	2	20,1700	40,34
04-99-000025	INTERRUPTOR	0,00	0	0,00000	1	2,7572	2,76
1 197 311 028	REGULADOR PARA ALTERNADOR	0,00	0	0,00000	3	34,2667	102,80
1 197 311 315	REGULADOR PARA ALTERNADOR	0,00	0	0,00000	2	40,8000	81,60
1 234 332 074	ROTOR DISTRIBUIDOR	0,00	0	0,00000	2	4,8100	9,62
1 235 522 027	TAPA DE DISTRIBUIDOR	0,00	0	0,00000	16	6,6101	105,76
1 235 522 365	TAPA DISTRIBUIDOR 6 CILINDROS CON TORNILLO	0,00	0	0,00000	1	0,0000	0,00
1 235 522 384	TAPA DE DISTRIBUIDOR	0,00	0	0,00000	2	11,9990	24,00
1 235 522 835	TAPA DISTRIBUIDOR 4 CILINDRO	0,00	0	0,00000	1	9,6395	9,64
1 237 013 010	JUEGO DE PLATINOS	0,00	0	0,00000	9	4,3095	38,79
1 237 013 052	JUEGO DE PLATINOS	0,00	0	0,00000	3	1,0335	3,10
1 237 013 083	JUEGO DE PLATINOS	0,00	0	0,00000	1	4,6670	4,67
1 237 013 806	JUEGO DE PLATINOS	0,00	0	0,00000	6	2,3855	14,31
1 237 013 830	JUEGO DE PLATINOS	0,00	0	0,00000	5	5,0505	25,25
1 237 330 162	CONDESADOR CABLE CORTO CON AGARRADERA IZQ.	0,00	0	0,00000	4	5,8175	23,27
1 300 591 096	TAPA DE FAROS HALOGENOS	0,00	0	0,00000	2	0,0000	0,00
1 337 210 726	RELE DE REPETICION DE ARRANQUE	0,00	0	0,00000	2	37,4837	74,97
1 457 432 286	FILTRO DE AIRE	0,00	0	0,00000	4	8,1050	32,42
1 457 433 953	FILTRO DE AIRE	0,00	0	0,00000	5	7,2550	36,28
1 457 434 154	FILTRO-BOX DE COMBUSTIBLE	0,00	0	0,00000	2	6,3230	12,65
1 457 434 314	FILTRO DE COMBUSTIBLE DIESEL	0,00	0	0,00000	4	17,4140	69,66
1 457 434 516	FILTRO DE COMBUSTIBLE	0,00	0	0,00000	5	19,4012	97,01
1 600 190 020	ARANDELA 0.15mm	0,00	0	0,00000	5	0,5360	2,68
1 600 502 011	ARANDELA DE CAUCHO	0,00	0	0,00000	1	0,7300	0,73
1 601 323 023	PORTACARBON	0,00	0	0,00000	1	0,0000	0,00
1 601 323 025	PORTACARBON	0,00	0	0,00000	4	3,0008	12,00
1 602 025 026	EMPUÑADURA ADICIONAL	0,00	0	0,00000	1	3,3200	3,32
1 602 025 030	EMPUÑADURA CONTROL VIBRACION	0,00	0	0,00000	1	5,0500	5,05
1 602 319 010	PALANCA DE ACC. DEL INTERRUPTOR	0,00	0	0,00000	2	0,8600	1,72
1 603 340 031	TUERCA	0,00	0	0,00000	6	16,2303	97,38
1 604 010 628	INDUCIDO	0,00	0	0,00000	2	19,4900	38,98
1 604 220 330	ESTATOR	0,00	0	0,00000	2	11,5700	23,14
1 604 220 413	ESTATOR	0,00	0	0,00000	1	9,7500	9,75
1 604 336 021	PORTACARBON	0,00	0	0,00000	2	0,7900	1,58
1 606 333 265	PIÑON	0,00	0	0,00000	4	5,2506	21,00
1 606 333 624	RUEDA DENTADA	0,00	0	0,00000	1	1,9200	1,92
1 606 333 626	RUEDA DENTADA	0,00	0	0,00000	3	12,9000	38,70
1 607 200 179	INTERRUPTOR	0,00	0	0,00000	3	4,8133	14,44

1 607 200 238	INTERRUPTOR	0,00	0	0,00000	2	5,2550	10,51
1 607 950 004	LLAVE 2 AGUJEROSP/VASOS CONIC	0,00	0	0,00000	2	6,0850	12,17
1 608 571 020	MANDRIL 3/8" PERCUSION	0,00	0	0,00000	2	15,7750	31,55
1 608 571 056	MANDRIL 5/8" ROSCA 5/8"	0,00	0	0,00000	2	24,3600	48,72
1 608 601 006	KIT DISC. GOMA+ACCES. P.1328	0,00	0	0,00000	1	10,6500	10,65
1 609 200 368	GRAPAS TIPO 53 ALAMBRE FINO	0,00	0	0,00000	18	2,8790	51,82
1 609 202 617	MOTOR	0,00	0	0,00000	3	10,6500	31,95
1 609 203 E66	PORTAESCOBILLAS	0,00	0	0,00000	1	7,9188	7,92
1 609 203 F49	INTERRUPTOR	0,00	0	0,00000	1	9,3500	9,35
1 609 203 M49	ELEMENTO DE CALEFACCION	0,00	0	0,00000	1	69,2735	69,27
1 609 902 088	EXPANSION POLAR (D)	0,00	0	0,00000	1	39,2700	39,27
1 612 025 031	EMPUÑADURA	0,00	0	0,00000	1	6,0800	6,08
1 612 025 055	EMPUÑADURA	0,00	0	0,00000	1	27,5500	27,55
1 613 414 022	TORNILLO	0,00	0	0,00000	4	1,4375	5,75
1 614 336 061	PLATO PORTAESCOBILLA	0,00	0	0,00000	2	11,6200	23,24
1 615 819 028	ACCIONAMIENTO	0,00	0	0,00000	1	25,0600	25,06
1 616 328 042	CASQUILLO	0,00	0	0,00000	1	15,5300	15,53
1 617 000 190	KIT DE SERVICIO	0,00	0	0,00000	1	39,4350	39,44
1 617 000 426	KIT DE SERVICIO	0,00	0	0,00000	1	43,2000	43,20
1 617 000 557	EMBOLO DEL MARTILLO	0,00	0	0,00000	1	28,1800	28,18
1 617 000 579	ARBOL DENTADO	0,00	0	0,00000	1	45,1800	45,18
1 617 000 582	VAINA PROTECTORA	0,00	0	0,00000	2	8,9640	17,93
1 617 000 702	PAQUETE DE SERVICIO	0,00	0	0,00000	1	42,8200	42,82
1 617 000 848	MOTOR UN. DE INSTALACION	0,00	0	0,00000	1	433,9800	433,98
1 617 000 889	INTERRUPTOR	0,00	0	0,00000	1	28,4000	28,40
1 617 000 897	PAQUETE DE SERVICIO	0,00	0	0,00000	2	22,3400	44,68
1 617 014 122	JUEGO DE CARBONES	0,00	0	0,00000	2	9,5000	19,00
1 617 014 128	JUEGO DE CARBONES	0,00	0	0,00000	2	6,7326	13,47
1 617 200 078	INTERRUPTOR	0,00	0	0,00000	1	33,0300	33,03
1 617 233 026	REGULADOR DE VELOCIDAD	0,00	0	0,00000	1	39,2500	39,25
1 618 596 177	BROCA SDS PLUS 10x100x160mm	0,00	0	0,00000	4	4,6225	18,49
1 618 596 204	BROCA SDS PLUS 18X150X200MM	0,00	0	0,00000	2	17,3550	34,71
1 618 596 232	BROC.SDS PLUS 22X200X250XMM	0,00	0	0,00000	2	25,0000	50,00
1 618 596 233	BROC.SDS PLUS 22X400X450MM	0,00	0	0,00000	2	30,7117	61,42
1 618 596 261	BROCA SDS PLUS 19X400X450MM	0,00	0	0,00000	2	26,7950	53,59
1 618 596 438	BROCA SDS MAX 28X550X670mm	0,00	0	0,00000	3	79,8871	239,66
1 618 598 159	MANDRIL ADAPTADOR SDS MAX A PLUS	0,00	0	0,00000	2	53,5350	107,07
1 618 609 003	ADAPT.SDS MAX PLACAS APISONAR	0,00	0	0,00000	1	26,1300	26,13
1 618 609 006	PORTAHERRAMIENTAS 390 MM	0,00	0	0,00000	1	60,8500	60,85
1 618 633 104	PLACA PISON 150X150mm	0,00	0	0,00000	2	157,7288	315,46
1 619 P01 115	INTERRUPTOR	0,00	0	0,00000	2	20,1100	40,22
1 619 P01 161	INTERRUPTOR	0,00	0	0,00000	1	14,6200	14,62
1 619 P01 194	PORTAESCOBILLAS	0,00	0	0,00000	2	1,7550	3,51

1 619 P01 311	INDUCIDO	0,00	0	0,00000	1	36,2300	36,23
1 619 P01 318	JUEGO DE CARBONES	0,00	0	0,00000	2	4,3567	8,71
1 619 P05 323	EXPANSION	0,00	0	0,00000	1	21,9600	21,96
1 619 P06 207	INTERRUPTOR	0,00	0	0,00000	1	7,1900	7,19
1 619 P07 574	JUEGO DE CARBONES	0,00	0	0,00000	7	6,1700	43,19
1 900 905 029	RODAMIENTO	0,00	0	0,00000	1	1,6543	1,65
1 987 429 184	FILTRO DE AIRE	0,00	0	0,00000	3	12,4600	37,38
1 987 432 070	FILTRO DE CABINA	0,00	0	0,00000	2	14,8867	29,77
1 987 432 084	FILTRO DE CABINA	0,00	0	0,00000	2	10,6200	21,24
1 987 432 085	FILTRO DE CABINA	0,00	0	0,00000	2	16,6150	33,23
1 987 432 102	FILTRO DE CABINA	0,00	0	0,00000	2	22,3200	44,64
1 987 432 103	FILTRO DE CABINA	0,00	0	0,00000	2	26,4300	52,86
1 987 432 156	FILTRO DE CABINA	0,00	0	0,00000	2	14,0267	28,05
1 987 432 158	FILTRO DE CABINA	0,00	0	0,00000	1	10,1350	10,14
1 987 432 160	FILTRO DE CABINA	0,00	0	0,00000	2	12,7567	25,51
1 987 432 161	FILTRO DE CABINA TIVO	0,00	0	0,00000	2	10,4867	20,97
1 987 432 163	FILTRO DE CABINA	0,00	0	0,00000	2	13,5867	27,17
1 987 432 176	FILTRO DE CABINA	0,00	0	0,00000	2	11,4667	22,93
1 987 432 336	FILTRO DE CABINA CARBON ACTIVO	0,00	0	0,00000	2	18,5900	37,18
1 987 432 370	FILTRO DE CABINA CARBON ACTIVO	0,00	0	0,00000	2	16,3867	32,77
1 987 432 379	FILTRO DE CABINA CARBON ACTIVO	0,00	0	0,00000	2	10,5900	21,18
1 987 432 402	FILTRO DE CABINA CARBON ACTIVO	0,00	0	0,00000	2	34,3367	68,67
1 987 432 424	FILTRO DE CABINA CARBON ACTIVO	0,00	0	0,00000	2	18,5900	37,18
1 987 432 425	FILTRO DE CABINA CARBON ACTIVO	0,00	0	0,00000	2	20,9500	41,90
1 987 BE0 022	IMPULSOR DE ARRANQUE	0,00	0	0,00000	12	5,6940	68,33
1 987 BE0 024	IMPULSOR DE ARRANQUE	0,00	0	0,00000	48	9,6330	462,38
1 987 BE0 033	IMPULSOR DE ARRANQUE	0,00	0	0,00000	44	7,1175	313,17
1 987 BE0 035	IMPULSOR DE ARRANQUE	0,00	0	0,00000	1	6,8250	6,83
1 987 BE0 039	IMPULSOR DE ARRANQUE	0,00	0	0,00000	28	9,3340	261,35
1 987 BE0 044	IMPULSOR DE ARRANQUE	0,00	0	0,00000	11	6,7860	74,65
1 987 BE0 045	IMPULSOR DE ARRANQUE	0,00	0	0,00000	5	0,0000	0,00
1 987 BE0 046	IMPULSOR DE ARRANQUE	0,00	0	0,00000	5	13,6825	68,41
1 987 BE0 051	IMPULSOR DE ARRANQUE	0,00	0	0,00000	19	6,8250	129,68
1 987 BE0 052	IMPULSOR DE ARRANQUE	0,00	0	0,00000	1	7,7025	7,70
10216	BROCA MADERA 1/4x2 3/4x4	0,00	2	0,00000	1	1,6607	1,66
10224	BROCA MADERA 3/8x3 5/8x5	0,00	0	0,00000	1	3,6933	3,69
10461	CONTROL DE EMISION GOLD EAGL	0,00	0	0,00000	1	11,2580	11,26
12358	BROCA TITANIO 1/8x1-5/8x2-3/	0,00	0	0,00000	1	1,8595	1,86
13301	BROC.P/VIDRIO 1/8x2-1/4	0,00	0	0,00000	2	4,1229	8,25
13303	BROC.P/VIDRIO 3/16x2-1/4	0,00	0	0,00000	2	4,4820	8,96
13304	BROC.P/VIDRIO 1/4x2-1/4	0,00	0	0,00000	2	4,7577	9,52
13305	BROC.P/VIDRIO 5/16x2-7/8	0,00	0	0,00000	2	6,0914	12,18
13306	BROC.P/VIDRIO 3/8x3-3/4	0,00	0	0,00000	2	7,5021	15,00

13307	BROC.P/VIDRIO 1/2x3-3/4	0,00	0	0,00000	1	10,7722	10,77
14466	BROCA PLANA MADERA 1	0,00	0	0,00000	2	1,9300	3,86
14524	BROCA FORSTINER1-1/2x3-1/2	0,00	0	0,00000	1	12,7535	12,75
2 600 309 009	MANGUITO DISTANCIADOR	0,00	0	0,00000	1	0,0000	0,00
2 600 703 013	PROTECTOR DE CABLE	0,00	0	0,00000	1	0,0000	0,00
2 603 312 006	ANILLO TOROIDAL	0,00	0	0,00000	2	3,5138	7,03
2 604 010 577	INDUCIDO	0,00	0	0,00000	3	28,3727	85,12
2 604 010 637	INDUCIDO	0,00	0	0,00000	1	22,2750	22,28
2 604 010 914	INDUCIDO	0,00	0	0,00000	1	0,0000	0,00
2 604 320 910	JUEGO DE CARBONES	0,00	0	0,00000	2	2,1300	4,26
2 604 321 914	JUEGO DE CARBONES	0,00	0	0,00000	4	5,9119	23,65
2 604 321 944	JUEGO DE CARBONES	0,00	0	0,00000	2	4,5850	9,17
2 606 200 223	UNIDAD DE ENGRANAJE	0,00	0	0,00000	1	53,7800	53,78
2 606 320 048	RUEDA DENTADA EXCENTRICA	0,00	0	0,00000	2	15,1906	30,38
2 606 320 092	RUEDA DENTADA	0,00	0	0,00000	1	5,9900	5,99
2 607 000 206	ADAPT.SDS PLUS/PTAS.ATORNILLADOR	0,00	0	0,00000	3	18,8750	56,63
2 607 001 069	GUIA PARALELA - CORTES CIRCULARE	0,00	0	0,00000	2	9,1300	18,26
2 607 001 130	JAULA PARA AGUJAS	0,00	0	0,00000	1	0,0000	0,00
2 607 001 387	GUIA TUPI BOSCH 1619 10mm	0,00	0	0,00000	2	42,6359	85,27
2 607 001 391	PLACA REFLECTORA MEDIDOR LASER	0,00	0	0,00000	3	27,8537	83,56
2 607 001 514	PUNTA EXTRADURA PH2-25mm	0,00	0	0,00000	9	0,5130	4,62
2 607 001 738	PUNTA DOBLE PLANA 1, PH2	0,00	0	0,00000	1	0,9700	0,97
2 607 001 768	SET 5 PTAS TORX EXTRADURA	0,00	0	0,00000	2	2,0650	4,13
2 607 001 769	SET. 5 PTAS TORX MAXGRIP	0,00	0	0,00000	2	6,0850	12,17
2 607 002 566	JUEGO 12+1PC.EXTRADURAS:LS,PH,PZT	0,00	0	0,00000	1	14,0166	14,02
2 607 002 567	18XPTAS.PHILLIPS/POZIDRIV/TOR	0,00	0	0,00000	2	16,9021	33,80
2 607 010 381	10XSIERRAS "T" CAL.VAR.MATE	0,00	0	0,00000	2	6,6300	13,26
2 607 017 034	7PZAS.BRO.MAD3/4/5/6/7/8/10MM	0,00	0	0,00000	2	0,0017	0,00
2 607 019 114	JUEGO 5 PC BROCA HSS-G135	0,00	0	0,00000	3	5,1232	15,37
2 607 019 454	9XPUNTAS PHILLIPS/PLANA/POZIDR	0,00	0	0,00000	5	7,7734	38,87
2 607 019 461	10XSIER. "T" CAL.VAR.MATERIAL	0,00	0	0,00000	1	6,5018	6,50
2 607 019 478	2XDISC.DIAM.4-1/2,SEGMENT-CONTINUO	0,00	0	0,00000	1	14,0423	14,04
2 607 019 510	ATORNILLADOR D. BOLSILLO 10 PZAS.	0,00	0	0,00000	2	0,0000	0,00
2 607 019 880	SET BROCAS DIAMAN.MAYOR A 19mm	0,00	0	0,00000	1	70,9744	70,97
2 607 200 385	INTERRUPTOR	0,00	0	0,00000	4	25,1469	100,59
2 607 335 534	BATERIA NICD 14.4V-1.5 AH	0,00	0	0,00000	2	34,6600	69,32
2 607 990 029	CESTA AGITADORA PINTURA 120*60	0,00	0	0,00000	1	18,2700	18,27
2 607 990 050	AFILADOR DE BROCAS	0,00	0	0,00000	2	24,3050	48,61
2 608 190 048	BOTELLA PARA PRESION DE AGUA	0,00	0	0,00000	2	12,8176	25,64
2 608 521 218	PUNTAS PHILLIPS ECO Ph1-25mm	0,00	0	0,00000	20	0,3174	6,35
2 608 521 220	PUNTAS PHILLIPS ECO Ph3-25mm	0,00	0	0,00000	19	0,3142	5,97
2 608 521 224	PUNTAS PLANAS ECO Ls 0.5X4-25mm	0,00	0	0,00000	15	0,3783	5,67
2 608 521 225	PUNTAS PLANAS ECO Ls 0.6X4.5-25mm	0,00	0	0,00000	15	0,3783	5,67

2 608 521 226	PUNTAS PLAN.ECO Ls 0.8X5.5-25mm	0,00	0	0,00000	24	0,3911	9,39
2 608 521 229	PUNTAS TORX ECO T15-25mm	0,00	0	0,00000	10	0,3783	3,78
2 608 521 230	PUNTAS TORX ECO T20-25mm	0,00	0	0,00000	10	0,3783	3,78
2 608 521 231	PUNTAS TORX ECO T25-25mm	0,00	0	0,00000	9	0,3783	3,40
2 608 521 263	PUNTAS DOBLE ECO PH2/PH2	0,00	0	0,00000	10	0,9080	9,08
2 608 521 264	PUNTAS DOBLE ECO PH2/PH1	0,00	0	0,00000	11	1,0131	11,14
2 608 521 265	PUNTAS DOBLE ECO PH2/PH3	0,00	0	0,00000	20	0,9606	19,21
2 608 550 506	CORONA PERF. DIAMAN. 77MM	0,00	0	0,00000	1	279,6700	279,67
2 608 550 563	LLAVE CON VASTAGO HEX.5/16"	0,00	0	0,00000	2	7,2500	14,50
2 608 550 606	BROCA DIAMANTADA 6mm	0,00	0	0,00000	3	19,6008	58,80
2 608 550 608	BROCA DIAMANTADA 8mm	0,00	0	0,00000	1	21,3116	21,31
2 608 570 048	PINZA DE SUJECION	0,00	0	0,00000	1	0,0000	0,00
2 608 571 092	MANDRIL DE 10 MM	0,00	0	0,00000	3	5,4800	16,44
2 608 580 310	BROCA CORONA DIAMANT. 51mm	0,00	0	0,00000	2	28,7150	57,43
2 608 580 319	BROCA CORONA DIAMANT.76mm	0,00	0	0,00000	1	38,7413	38,74
2 608 580 327	GUIA P/BROC.DIAMAN.MAYOR	0,00	0	0,00000	2	28,8476	57,70
2 608 580 399	SIERRA COPA BI-METAL 19MM	0,00	0	0,00000	4	4,6225	18,49
2 608 580 419	S.COPA HSS BIM 2(51 MM)	0,00	0	0,00000	4	7,7300	30,92
2 608 584 114	S.COPA HSS BIM 1-3/4 (44mm)	0,00	0	0,00000	4	6,9250	27,70
2 608 584 118	S.COPA HSS BIM 2-1/8 (54mm)	0,00	0	0,00000	2	5,2700	10,54
2 608 584 119	S.COPA HSS BIM 2-1/4 (57mm)	0,00	0	0,00000	1	7,9060	7,91
2 608 584 752	BROCA CORONA MULTICONSTRUCTION 25mm	0,00	0	0,00000	2	39,9660	79,93
2 608 584 753	BROCA CORONA MULTICONSTRUCTION 30mm	0,00	0	0,00000	2	41,6973	83,39
2 608 584 754	BROCA CORONA MULTICONSTRUCTION 35mm	0,00	0	0,00000	2	42,9925	85,98
2 608 584 760	BROCA CORONA MULTICONSTRUCTION 60mm	0,00	0	0,00000	1	53,4055	53,41
2 608 584 762	BROCA CORONA MULTICONSTRUCTION 65mm	0,00	0	0,00000	2	55,3933	110,79
2 608 584 791	SIERRA COPA MULTI.SHEETMETAL	0,00	0	0,00000	1	7,8226	7,82
2 608 586 164	BROCA SDS PLUS B8 3/4X10X12"	0,00	0	0,00000	4	8,1525	32,61
2 608 586 165	BROCA SDS PLUS B8 3/4X16X18"	0,00	0	0,00000	4	12,0875	48,35
2 608 586 166	BROCA SDS PLUS B8 7/8X6X8"	0,00	0	0,00000	4	7,4600	29,84
2 608 586 167	BROCA SDS PLUS B8 7/8X10X12"	0,00	0	0,00000	4	12,6650	50,66
2 608 586 309	BROCA HSS-G 9/64"	0,00	0	0,00000	4	0,8825	3,53
2 608 586 315	BROCA HSS-G 11/32"	0,00	0	0,00000	6	3,0859	18,52
2 608 586 416	BROCA SDS PLUS 7/8X6X8	0,00	0	0,00000	6	10,9583	65,75
2 608 586 738	BROCA SDS-MAX SPEED X 12X200	0,00	0	0,00000	2	40,7500	81,50
2 608 586 752	BROCA SDS-MAX SPEED X 16X400	0,00	0	0,00000	2	54,7600	109,52
2 608 586 759	BROCA SDS-MAX SPEED X 18X400	0,00	0	0,00000	1	57,8073	57,81
2 608 586 780	BROCA SDS-MAX SPEED X 25X800	0,00	0	0,00000	2	115,6721	231,34
2 608 586 785	BROCA SDS-MAX SPEED X 28X400	0,00	0	0,00000	4	80,9520	323,81
2 608 586 787	BROCA SDS-MAX SPEED X 28X800	0,00	0	0,00000	3	127,8533	383,56
2 608 586 794	BROCA SDS-MAX SPEED X 32X800	0,00	0	0,00000	1	143,6900	143,69
2 608 587 117	CORONAS DIAM. CORTES EN SECO 25	0,00	0	0,00000	1	36,5400	36,54
2 608 587 120	CORONAS DIAM. CORTES EN SECO 32	0,00	0	0,00000	1	40,8000	40,80

2 608 587 122	CORONAS DIAM. CORTES EN SECO 38	0,00	0	0,00000	2	42,9100	85,82
2 608 587 125	CORONAS DIAM. CORTES EN SECO 51	0,00	0	0,00000	1	45,6800	45,68
2 608 587 133	CORONAS DIAM. CORTES EN SECO 75	0,00	0	0,00000	1	79,1800	79,18
2 608 587 135	CORONAS DIAM. CORTES EN SECO 83	0,00	0	0,00000	1	88,3100	88,31
2 608 590 066	BROCA CONCRETO IMPACTO 3X30X60	0,00	0	0,00000	7	0,6400	4,48
2 608 590 068	BROCA CONCRETO IMPACTO 4X40X75	0,00	0	0,00000	7	0,6350	4,45
2 608 590 070	BROCA CONCRETO IMPACTO 4.5X50X85	0,00	0	0,00000	4	0,6379	2,55
2 608 590 071	BROCA CONCRETO IMPACTO 5X50X85	0,00	0	0,00000	10	0,6400	6,40
2 608 590 072	BROCA CONCRETO IMPACTO 5.5X50X85	0,00	0	0,00000	6	0,7228	4,34
2 608 590 077	BROCA CONCRETO IMPACTO 7X60X100	0,00	0	0,00000	3	0,8400	2,52
2 608 590 079	BROCA CONCRETO IMPACTO 9X80X120	0,00	0	0,00000	1	1,1722	1,17
2 608 590 087	BROCA CONCRETO IMPACTO 13X90X150	0,00	0	0,00000	5	2,2105	11,05
2 608 590 090	JUEGO DE 5 BROCAS CONCRETO IMPACTO 4X75	0,00	0	0,00000	1	3,7831	3,78
2 608 596 186	BROCA SDS PLUS 16X250X310mm	0,00	0	0,00000	1	14,1900	14,19
2 608 596 349	BROCA PARA VIDRIO 4mm	0,00	0	0,00000	3	2,0561	6,17
2 608 596 350	BROCA PARA VIDRIO 5mm	0,00	0	0,00000	3	2,1801	6,54
2 608 596 351	BROCA PARA VIDRIO 6mm	0,00	0	0,00000	1	3,9049	3,90
2 608 596 353	BROCA PARA VIDRIO 7mm	0,00	0	0,00000	3	5,8722	17,62
2 608 596 354	BROCA PARA VIDRIO 10mm	0,00	0	0,00000	3	6,1697	18,51
2 608 596 355	BROCA PARA VIDRIO 12mm	0,00	0	0,00000	3	6,0187	18,06
2 608 596 650	BROCA HSS-CO 12.0X101X151mm	0,00	0	0,00000	7	20,9314	146,52
2 608 596 660	BROCA HSS-CO 13.0X101X151mm	0,00	0	0,00000	5	23,7480	118,74
2 608 597 263	BROCA FOSTER-DIAMETRO 34MM	0,00	0	0,00000	2	15,1650	30,33
2 608 598 142	GUIA P/BROC.DIAMAN.HASTA 14mm	0,00	0	0,00000	2	18,5884	37,18
2 608 600 029	PIEDRA PARA AFILAR BROCAS	0,00	0	0,00000	2	10,1759	20,35
2 608 600 177	VASO/AMOLAR 4-1/2X7*8 FINO2	0,00	0	0,00000	1	11,2700	11,27
2 608 600 200	DISCO DIAMANTADO 1/2X7/8X5/64	0,00	0	0,00000	1	8,5151	8,52
2 608 600 228	DISCO DESBASTE MET.9"X7/8X1/4"	0,00	0	0,00000	18	3,0762	55,37
2 608 600 283	DIS.DIAMAN.GRANIT/HORMIG. 115MM	0,00	0	0,00000	2	38,3100	76,62
2 608 600 288	DISCO DIAMANTADO 7	0,00	0	0,00000	2	69,3750	138,75
2 608 600 289	DIS.DIAMAN.GRANIT/HORMIG. 230MM	0,00	0	0,00000	1	85,2100	85,21
2 608 600 316	DISCO CNTR DEP. CORT. MET. 7""	0,00	0	0,00000	5	1,3082	6,54
2 608 600 320	DISC.RECT.CORT.PIE.4-1/2""	0,00	2	0,00000	22	0,8832	19,43
2 608 600 343	DISCO DIAMANTADO PROF.41/2"x7/8x5/64"	0,00	0	0,00000	2	33,9900	67,98
2 608 600 500	DISCO METAL 9x7/8x1/4	0,00	0	0,00000	8	3,1804	25,44
2 608 600 523	DISCO RECTO CORTE PIEDRA 4-1/2	0,00	10	0,00000	40	0,9690	38,76
2 608 601 106	PLATO DE GOMA	0,00	0	0,00000	1	27,0600	27,06
2 608 602 205	DISCO DIAMANTADO CERAMICA 230X22.2mm	0,00	0	0,00000	5	27,3605	136,80
2 608 602 283	DISC. DIA. PROF. P/MARMOL 230MM	0,00	0	0,00000	5	25,9800	129,90
2 608 602 388	DISCO CORTE/DESB/ACABADO 115mm	0,00	1	0,00000	50	1,8957	94,78
2 608 602 390	DIS.DIAMAN.UNIVERS.UPP.115MM	0,00	0	0,00000	4	33,4400	133,76
2 608 602 391	DISCO DIAMANTADO UNIVERSAL UPP 180mm	0,00	0	0,00000	3	50,2809	150,84
2 608 602 392	DIS.DIAMAN.UNIVERS.UPP.230MM	0,00	0	0,00000	2	60,8500	121,70

2 608 602 396	DIS.DIAMAN.UNIVERS.UPE-T180MM	0,00	0	0,00000	1	19,9795	19,98
2 608 602 397	DIS.DIAMAN.UNIVERS.UPE-T230MM	0,00	0	0,00000	3	26,1545	78,46
2 608 602 400	DISCO DIAMANTADO SEGMENTADO 230mm	0,00	0	0,00000	1	18,6589	18,66
2 608 602 403	DISCO DIAMANTADO TURBO 230mm	0,00	0	0,00000	4	18,0177	72,07
2 608 602 406	DISCO DIAMANTADO CONTINUO 230mm	0,00	0	0,00000	5	19,2296	96,15
2 608 602 491	DISC.DESB.MET.SKIL 180X6.6MM	0,00	0	0,00000	4	1,6080	6,43
2 608 602 492	DISC.DESB.MET.SKIL 230X6.6MM	0,00	0	0,00000	5	2,5280	12,64
2 608 602 495	DISCO CORTE METAL SKIL 180X3.3MM	0,00	0	0,00000	4	1,0963	4,39
2 608 602 499	DIS.DIAMAN.UNIVERS.UPP-T. 180MM	0,00	0	0,00000	1	25,5200	25,52
2 608 602 500	DIS.DIAMAN.UNIVERS.UPP-T. 230MM	0,00	0	0,00000	2	36,4850	72,97
2 608 602 501	DIS.DIAMAN.CONTINUO.FPP 115MM	0,00	0	0,00000	1	19,4300	19,43
2 608 602 503	DIS.DIAMAN.CONTINUO.FPP 230MM	0,00	0	0,00000	2	43,7950	87,59
2 608 602 516	DIS.DIAM.BEST P/ASFALTO 350MM	0,00	0	0,00000	5	164,4020	822,01
2 608 602 544	DISC.DIA.PROF.CONCRETO 350MM	0,00	0	0,00000	5	82,7220	413,61
2 608 602 650	DIS.DIAM.BEST.P/PIEDRA 450MM	0,00	0	0,00000	5	180,8480	904,24
2 608 602 658	DIS.DIAMAN.CONCRETO 350MM	0,00	0	0,00000	5	123,8360	619,18
2 608 602 660	DIS.DIAMAN.CONCRETO 450MM	0,00	0	0,00000	5	179,7520	898,76
2 608 602 661	DISC.DIA.BEST UNIVERSAL+MET1	0,00	0	0,00000	5	20,2280	101,14
2 608 602 664	DISC.DIA.BEST UNIVERSAL+MET1	0,00	0	0,00000	5	37,2220	186,11
2 608 602 665	DISC.DIA.BEST UNIVERSAL+MET2	0,00	0	0,00000	5	48,7340	243,67
2 608 602 668	DISC.DIA.BEST UNIVERSAL+MET 3	0,00	0	0,00000	5	125,4800	627,40
2 608 602 689	DISC.DIA.BEST P/MARMOL 115MM	0,00	0	0,00000	5	33,9340	169,67
2 608 602 693	DISC.DIA.BEST P/MARMOL 230MM	0,00	0	0,00000	5	56,4080	282,04
2 608 602 766	DISC.ABRAS.MULTICONSTRUC.180MM	0,00	0	0,00000	25	3,4660	86,65
2 608 605 265	10XLIJA MAD.LIJAD/ORBIT.GR.4	0,00	0	0,00000	4	7,9112	31,64
2 608 605 270	10XLIJA MAD.LIJAD/ORBIT.GR.2	0,00	0	0,00000	1	7,9133	7,91
2 608 605 451	PLATO PULIDOR UNIV.4 1/2X8 GR.60	0,00	0	0,00000	5	3,2700	16,35
2 608 605 722	5xLIJAS GR240 P/LIJAD.GEx150AC	0,00	0	0,00000	2	3,9567	7,91
2 608 606 072	3XBANDA LIJAR GR 100 (75x533mm)	0,00	0	0,00000	4	4,6867	18,75
2 608 606 073	3XBANDA LIJAR GR 150 (75x533mm)	0,00	0	0,00000	3	4,6876	14,06
2 608 606 737	PLATO PULIDOR UNIV.7"X7/8" GR	0,00	0	0,00000	11	8,4677	93,14
2 608 606 738	PLATO PULIDOR UNIV.7"X7/8" GR	0,00	0	0,00000	9	8,3275	74,95
2 608 606 752PB	PLAT.PULID.METAL 115MMG40	0,00	0	0,00000	6	1,6957	10,17
2 608 606 754	PLATO PULIDOR METAL 115mm	0,00	0	0,00000	5	2,2704	11,35
2 608 606 936	PLAT. PULID. METAL 180 MM G40	0,00	0	0,00000	5	4,7440	23,72
2 608 606 937	PLAT. PULID. METAL 180 MM G60	0,00	0	0,00000	5	4,7440	23,72
2 608 606 938	PLAT. PULID. METAL 180 MM G80	0,00	0	0,00000	5	4,7440	23,72
2 608 607 321	PLAT. PILID. UNIV. 7 GR.120	0,00	0	0,00000	5	7,9260	39,63
2 608 607 540	HOJA DE LIJA TOP P/MADERA	0,00	0	0,00000	2	3,6500	7,30
2 608 607 541	HOJA DE LIJA P/MADERA	0,00	0	0,00000	1	3,5250	3,53
2 608 607 634	DISCOS DE PULIMENTO PARA INOX	0,00	0	0,00000	1	6,6950	6,70
2 608 608 121	DISCOS DE LIJA DE FIBRA, EXPERT FOR METAL	0,00	0	0,00000	25	0,0006	0,02
2 608 608 198	JUEGO 2 ESPONJAS P/LIJAR BEST F/	0,00	0	0,00000	1	1,2275	1,23

2 608 608 212	FELPAS PARA PULIR-ACABADO BRIL	0,00	0	0,00000	7	0,7250	5,08
2 608 608 213	FELPAS PARA PULIR-ACABADO MATE	0,00	0	0,00000	6	0,6030	3,62
2 608 608 214	FELPAS PARA PULIR-APLICACION	0,00	0	0,00000	7	0,6030	4,22
2 608 608 224	ESPONJA P/LIJAR BEST F/PROFILE	0,00	0	0,00000	1	0,7850	0,79
2 608 608 225	ESPONJA P/LIJAR BEST F/FLAT &	0,00	2	0,00000	8	0,6030	4,82
2 608 608 226	ESPONJA P/LIJAR BEST F/FLAT &	0,00	0	0,00000	0	0,6030	6,03
2 608 608 227	ESPONJA P/LIJAR BEST F./FLAT &	0,00	0	0,00000	1	0,7300	0,73
2 608 608 228	ESPONJA P/LIJAR BEST F/FLAT &	0,00	0	0,00000	10	0,6030	6,03
2 608 608 229	ESPONJA P/LIJAR BEST F/CONTOUR	0,00	0	0,00000	10	0,5790	5,79
2 608 608 231	ESPONJA P/LIJAR BEST F/CONTOUR	0,00	0	0,00000	10	0,5790	5,79
2 608 610 001	BORLA DE LANA 130MMC/SIST.VEL	0,00	0	0,00000	2	4,8700	9,74
2 608 628 350	FRESA PARA MACHIHembrar	0,00	0	0,00000	2	6,6950	13,39
2 608 628 397	FRES.CARB.TIPO D-RADIO 6.3MM	0,00	0	0,00000	2	10,3500	20,70
2 608 628 419	FRES.CAR.PECHO PALOMA 15.9MM	0,00	0	0,00000	2	8,7050	17,41
2 608 628 637	FRESADORA CARBON P/LAMINADOS 1/2	0,00	0	0,00000	1	0,0000	0,00
2 608 634 277	3XSIERRAS CALADORAS RECTA MAC.MET. U345	0,00	0	0,00000	7	4,5213	31,65
2 608 636 432	3XSIERRAS CALADORAS CURV/LAM. T101AOF	0,00	0	0,00000	9	7,2480	65,23
2 608 636 569	H.SIERRA CAL.EX LIMP MAD T308	0,00	0	0,00000	20	11,0795	221,59
2 608 640 438	DISCO DIE.CARB. 10"X30MMX40D ATB	0,00	0	0,00000	2	14,6100	29,22
2 608 640 449	DISCO DIE.CARB. 10"X30MMX60D ATB	0,00	0	0,00000	2	35,3200	70,64
2 608 640 725	DISCO DIE.CARB. 9-1/4"X24D,ATB	0,00	0	0,00000	1	36,7727	36,77
2 608 640 727	DISCO DIE.CARB. 9-1/4"X48D,ATB	0,00	0	0,00000	2	53,4812	106,96
2 608 640 872	DISCO DIE.CARB. 8" X60D,ATB	0,00	0	0,00000	1	13,9500	13,95
2 608 640 902	DISCO DIE.CARB. 10" X60D,ATB	0,00	0	0,00000	2	15,3450	30,69
2 608 640 918	DISCO DIE.CARB. 12" X24D,ATB	0,00	0	0,00000	2	18,2125	36,43
2 608 640 921	DISCO DIE.CARB. 12" X60D,ATB	0,00	0	0,00000	1	20,3350	20,34
2 608 640 922	DISCO DIE.CARB. 12" X80D,ATB	0,00	0	0,00000	4	24,0130	96,05
2 608 640 932	DISCO DIE.CARB. 14" X80D,ATB	0,00	0	0,00000	3	22,8800	68,64
2 608 641 192	DISCO DIE.CARB. 9-1/4"X60D,ATB	0,00	0	0,00000	2	55,3650	110,73
2 608 650 355	SIERR.SABLE LADRILL.305X50X1,50	0,00	0	0,00000	1	27,1900	27,19
2 608 650 356	SIERR.SABLE LADRILL.455X50X1,5	0,00	0	0,00000	1	41,6600	41,66
2 608 661 694	SET DE ACCESORIOS GOP 10,8 V-L	0,00	0	0,00000	1	25,6416	25,64
2 608 661 696	SET DE ACCESORIOS GOP 10,8 V-L	0,00	0	0,00000	1	22,4356	22,44
2 608 667 307	5XSIERRAS CALADORA MADERA CLEAN T101D	0,00	0	0,00000	10	3,6390	36,39
2 608 667 310	3XSIERRAS CALADORAS CERAMICS T130RF	0,00	0	0,00000	5	9,2520	46,26
2 608 667 313	2XSIERRA CALADORA MADERA CORTES BASICOS	0,00	0	0,00000	1	0,7450	0,75
2 608 667 314	2XSIERRA CALADORA MADERA CORTES RAPIDOS	0,00	0	0,00000	2	0,9800	1,96
2 608 667 316	2XSIERRA CALADORA MADERA CORTES LIMPI	0,00	0	0,00000	1	0,9800	0,98
2 608 668 147	2XSIERRA CALADORA CORTES EN METALES FINOS	0,00	0	0,00000	2	0,9200	1,84
2 608 668 148	2XSIERRA CALADORA CORTES EN METALES GRUESOS	0,00	0	0,00000	2	0,9200	1,84
2 608 668 149	2XSIERRA CALADORA CORTES EN ALUMINIO	0,00	0	0,00000	2	1,2550	2,51
2 608 684 901	BROCA SDS PLUS S2 5X50X160mm	0,00	0	0,00000	60	1,3144	78,86

2 608 684 915	BROCA SDS PLUS S2 7X100X160mm	0,00	0	0,00000	49	1,9454	95,32
2 608 684 925	BROCA SDS PLUS S2 10X100X160mm	0,00	0	0,00000	2	0,2822	0,56
2 608 690 101	CINCEL PALA SDS PLUS40X250mm	0,00	0	0,00000	2	14,0017	28,00
2 609 000 116	PIÑON	0,00	0	0,00000	1	0,8300	0,83
2 609 100 684	BASE	0,00	0	0,00000	1	12,1828	12,18
2 609 120 170	INDUCIDO	0,00	0	0,00000	1	26,2000	26,20
2 609 199 131	MOTOR DE CORRIENTE CONTINUA	0,00	0	0,00000	1	14,9200	14,92
2 609 199 140	MOTOR DE CORRIENTE CONTINUA	0,00	0	0,00000	1	22,7000	22,70
2 609 199 258	MOTOR DE CORRIENTE CONTINUA	0,00	0	0,00000	1	21,3200	21,32
2 609 199 273	MOTOR DE CORRIENTE CONTINUA	0,00	0	0,00000	1	55,6700	55,67
2 610 009 495	JUEGO DE 18 SEGUETAS	0,00	0	0,00000	4	17,5975	70,39
2 610 091 801	GUIA PARALELO P/TUPI SKIL	0,00	0	0,00000	1	13,3947	13,39
2 610 341 306	INDUCIDO	0,00	0	0,00000	1	24,3015	24,30
2 610 341 347	CARCAZA	0,00	0	0,00000	1	6,6236	6,62
2 610 355 335	INTERRUPTOR	0,00	0	0,00000	2	15,8377	31,68
2 610 358 914	EJE DE PALANCA-MANDO	0,00	0	0,00000	1	11,6100	11,61
2 610 358 919	PIÑON	0,00	0	0,00000	3	10,2157	30,65
2 610 398 736	UNIDAD DE ACCIONAMIENTO	0,00	0	0,00000	1	10,4600	10,46
2 610 906 282	GUIA TUPI	0,00	0	0,00000	1	48,7254	48,73
2 610 907 324	BOBINA	0,00	0	0,00000	2	9,0150	18,03
2 610 909 114	INDUCIDO	0,00	0	0,00000	1	0,0000	0,00
2 610 911 482	EJE REDUCTOR (D)	0,00	0	0,00000	1	49,1200	49,12
2 610 914 273	BROCA DE TITANIO 1/16"x1-7/8"	0,00	0	0,00000	6	2,0454	12,27
2 610 914 276	BROCA DE TITANIO 7/64"x2-1/4"	0,00	0	0,00000	2	2,2314	4,46
2 610 914 279	BROCA DE TITANIO 5/32"x3-1/8"	0,00	0	0,00000	3	2,2314	6,69
2 610 914 283	BROCA DE TITANIO 7/32"x3-3/4"	0,00	0	0,00000	2	3,3407	6,68
2 610 914 285	BROCA DE TITANIO 1/4"x4"	0,00	0	0,00000	2	3,5972	7,19
2 610 915 751	ESTATOR	0,00	0	0,00000	1	41,5600	41,56
2 610 916 005	INTERRUPTOR	0,00	0	0,00000	1	8,4700	8,47
2 610 918 727	BROCA DE TITANIO 9/32"x4	0,00	0	0,00000	2	5,5720	11,14
2 610 919 380	BROCA PLANA 3/4	0,00	0	0,00000	2	1,7826	3,57
2 610 919 384	BROCA PLANA P/MAD.1	0,00	0	0,00000	1	1,9877	1,99
2 610 919 386	BROCA PLANA P/MAD.1 1/4"	0,00	0	0,00000	3	2,8671	8,60
2 610 919 388	BROCA PLANA P/MAD.1 1/2"	0,00	0	0,00000	2	2,9495	5,90
2 610 946 116	ESTATOR	0,00	0	0,00000	1	49,7000	49,70
2 610 946 117	INDUCIDO	0,00	0	0,00000	1	54,0400	54,04
2 610 946 118	INTERRUPTOR	0,00	0	0,00000	2	4,2191	8,44
2 610 946 216	EJE	0,00	0	0,00000	1	2,0100	2,01
2 610 958 213	BROC.PLANA P/MAD. 3/4"	0,00	0	0,00000	2	2,3100	4,62
2 610 958 215	BROC.PLANA P/MAD. 7/8"	0,00	0	0,00000	2	2,6000	5,20
2 610 958 217	BROC.PLANA P/MAD. 1"	0,00	0	0,00000	2	2,4850	4,97
2 610 958 221	BROC.PLANA P/MAD. 1 1/2"	0,00	0	0,00000	2	3,3500	6,70
2 610 967 448	BOTON	0,00	0	0,00000	1	1,0387	1,04

2 610 968 476	JUEGO DE CARBONES Y PORTACARBON	0,00	0	0,00000	2	4,2020	8,40
2 610 993 156	JUEGO DE CARBONES Y PORTACARBON	0,00	0	0,00000	6	5,0847	30,51
2 610 996 111	SUB-BASE	0,00	0	0,00000	1	9,3575	9,36
2 610 996 147	PLACA BASE	0,00	0	0,00000	1	64,4570	64,46
2 610 997 776	EJE DE LA RUEDA DENTADA	0,00	0	0,00000	1	10,3297	10,33
2 615 000 190	FRESA ALTA VELOCIDAD 2.4mm	0,00	0	0,00000	2	3,7703	7,54
2 615 000 191	FRESA ALTA VELOCIDAD 3.8mm	0,00	0	0,00000	5	3,7703	18,85
2 615 000 194	FRESA ALTA VELOCIDAD 1/8"	0,00	0	0,00000	5	3,6356	18,18
2 615 000 401	MANDRIL 401	0,00	0	0,00000	9	1,7056	15,35
2 615 000 429	DISCO FELPA PULIDOR 1"	0,00	0	0,00000	6	2,0583	12,35
2 615 000 504	DISCO DE ALETAS 3/16" GR.80	0,00	0	0,00000	4	5,7644	23,06
2 615 000 530	CEPILLO/ACERO INOXIDABLE 3/4"	0,00	0	0,00000	4	2,4622	9,85
2 615 000 560	BROCA CORTE P/YESO	0,00	0	0,00000	3	1,9813	5,94
2 615 000 617	FRESA P/CONTORNEA ESQUIN.1/4"	0,00	0	0,00000	5	5,6471	28,24
2 615 000 932	PIEDRA P/ESMERILAR3/8"	0,00	0	0,00000	1	1,8530	1,85
2 615 002 222	SOPORTE-MODELO 2222	0,00	0	0,00000	1	23,6603	23,66
2 615 007 105	PUNTA DIAMANTE - 7105	0,00	0	0,00000	2	6,9891	13,98
2 615 008 175	PIEDRA OXIDO ALUM 9.5 mm	0,00	0	0,00000	4	3,4176	13,67
2 615 009 929	PUNTA DE DIAMANTES	0,00	0	0,00000	1	10,1951	10,20
2 615 009 931	FRESA DENTADA CARBURO- 9931	0,00	0	0,00000	5	9,0760	45,38
2 615 009 934	FRESA DENTADA CARBURO- 9934	0,00	0	0,00000	5	9,0760	45,38
2 615 009 935	FRESA DENTADA CARBURO- 9935	0,00	0	0,00000	5	9,0760	45,38
2 615 009 936	FRESA DENTADA CARBURO- 9936	0,00	0	0,00000	5	9,0760	45,38
2 615 052 000	DISCO PULIDOR 1/2"	0,00	0	0,00000	2	2,6867	5,37
2 615 053 8AA	CEPILLO ABRASIVO	0,00	0	0,00000	3	3,4945	10,48
2 615 054 3AA	DISCO CORTE CARBURO 1"	0,00	0	0,00000	3	16,6071	49,82
2 615 056 9AA	BROCA DE CARBURO -569	0,00	0	0,00000	3	10,5477	31,64
2 615 057 000	BROCA DE CARBURO -570	0,00	0	0,00000	2	10,5478	21,10
2 615 057 5AD	ACOPLE DE ANGULO RECTO	0,00	0	0,00000	3	17,0800	51,24
2 615 062 8AA	SED DE BROCAS PARA TALADRAR	0,00	0	0,00000	6	5,8350	35,01
2 615 080 1AA	DISCO CORTADOR DE CARBURO	0,00	0	0,00000	5	13,4011	67,01
2 615 0PL 4AA	ADITAMIENTO DE CEPILLADORA X	0,00	0	0,00000	2	17,5350	35,07
2 615 250 0AA	MULTI VISE-MODELO 2500-01	0,00	0	0,00000	2	34,6600	69,32
2 615 715 000	SET 2 PUNTAS DIAMANTE -7150	0,00	0	0,00000	2	6,3479	12,70
2 615 E42 3AC	DISCO DE TELA P.PULIR 1"	0,00	0	0,00000	2	1,9813	3,96
2 615 T40 7AA	TR407 1/2" SANDING MANDREL W/6	0,00	0	0,00000	2	2,8950	5,79
2 615 T47 0AA	60, 120, 240 GRIT BAND, 1/2"	0,00	0	0,00000	1	3,4700	3,47
2 615 T56 1AB	TR561B MULTI-PURPOSE, HSS (2X)	0,00	0	0,00000	2	14,4100	28,82
2 615 T56 3AA	LAMINATE/SHEET METAL BIT, CARB	0,00	0	0,00000	2	12,6700	25,34
2 615 T61 5AA	TR615 CORNER ROUNDING BIT	0,00	0	0,00000	2	6,8850	13,77
2 615 T65 4AA	TR654 STRAIGHT BIT 1/4"	0,00	0	0,00000	2	6,9450	13,89
27501-22B10	JUEGO DE CABLES DE BUJIAS	0,00	0	0,00000	2	6,6235	13,25
27696	DISC. DEI. CARB. DYA 10"X60D	0,00	0	0,00000	1	53,2004	53,20

3 397 001 539	PLUMA BOSCH 26-22 TWIN	0,00	0	0,00000	16	26,8309	429,29
3 397 118 421	2XPLUMA LIMPIAP. 450MM-18" TWIN	0,00	0	0,00000	14	10,1600	142,24
3 397 118 600	2xPLUMA LIMPIAP. 380mm 15"	0,00	0	0,00000	1	8,4400	8,44
3 397 118 942	2xPLUMA AEROTWIN 20" 500mm	0,00	0	0,00000	1	14,6300	14,63
3 609 202 449	JUNTA TORICA	0,00	0	0,00000	1	0,0000	0,00
3 609 202 459	CONTRAPESO	0,00	0	0,00000	2	0,0000	0,00
3 609 202 461	TORNILLO	0,00	0	0,00000	2	0,0000	0,00
3 609 202 462	JUNTA TORICA	0,00	0	0,00000	2	0,0000	0,00
3 609 202 463	ARANDELA PLANA	0,00	0	0,00000	2	0,0000	0,00
3 609 202 475	PLATO DE GOMA	0,00	0	0,00000	2	0,0000	0,00
3 609 202 496	SILENCIADOR	0,00	0	0,00000	2	0,0000	0,00
3 609 202 A03	JUEGO DE LAMINAS	0,00	0	0,00000	2	0,0000	0,00
3 609 202 A57	ESPIGA DE GUIA	0,00	0	0,00000	1	7,0853	7,09
3.024.414-00	VALVULA TRANS. CONVERTIDOR	0,00	0	0,00000	2	61,7017	123,40
449706-12	PIÑON COMPLETO DW-849	0,00	0	0,00000	1	40,0200	40,02
45136	BROC.HSS 9/67X1-25/32X2-15/16	0,00	0	0,00000	1	0,6989	0,70
45137	BROC.HSS 5/32X1-31/32X3-9/64	0,00	0	0,00000	5	0,8460	4,23
45138	BROC.HSS 11/64X2-5/32X3-11/32	0,00	0	0,00000	2	0,8272	1,65
45139	BROC.HSS 3/16X2-3/8X3-35/64	0,00	1	0,00000	4	0,9680	3,87
45141	BROC.HSS 7/32X2-9/16X3-3/4	0,00	0	0,00000	2	1,0195	2,04
45143	BROC.HSS 1/4X2 3/4X4 1/8	0,00	0	0,00000	2	1,0195	2,04
45145	BROC.HSS 9/32X2-61/64X4-11/32	0,00	1	0,00000	2	1,2119	2,42
45151	BROC.HSS 3/8X3-3/4X4-59/64	0,00	0	0,00000	5	2,3080	11,54
45155	BROC.HSS 7/16X4-9/64X5-1/2	0,00	0	0,00000	1	2,5199	2,52
46428	JUEGO DE 3 BROCAS VIDRIO	0,00	0	0,00000	2	8,1112	16,22
47111	10XPTAS.PLANAS VAR.MEDIX1" L"	0,00	0	0,00000	3	2,1608	6,48
47117	5x PUNTAS PLANAS x2"" L.VAR.	0,00	0	0,00000	2	2,0462	4,09
5077	ELEVADOR DE OCTANAJE CRC	0,00	0	0,00000	1	4,0300	4,03
5216A-PE	CARGADOR BAT MULTIPLES SERIES	0,00	0	0,00000	1	221,4500	221,45
7 701 431 513	CALEFON TIRO FORZADO 10 LITROS	0,00	0	0,00000	2	378,0000	756,00
7 702 431 639	CALEFON TIRO FORZADO 13 LITROS	0,00	0	0,00000	1	427,5000	427,50
7 709 003 893	DUCTO CODO Y DEFLECTOR 80MM TF	0,00	0	0,00000	3	56,2500	168,75
7 733 000 011	CALENTADOR ELECTRICO PASO 127V	0,00	0	0,00000	2	100,5000	201,00
7 799 086 050	CODO 86 GRADOS 5,0"	0,00	0	0,00000	1	12,2100	12,21
73105	SET 2 LIJAS BANDA 3"X18" GR.40	0,00	0	0,00000	2	2,5007	5,00
73106	SET 2 LIJAS BANDA 3"X18" GR.60	0,00	0	0,00000	2	2,4366	4,87
73107	SET 2 LIJAS BANDA 3"X18" GR.80	0,00	0	0,00000	1	2,4366	2,44
74102	DISCO DE CARBURO DE 10" 200	0,00	0	0,00000	1	11,3221	11,32
74706	DISCO DE ACERO 7 1/4", 200 DIENTES	0,00	0	0,00000	1	8,2715	8,27
79510	DISCO DIAMANTADO 7"	0,00	0	0,00000	2	13,4011	26,80
8 716 427 976	PLATILLO ASO 10,13 LITROS	0,00	0	0,00000	2	2,0850	4,17
8 716 428 028	CHISPERO ASO CALEFON 10 LITROS DE AGUA A GAS	0,00	0	0,00000	1	0,3600	0,36

8 716 428 030	SONDA D.IONIZACION ASO 10,13LT	0,00	0	0,00000	1	0,3600	0,36
8 716 487 152	PORTAPILAS AS 6,10,13 LITROS	0,00	0	0,00000	1	1,7200	1,72
9 000 083 064	MOTOR DE ARRANQUE 24V 4KW	0,00	0	0,00000	1	428,6100	428,61
9 120 080 114	ALTERNADOR 28V 3-45A	0,00	0	0,00000	1	189,0005	189,00
9 120 080 183	ALTERNADOR 14V 35A C-RG-SP	0,00	0	0,00000	1	198,9715	198,97
9 122 080 541	ROTOR PARA ALTERNADOR	0,00	0	0,00000	2	41,4700	82,94
9 190 067 018	REGULADOR DE VOLTAJE	0,00	0	0,00000	1	47,8800	47,88
9 190 087 011	REGULADOR ELECTRONICO	0,00	0	0,00000	7	12,6815	88,77
9 220 081 510	BOBINA DE ENCENDIDO	0,00	0	0,00000	1	28,0345	28,03
9 231 081 331	JUEGO DE PLATINOS	0,00	0	0,00000	3	2,7625	8,29
9 231 081 332	JUEGO DE PLATINOS	0,00	0	0,00000	5	2,8800	14,40
9 231 081 601	CONDENSADOR	0,00	0	0,00000	17	2,0930	35,58
9 295 080 047	JUEGO DE CABLES DE BUJIAS	0,00	0	0,00000	2	14,6900	29,38
9 295 080 132	JUEGO DE CABLES DE BUJIAS	0,00	0	0,00000	5	18,5445	92,72
9 390 453 023	MOTOR LIMPIAPARABRISAS	0,00	0	0,00000	6	48,1067	288,64
9 617 081 818	FUNDA DE LANA 5	0,00	0	0,00000	3	2,4173	7,25
9 617 085 002	MANDRIL 3/8" PERC IZQ/DER	0,00	0	0,00000	2	5,0500	10,10
9 617 085 480	DISCO 110X20MM PARA 1551	0,00	0	0,00000	22	9,6180	211,60
9 618 081 609	RODAMIENTO	0,00	0	0,00000	1	1,8600	1,86
9 618 082 765	JUEGO DE ESCOBILLAS	0,00	0	0,00000	4	3,2830	13,13
9 618 089 006	PROTECTOR	0,00	0	0,00000	1	6,2000	6,20
9 618 089 982	JUEGO DE ESCOBILLAS	0,00	0	0,00000	5	2,0134	10,07
911 075 030	BROCA COCRETO 1/8x3x1/8 9110mm	0,00	1	0,00000	2	0,2693	0,54
94903	SET 3 SEGUETS.P.SIERRA SABLE	0,00	0	0,00000	2	5,2418	10,48
94905	SET DE SEGUETAS 5 PIEZAS	0,00	0	0,00000	1	2,5584	2,56
94910	SET DE SEGUETAS 10 PIEZAS	0,00	0	0,00000	1	6,4056	6,41
94916	SET DE SEGUETAS 16 PIEZAS	0,00	0	0,00000	4	8,7320	34,93
96288956	JUEGO DE CABLES DE BUJIAS	0,00	0	0,00000	4	7,6180	30,47
AG010030A	SET.REPARACION AUTOMOVIL 6PZS	0,00	0	0,00000	1	113,8000	113,80
AG010098	LLAVE DE RUEDA 14" JONNESWAY	0,00	0	0,00000	4	21,2900	85,16
AI020064A	COMPROBADOR SISTEMAS DE INYECCION	0,00	0	0,00000	2	231,8700	463,74
AR020006	LAMPARA TIEMPO DIGITAL JONNESWAY	0,00	0	0,00000	1	111,9400	111,94
AR030007	COMPROBADOR BAT/ALTERNADOR JONNESWAY	0,00	0	0,00000	1	6,3200	6,32
AR040016	CABLE ELEVADOR VOLTAJE JONNESWAY	0,00	0	0,00000	1	71,0600	71,06
BMO 0 092 M40 020	BATERIA P. MOTO 6N4B-2A	0,00	0	0,00000	13	8,6767	112,80
BT-250	PROBADOR DE BAT. Y SIST. CARGA	0,00	0	0,00000	6	109,0617	654,37
CER-COAB/01	CERA DE COLORES ABRO	0,00	0	0,00000	1	4,2120	4,21
COBERBA66	COBERTOR PARA BATERIA 66	0,00	0	0,00000	4	7,5900	30,36
D04P3150	DESTORNILLADOR JONNESW.FULLSTAR PH3	0,00	0	0,00000	1	2,7350	2,74
DBT31B	JGO.PUNTAS DEST.31PZ JONNESWAY	0,00	0	0,00000	1	11,4000	11,40
EC-4000-USB	CARGADOR EMERGENCIA CON USB	0,00	0	0,00000	1	40,4040	40,40
F 000 430 900	TOBERA DSLA137P793	0,00	0	0,00000	1	27,6900	27,69

F 000 600 349	TAPA DE ESCOBILLAS	0,00	0	0,00000	2	0,3206	0,64
F 000 601 065	CAJA DE MOTO	0,00	0	0,00000	1	9,9600	9,96
F 000 601 090	CARCASA DE MOTOR	0,00	0	0,00000	1	0,0000	0,00
F 000 605 042	INDUCIDO	0,00	0	0,00000	1	17,7548	17,75
F 000 605 046	INDUCIDO	0,00	0	0,00000	1	24,6862	24,69
F 000 605 051	INDUCIDO	0,00	0	0,00000	1	25,9600	25,96
F 000 605 087	INDUCIDO	0,00	0	0,00000	1	11,4200	11,42
F 000 605 091	INDUCIDO	0,00	0	0,00000	1	23,7500	23,75
F 000 605 104	INDUCIDO	0,00	0	0,00000	1	58,8900	58,89
F 000 605 105	INDUCIDO	0,00	0	0,00000	1	18,0300	18,03
F 000 607 044	ESTATOR	0,00	0	0,00000	1	6,5900	6,59
F 000 607 051	ESTATOR	0,00	0	0,00000	1	10,8400	10,84
F 000 607 056	ESTATOR	0,00	0	0,00000	3	8,0748	24,22
F 000 607 107	ESTATOR	0,00	0	0,00000	1	8,4400	8,44
F 000 608 020	INTERRUPTOR	0,00	0	0,00000	2	2,2050	4,41
F 000 608 027	CONMUTADOR	0,00	0	0,00000	4	0,1603	0,64
F 000 608 056	INTERRUPTOR	0,00	0	0,00000	1	6,2750	6,28
F 000 608 106	INTERRUPTOR	0,00	0	0,00000	3	2,0767	6,23
F 000 609 060	CABLE	0,00	0	0,00000	1	6,6500	6,65
F 000 609 063	LINEA DE CONEXION A RED	0,00	0	0,00000	2	1,6600	3,32
F 000 611 007	JUEGO DE CARBONES	0,00	0	0,00000	2	2,1737	4,35
F 000 611 068	JUEGO DE CARBONES	0,00	0	0,00000	5	0,3420	1,71
F 000 612 015	JUEGO DE CARBONES	0,00	0	0,00000	3	1,2375	3,71
F 000 617 014	RUEDA DENTADA DE ANGULO	0,00	0	0,00000	2	17,0050	34,01
F 000 617 019	TAPA LADO DE ACCIONAMIENTO	0,00	0	0,00000	1	6,6236	6,62
F 000 617 032	RUEDA DENTADA	0,00	0	0,00000	2	15,0298	30,06
F 000 617 038	RUEDA DENTADA RECTA	0,00	0	0,00000	1	2,7898	2,79
F 000 618 002	RUEDA DENTADA	0,00	0	0,00000	2	4,1037	8,21
F 000 619 002	EJE	0,00	0	0,00000	1	4,6533	4,65
F 000 632 012	MANDRIL 5/8" ROSCA 1/2"	0,00	0	0,00000	1	13,9500	13,95
F 000 99C 024	JUEGO DE CABLES DE BUJIAS	0,00	0	0,00000	2	30,6400	61,28
F 000 99C 080	JUEGO DE CABLES DE BUJIAS	0,00	0	0,00000	2	34,4767	68,95
F 000 99C 110	JUEGO DE CABLES DE BUJIAS	0,00	0	0,00000	2	17,9100	35,82
F 000 99C 117	JUEGO DE CABLES DE BUJIAS	0,00	0	0,00000	2	36,4900	72,98
F 000 99C 132	JUEGO DE CABLES DE BUJIAS	0,00	0	0,00000	1	49,7800	49,78
F 000 99C 134	JUEGO DE CABLES DE BUJIAS	0,00	0	0,00000	1	49,4300	49,43
F 000 99C 536	JUEGO DE CABLES DE BUJIAS	0,00	0	0,00000	2	18,3767	36,75
F 000 99C 552	JUEGO DE CABLES DE BUJIAS	0,00	0	0,00000	2	16,0367	32,07
F 000 99C 569	JUEGO DE CABLES DE BUJIAS	0,00	0	0,00000	2	38,7834	77,57
F 000 99M 100	ACTUADOR DE REGIMEN DE RALENTI	0,00	0	0,00000	3	19,9800	59,94
F 000 99M 300	ACTUADOR DE REGIMEN DE RALENTI	0,00	0	0,00000	4	19,9800	79,92
F 000 99M 500	ACTUADOR DE REGIMEN DE RALENTI	0,00	0	0,00000	3	19,9800	59,94
F 000 99M 800	ACTUADOR DE REGIMEN DE RALENTI	0,00	0	0,00000	3	19,9800	59,94

F 000 99M 801	ACTUADOR DE REGIMEN DE RALENTI	0,00	0	0,00000	6	19,8638	119,18
F 000 AL0 122	MOTOR DE ARRANQUE	0,00	0	0,00000	4	159,6300	638,52
F 000 AL0 128	MOTOR DE ARRANQUE	0,00	0	0,00000	1	193,8900	193,89
F 000 AL0 304	MOTOR DE ARRANQUE	0,00	0	0,00000	4	115,6425	462,57
F 000 AL0 309	MOTOR DE ARRANQUE	0,00	0	0,00000	1	99,4200	99,42
F 000 AL1 873	IMPULSOR DE ARRANQUE	0,00	0	0,00000	19	11,3230	215,14
F 000 AL2 000	IMPULSOR DE ARRANQUE	0,00	0	0,00000	33	10,9915	362,72
F 000 CD0 A02	MOTOR DE ARRANQUE	0,00	0	0,00000	5	114,3280	571,64
F 000 DR0 215	REGULADOR DE PRESION	0,00	0	0,00000	4	6,5420	26,17
F 000 DR9 004	REGULADOR DE PRESION	0,00	0	0,00000	2	23,5700	47,14
F 000 DR9 005	REGULADOR DE PRESION	0,00	0	0,00000	4	31,6353	126,54
F 000 DR9 006	REGULADOR DE PRESION	0,00	0	0,00000	2	26,9063	53,81
F 000 FR5 087	JUEGO DE PASTILLAS DE FRENO	0,00	0	0,00000	2	9,0607	18,12
F 000 FR5 112	JUEGO DE PASTILLAS DE FRENO	0,00	0	0,00000	2	19,3970	38,79
F 000 FR5 144	JUEGO DE PASTILLAS DE FRENO	0,00	0	0,00000	5	15,4065	77,03
F 000 TE0 044	BOMBA GASOLINA	0,00	0	0,00000	3	102,3218	306,97
F 000 TE0 112	BOMBA GASOLINA	0,00	0	0,00000	2	55,6717	111,34
F 000 TE0 126	BOMBA GASOLINA	0,00	0	0,00000	2	101,4514	202,90
F 000 TE1 054	BOMBA GASOLINA	0,00	0	0,00000	7	60,4765	423,34
F 000 TE1 176	CABLES DE CONEXION	0,00	0	0,00000	300	0,0002	0,06
F 000 TE1 257	BOMBA GASOLINA	0,00	0	0,00000	4	55,0736	220,29
F 000 TE9 001	PRE-FILTRO	0,00	0	0,00000	23	2,7040	62,19
F 000 TE9 002	PRE-FILTRO	0,00	0	0,00000	20	2,8730	57,46
F 000 ZS0 221	BOBINA DE ENCENDIDO PLASTICA (RECTANGULAR)	0,00	0	0,00000	3	41,7300	125,19
F 000 ZV1 016	JUEGO DE PLATINOS	0,00	0	0,00000	3	1,5145	4,54
F 006 KM0 609	MOTOR VENTILADOR	0,00	0	0,00000	2	55,0200	110,04
F 00M 123 318	RECTIFICADOR	0,00	0	0,00000	1	33,4700	33,47
F 00M 133 211	RECTIFICADOR	0,00	0	0,00000	2	23,2505	46,50
F 00M 144 111	REGULADOR DE GENERADOR	0,00	0	0,00000	4	68,5373	274,15
F 012 051 5AC	NIVEL LASER	0,00	0	0,00000	2	74,9550	149,91
F 012 052 0AC	MEDIDOR DE DIMENSIONES	0,00	0	0,00000	1	46,3908	46,39
F 012 053 0AC	MEDIDOR DE DISTANCIA 530-XACT	0,00	0	0,00000	2	63,0700	126,14
F 012 055 0AC	DETECTOR	0,00	0	0,00000	1	0,0000	0,00
F 012 056 0AC	ROTOR LASER SKIL-560	0,00	0	0,00000	1	90,7600	90,76
F 012 212 0AA	GRAPADORA INALAMBRICA BATERIA	0,00	0	0,00000	3	61,9186	185,76
F 012 214 4AE	TALADRO ATORNILLADOR INALAMBRICO	0,00	0	0,00000	2	153,1900	306,38
F 012 241 1AA	TALADR.ATORNILLADOR INAL 14,4V	0,00	0	0,00000	2	52,9300	105,86
F 012 241 2AC	TALADRO ATORNILLADOR INALAMBRICO	0,00	0	0,00000	3	65,1733	195,52
F 012 290 0AA	MULTI CUTTER 127V	0,00	2	0,00000	1	23,5515	23,55
F 012 290 0AE	MULTI CUTTER+CAJA 127V-EXP	0,00	0	0,00000	1	46,1664	46,17
F 012 338 5AD	SIERRA DE BANDA	0,00	1	0,00000	1	203,4400	203,44
F 012 340 0AK	SIERRA DE BANCO DE 10" C.BANCO	0,00	0	0,00000	1	319,9588	319,96

F 012 361 0AA	MULTI-SIERRA	0,00	0	0,00000	3	200,5967	601,79
F 012 380 0AB	INGLETEADORA 10"	0,00	0	0,00000	2	224,4200	448,84
F 012 455 0AA	SIERRA CALADORA 550W	0,00	0	0,00000	1	48,6700	48,67
F 012 588 5AC	SIERRA CIRCULAR 9 1/4"	0,00	0	0,00000	4	144,0800	576,32
F 012 645 5AE	TALADRO DE PERCUSION 1/2"	0,00	0	0,00000	2	40,1400	80,28
F 012 666 0AA	TALADRO DE PERCUSION 3/8 1 VELO	0,00	0	0,00000	2	24,3050	48,61
F 012 666 2AA	TALADRO DE PERCUSION 3/8 2 VELO	0,00	0	0,00000	2	28,5650	57,13
F 012 979 0AA	AMOLADORA ANGULAR	0,00	0	0,00000	1	129,6057	129,61
F 012 998 0AE	AMOLADORA 9""9980AE	0,00	0	0,00000	3	96,2985	288,90
F 013 030 0ASF	KIT MULTIPRO 300.25ACC+FLEXIBLE	0,00	0	0,00000	1	60,6447	60,64
F 013 030 0BB	MULTIPRO SERIE 300+55ACC.	0,00	0	0,00000	1	60,2728	60,27
F 015 175 9AA	MARTILLO ELECTRONEUMATICO	0	0	0,00000	1	111,0489	111,05
F 03A 150 006	JUEGO DE PASTILLAS DE FRENO	0	0	0,00000	5	20,0400	100,20
F 03A 150 011	JUEGO DE PASTILLAS DE FRENO	0	0	0,00000	3	18,4867	55,46
F 03A 150 015	JUEGO DE PASTILLAS DE FRENO	0	0	0,00000	21	14,4790	304,06
F 03B 050 031	JUEGO DE PASTILLAS DE FRENO	0	0	0,00000	1	32,6500	32,65
F 03B 050 040	JUEGO DE PASTILLAS DE FRENO	0	0	0,00000	5	16,4786	82,39
F 03B 050 046	JUEGO DE PASTILLAS DE FRENO	0	0	0,00000	7	28,1190	196,83
F 03B 050 050	JUEGO DE PASTILLAS DE FRENO	0	0	0,00000	8	27,6948	221,56
F 03B 050 066	JUEGO DE PASTILLAS DE FRENO	0	0	0,00000	2	28,9300	57,86
F 03B 050 107	JUEGO DE PASTILLAS DE FRENO	0	0	0,00000	3	33,3867	100,16
F 03B 050 114	JUEGO DE PASTILLAS DE FRENO	0	0	0,00000	7	33,0701	231,49
F 03B 050 123	JUEGO DE PASTILLAS DE FRENO	0	0	0,00000	5	25,3500	126,75
F 03B 050 134	JUEGO DE PASTILLAS DE FRENO	0	0	0,00000	8	18,9550	151,64
F 03B 050 136	JUEGO DE PASTILLAS DE FRENO	0	0	0,00000	3	28,7378	86,21
F 03B 050 173	JUEGO DE PASTILLAS DE FRENO	0	0	0,00000	3	25,8033	77,41
F 03B 050 185	JUEGO DE PASTILLAS DE FRENO	0	0	0,00000	5	21,8257	109,13
F 03B 050 186	JUEGO DE PASTILLAS DE FRENO	0	0	0,00000	2	24,7700	49,54
F 03B 050 187	JUEGO DE PASTILLAS DE FRENO	0	0	0,00000	4	31,6050	126,42
F 03B 050 189	JUEGO DE PASTILLAS DE FRENO	0	0	0,00000	3	27,3111	81,93
F 03B 150 013	JUEGO DE PASTILLAS DE FRENO	0	0	0,00000	5	15,7950	78,98
F 03B 150 028	JUEGO DE PASTILLAS DE FRENO	0	0	0,00000	12	15,8993	190,79
F 03B 150 053	JUEGO DE PASTILLAS DE FRENO	0	0	0,00000	4	14,1250	56,50
F 03B 150 060	JUEGO DE PASTILLAS DE FRENO	0	0	0,00000	10	24,4210	244,21
F 03B 150 075	JUEGO DE PASTILLAS DE FRENO	0	0	0,00000	11	17,1981	189,18
F 03B 150 077	JUEGO DE PASTILLAS DE FRENO	0	0	0,00000	6	17,0050	102,03
F 03B 150 080	JUEGO DE PASTILLAS DE FRENO	0	0	0,00000	12	18,0456	216,55
F 03B 150 084	JUEGO DE PASTILLAS DE FRENO	0	0	0,00000	6	14,8200	88,92
F 03B 150 098	JUEGO DE PASTILLAS DE FRENO	0	0	0,00000	6	15,5422	93,25
F 03B 150 105	JUEGO DE PASTILLAS DE FRENO	0	0	0,00000	12	16,3314	195,98
F 03B 150 131	JUEGO DE PASTILLAS DE FRENO	0	0	0,00000	12	22,8750	274,50
F 03B 150 134	JUEGO DE PASTILLAS DE FRENO	0	0	0,00000	1	17,1900	17,19
F 03B 150 149	JUEGO DE PASTILLAS DE FRENO	0	0	0,00000	8	17,2250	137,80

F 03B 150 153	JUEGO DE PASTILLAS DE FRENO	0	0	0,00000	12	13,9003	166,80
F 03B 150 161	JUEGO DE PASTILLAS DE FRENO	0	0	0,00000	15	10,0361	150,54
F 03B 150 162	JUEGO DE PASTILLAS DE FRENO	0	0	0,00000	15	23,5235	352,85
F 03B 150 184	JUEGO DE PASTILLAS DE FRENO	0	0	0,00000	2	17,7100	35,42
F 03B 150 190	JUEGO DE PASTILLAS DE FRENO	0	0	0,00000	1	14,7900	14,79
F 03B 150 363	JUEGO DE PASTILLAS DE FRENO	0	0	0,00000	12	18,1408	217,69
F 03B 150 438	JUEGO DE PASTILLAS DE FRENO	0	0	0,00000	2	16,4750	32,95
F-1912	COMPROBADOR D.BATERIAS P.MOTO	0	1	0,00000	1	188,4090	188,41
F-2002	VOLTIMETRO DIGITAL 12V 0.1V	0	0	0,00000	1	30,4200	30,42
F-2012	VOLTIMETRO DIGITAL 12V 0.01V	0	0	0,00000	3	37,7650	113,30
F-442	PORTA BATERIA	0	2	0,00000	1	8,8660	8,87
F-814	COMPROBADOR DE BATERIA 12V/3	0	0	0,00000	1	179,8810	179,88
F-90	FERVER TEST 12-24V	0	0	0,00000	15	35,7240	535,86
FO 2825	FOCO OSRAM 12V 5W	0	0	0,00000	20	0,4225	8,45
FO 2841	FOCO OSRAM 24V 3W	0	0	0,00000	10	0,4487	4,49
FO 3930	FOCO OSRAM 24V 4W	0	0	0,00000	10	0,4224	4,22
FO 41900	FOCO OSRAM 12V 20W	0	0	0,00000	9	0,7865	7,08
FO 5007	FOCO OSRAM 12V. 5W	0	0	0,00000	1	0,4680	0,47
FO 64150	FOCO OSRAM H1 12V 55W	0	0	0,00000	6	1,5600	9,36
FO 64155	FOCO OSRAM H1 24V 70W	0	0	0,00000	10	6,2270	62,27
FO 6451	FOCO OSRAM 12V 15W	0,00	0	0,00000	10	0,1690	1,69
FO 6480	FOCO OSRAM 24V 18W	0,00	0	0,00000	19	0,5785	10,99
FO 7430	FOCO OSRAM 12V 15W	0,00	0	0,00000	2	0,1495	0,30
FO 7438	FOCO OSRAM 24V 50W	0,00	0	0,00000	10	0,2990	2,99
FO 7507LDA	FOCO OSRAM 21W 12V	0,00	0	0,00000	1	2,4960	2,50
FO 7569	FOCO OSRAM 12V 45W	0,00	0	0,00000	57	1,2350	70,40
HC110128	ALTERNADOR	0,00	0	0,00000	1	58,5000	58,50
HC110137	ALTERNADOR	0,00	0	0,00000	2	52,0000	104,00
HC110154	MOTOR DE ARRANQUE	0,00	0	0,00000	1	55,2500	55,25
HC110225	MOTOR DE ARRANQUE	0,00	0	0,00000	2	69,6800	139,36
HC110233	ALTERNADOR	0,00	0	0,00000	2	71,8800	143,76
HC110315	MOTOR DE ARRANQUE	0,00	0	0,00000	1	59,8200	59,82
HC110332	MOTOR DE ARRANQUE	0,00	0	0,00000	1	38,3500	38,35
HC110351	MOTOR DE ARRANQUE	0,00	0	0,00000	1	73,6200	73,62
HC110394	MOTOR DE ARRANQUE	0,00	0	0,00000	2	64,5900	129,18
HC110494	MOTOR DE ARRANQUE	0,00	0	0,00000	1	180,5846	180,58
HC110498	ALTERNADOR	0,00	0	0,00000	1	111,1502	111,15
HC110502	ALTERNADOR	0,00	0	0,00000	1	71,5000	71,50
HC110524	MOTOR DE ARRANQUE	0,00	0	0,00000	2	81,2500	162,50
HC110573	MOTOR DE ARRANQUE	0,00	0	0,00000	1	154,7913	154,79
HC110631	ALTERNADOR	0,00	0	0,00000	2	130,9850	261,97
HC110689	ALTERNADOR	0,00	0	0,00000	1	130,3700	130,37
HC110804	ALTERNADOR	0,00	0	0,00000	4	112,5575	450,23

HC110895	ALTERNADOR	0,00	0	0,00000	1	82,9400	82,94
HC110965	ALTERNADOR	0,00	0	0,00000	1	88,1900	88,19
HC110967	ALTERNADOR	0,00	0	0,00000	2	89,5450	179,09
HC110979	MOTOR DE ARRANQUE	0,00	0	0,00000	1	70,5151	70,52
HC110984	ALTERNADOR	0,00	0	0,00000	1	84,5000	84,50
HC111000	MOTOR DE ARRANQUE 24V 7KW	0,00	0	0,00000	1	182,5000	182,50
HC111096	ALTERNADOR 14V 55AMP.	0,00	0	0,00000	1	81,8900	81,89
HC111130	MOTOR DE ARRANQUE	0,00	0	0,00000	1	51,9800	51,98
HC111183	MOTOR DE ARRANQUE	0,00	0	0,00000	1	52,6499	52,65
HC111199	ALTERNADOR	0,00	0	0,00000	1	92,0300	92,03
HC111247	MOTOR DE ARRANQUE	0,00	0	0,00000	2	149,3550	298,71
HC111264	ALTERNADOR	0,00	0	0,00000	2	106,7200	213,44
HC111279	ALTERNADOR	0,00	0	0,00000	2	110,3650	220,73
HC111307	MOTOR DE ARRANQUE	0,00	0	0,00000	1	87,7200	87,72
HC111370	ALTERNADOR	0,00	0	0,00000	1	64,1700	64,17
HC111385	MOTOR DE ARRANQUE	0,00	0	0,00000	1	0,0000	0,00
HC111468	ALTERNADOR	0,00	0	0,00000	1	119,0200	119,02
HC111477	ALTERNADOR	0,00	0	0,00000	1	101,4000	101,40
HC111563	MOTOR DE ARRANQUE	0,00	0	0,00000	1	30,6991	30,70
HC111684	MOTOR DE ARRANQUE	0,00	0	0,00000	1	82,5571	82,56
HC111732	ALTERNADOR	0,00	0	0,00000	2	89,9350	179,87
HC111748	MOTOR DE ARRANQUE	0,00	0	0,00000	1	79,7700	79,77
HC111771	MOTOR DE ARRANQUE	0,00	0	0,00000	1	233,1400	233,14
HC111844	MOTOR DE ARRANQUE	0,00	0	0,00000	2	68,3700	136,74
HC111848	MOTOR DE ARRANQUE	0,00	0	0,00000	2	101,1050	202,21
HC111865	MOTOR DE ARRANQUE	0,00	0	0,00000	1	89,1170	89,12
HC111886	ALTERNADOR	0,00	0	0,00000	2	92,5850	185,17
HC111982	MOTOR DE ARRANQUE	0,00	0	0,00000	1	137,9300	137,93
HC112030	MOTOR DE ARRANQUE	0,00	0	0,00000	1	51,1739	51,17
HC112071	MOTOR DE ARRANQUE	0,00	0	0,00000	1	168,7200	168,72
HC112144	ALTERNADOR	0,00	0	0,00000	1	382,1300	382,13
HC112159	ALTERNADOR	0,00	0	0,00000	1	154,2600	154,26
HC112160	ALTERNADOR	0,00	0	0,00000	1	116,9500	116,95
HC112194	ALTERNADOR	0,00	0	0,00000	1	120,3100	120,31
HC112202	ALTERNADOR	0,00	0	0,00000	1	111,7900	111,79
HC112267	MOTOR DE ARRANQUE	0,00	0	0,00000	1	108,9000	108,90
HC112300	MOTOR DE ARRANQUE	0,00	0	0,00000	1	96,7500	96,75
HC112321	MOTOR DE ARRANQUE	0,00	0	0,00000	1	75,2400	75,24
HC112342	MOTOR DE ARRANQUE	0,00	0	0,00000	1	191,7300	191,73
HC112368	MOTOR DE ARRANQUE	0,00	0	0,00000	2	89,3400	178,68
HC112613	ALTERNADOR	0,00	0	0,00000	1	73,1000	73,10
HC112824	ALTERNADOR	0,00	0	0,00000	1	113,7000	113,70
HC112834	ALTERNADOR	0,00	0	0,00000	1	136,9160	136,92

HC112835	ALTERNADOR	0,00	0	0,00000	1	110,5000	110,50
HC112905	MOTOR DE ARRANQUE	0,00	0	0,00000	1	76,8200	76,82
HC112942	ALTERNADOR	0,00	0	0,00000	2	121,0950	242,19
HC112946	ALTERNADOR	0,00	0	0,00000	2	126,6000	253,20
HC112977	ALTERNADOR	0,00	0	0,00000	2	174,1800	348,36
HC112986	MOTOR DE ARRANQUE	0,00	0	0,00000	1	78,9478	78,95
HC113020	MOTOR DE ARRANQUE	0,00	0	0,00000	1	93,6400	93,64
HC113130	MOTOR DE ARRANQUE	0,00	0	0,00000	1	203,7700	203,77
HC113132	MOTOR DE ARRANQUE	0,00	0	0,00000	1	85,5000	85,50
HC113139	MOTOR DE ARRANQUE	0,00	0	0,00000	1	82,5571	82,56
HC113153	MOTOR DE ARRANQUE	0,00	0	0,00000	1	258,1100	258,11
HC113214	MOTOR DE ARRANQUE	0,00	0	0,00000	1	240,4500	240,45
HC113314	MOTOR DE ARRANQUE	0,00	0	0,00000	1	102,7600	102,76
HC113373	ALTERNADOR	0,00	0	0,00000	1	172,6100	172,61
HC113375	ALTERNADOR	0,00	0	0,00000	1	143,3500	143,35
HC113402	MOTOR DE ARRANQUE	0,00	0	0,00000	2	137,6050	275,21
HC113579	ALTERNADOR	0,00	0	0,00000	1	155,9800	155,98
HC113609	MOTOR DE ARRANQUE	0,00	0	0,00000	1	281,3600	281,36
HC113629	MOTOR DE ARRANQUE	0,00	0	0,00000	1	96,1400	96,14
HC130495	BOBINA DE CAMPO	0,00	0	0,00000	1	34,4500	34,45
HC130520	PORTAESCOBILLAS	0,00	0	0,00000	1	16,9000	16,90
HC130832	REGULADOR P. ALTERNADOR	0,00	0	0,00000	1	14,9500	14,95
HC131287	REGULADOR P. ALTERNADOR	0,00	0	0,00000	1	4,5500	4,55
HC131346	PORTAESCOBILLAS	0,00	0	0,00000	1	15,6000	15,60
HC131366	BOBINA DE CAMPO	0,00	0	0,00000	1	32,5000	32,50
HC131466	REGULADOR	0,00	0	0,00000	1	8,1250	8,13
HC131693	TRIDIODO	0,00	0	0,00000	1	1,4083	1,41
HC131877	RECTIFICADOR	0,00	0	0,00000	1	13,0000	13,00
HC131904	REGULADOR P. ALTERNADOR	0,00	0	0,00000	1	16,2500	16,25
HC131907	REGULADOR P. ALTERNADOR	0,00	0	0,00000	1	13,0000	13,00
HC132101	REGULADOR P. ALTERNADOR	0,00	0	0,00000	2	12,3500	24,70
HC132931	RECTIFICADOR	0,00	0	0,00000	1	9,7500	9,75
HC133589	REGULADOR P. ALTERNADOR	0,00	0	0,00000	1	7,8000	7,80
HC135336	REGULADOR P. ALTERNADOR	0,00	0	0,00000	1	7,1500	7,15
HC135547	REGULADOR P. ALTERNADOR	0,00	0	0,00000	1	7,8000	7,80
HC136209	RECTIFICADOR	0,00	0	0,00000	1	13,0000	13,00
HC136210	RECTIFICADOR	0,00	0	0,00000	1	13,0000	13,00
HC136581	RECTIFICADOR	0,00	0	0,00000	1	22,7500	22,75
HC137048	RECTIFICADOR	0,00	0	0,00000	1	9,7500	9,75
HC137229	RECTIFICADOR	0,00	0	0,00000	1	12,3500	12,35
HC137841	REGULADOR P. ALTERNADOR	0,00	0	0,00000	1	17,5500	17,55
HC140019	CASQUILLO	0,00	0	0,00000	1	0,5200	0,52
HC231062	RECTIFICADOR	0,00	0	0,00000	1	12,0867	12,09

HC231183	REGULADOR P. ALTERNADOR	0,00	0	0,00000	1	7,8000	7,80
HC231184	REGULADOR P. ALTERNADOR	0,00	0	0,00000	1	7,8000	7,80
HC232805	ESTATOR P. ALTERNADOR	0,00	0	0,00000	1	26,0000	26,00
HC233208	RECTIFICADOR	0,00	0	0,00000	1	16,2500	16,25
HC233893	REGULADOR P. ALTERNADOR	0,00	0	0,00000	1	16,8200	16,82
INC-406A	ESTACION MULTIPLE, 4BAT 6AMP	0,00	0	0,00000	2	129,9480	259,90
M04008	MARTILLO D/BOLA 8OZ. MAN.FIBRA	0,00	0	0,00000	1	8,6150	8,62
M04016	MARTILLO D/BOLA 16OZ.MANFIBRA	0,00	0	0,00000	2	10,9200	21,84
M-80	CARGADOR D BATERIAS P. MOTO	0,00	0	0,00000	1	0,0000	0,00
PI-1500	INVERSOR DE POTENCIA	0,00	0	0,00000	2	234,5780	469,16
PID-410	INVERSOR DE CORRIENTE DE 400	0,00	0	0,00000	4	49,1625	196,65
S04H3157S	JUEGO HERRAMIENTAS M1/4" Y M3/8 JONNESWAY	0,00	0	0,00000	3	102,8300	308,49
S04H52460S	JGO.HERR.M1/2"YM1/4 JONNESWAY	0,00	0	0,00000	1	129,1200	129,12
S202100	PULIMENTO Y CERA 3 NANO PRO	0,00	3	0,00000	15	6,7702	101,55
S207100	PULIMENTO Y CERA 2 NANO PRO	0,00	9	0,00000	14	6,7703	94,78
S210100	GEL PLASTICO EXTERIORES (250ml)	0,00	0	0,00000	1	5,0426	5,04
S280300	CERA PROTECTORA SIN SILICONA	0,00	0	0,00000	7	9,3521	65,46
S284300	PULIMENTO ABRASIVO/PROFILINE	0,00	0	0,00000	3	27,4061	82,22
S311200	CAPA BASICA Y DESOXIDANTE	0,00	0	0,00000	8	5,4830	43,86
S314041	SHAMPOO CONCENTRADO	0,00	2	0,00000	2	0,4467	0,89
S371100	LIMPIA CRISTALES VISION CLARA	0,00	0	0,00000	5	0,9060	4,53
S416500	LIMPIA INTERIORES	0,00	0	0,00000	1	7,1145	7,11
S432241	REPARADOR DE PINCHAZOS 300ml	0,00	7	0,00000	15	4,5072	67,61
S450205	CLAY ABRASIVO	0,00	0	0,00000	1	25,2131	25,21
S491500	BROCHA DE LIMPIEZA	0,00	0	0,00000	1	13,8401	13,84
S491600	BROCHA DE LIMPIEZA PARA INTERIORES	0,00	0	0,00000	1	8,6445	8,64
S491700	BROCHA DE LIMPIEZA INTENSIVA	0,00	0	0,00000	1	4,7000	4,70
S491800	DISCO DE LANA 135mm	0,00	0	0,00000	1	10,7100	10,71
S492200	PLATO DE SOPORTE	0,00	0	0,00000	1	22,6312	22,63
S492700	DISCO DE PULIR AMARILLO (DURO)	0,00	0	0,00000	1	9,6200	9,62
S492800	ESPONJA DE PULIR (BLANCA)	0,00	0	0,00000	1	18,6000	18,60
S602700	SECADOR BRILLANTE	0,00	0	0,00000	3	74,0074	222,02
S808200	ACEITE SPRAY MULTIUSO 300ml	0,00	0	0,00000	5	3,3720	16,86
SAC-103	ENCHUFE P.12V.C.PINZ.P.BATERIA	0,00	0	0,00000	2	2,2360	4,47
SEC-100	PROBADOR DE BATERIAS 8 A 16 VO	0,00	0	0,00000	1	84,4300	84,43
SHIGLOR	SHIGLOR	0,00	0	0,00000	205	0,0000	0,00
VNTFR-44	VENT FRESH ISLAND COLADA	0,00	0	0,00000	1	3,1200	3,12
VTV-20	ARRANCADOR DE EMERGENCIA	0,00	0	0,00000	2	44,7265	89,45
W250608	LLAVE EXT.ABIERTO 6MM X 8MM	0,00	0	0,00000	2	1,3100	2,62
W251214	LLAVE EXT.ABIERTO 12MM X 14MM	0,00	1	0,00000	1	1,6250	1,63
W254206S	JGO. LLAVE 2BOCAS 6PZAS. STD. JONNESWAY	0,00	0	0,00000	1	32,4400	32,44
W26410	LLAVE COMBINACION 3/8" " JONNESWAY	0,00	0	0,00000	1	2,4550	2,46

W26413	LLAVE COMBINACION 1/2" JONNESWAY	0,00	0	0,00000	1	2,6100	2,61
W26419	LLAVE COMBINACION 3/4" JONNESWAY	0,00	0	0,00000	2	4,8900	9,78
W26422	LLAVE COMBINACION 7/8" JONNESWAY	0,00	0	0,00000	1	6,2700	6,27
W26422PR	LLAVE COMBINACION 22MM JONNESWAY	0,00	0	0,00000	2	4,6550	9,31
W26424PR	LLAVE COMBINACION 24MM JONNESWAY	0,00	0	0,00000	2	6,0950	12,19
W26427	LLAVE COMBINACION 1 1/16" JONNESWAY	0	0	0,00000	1	8,0900	8,09
W26427PR	LLAVE COMBINACION 27MM JONNESWAY	0	0	0,00000	1	9,7200	9,72
TOTAL	1026 ITEMS						93.026,94

ANEXO I

FOTOS DE LA EMPRESA CON LA ACTIVIDAD QUE REALIZA



