



UNIVERSIDAD TÉCNICA DE AMBATO
FACULTAD DE DISEÑO Y ARQUITECTURA
CARRERA DE DISEÑO TEXTIL E INDUMENTARIA

Proyecto Integrador previo a la obtención del Título de Licenciada en
Diseño Textil e indumentaria.

**“Diseño de accesorios con tejidos artesanales de la comunidad Salasaca
elaborados en el caserío Manzapamba Grande”**

Autora: Pallo Núñez, Diana Carolina

Tutor: Ing. Betancourt Chávez, Diego Gustavo

Ambato – Ecuador

Septiembre, 2022

CERTIFICACIÓN DEL TUTOR

En mi calidad de Tutor del Proyecto Integrador sobre el tema: **“Diseño de accesorios con tejidos artesanales de la comunidad Salasaca elaborados en el caserío Manzapamba Grande”** del/la alumno/a Diana Carolina Pallo Núñez, estudiante de la carrera de Diseño Textil e Indumentaria, considero que dicho proyecto reúne los requisitos y méritos suficientes para ser sometido a la evaluación del jurado examinador designado por el H. Consejo Directivo de la Facultad.

Ambato, Septiembre de 2022

EL TUTOR



.....
Ing. Diego Gustavo Betancourt Chávez

CC.1710894179

AUTORÍA DEL TRABAJO

Los criterios emitidos en el Proyecto Integrador “**Diseño de accesorios con tejidos artesanales de la comunidad Salasaca elaborados en el caserío Manzapamba Grande**” como también los contenidos, ideas, análisis, conclusiones y propuesta son de exclusiva responsabilidad de mi persona, como autora de este trabajo de grado.

Ambato, Septiembre de 2022

LA AUTORA



.....
Diana Carolina Pallo Núñez

CC:1805202999

DERECHOS DE AUTOR

Autorizo a la Universidad Técnica de Ambato, para que haga de este Proyecto Integrador o parte de él un documento disponible para su lectura, consulta y procesos de investigación, según las normas de la Institución.

Cedo los derechos patrimoniales de mi Proyecto Integrador, con fines de difusión pública, además apruebo la reproducción de esta tesis, dentro de las regulaciones de la Universidad, siempre y cuando esta reproducción no suponga una ganancia económica y se realice respetando mis derechos de autora.

Ambato, Septiembre de 2022

LA AUTORA



.....
Diana Carolina Pallo Núñez

CC: 1805202999

APROBACIÓN DEL TRIBUNAL DE GRADO

Los miembros del Tribunal Examinador aprueban el Proyecto I, sobre el tema “**Diseño de accesorios con tejidos artesanales de la comunidad Salasaca elaborados en el caserío Manzapamba Grande**” de Diana Carolina Pallo Núñez, estudiante de la carrera de Diseño Textil e Indumentaria, de conformidad con el Reglamento de Graduación para obtener el título terminal de Tercer Nivel de la Universidad Técnica de Ambato

Ambato, Septiembre de 2022

Para constancia firman

Nombres y Apellidos
PRESIDENTE

Nombres y Apellidos
MIEMBRO CALIFICADOR

Nombres y Apellidos
MIEMBRO CALIFICADOR

DEDICATORIA

A Dios, por permitirme haber llegado a esta etapa de mi vida, por haberme dado paciencia y sabiduría necesaria para lograr mis objetivos y sobre todo por su infinito amor.

También dedico este trabajo a mis padres, Fermín y Rocío por ser mi gran apoyo incondicional durante toda esta etapa, ya que, sin su apoyo me habría sido imposible llevar a cabo este largo trayecto de mi carrera.

A mis hermanos Bryan y Lía, por ser mis compañeros de vida y mi gran apoyo.

A mi enamorado Andrés, por ser incondicional y ayudarme cuando más lo necesité.

A mi mejor amiga Karen, por ser esa persona que me ha brindado su mano sin pago alguno, también por darme esa confianza de compartir sus tristezas y sus alegrías conmigo.

Diana Carolina Pallo Núñez

AGRADECIMIENTO

Quiero agradecer a la Universidad Técnica de Ambato por haberme abierto las puertas y haberme permitido culminar mis estudios superiores.

También a mis profesores que con profesionalismo y cariño han logrado impartir sus sabios conocimientos, mismos que me han servido y aportado para mi formación académica y profesional.

A todas las personas que han sido parte de este largo camino y que me han brindado su apoyo como mis abuelitos y a mis demás familiares.

Diana Carolina Pallo Núñez

INDICE GENERAL

PORTADA.....	I
CERTIFICACIÓN DEL TUTOR.....	II
AUTORÍA DEL TRABAJO	III
DERECHOS DE AUTOR	IV
APROBACIÓN DEL TRIBUNAL DE GRADO	V
DEDICATORIA.....	VI
AGRADECIMIENTO	VII
INDICE GENERAL	VIII
ÍNDICE DE TABLAS.....	XIV
ÍNDICE DE FIGURAS.....	XVI
RESUMEN EJECUTIVO	XXI
ABSTRACT.....	XXII
INTRODUCCIÓN	1

CAPÍTULO I

1.ANTECEDENTES GENERALES

1.1. NOMBRE DEL PROYECTO.....	3
1.2. ANTECEDENTES	3
1.3. JUSTIFICACIÓN	6
1.4. HALLAZGO DEL PROBLEMA	7
1.5. OBJETIVOS	7
1.5.1. Objetivo general.....	7
1.5.2. Objetivos específicos	8

CAPÍTULO II

2.MARCO REFERENCIAL

2.1.	DISEÑO.....	9
2.1.1.	Definición.....	9
2.1.2.	Teoría	9
2.1.3.	Elementos.....	10
2.1.4.	Diseño de accesorios.....	11
2.1.4.1.	Definición.....	11
2.2.	CLASIFICACIÓN	12
2.2.1.	La bisutería.....	12
2.2.2.	La joyería	13
2.2.3.	La marroquinería.....	13
2.2.3.1.	Tipologías.....	13
2.3.	DISEÑO ARTESANAL	18
2.3.1.	Definición.....	18
2.4.	TEJIDO	18
2.4.1.	Definición.....	18
2.4.2.	Tejido Artesanal	18
2.4.3.	Tipos de tejido.....	19
2.4.3.1.	Tejido plano	19
2.4.3.2.	Tejido de punto	19
2.5.	COMUNIDAD SALASACA	20
2.5.1.	Iconografía	21
	Motivos zoomorfos y ornitomorfos	22
	Motivos fitomorfos o mixtos	22
	Motivos antropomorfos.....	22
2.5.2.	Tejidos de la cultura Salasaca	23
2.5.2.1.	Procesos del tejido.....	23
2.5.3.	Tapiz.....	24
2.6.	SELECCIÓN DE FIBRAS	24
2.6.1.	Fibras.....	24
2.6.1.1.	Definición.....	24
2.6.1.2.	Fibras naturales	25
2.6.1.3.	Fibras animales.....	25
2.6.1.4.	Fibras vegetales.....	26
2.7.	LIGAMENTOS UTILIZADOS	26
2.7.1.	Ligamentos rectos	26
2.7.1.1.	Tafetán.....	26
2.7.1.2.	Sarga.....	27
2.7.1.3.	Satín	27

2.8.	TEÑIDO ANCESTRAL	27
2.8.1.	Teñido textil	27
2.8.2.	Colorantes naturales	27
2.9.	ACCESORIOS Y DESARROLLO DE ARTESANÍAS	28
2.10.	MARCAS REFERENTES Y/O ASPIRACIONALES	33
Makua	33
Maliparmi.....	34
2.10.1.	Visionario.....	35
Maquipura	35
Mohel	36

CAPÍTULO III

3. INVESTIGACIÓN DE MERCADO

3.1.	ANÁLISIS EXTREMO.....	38
3.1.1.	Análisis PEST	38
3.1.1.1.	Entorno político.....	38
3.1.1.2.	Entorno económico	39
3.1.1.3.	Entorno social / cultural	40
3.1.1.4.	Entorno tecnológico	41
3.1.1.5.	Entorno ambiental	41
3.1.1.6.	Entorno legal	42
3.1.2.	Tendencias de consumo	43
3.1.3.	Segmentación del mercado potencial.....	44
3.1.4.	Análisis del sector y mercado de referencia.....	46
3.1.5.	Índice de saturación del mercado potencial	47
3.1.6.	Análisis estratégico de la competencia (benchmarking).....	49
3.1.6.1.	Shigras del Ecuador.....	50
3.1.6.2.	Conya	50
3.2.	ANÁLISIS INTERNO	50
3.2.1.	Análisis de recursos propios y disponibles	50
Recursos económicos.....	51
Recursos humanos	51
Recursos tecnológicos.....	51

3.2.2. Análisis Cadena de valor.....	51
3.2.2.1. Eslabón de investigación y desarrollo.....	52
3.2.2.2. Eslabón de abastecimiento de materiales y materia prima.....	53
3.2.2.3. Eslabón de producción	53
3.2.2.4. Eslabón de comercialización.....	53

CAPÍTULO IV

4. MARCO METODOLÓGICO

4.1. ESTUDIO DE PÚBLICO OBJETIVO	54
4.1.1. Modelo de encuesta y/ entrevista	55
Modelo de encuesta.....	55
Modelo de entrevista.....	57
4.2. SELECCIÓN DE LA MUESTRA.....	58
Población.....	58
Población finita	59
Muestra	59
Cálculo de la muestra.....	59
Unidades de observación y/o unidades de análisis	60
Tipo de muestreo.....	61
4.3. TÉCNICAS DE ESTUDIO	62
4.3.1. Cualitativas.....	62
4.3.2. Cuantitativas.....	63
4.4. ELABORACIÓN E INTERPRETACIÓN DE LOS DATOS.....	64
4.5. CONCLUSIONES	78
Conclusión de encuesta.....	78
Conclusión de la entrevista	78

CAPÍTULO V

5. TECNOLOGÍAS NECESARIAS PARA LA PRODUCCIÓN

5.1. CRONOGRAMA DE PRODUCCIÓN.....	79
------------------------------------	----

5.2.	CONTROL DE CALIDAD	80
5.3.	EQUIPOS E INFRAESTRUCTURA NECESARIOS PARA EL PROYECTO	81
5.4.	REQUERIMIENTOS DE MANO DE OBRA	82
5.5.	SEGURIDAD INDUSTRIAL Y MEDIO AMBIENTE.....	83

CAPÍTULO VI

6. DESARROLLO DE LA PROPUESTA

6.1.	DESCRIPCIÓN DEL PRODUCTO O SERVICIO	85
6.2.	BRAIN STORMING	85
6.3.	PERFIL DEL CLIENTE.....	87
6.3.1.	Moodboard del perfil del cl.....	87
6.4.	IDENTIDAD DE LA MARCA.....	89
6.5.	USO DE LA MARCA	90
6.6.	ANÁLISIS DE COLOR DE LA PROPUESTA	94
6.6.1.	Paleta de color de la propuesta.....	94
6.7.	TENDENCIA: MACRO Y/O MICRO TENDENCIA (SEGÚN SEA EL CASO)	95
6.7.1.	Macrotendencia.....	95
6.7.2.	Tendencia	96
6.8.	CONCEPTO DE LA PROPUESTA	97
6.9.	ELEMENTOS DEL DISEÑO	99
6.9.1.	Siluetas	99
6.9.2.	Proporción y línea	99
6.9.3.	Función.....	100
6.9.4.	Detalles.....	100
6.9.5.	Estilo	100
6.9.6.	Estampados, bordados y acabados, terminados	100
6.10.	MATERIALES E INSUMOS	102
6.10.1.	Moodboard de textiles e insumos.....	102
6.11.	SKETCH O BOCETOS.....	103
6.11.1.	Diseños Planos por Referencia.....	103
6.11.2.	Ilustraciones	107
6.12.	FICHAS TÉCNICAS.....	109
6.13.	PHOTOBOOK.....	133
6.14.	COSTOS DE INVERSIÓN	147

CAPÍTULO VII

7. CONCLUSIONES Y RECOMENDACIONES

7.1. CONCLUSIONES	150
7.2. RECOMENDACIONES.....	150
BIBLIOGRAFÍA	152

ÍNDICE DE TABLAS

TABLA 1.....	13
TIPOLOGÍAS DE ACCESORIOS	13
TABLA 2.....	28
LÍNEAS ARTESANALES	28
TABLA 3.....	44
VARIABLE DEMOGRÁFICA	44
TABLA 4.....	44
VARIABLE GEOGRÁFICA	44
TABLA 5.....	45
VARIABLE SOCIO ECONÓMICA.....	45
TABLA 6.....	45
VARIABLE PSICOGRÁFICA	45
TABLA 7.....	46
VARIABLE CONDUCTUAL.....	46
TABLA 8.....	52
CADENA DE VALOR	52
TABLA 9.....	62
CRITERIOS DE LA MUESTRA.....	62
TABLA 10.....	63
CUALITATIVA.....	63
TABLA 11.....	64
ENCUESTA: PREGUNTA 1.....	64
TABLA 12.....	65
ENCUESTA: PREGUNTA 2.....	65
TABLA 13.....	66
ENCUESTA: PREGUNTA 3.....	66
TABLA 14.....	67
ENCUESTA: PREGUNTA 4.....	67
TABLA 15.....	68
ENCUESTA: PREGUNTA 5.....	68
TABLA 16.....	69
ENCUESTA: PREGUNTA 6.....	69
TABLA 17.....	70
ENCUESTA: PREGUNTA 7.....	70
TABLA 18.....	71
ENCUESTA: PREGUNTA 8.....	71
TABLA 19.....	73
ENCUESTA: PREGUNTA 9.....	73

TABLA 20.....	74
ENCUESTA: PREGUNTA 10.....	74
TABLA 21.....	74
ENCUESTA.....	74
TABLA 22.....	75
TRIANGULACIÓN DE DATOS.....	75
TABLA 23.....	79
CRONOGRAMA DE PRODUCCIÓN	79
TABLA 24.....	81
CONTROL DE CALIDAD	81
TABLA 25.....	82
CUADRO DE RECURSOS	82
TABLA 26.....	82
REQUERIMIENTO DE MANO DE OBRA	82
TABLA 27.....	99
SILUETAS DE BOLSOS	99
TABLA 28.....	148
TABLA DE INVERSIÓN.....	148

ÍNDICE DE FIGURAS

FIGURA 1.....	19
<i>TEJIDO PLANO</i>	19
FIGURA 2.....	20
<i>TEJIDO DE PUNTO</i>	20
FIGURA 3.....	21
<i>MOTIVOS DE LA CULTURA SALASACA</i>	21
FIGURA 4.....	33
<i>MARCA MAKUA</i>	33
FIGURA 5.....	34
<i>ARTESANAS MAKUA</i>	34
FIGURA 6.....	34
<i>MARCA MALIPARMI</i>	34
FIGURA 7.....	35
<i>MARCA MALIPARMI</i>	35
FIGURA 8.....	36
<i>MARCA MAQUIPURA</i>	36
FIGURA 9.....	36
<i>MARCA MOHEL</i>	36
FIGURA 10.....	37
<i>MARCA MOHEL</i>	37
FIGURA 11.....	60
<i>CÁLCULO DE LA MUESTRA</i>	60
FIGURA 12.....	64
<i>GÉNERO</i>	64
FIGURA 13.....	65
<i>ACCESORIOS COMO ARTESANÍAS</i>	65
FIGURA 14.....	67
<i>MATERIAL</i>	67
FIGURA 15.....	68
<i>MEZCLAS TEXTILES</i>	68
FIGURA 16.....	69
<i>SELECCIÓN DE ACCESORIOS</i>	69
FIGURA 17.....	70
<i>TAMAÑO</i>	70
FIGURA 18.....	71
<i>ESTRUCTURA</i>	71
FIGURA 19.....	72
<i>MOTIVOS ICONOGRÁFICOS</i>	72

FIGURA 20.....	73
<i>ACCESORIOS ARTESANALES</i>	73
FIGURA 21.....	74
<i>PRECIO</i>	74
FIGURA 22.....	85
<i>MANO DE OBRA ARTESANAL</i>	85
FIGURA 23.....	88
<i>MOODBOARD PERFIL DEL CLIENTE</i>	88
FIGURA 24.....	89
<i>LOGO DE MARCA</i>	89
FIGURA 25.....	90
<i>USO DE MARCA 1</i>	90
FIGURA 26.....	91
<i>USO DE MARCA 2</i>	91
FIGURA 27.....	92
<i>USO DE MARCA 3</i>	92
FIGURA 28.....	92
<i>USO DE MARCA 4</i>	92
FIGURA 29.....	93
<i>USO DE MARCA 4</i>	93
FIGURA 30.....	94
<i>USO DE MARCA 5</i>	94
FIGURA 31.....	95
<i>COLORES DE LA PROPUESTA</i>	95
FIGURA 32.....	96
<i>MOODBOARD MACROTENDENCIA</i>	96
FIGURA 33.....	97
<i>MOODBOARD TENDENCIA</i>	97
FIGURA 34.....	98
<i>MOODBOARD CONCEPTO</i>	98
FIGURA 35.....	101
<i>MÓDULO DE TEJIDO</i>	101
FIGURA 36.....	101
<i>FORRO</i>	101
FIGURA 37.....	102
<i>MOODBOARD DE TEXTILES</i>	102
FIGURA 38.....	103
<i>DISEÑO PLANO DE BOLSOS 1</i>	103
FIGURA 39.....	103

<i>DISEÑO PLANO DE BOLSOS 2</i>	103
FIGURA 40.....	104
<i>DISEÑO PLANO DE BOLSOS 3</i>	104
FIGURA 41.....	104
<i>DISEÑO PLANO DE BOLSOS 4</i>	104
FIGURA 42.....	105
<i>DISEÑO PLANO DE BOLSOS 5</i>	105
FIGURA 43.....	105
<i>DISEÑO PLANO DE BOLSOS 6</i>	105
FIGURA 44.....	106
<i>DISEÑO PLANO DE BOLSOS 7</i>	106
FIGURA 45.....	106
<i>DISEÑO PLANO DE BOLSOS 8</i>	106
FIGURA 46.....	107
<i>DISEÑO PLANO DE BOLSOS 9</i>	107
FIGURA 47.....	107
<i>DISEÑO PLANO DE BOLSOS 10</i>	107
FIGURA 48.....	108
<i>ILUSTRACIONES</i>	108
FIGURA 49.....	109
<i>FICHA DE DIBUJO PLANO</i>	109
FIGURA 50.....	110
<i>FICHA DE DIBUJO PLANO</i>	110
FIGURA 51.....	111
<i>FICHA DE DIBUJO PLANO</i>	111
FIGURA 52.....	112
<i>FICHA DE DIBUJO PLANO</i>	112
FIGURA 53.....	113
<i>FICHA DE DIBUJO PLANO</i>	113
FIGURA 54.....	114
<i>FICHA DE DIBUJO PLANO</i>	114
FIGURA 55.....	115
<i>FICHA DE PATRONAJE</i>	115
FIGURA 56.....	116
<i>FICHA DE PATRONAJE</i>	116
FIGURA 57.....	117
<i>FICHA DE PATRONAJE</i>	117
FIGURA 58.....	118
<i>FICHA DE PATRONAJE</i>	118

FIGURA 59.....	119
<i>FICHA DE PATRONAJE</i>	119
FIGURA 60.....	120
<i>FICHA DE PATRONAJE</i>	120
FIGURA 61.....	121
<i>FICHA TÉCNICA DE DESPIECE</i>	121
FIGURA 62.....	122
<i>FICHA TÉCNICA DE DESPIECE</i>	122
FIGURA 63.....	123
<i>FICHA TÉCNICA DE DESPIECE</i>	123
FIGURA 64.....	124
<i>FICHA TÉCNICA DE DESPIECE</i>	124
FIGURA 65.....	125
<i>FICHA TÉCNICA DE DESPIECE</i>	125
FIGURA 66.....	126
<i>FICHA TÉCNICA DE DESPIECE</i>	126
FIGURA 67.....	127
<i>FICHA TÉCNICA DE RUTA OPERATIVA</i>	127
FIGURA 68.....	128
<i>FICHA TÉCNICA DE RUTA OPERATIVA</i>	128
FIGURA 69.....	129
<i>FICHA TÉCNICA DE RUTA OPERATIVA</i>	129
FIGURA 70.....	130
<i>FICHA TÉCNICA DE RUTA OPERATIVA</i>	130
FIGURA 71.....	131
<i>FICHA TÉCNICA DE RUTA OPERATIVA</i>	131
FIGURA 72.....	132
<i>FICHA TÉCNICA DE RUTA OPERATIVA</i>	132
FIGURA 73.....	133
<i>FOTOGRAFÍA BOLSO 1</i>	133
FIGURA 74.....	134
<i>FOTOGRAFÍA BOLSO 2</i>	134
FIGURA 75.....	136
<i>FOTOGRAFÍA BOLSO 3</i>	136
FIGURA 76.....	137
<i>FOTOGRAFÍA BOLSO 4</i>	137
FIGURA 77.....	138
<i>FOTOGRAFÍA BOLSO 5</i>	138
FIGURA 78.....	140

<i>FOTOGRAFÍA BOLSO 6</i>	140
FIGURA 79.....	141
<i>FICHA TÉCNICA DE COSTOS</i>	141
FIGURA 80.....	142
<i>FICHA TÉCNICA DE COSTOS</i>	142
FIGURA 81.....	143
<i>FICHA TÉCNICA DE COSTOS</i>	143
FIGURA 82.....	144
<i>FICHA TÉCNICA DE COSTOS</i>	144
FIGURA 83.....	145
<i>FICHA TÉCNICA DE COSTOS</i>	145
FIGURA 84.....	146
<i>FICHA TÉCNICA DE COSTOS</i>	146

RESUMEN EJECUTIVO

El presente proyecto busca identificar las técnicas artesanales como el tejido en telar del pueblo Salasaca para el desarrollo de una colección de accesorios, esto debido a que los artesanos se ven afectados por las empresas industrializadas, las que producen a un precio inferior, esto impacta a los artesanos, tanto en el mercado como en sus ingresos diarios. Por lo tanto, aplicar las técnicas artesanales de tejido en diferentes elementos indumentarios y también como la incorporación de la técnica del tapiz en los accesorios y a su vez, la aplicación de la iconografía representada en los tapices, permitirá generar recursos adicionales con el fin de la que la comunidad pueda reposicionar sus artesanías.

Además, se recopiló información bibliográfica en donde se halló que en la cultura Salasaca se desarrolla: productos de imaginería, carpintería, textiles, joyería. De acuerdo con los datos expuestos por las encuestas se determinó a que genero dirigirse y sus gustos y preferencias, también por medio de encuestas se logra argumentar sobre el tejido de inicio a fin.

El mercado de diseño de accesorios ha cambiado en la actualidad, varios de los consumidores optan por comprar objetos sustentables y contribuir al cuidado del medio ambiente, algunos de los diseñadores de moda han hecho de esto una tendencia mundial al trabajar con artesanos hábiles y fusionar las técnicas artesanales como el tejido, bordado, tinturado y motivos importantes de cada cultura, para trabajar conjuntamente y generar valor agregado a sus productos, por lo tanto el comercio justo forma parte de este proyecto, el cual permitirá beneficios económicos a los miembros de la comunidad y así, realizar propuestas de accesorios funcionales y estructurales con acabados que se realizan con materiales de su localidad como la fibra natural y animal.

De esta manera, se obtiene como resultado estas propuestas de diseño que aportan a la revalorización de la cultura y tradiciones del pueblo Salasaca para que así su tejido pueda ser plasmado en accesorios modernos.

PALABRAS CLAVE: CULTURA SALASACA, TEJIDO ARTESANAL, SALASACA, DISEÑO DE ACCESORIOS.

ABSTRACT

This project seeks to identify artisanal techniques such as loom weaving of the Salasaca people for the development of a collection of accessories, this is due to the fact that artisans are affected by industrialized companies, which produce at a lower price, this impacts artisans, both in the market and in their daily income. Therefore, applying the artisan weaving techniques in different clothing elements and also incorporating the tapestry technique in the accessories and, in turn, the application of the iconography represented in the tapestries, will allow the generation of additional resources in order to that the community can reposition its crafts.

In addition, bibliographic information was collected where it was found that the Salasaca culture develops: imagery products, carpentry, textiles, jewelry. According to the data exposed by the surveys, it was determined what gender to target and their tastes and preferences, also through surveys it is possible to argue about the fabric from start to finish.

The accessory design market has changed nowadays, several of the consumers choose to buy sustainable objects and contribute to the care of the environment, some of the fashion designers have made this a world trend by working with skillful craftsmen and merging the craft techniques such as weaving, embroidery, dyeing and important motifs of each culture, to work together and generate added value to their products, therefore fair trade is part of this project, which will allow economic benefits to members of the community and thus, make proposals for functional and structural accessories with finishes that are made with local materials such as natural and animal fiber.

In this way, these design proposals are obtained as a result that contribute to the revaluation of the culture and traditions of the Salasaca people so that their fabric can be reflected in modern accessories.

KEY WORDS: SALASACA CULTURE, ARTISAN FABRIC, SALASACA, ACCESSORY DESIGN.

INTRODUCCIÓN

El presente proyecto integrador pretende desarrollar una colección de accesorios en las que se incorpore el trabajo artesanal de la comunidad Salasaca, con el fin de realzar sus tejidos haciendo así nuevas propuestas que sean de gran aportación para su mercado.

En el capítulo I, se expone antecedentes sobre investigaciones, tesis, doctorados o libros referentes de diferentes autores, con contenido acerca de la cultura Salasaca que permite ampliar el conocimiento y conocer a profundidad sobre sus técnicas artesanales y todo sobre sus artesanías.

En el capítulo II, el marco referencial o conceptual abarca conceptos importantes como sus símbolos, motivos, el tejido. También se aborda las tipologías de accesorios, sin olvidar el análisis de las marcas referentes, aspiracionales y visionaria.

En el capítulo III, la investigación del mercado, el análisis externo e interno. Se estudiarán los entornos actuales en el ámbito político, económico, social, tecnológico, ambiental y legal. De la misma manera un análisis sobre las tendencias de consumo, el mercado potencial, el sector y mercado de referencia y por último un análisis de cadena de valor en la que se desarrolla el producto para así demostrar la factibilidad del producto.

En el capítulo IV, se realiza el estudio del público objetivo para obtener información sobre el mercado potencial a quien va dirigido el producto. Se da a conocer los procesos de recolección de datos que se realiza por medio de encuestas y entrevistas a los posibles clientes con su análisis e interpretación de cada uno de los datos recolectados.

En el capítulo V, se establecieron las tecnologías necesarias para la producción, como el cronograma, el control de calidad, seguridad industrial adecuada y seguridad del medio ambiente para la realización de un adecuado proceso de producción.

En el capítulo VI, se desarrollará la propuesta del producto en base a la investigación anteriormente recopilada. Se realizará todo el debido proceso de diseño, desde el desarrollo de la marca, estudio de tendencias, análisis del perfil del cliente, concepto de la colección, bocetaje, ilustraciones, fichas técnicas de cada una de las propuestas elegidas para posteriormente realizar la materialización de los mismos.

CAPÍTULO I

1. ANTECEDENTES GENERALES

1.1. Nombre del proyecto

Diseño de accesorios con técnicas artesanales de la comunidad de Salasaca elaborados en el caserío Manzanapamba Grande.

1.2. Antecedentes

En la tesis de doctorado “Trama, aunque sea urdimbre” elaborado por (Larrea A, 2020) se establece: El trabajo aborda las transformaciones gráficas expresadas en tres soportes: fajas, tapices y tambores, dentro de un marco de diversos intercambios culturales, así como también, fenómenos sociales y naturales. Fue corroborada la hipótesis, que señalaba que los cambios en estas representaciones gráficas obedecieron a la interacción con otras culturas visuales que permitieron un proceso de transculturación estética y de recomposición de los criterios relacionales expresados en los tres elementos, que fueron nuestras unidades principales de análisis. La vasta recopilación gráfica realizada sobre los tejidos y pinturas del pueblo Salasaca, permitió conocer que las transformaciones no fueron únicamente morfológicas, sino que, además, en algunos casos, el núcleo simbólico de las representaciones varió en función de los nuevos contextos.

Según González, A., Iza, A., Espinel, A., & Martínez, N. (2015). en su “Plan de marketing de la elaboración de los tejidos a base de lana de borrego de la parroquia Salasaca cantón Pelileo, provincia de Tungurahua.” Se establece: El proyecto de investigación tuvo como objetivo promocionar los tejidos a base de lana de borrego de la parroquia Salasaca, cantón Pelileo, provincia Tungurahua, mediante la elaboración de un plan de marketing, siendo el mismo una herramienta que direcciona estrategias de mercadeo para este producto. El presente estudio se contextualizó en base al análisis del proceso de elaboración de los tejidos, considerado como un recurso generador de riqueza económica, y que al mismo tiempo es un estímulo para la comunidad de Salasaca; a su vez, se identificó la situación social, cultural y económica de la localidad, sustentada en

una fundamentación teórica donde se detalla información general concerniente a la manipulación y elaboración de tejidos, cultura, etnia, diseño y telar, permitiendo identificar el valor de la cultura artesanal salasaca; por otra parte, para el diagnóstico situacional se utilizó la metodología cualitativa, mediante el uso de fuentes primarias y secundarias, además del uso de la técnica de recolección de datos como la entrevista, dirigida a los artesanos de la localidad, para lo cual se obtuvo como resultado principal la necesidad de contar con una herramienta de promoción de su trabajo, logrando establecer una propuesta para el desarrollo y la conservación de los tejidos a base de lana de borrego mediante la elaboración de un plan de marketing, donde se plantean objetivos estrategias y actividades, con la finalidad de consolidar el valor cultural de los tejidos, trabajo ancestral que se elabora de manera artesanal en la parroquia Salasaca, potencialmente considerado como patrimonio cultural de la localidad. Se concluye que el plan de marketing ha permitido una mayor difusión y venta de los tejidos ancestrales de la comunidad Salasaca, proyectando su volumen de ventas a mercados internacionales.

Pita, E., & Meir, P. (2018). “Artesanía y modernización en el Ecuador” en su investigación establece que: En los países de capitalismo avanzado, el acelerado desarrollo de la ciencia y la tecnología aplicadas a la producción, han implicado, por un lado, un extraordinario avance de la industrialización y, por otro, la desaparición paulatina o violenta de las formas productivas atrasadas. Las actividades manufactureras fundamentadas en el trabajo ante todo manual y en el uso de instrumentos y técnicas rudimentarias de producción, fueron aniquiladas casi por completo por la arrolladora expansión del proceso de industrialización, incapaces de poder resistir la agresividad de la competencia que caracteriza a una economía de mercado. Con tales antecedentes o experiencias, cabía suponer que dicho fenómeno se iba a repetir, más o menos con igual crudeza, en los países periféricos. Sin embargo, en los países de menor desarrollo relativo, como el Ecuador, la modernización de la economía se produce sin que paralelamente se eliminen del todo las formas productivas más rezagadas y tradicionales, como son por ejemplo las artesanías.

Serrano Avendaño, S. (2020). “La importancia del uso de iconografías y simbologías representadas en los tejidos artesanales desarrollados por algunas comunidades indígenas de Perú, Colombia, Ecuador y Bolivia” establece que: Esta investigación rastreó tejidos artesanales desarrollados por algunas comunidades indígenas de los países, Perú, Colombia, Ecuador y Bolivia. En dichos tejidos se muestran iconografías y simbologías elaboradas por cada comunidad indígena. Estas iconografías están relacionadas netamente con sus costumbres, tradiciones, flora, fauna, cotidianidad, creencias, cosmogonía, y personajes ancestrales, además, los tejidos artesanales son considerados como un instrumento de lectura en lo cual se expresan y comunican acerca de sus vivencias. El presente trabajo busca identificar la importancia del uso de iconografías y simbologías representadas en los tejidos artesanales desarrollados por 12 comunidades indígenas pertenecientes a los países mencionados anteriormente, esto para evidenciar que las iconografías y simbologías son el lenguaje de comunidades indígenas. Se utilizó enfoque cualitativo por su capacidad de interpretar y analizar el lenguaje escrito, hablado y sobre todo visual.

Según Lluglla Guerra, G. J. (2016). En su investigación “El telar de Salasaca un recorrido histórico para la indumentaria. Universidad Técnica de Ambato.” Se estable que: El presente proyecto busca sintetizar la historia del telar de Salasaca y el arte del tejido como un aporte al sector de la indumentaria. El telar autóctono de este sector tungurahuese es el telar de cintura, elemento emblemático que perdura desde su asentamiento, con algunas transformaciones, y ha favorecido a su desarrollo. Esta pieza primordial desarrollada por la sociedad incaica durante el siglo XIV, acompañó a la cultura Salasaca desde su trasiego durante el siglo XV y trajo consigo el arte del tejido en el telar de cintura. Luego, con la llegada de los españoles, que traen consigo el telar de pedal, el mismo que se adoptó en tierras americanas aportando a la técnica con la rapidez, mejorando así el arte del tejido. En el transcurso del siglo XVII y XVIII con la manufactura impuesta por la nobleza española, se dio lugar al crecimiento de galpones con la producción de algodón y telas de consumo popular. Para el siglo XIX, luego de quitarse el yugo español, los indígenas logran un grado de libertad, creando talleres artesanales en sus propias casas y continuaron con el telar de cintura autóctono; pero,

transformando la forma del telar español al elaborarlo con sus propios materiales y empleando en sus creaciones los jeroglíficos de los incas. La compilación histórica, documental y gráfica de la investigación, valida la evolución y transformación del Telar de Salasaca, sumado al recorrido etnográfico y el conversatorio con los taitas de la comunidad, que atestiguan el devenir del telar en la historia. De esta manera el aporte del presente escrito académico hacia la indumentaria radica en dar a conocer, aparte de su historia, el telar de cintura y la técnica del tejido artesanal para que diseñadores y diversos actores sociales implementen en sus procesos este arte textil. En el epílogo este escrito académico abre un camino al recorrido histórico del telar y el dominio de su técnica convirtiéndose en un elemento social.

1.3. Justificación

El proyecto tiene como propósito la elaboración de accesorios con la aplicación de tejidos artesanales del caserío Manzanapamba Grande de la comunidad Salasaca ya que se ayudará a realzar sus tejidos, dándole así su valor agregado. Tiene como finalidad la revalorización de los tejidos mediante la creación de un producto novedoso y exclusivo.

Uno de los aspectos característicos de la comunidad Salasaca es su vestimenta, la misma es tejida de manera artesanal en telares de característica ancestrales, esta comunidad no pierde la costumbre de usar técnicas artesanales a la hora de hacer sus artesanías e indumentaria. Son artesanos muy preparados quienes se fueron especializando en el arte andino y lograron un mercado muy amplio.

Sin embargo, sus tejidos y la técnica como tal corren el riesgo de desaparecer debido a que se han incrementado muchas empresas que realizan tejidos industriales a menores costos y que son preferidas por los consumidores y así perjudicando a los artesanos. Para ello es factible de ser realizado y se llevará a cabo en la ciudad de Ambato que está cerca de la comunidad de Salasaca y tiene el presupuesto para realizarlo, el tejido es de fácil acceso y demás materiales a utilizar, previo a esto se tendrá contacto con un artesano para que sea la guía de todo el proyecto.

Los beneficiarios directos del proyecto serán los miembros del caserío Manzanapamba, obtendrán productos con diseño que realzarán el significado de la cultura indígena y su desarrollo en el mercado. En cuanto a los beneficiarios indirectos, los que más incidirán serán los diseñadores porque tendrán amplios instrumentos para sobresalir con sus diseños entorno a accesorios. Para ello, se creará accesorios que serán plasmados tejidos artesanales inspirados en motivos iconográficos Salasacas.

1.4. Hallazgo del problema

Los tejidos artesanales a lo largo del tiempo se han ido perdiendo paulatinamente, ya que las nuevas generaciones han dejado de lado las costumbres de sus antepasados y muchos de los consumidores compran en grandes empresas productos más industrializados. Por lo tanto, se propone atraer a los consumidores locales y turistas con diferentes diseños y sin perder la esencia del pueblo Salasaca y sin dejar de lado sus técnicas y sus fibras tradicionales sin que estos sean alterados por químicos contaminantes si no que realicen de manera natural, para darle así un enfoque diferente y que se pueda llevar el cliente un producto con identidad y diseño.

Pregunta de investigación

¿Cómo se puede rescatar las técnicas de tejido artesanal e incorporar en accesorios que permitan relevar la cultura Salasaca?

Idea a defender

A partir de la propuesta del diseño de una colección de accesorios se puede impulsar hacia el mercado con los tejidos a base de lana de borrego y demás mezclas de textiles.

1.5. Objetivos

1.5.1. Objetivo general

Diseñar una colección de accesorios con la aplicación de tejidos artesanales elaborados en el caserío Manzapamba perteneciente a Salasaca.

1.5.2. Objetivos específicos

- Investigar los tipos de tejidos y accesorios artesanales que elaboran en la cultura Salasaca a través de fichas bibliográficas.
- Analizar las diferentes tipologías en accesorios para la generación de propuestas de diseño.
- Elaborar una colección de accesorios con la aplicación de tejidos artesanales elaborados en el caserío Manzapamba Grande perteneciente a la comunidad de Salasaca.

CAPÍTULO II

2. MARCO REFERENCIAL

2.1. Diseño

2.1.1. Definición

El diseño es una actividad voluntaria, abstracta, que implica programar, planificar, coordinar una larga lista de elementos físicos y humanos, convertir lo invisible en visible, en definitiva, es comunicación. Esto incluye la evaluación de valores, la aplicación de conocimientos, la adquisición de nuevos conocimientos, el uso inteligente de la intuición y la toma de decisiones. (Frascara, 2000)

En cuanto al diseño de moda, se establece en la fabricación de un producto, que este es el indumento. En esta manera de pensar, el diseño se establece en la porción más visible y de materialización, que mantiene el proceso de innovación, la cual delimita la conceptualización de diseño de indumentaria como la etapa diligente a la creación de materialización de accesorios y prendas de vestir. Así también, se señala que estos artículos se elaboran dentro de los influjos sociales y culturales, que se proponen en un tiempo específico (Perugachi,2022).

2.1.2. Teoría

La teoría trata siempre de lo abstracto y de lo general, pero es en sí misma también concreta. Acerca de lo concreto hay experiencia, nunca teoría en sentido propio. Vamos no obstante a ver cómo teoría puede significar dos cosas diferentes. (Ramirez,2022)

Toda teoría exige un cierto nivel de abstracción. Prescindiendo de los casos concretos en los que nuestros conceptos generales se hacen patentes o se expresan, nos elevamos a un nivel teórico. Una teoría general del diseño exige que dejemos a un lado lo que es específico de las casas, los puentes, los artículos industriales, las organizaciones, etc., para concentrarnos en cambio en lo que quiere decir diseñar en todos los ejemplos

que puedan darse y de todas las maneras habidas y por haber, sin diferencia entre ellas. (Ramirez,2022)

El concepto de una teoría del diseño conlleva una dificultad, que el lector atento habrá quizá adivinado mediante lo hasta ahora dicho: no es posible hablar de una teoría del diseño que no abarque el diseño de su propia teoría. Creemos a menudo que las teorías son abstractas y generales, pero una teoría se patentiza mediante descripciones concretas hechas en palabras concretas. (Ramirez,2022)

2.1.3. Elementos

El punto es el origen del todo en toda representación gráfica, se puede trabajar como la tensión, del dinamismo y la repetición, a partir de esto nacen formas que se ajustan a cualquier elemento del plano al que pertenece, el punto no solo se encuentra en las artes y en diseño, sino que también en la vida del hombre en cuanto a la comunicación y en toda la historia de la humanidad.

Marca o trazo largo en comparación con su anchura, hecho en una superficie con un bolígrafo, lápiz, herramienta, etc.

Las líneas pueden ser utilizadas de distintas formas. Pueden conectar partes de un logo, enfatizar palabras, formar patrones, etc. Lo que buscan las líneas es guiar el movimiento de los ojos del público además de comunicar sentimientos y emociones (Pardo,2022).

En el diseño, la línea y el punto puede pertenecer a diferentes fundamentos del diseño con ello se puede crear una tensión que puede darle así una connotación agresiva.

En el libro de “Fundamentos del diseño de moda” manifiesta que: Cada hilo, costura o pasada de punto es una línea. Los tirantes espagueti, cinturones de piel, cadenas de oro, cintas, cremalleras, brazos y piernas son formas lineales que se pueden torcer, doblar, rodear, seguir, limitar, plegar, fruncir, cortar.... pero que de alguna forma siguen siendo líneas. Las líneas son el resultado de bordes que se encuentran; llevan la mirada a

través del tiempo y del espacio, marcando separaciones, llevándonos de viaje envolviendo, ajustando, rodeando la forma humana. (2014; pág:38)

En el libro de “Fundamentos del diseño de moda” manifiesta que: Cualidad, propia de los objetos o cuerpos, de poseer una superficie externa o una silueta con perfil o figura específicas.2: esta misma cualidad cuando se encuentra en un objeto concreto o cuerpo. Algo visto en contorno, como una silueta (2014; pág:20)

El propósito de las formas es darle volumen a un diseño, además de comunicar mensajes subliminales. Por ejemplo, un triángulo puede comunicar estabilidad y balance, un elemento natural se relaciona a palabras como orgánico o fresco, y un elemento abstracto comunica información puntual. Un ejemplo de esto es el símbolo presente en los baños para señalar hombres y mujeres (Pardo,2022).

El plano es ese elemento infinito en el cual hacen vida las líneas, las formas y los puntos, la connotación es simple e indispensable.

Cualidad de un objeto o sustancia respecto a la luz que refleja, normalmente determinada visualmente por medidas de tono, saturación y brillo de la luz reflejada.

Sin darnos cuenta, nuestro cerebro procesa los colores y formas de distintas maneras. Al incorporar este elemento del diseño se generan diferentes emociones y sentimientos para las marcas, así como es uno de los puntos de partida para el branding de una empresa (Pardo,2022).

2.1.4. Diseño de accesorios

2.1.4.1. Definición

En el libro de “Diseño de Accesorios” manifiesta que: Los accesorios con prolongaciones del cuerpo elementos de quita y pon que se utilizan para proteger, ocultar o hacer ostentación. Los accesorios son símbolos que identifican y distinguen a sus usuarios; sin embargo, cuando no se están empleando, se convierte en objetos aislados que solo con una presencia poderosa consiguen seducir. Diseño de accesorios analiza la

evolución de sus diseñadores, desde que eran artesanos especializados hasta los líderes de estilo en que se han convertido en el siglo XXI, cuando reivindican una posición preeminente dentro de la industria de la moda (2013; pág:6).

“Los accesorios, al utilizarse habitualmente en conjunción con la indumentaria, desenseñan un rol especial en las participaciones. En ocasiones los diseñadores de ropa y de accesorios, cada cual en su especialidad” (Lau, 2013). El diseño de accesorios ha marcado un gran paso al ser uno de los principales componentes que potencian el desarrollo sostenible a escala internacional, ya que su procedimiento implica la combinación de conocimientos tecnológicos, innovadores, sustentables, culturales, de moda y económicos, considerando que, mediante ello, el diseñador de accesorios se transfigura como el generador de una nueva forma de vestir en las personas que hacen uso de sus diseños (Vacacela,2021)

El diseño de accesorios se rige en el cumplimiento de parámetros de diseño, gustos y preferencias, sin minimizar la riqueza del mismo, ya que dan fuerza al atuendo completo, sin ser necesaria la ostentación. Más allá de compensar necesidades superficiales, principalmente buscan satisfacer las necesidades de protección y abrigo en ciertos casos, o también como un medio de comunicación sobre el estatus económico, social, el estilo de vida, entre otros (Mazabalin,2021)

2.2. Clasificación

2.2.1. La bisutería

Según Aguilar de Tamaríz & María Leonor , (1988) establece que: “Es un término de origen francés; proviene del vocablo “bijouous”: fabricación de objetos destinados al adorno personal; es un trabajo que intenta imitar a la joyería autentica, pero a su vez, puede conseguir efectos propios y característicos por medio de os materiales empleados en su fabricación.” (pág.6)

Desde la antigüedad la bisutería ha sido parte de la cultura humana, siendo distinta de la joyería que tiene orígenes de tiempos milenarios. Cuando se habla de bisutería se

refiere a collares, pulseras, anillos y prendedores hechos en diferentes materiales que excluye piedras preciosas y metales como la plata oro y bronce pero que a la vez entran en el mismo mundo de la moda. El origen de la bisutería es casi paralelo al de la especie humana desde hace 300 años y al parecer con fines mágicos y de protección. Los pueblos en la antigüedad poseían conchas, piedras, flores, dientes o huesos con fin de realizar bisutería decorativa y así adquirir un poder de mando específico en el pueblo o tribu (Serrano, 2014).

2.2.2. La joyería

Según Aguilar de Tamariz & María Leonor, (1988) establece que: “El significado del término joyería, referente en forma exclusiva a la fabricación de joyas, con los metales preciosos o llamados también metales nobles. Si bien, las joyas y los metales y piedras preciosas son sinónimos, en los pueblos antiguos las joyas se hacían con los productos existentes en la naturaleza y de fácil obtención como fueron los dientes, plumas, conchas, etc.” (pág.6)



2.2.3. La marroquinería



Según Barrientos, Tobón, & Gutiérrez (2009), la marroquinería es la confección de artículos de piel curtida y repujada. Los productos en piel, trabajados manual y artesanalmente, tienen una alta aceptación en el mercado, la piel, repujada, cosida, perforada, pintada o pulida, es utilizada en la fabricación de artesanías y manualidades en todo el mundo. Lo que no ocurre en nuestro país, porque se conoce que se elaboran artículos de cuero y los retales se consideran desperdicios y se votan a la basura o se emplean como abono de la tierra, pero no se considera como una materia prima valiosa para elaborar nuevos productos.



2.2.3.1. Tipologías



Tabla 1.

Tipologías de accesorios

FICHA BIBLIOGRÁFICA		
ACCESORIO	SIGNIFICADO	GRÁFICO
Bolso	Accesorio funcional que sirve al transportar objetos personales como cosméticos, celulares, artículos portátiles, agendas y otros elementos útiles para quien lo lleva consigo.	
Calzado	Ha comparación de otro accesorio de moda el calzado ha evolucionado sutilmente. Es de uso cotidiano pues protegen a los pies de objetos o elementos que pueden ocasionar daños o heridas. Además, tiende a revelar la identidad del usuario y la actividad a realizar.	
Joyería	Dentro de este tipo de accesorios existe una variedad de elementos decorativos que la componen, depende de su tamaño y función. Entre ellos se encuentran los básicos como el collar, anillo, brazaletes y broches que son dinámicos e intercambiables. Las joyas en un inicio eran con conchas, huesos, marfil, madera y materiales que se encontraban en objetos valiosos, pero a medida que ha ido evolucionando se han ido incrementando metales y piedras preciosas.	

<p>Sombrería</p>	<p>En un comienzo similar a algunos casos, se creó como accesorio útil al hombre, pero se terminó imponiendo en el closet de una mujer, puesto que fueron la inspiración de tocados femeninos. Su utilización se base en cubrir el rostro del sol, inmerso en la moda para complementar con un atuendo en particular o a manera de un artículo parte del uniforme en una profesión específica. Dentro de este ámbito se derivan dos modelos básicos: el sombrero y la gorra. Su tamaño y forma se modifica de acuerdo con tendencias, gusto y función.</p>	
<p>Gafas</p>	<p>Fueron creadas para corregir la visión y mostrar al usuario una imagen clara de las cosas que le rodeaban, Sin embargo, paso de ser un accesorio de corrección a uno más de moda. En sí, su diseño se basa teniendo en cuenta el lente y la montura, aunque no se ha dejado de lado su funcionalidad. Por otra parte, se le han añadido lentes tintadas que se han convertido en gafas de sol que ayuda a quien lo usa a proteger sus ojos de la luz ultravioleta y la gradación de su tono va entre lo obscuro y lo claro, en cambio otros lo usan como protección debido a</p>	

		que sus profesiones ponen en riesgo la vista.	
Bufandas y pañuelos		<p>Originalmente lo utilizaban los romanos a manera de pañuelo para el sudor contrario a lo de la actualidad que se lo emplea como un accesorio de abrigo en climas fríos.</p> <p>En cuanto al pañuelo su función es la de cubrir la nariz y la boca de agentes nocivos contra la salud. Otro sin embargo son símbolos de algunas religiones. Cabe recalcar que ambos accesorios son de fácil elaboración.</p>	
Corbata		Es parte de un accesorio masculino, que se lo enrolla alrededor del cuello con un mundo al final. Son tan comunes verlos en la indumentaria formal, que por lo general se viste para trabajar en una empresa o en alguna otra profesión que así lo amerita. Del diseño de la corbata aparece la pajarita que es más corta, adaptable y su forma de anudar termina en lazo.	
Reloj y pulsera		Durante mucho tiempo fue el privilegio de personas de un status económico alto, pero con el transcurso ha llegado a estar al alcance de todo el público puesto cuyo valor varía desde lo barato a lo caro.	

	<p>Evolucionó a partir de los relojes de pared encontrar con manecillas o de preferencia el digital, conservando la correa, hecha en diversos materiales como el metal o pieles de algún animal exótico, que sirve para adaptar y posicionar el reloj en su lugar.</p>	
<p>Cinturón</p>	<p>Diseñado tanto para hombres como para mujeres y elaborado en cualquier textil, este accesorio tiene la función de concretar que la penda quede sujeta y que se mantenga en su lugar. Su diseño se define por el ancho y largo, con respecto a su material hay muchas variantes cumpliendo su estándar de flexibilidad y resistencia.</p>	
<p>Guantes</p>	<p>Originalmente fue considerado como un accesorio significativo dentro de las clases altas y las cortes reales. Se confeccionaban en tejidos finos y delicados manteniendo la flexibilidad de esta manera evitar entorpecer las actividades de las manos pues están en continuo movimiento. Normalmente hoy en día se lo usa en épocas de frío y en cuanto al deporte para proporcionar al atleta un mejor agarre y resistir los impactos (Lau, 2013)</p>	

Nota. Esta tabla muestra las tipologías de los accesorios.

Fuente: (Saca, 2019)

2.3. Diseño Artesanal

2.3.1. Definición

El diseño artesanal en Latino América es un término relativamente nuevo ya que surge a finales del siglo XX con la creación de escuelas de diseño que fomentaron la fusión de la materia como tal con diferentes disciplinas o artes (Mazabalín, 2021).

El proceso de diseñar o rediseñar un objeto artesanal precisa una etapa de ensayo y error, surge del seguimiento de varias fases consecutivas, como la idea, los bocetos, los moldes, selección de materiales, entre otros. Conlleva además el aplicar los conocimientos técnicos aprendidos o técnicas ancestrales empíricas, es una manera muy original y creativa de obtener productos con un mayor grado de excelencia, sin anular el valor cultural de cada pieza artesanal. (Chacón, 2008)

2.4. Tejido

2.4.1. Definición

El tejido artesanal consiste en el proceso llevado a cabo para crear productos o prendas de vestir mediante la transformación de la materia prima obtenida de la naturaleza, aplicando técnicas manuales que incluyen el uso de diversas herramientas, en el que predomina el esfuerzo mental y físico (Bustos, 2009).

El desarrollo en la producción de tejidos parece estar moviéndose en dos direcciones. Uno es el desarrollo basado en cuestiones ambientales éticas y el otro es el desarrollo basado en tecnología futura basada en el progreso científico. Y también se realizan tejidos más sostenibles con futuros bien diseñados.

2.4.2. Tejido Artesanal

Los conocimientos ancestrales son creencias, saberes, técnicas, prácticas vivas de uso cotidiano o esporádico que forman parte del patrimonio inmaterial de los pueblos y nacionalidad de Ecuador. Los conocimientos no son estáticos, se vienen construyendo a

través de generaciones y se transmiten de forma oral, física o manuscrita. (FLACSO Ecuador, 2016, pág. 17)

Se debe tomar en cuenta en cómo puede conservar las artesanías tradicionales, como el bordado con tampones, las técnicas manuales de ganchillo y el bordado con hilo de lana. Estas artesanías agregan personalidad a la tela y agregan valor al producto con el tiempo y la habilidad necesaria para hacer la tela. El cosido a mano y bordado son diferentes. Los diseñadores de moda incorporan tejidos hechos a mano y acabados a sus colecciones.

2.4.3. Tipos de tejido

2.4.3.1. Tejido plano

Este tejido está conformado por dos tipos de hilado en su estructura: el hilado que va longitudinalmente a la tela que se denomina hilado de urdimbre, el otro hilado es el que va transversalmente a la longitud, o sea a lo ancho de la tela, denominándose hilado de trama.

Figura 1.

Tejido Plano

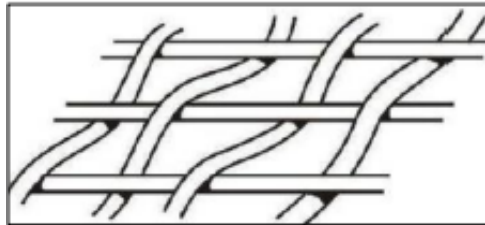

Fuente: Lockuán, 2012

2.4.3.2. Tejido de punto

Es una estructura elaborada a base de mallas entrelazando hilos por medio de agujas, ya sea a mano o por medio de una máquina.

Figura 2.

Tejido de punto

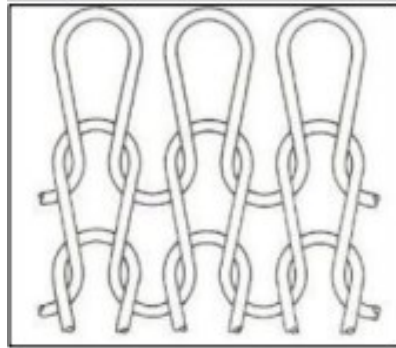

Fuente: Lockuán, 2012

2.5. Comunidad Salasaca

Los Salasacas llegaron desde el altiplano hasta donde hoy es Ecuador; se puede afirmar que su procedencia ancestral es el altiplano Boliviano, ellos vinieron caminando desde los 4.000 m.s.n.m. de altura de las cercanías del lago Titicaca, quedándose a 2.800 m.s.n.m. En las cercanías del Volcán Tungurahua en una tierra arenosa y estratégicamente ubicada para el desarrollo de la agricultura, artesanía, música y otras destrezas que lo hacen particular a otros grupos indígenas, también mantiene las diferentes manifestaciones culturales propias de su pueblo (Arcos, 2011).

En cuanto al criterio de los distintos autores y sus distintos estudios se puede evidenciar que la entidad Salasaca ha sido identificada dentro del espacio cultural como una de las comunidades que se ha desarrollado en todos los aspectos que permitan la aplicación y actualización en cada uno de sus sistemas de mejoramiento continuo en donde sus prácticas culturales así como su vestimenta han mantenido una trascendental importancia dentro de la sociedad, además de proyectar la conservación de sus creencias que simbolizan en sus tejidos así también la elaboración de tapices en sus estructura. El manejo del telar se ha convertido en una pieza fundamental para la ejecución de prendas, tapices y demás artículos para su uso y comercio (Lluglla,2016).

2.5.1. Iconografía

La iconografía tradicional salasaca puede ser observada tanto en el tejido de sus fajas, en los bordados de su indumentaria y en la pintura de sus tambores, como también se puede evidenciar en sus artesanías. Durante los primeros años del desarrollo del tapiz (a fines de la década de los 50's y los primeros años de la década de los 60's) se transpusieron las representaciones visuales tradicionales a este soporte textil.

Por otra parte, la iconografía utilizada en los tapices Salasacas tienen motivos: zoomorfos que muestra particulares de animales, ornitomorfos que representa a las aves, antropomorfos con rasgos de humanos, fitomorfos que son formas de plantas y a su vez motivos mixtos y geométricos, de diferentes tañamos, (Rowe, 2008).

Existe variedad de iconografía, pero en accesorios como artesanía no hay ciertos apliques de estos motivos, por lo tanto, se propone aplicar a accesorios motivos iconográficos estilizados de la cultura Salasaca.

Figura 3.

Motivos de la cultura Salasaca

Motivos Zoomorfos	Motivos Ornitomorfos	Motivos Antropomorfos	Motivos Fitomorfos o mixtos
43,2 %	34,7%	21,1%	1%
Descripción	Descripción	Descripción	Descripción
Venados Chivos Monos Conejos Caballos Perros o lobos	Pájaros de agua Colibríes Gallinos Pavos reales Pavos del monte Y cóndores	Situaciones Festivas Como: Hombres disfrazados de mestizos, de animales, soldados, capitanes, pendoneros	Representaciones estilizadas de plantas

Fuente: Zambrano, 2007

Motivos zoomorfos y Ornitomorfos

Sobre los animales bordados hay una amplia descripción en Costales (1959) y Hoffmeyer (1983), lo que más nos interesa son las acciones que ellos realizan y su relación con los otros signos bordados. Analizaremos qué personajes y qué animales están en las escenas, como también su ubicación en el espacio y los nombres que tienen en quechua hasta ahora, además de aquellos recopilados por los doctores Costales en 1959 y que parecen haber sido olvidados o cambiados por denominaciones en castellano. Carrasco, Eulalia. Salasaca, la Organización Social y el Alcalde (1982: 66). Trataremos de reconstruir qué animales están bordados, con la ayuda del texto de los esposos Costales (1959) que lamentablemente no ubican el animal bordado y su dibujo, pero si hay bastantes animales especificados con sus nombres y características, los mismos que los informantes ya no saben reconocer. Hoffmeyer nos ayudará con los gráficos, aunque también sólo tiene nombres genéricos y en castellano.

Motivos fitomorfos o mixtos

Francisco Cayzabana señala en una entrevista que: “En la parte inferior, como señalamos está la acequia o wingo, en colores complementarios a un lado lo femenino y otro lo masculino; intercalándose arriba y abajo. Las plantas que van por encima son parecidas formalmente, todas se bifurcan en dos, nuestro informante indica que éstas son: “alfalfa, ruda, santa maría, manzanilla, marco, ortiga, aleluya, planta de papa y de arveja... estas plantas son salasacas porque ya teníamos desde mucho antes. Estas plantas son para curar la mala suerte o para calmar dolores malignos del alma, o para limpiar los males.”

Motivos antropomorfos

Francisco Cayzabana señala en una entrevista que: “Cuando preguntamos qué fiestas se borda en los calzones, e indicó aquellas que son “muy importantes para el indígena”: Capitanes (15 de noviembre), Caporales (22 de enero), Chisi Octava (15 de junio), Alcaldes (varias fechas en el año).

Hay coincidencia acerca de la importancia de las fiestas con la investigadora Eulalia Carrasco (1982) quien indica: “Quizá por esto las fiestas de mayor trascendencia son: Caporales (primeras cosechas, grano tierno), Corpus Christi (cosecha) y Pendoneros

y Capitán (siembra), en las que la relación hombre-naturaleza se manifiesta con mayor fuerza”⁸ . Además de éstas se encuentra la fiesta de Capitanes que está representada en los bordados por hombres montados a caballo, con uniforme al igual que los soldados, con fusil o espada. No encontramos los otros personajes como el loa y el paje. De la fiesta de los Caporales están el riguante o cabecilla mestizo, las mulas con carga simbolizando oro y las doñas; no están el achupalla mondongo o negro, el ñuño o el caporal. De la fiesta de Chisi Octava se encuentran hombres haciendo bailar al oso o chusuy, hombres disfrazados de osos y monos. Otros personajes que se pueden observar son cazadores de venados, el rey de la fiesta de Reyes.

2.5.2. Tejidos de la cultura Salasaca

2.5.2.1. Procesos del tejido

El hilado implica también torsión, proceso en el que se unen varias fibras cortas para formar el hilo. El hilo, al retorcerse durante el proceso de hilado, mantiene unidas las fibras cortas y así adquieren resistencia. El hilo destinado a tejerse se tuerce con fuerza para aumentar su potencia, mientras que el hilo destinado a tricotarse se tuerce de forma más holgada para darle cierta elasticidad.

La gran mayoría de las fibras se procesan para producir hilados que más tarde pasan por un proceso de construcción para obtener los tejidos.

El fabricante es quien controla el grosor de la fibra durante este proceso. Las fibras filamentosas se cortan para parecerse a las fibras cortas, es decir, para simular las propiedades de las fibras naturales, en especial cuando se mezclan con estas.

El tejido en Salasaca se realiza en dos tipos de telar: el de pie, de origen hispano y el de cállua o de cintura. El primero es utilizado para la confección de ponchos, anacos, rebozos, listas y tapices. En el de cállua se tejen las llicllas, los chumbis y los coshtol o costales, es decir las prendas de mayor contenido y origen prehispánico. Los principales tejidos que reconocen los investigadores Costales son: los chumbis o fajas usadas tanto por niños y adultos de ambos sexos; los wawa chumbi, prenda femenina, el calzón watana

chumbi del hombre y el mayto chumbi para los niños recién nacidos. También se puede reconocer las munanay chumbi con signos y los yanga chumbi con colores y figuras geométricas, ambas son tejidas por el hombre.

A diferencia de otros pueblos, los salasacas tejen primero y tiñen después, excepto los chumbis que son tejidos con hilos de algodón adquiridos en diversos matices. Todos los colores se obtienen de tintes artificiales a excepción del rojo en distintos tonos claros y oscuros hasta llegar al morado, estos colores provienen de la cochinilla.

2.5.3. Tapiz

La elaboración del tapiz, forma parte de las artesanías andinas más representativas, aquí se observan diseños únicos característicos del pueblo, entre ellos se tiene a: “el danzante” y “las chismosas” como personajes culturales más representativos, el primero representa la fiesta del Inti Raymi y la segunda es una representación de las mujeres caracterizadas por su vestimenta, otros diseños que se encuentran son: paisajes, animales como las aves y las alpacas de manera recurrente, personajes preincaicos, diseños geométricos, etc. (Carrillo & Bosquez, 2018)

2.6. Selección de Fibras

2.6.1. Fibras

2.6.1.1. Definición

Los tejidos están compuestos básicamente por fibras y se clasifican en naturales o sintéticos, cada uno con sus propias características y cualidades. Sin embargo, son las fibras de algodón las que hacen que los tejidos sean transpirables, y las fibras de lana son prendas sensibles al calor porque pueden hacer prendas cálidas.

El método de hilado de las fibras y los hilos construidos afectan las propiedades y la apariencia de la tela terminada. El acabado y otros tratamientos se pueden aplicar en diferentes etapas de la producción textil, como textiles, hilos, tejidos o prendas acabadas. No tiene sentido decir que la tela hecha de fibras naturales es buena para el medio

ambiente y la tela artificial es mala. Los productos químicos también se pueden utilizar para fabricar fibras naturales y los plásticos se pueden reciclar. Las propiedades del tejido se pueden integrar en la composición de las fibras, reduciendo la necesidad de procesos de acabado químico y mecánico.

2.6.1.2. Fibras naturales

Las fibras naturales están sujetas a irregularidades en su crecimiento y por lo tanto no son de tamaño uniforme.

En el libro de “Diseño textil tejidos y técnicas” manifiesta que: Las fibras naturales se obtienen a partir de fuentes orgánicas. Se dividen en fibras vegetales, compuestas por celulosa, y fibras animales, compuestas por proteínas (2014; pàg:46).

El uso extensivo de fibras naturales y sus productos se debe a propiedades como baja densidad, alta resistencia, módulo y rigidez específicos, su naturaleza no abrasiva, a que pueden emplearse como cargas hasta obtener altos niveles de llenado, y a su biodegradabilidad. Por otro lado, las fibras naturales son materias primas provenientes de fuentes renovables y altamente disponibles, por lo cual están siendo empleadas en industrias como la automotriz, la construcción, calzado y mobiliario, si bien para su uso adecuado se requiere generar mayor conocimiento sobre sus propiedades para que los diseñadores puedan incluirlas en nuevos proyectos.

2.6.1.3. Fibras animales

Las fibras animales se derivan de las proteínas, se habla de secreciones de glándulas especializadas, como en el caso de la seda, y productos de folículos pilosos como la alpaca, oveja, angora, cabra, vicuña, entre otros. Se diferencian especialmente de las fibras vegetales ya que la albúmina es la sustancia básica y característica de las mismas, contrario a esto, la celulosa en las fibras vegetales (Perugachi, 2022).

Existen animales de los que se usa su piel mezclada con otras especies para crear tejidos exóticos y elementos de tapicería, para mejorar su resistencia se implementa pelos

de vaca o caballo. Cada vez encontramos en el mercado prendas con materia prima organica en las cuales merman los químicos biodegradables, han ganado reconocimiento mundial por su inexistente toxicidad o impacto al ambiente.

2.6.1.4. Fibras vegetales

Las fibras vegetales forman parte de las fibras naturales y se pueden extraer de diferentes partes de las plantas, como hojas, tallos, semillas o frutos. Según la ubicación de las fibras en la planta, se suelen clasificar en dos grandes grupos: fibras blandas y fibras duras. (Perugachi,2022)

Esta fibra se está convirtiendo en una alternativa realmente llamativa para aplicaciones industriales por su bajo costo, peso ligero y por ser una materia prima renovable con propiedades superiores a otros materiales cuando se utiliza como refuerzo en materiales compuestos de matriz polimérica. Este tipo de materiales se vienen utilizando en industrias como calzado y marroquinería, componentes en caucho, sector transporte y construcción, por citar los más relevantes.

Están compuestas sustancialmente de celulosa, en contraste con otras fibras, son más resistentes óxidos y ácidos orgánicos, aunque más vulnerables a los ácidos minerales fuertes. (Betancourt, 2018)

2.7. Ligamentos utilizados

2.7.1. Ligamentos rectos

2.7.1.1. Tafetán

El tejido tafetán consiste en urdimbres y tramas del mismo grosor. Al tejer, las tramas se alternan con las urdimbres, generalmente creando una tela bien tejida. La tela de ligamento tafetán es suave y adecuada para estampados, plisados y fruncidos.

2.7.1.2. Sarga

En la trama de sarga, la trama se teje sobre al menos dos urdimbres y luego vuelve a pasar por debajo de una o más urdimbres. Al desplazar el tejido a lo largo de toda la longitud de la tela de esta manera, se crea el efecto de líneas diagonales y es posible atravesar la tela en varios ángulos. La sarga regular tiene líneas que forman una diagonal de 45 grados, que representan ángulos más altos.

2.7.1.3. Satín

Los tejidos satinados tienen un aspecto brillante y una sensación suave, dependiendo de cómo estén dispuestos los hilos en la superficie del tejido. Las urdimbres se tejen para cubrir las urdimbres y viceversa. El tejido liso se usa a menudo para el forro porque puede deslizarse fácilmente sobre otras prendas.

2.8. Teñido ancestral

2.8.1. Teñido textil

El teñido textil es el proceso químico, natural o sintético en el que se añade un colorante a los textiles y otros materiales, con el fin de que esta sustancia llegue a formar parte del textil y adquiera un color distinto al original. A su vez, no sólo requiere el uso de colorantes, sino también de varios productos que se conocen como auxiliares de teñido, dichos auxiliares son elementos que mejoran las propiedades de los productos terminados, no solamente la calidad del teñido, sino también características como suavidad, textura, firmeza, resistencia, entre otros (Perugachi, 2022).

2.8.2. Colorantes naturales



Se denominan colorantes o tintes naturales a aquellas sustancias orgánicas que han sido extraídas de fuentes vegetales, animales y minerales para la tintura o coloración de las fibras textiles. Estos colorantes pueden ser zumos de frutas o vegetales, minerales pulverizados, fragmentos de insectos, extractos de productos naturales y sus concentrados (Perugachi,2022).



Según Roquero y Córdoba (1981), los colorantes naturales son sustancias orgánicas que tienen propiedades modificadoras de color, de origen vegetal, animal y minerales. Este es el resultado de varios procesos manuales, incluyendo remojo, fermentación y cocción. Algunos son solubles en agua, hervir es suficiente para liberar el colorante, y hay otros insolubles, necesitan fermentar primero. Las otras sustancias requieren un intermedio para la transferencia de color, que se llama pigmento (Perugachi, 2022).



2.9. Accesorios y desarrollo de artesanías



Tabla 2.





Líneas Artesanales

ARTESANÍAS	CONCEPTO	GRÁFICO
Trabajos en cueros y pieles	Producto o artículo desarrollados en base a la técnica de transformar la piel de los animales con o sin pelo debidamente curtida.	
Productos de imaginería	Figura(s) modelada(s) que representan una serie sucesos, ritos y costumbres, principalmente de uso decorativo.	

<p>Trabajos en madera</p>	<p>Artículos trabajados en diferentes maderas con la ayuda de herramientas manuales y eléctricas para darle la forma deseada.</p>	
<p>Producto de fibra vegetal</p>	<p>Artículo confeccionado principalmente a mano utilizando la técnica de entrelazar y anudar fibra vegetal, o transformado las diversas partes utilizables de una planta convirtiéndola en materia prima para la confección del producto final.</p>	

<p>Tapices y alfombras</p>	<p>Los tapices son elaborados generalmente en telar horizontal o alto y las alfombras en tejidos a nudo en telar vertical o bajo lizo.</p>	
<p>Trabajos en metales preciosos y no preciosos</p>	<p>Artículos confeccionados con oro, plata o platino, o combinación de ellos; pudiendo ser chapados y trabajados con otros complementos;</p> <p>Trabajos en metales no preciosos: artículos confeccionados en otros metales que principalmente son chapados en metal precioso.</p>	

Textiles	Tejidos elaborados con técnicas diversas, utilizando elementos vegetales (algodón y sus variantes) y animales, en este último principalmente la de los camélidos sudamericanos.	
Sombreros y tacados	Indumentarias para cubrir la cabeza que consta de opa y alta, que puede ser elaborado en diversos materiales: Tocado, cualquier indumento para cubrir la cabeza desde un elemento simple a uno muy completo y confeccionado con diversos materiales.	
Piedra tallada	Artículo que, mediante diversas técnicas, modifican la superficie, el	

	<p>tamaño o la forma de la piedra natural.</p>	
<p>Vidrio</p>	<p>Producto desarrollado aplicando la técnica de pintado a mano, aplicada sobre vidrio plano.</p>	
<p>Vidrio pintado</p>	<p>Producto desarrollado aplicando la técnica de pintado a mano, aplicada sobre vidrio plano.</p>	
<p>Productos de Mate</p>	<p>Productos elaborados haciendo uso de una cucurbitácea (mate), aplicando sobre la superficie diversas técnicas, las cuales representan iconografías y escenas de tradición popular.</p>	

Nota. Esta tabla muestra todas las artesanías realizadas en Salasaca.

Fuente: (Chiliquinga, 2017)

2.10. Marcas referentes y/o aspiracionales

Makua

Figura 4.

Marca Makua

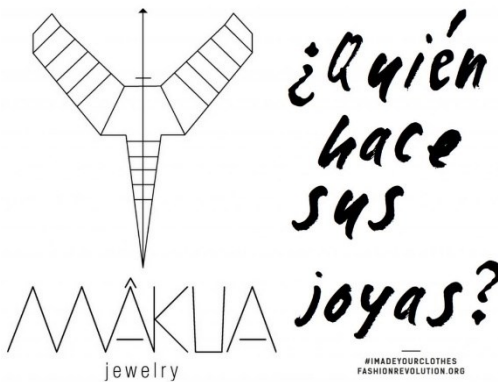

Fuente: Makua jewelry, 2015

Es una marca creada por Arango María Paulina quien encontró una oportunidad y dar a conocer la artesanía a nivel mundial, tiene un concepto diferente y es combinar artes ancestrales con otros materiales que lo adecuan con lo moderno y lo artesanal.

Cuenta con un equipo de trabajo importante como lo son las comunidades indígenas en donde existen artesanos muy hábiles, también una directora creativa, una directora comercial y un gerente de desarrollo de negocios.

Makua es una palabra del dialecto Embera que así se llama un pájaro que vive en las copas de los árboles, así lo ha ido adecuando la marca y haciendo referencia a una palabra de rescate que estén en riesgo de desaparecer.

En una entrevista Arango manifiesta que: Hay una riqueza cultural enorme y que se debe a dar a conocer el arduo trabajo que realizan los artesanos dándoles así un sustento económico y también ayudando a que no desaparezcan estos saberes a lo largo del tiempo.

Figura 5.

Artesanas Makua



Fuente: Makua jewelry, 2016

Maliparmi

Figura 6.

Marca Maliparmi



Fuente: Revista Moda, 2014

Es una marca de accesorios artesanales que fue fundada en 1977 por Paresi Marol, cada uno de los diseños son inspirados en la naturaleza y la cultura.

Maliparmi consiste en un estilo atemporal y que toda mujer lo haga de uso cotidiano, el significado de la marca es preservar la artesanía de los procesos tradicionales y también experimentar con tejidos y bordado hechos 100% a mano.

Figura 7.

Marca Maliparmi



Fuente: Revista Moda, 2014

2.10.1. Visionario

Maquipura

Es un emprendimiento que surgió en 2008 y nace en Ecuador, esta marca significa en quechua ayudar creó este lugar para mostrar las diferentes piezas elaboradas por artesanos que conoció al recorrer diferentes provincias del país.

Ivonne Durán es la fundadora de la marca donde visitó varios talleres en Azuay, Cotopaxi, Chimborazo e Imbabura, lo cual eligió a 62 artesanos, esta emprendedora diseña jarrones, collares, bolsos, ropa, bandejas, objetos decorativos en conjunto de los artesanos.

Los tapices están hechos en telar de cintura por los Saraguro, con lana de borrego en colores que los diseñe Ivonne y de la misma manera las figuras, la materia prima se obtiene de las mismas comunidades de los artesanos.

Figura 8.

Marca Maquipura



Fuente: Vicente Costales/Lideres, 2017

Mohel

Figura 9.

Marca Mohel

MÖHEL

Fuente: Bloggy Mery, 2019

Fue fundada en 2016 por Mónica y Elena Díaz, Mohel es un fruto de su pasión por la moda y de su apuesta por la creación de piezas únicas que combinasen materia prima de gran calidad, artesanía, fabricación nacional, durabilidad y diseño exclusivo y atemporal.

La firma de bolsos y accesorios en España que son elaborados artesanalmente entre ellos, el cinturón 'Coco' de Letizia con hebilla forrada de la misma piel con grabado de

cocodrilo, que es una pieza elegante, sofisticada y muy versátil, que Letizia seleccionó de entre las que crea esta marca con tienda online y física.

Las hermanas Diaz apuestan por la fabricación artesanal con el objetivo de mantener vivo los oficios de toda la vida como la marroquinería, que definen su estilo como clasicismo contemporáneo basado en la calidad y el diseño. A sus diversas creaciones han ido incorporando una colección de ropa de producción local realizada en materiales orgánicos formada vestidos, chaquetas, blusas, pantalones y pañuelos; "básicos" especiales de colores neutros fáciles de llevar y a precios asequibles.

Figura 10.

Marca Mohel



Fuente: Bloggy Mery, 2019

CAPÍTULO III

3. INVESTIGACIÓN DE MERCADO

3.1. Análisis extremo

3.1.1. Análisis PEST

Rosso, (2014) menciona que: El análisis PEST es una metodología que se basa en algunas variables del contexto externo, las cuales son capaces de definir el escenario en el cual opera la organización. Se trata de un análisis cuyo objetivo implica delimitar los factores que podrían ser relevantes en las tendencias generales, pero, además, nos proporciona una información útil para el proceso de toma de decisiones y en las elecciones estratégicas y operativas de la organización.

3.1.1.1. Entorno político

Actualmente la política ecuatoriana gira en torno a las nuevas decisiones del actual mandatario 2021; se presenta un Ecuador totalmente inestable, dificultad que viene arrastrando desde hace años por ideologías políticas de izquierda. La inestabilidad se presenta en varios ámbitos político, económico, social, ambiental e incluso legal.

Desde la política monetaria la implantación del sistema de dinero electrónico a gran escala, así mismo medidas propuestas para el sector externo evitando la salida de dólares del país de manera transitoria, una reforma arancelaria, fortalecer los controles tributarios desarrollando estrategias para combatir la evasión y elusión de impuestos y finalmente algunas medidas propuestas para la reactivación económica en el fortaleciendo la estructura agraria y proteger el empleo todas estas propuestas tienen como propósito el fortalecimiento de la economía ecuatoriana en tiempos de pandemia.

3.1.1.2. Entorno económico

De la misma manera (Granda et al., 2020) determinan que el esquema monetario necesita ser protegido de las presiones a las que lo expondrá esta crisis global, esto se origina debido a las grandes falencias que presenta la economía ya que la deuda pública ha incrementado en los últimos 15 años, las medidas anunciadas por el Gobierno, centradas en una política de austeridad y de corte contractivo, son insuficientes para cubrir las necesidades de: incrementar las asignaciones de emergencia en salud; fortalecer y proteger el esquema monetario; defender la capacidad de consumo de los hogares; proteger la capacidad de producción de nuestra economía y la generación de empleo; fortalecer el emprendimiento y asegurar la generación del valor agregado a la producción.

Las PYMES juegan un papel significativo en la economía ecuatoriana, ya que estas contribuyen al desarrollo económico del país, sujetas a las cambiantes condiciones y necesidades que presenta el mercado, al mismo tiempo que fomentan la producción de la industria nacional y aportan a la reducción de la tasa de desempleo del Ecuador, misma que se ha venido reflejando con el 33,5% a partir del último trimestre del presente año.

Los precios de los productos son volátiles por la falta de comercialización alcanzando la inflación al 0,17% en junio del 2020 según el Índice del Precio del Consumidor, así mismo la reactivación económica continua en aplazamiento y el desempleo va cada día tomando progresividad y a la par que la economía se reactiva incrementa el nivel de contagios a lo que impide retomar las actividades con normalidad.

El Producto Interno Bruto (PIB) creció 4,2% en 2021, superando la proyección más reciente de 3,55% presentada por el Banco Central del Ecuador (BCE). Este aumento respondió a la variación de 10,2% del Gasto de Consumo Final de los Hogares, cuyo nivel superó el período de prepandemia. Este resultado refleja una recuperación de las actividades económicas y productivas en el país (Banco central del Ecuador, 2022).

La falta de financiamiento es otro de los problemas para las pequeñas y medianas empresas, máxime si se tiene en cuenta que un alto porcentaje de estas se dedican al

comercio y la manufactura, resultando prácticamente vital que cuenten con el financiamiento para apalancar su crecimiento, pero prestando atención de las tasas de interés que sean justas y asumibles, para que cumplan su rol de estímulo al crecimiento. A pesar de los esfuerzos de la banca pública los procesos para el crédito siguen siendo muy engorrosos, complicados y demorados (CFN, 2019)

3.1.1.3. Entorno social / cultural

Describe las actitudes sociales, comportamientos y tendencias que impactan en la organización y su mercado objetivo. Actitudes y creencias compartidas sobre una serie de factores, como el dinero, el servicio al cliente, las importaciones, la religión, los tabúes culturales, la salud, el trabajo, el ocio, el medio ambiente; el crecimiento de la población y la demografía, la inmigración/emigración, el tamaño/estructura de la familia, las tendencias del estilo de vida, etc.

En la actualidad, se dispone de un número reducido de artesanos que mantienen las prácticas ancestrales vigentes, sin embargo, año tras año se busca enseñar y transmitir los conocimientos a las siguientes generaciones con el fin de que los saberes ancestrales no se extingan en un futuro cercano, pero desafortunadamente son escasos los interesados en aprender los oficios que caracterizaban a los pueblos y comunidades indígenas, todo debido a que en tiempos actuales las nuevas generaciones no mantienen interés por ello y a cambio buscan nuevas oportunidades, oficios y profesiones que se adaptan a la una realidad basada en una globalización mundial (Perugachi, 2022).

La cultura, debe hoy ser analizada como ese rubro dentro del plan de desarrollo nacional de ciertos países que ha adquirido una dimensión económica y que ha generado empleo, ha aportado plusvalías a otras actividades (turismo, ocio, etc.) y crece la percepción de su importancia como de la necesidad de no abandonarla a una actividad marginal u ornamental. Estas tendencias, desgraciadamente poco asumidas por los poderes públicos, presentan una nueva visión de la gestión cultural evidenciando la importancia de una capacitación de acuerdo con estos nuevos escenarios. Algunas investigaciones, estadísticas y datos permiten evidenciar que nos encontramos ante un

sector de difícil delimitación, con grandes interacciones con otras actividades y con un potencial social considerable. El cual adquiere más significado en los procesos de globalización y ante los cambios de la sociedad de la información. (Petroff, 2021)

3.1.1.4. Entorno tecnológico

Los negocios son cada vez más tecnológicos, de ahí la importancia de este análisis. Los factores tecnológicos tienen en cuenta la tasa de innovación y desarrollo tecnológico que puede afectar a un mercado o industria. Los factores podrían incluir los cambios en la tecnología digital o móvil, la automatización, la investigación y el desarrollo. Aparte de la tecnología digital, pero también hay que tener en cuenta los nuevos métodos de distribución, fabricación y también la logística. Se describe la tecnología que puede afectar la forma en que una organización en Ecuador produce, distribuye y comercializa sus productos y servicios. Curtis, V. G. (2020)

En los últimos años las PYMES ecuatorianas tienen una tendencia a seguir trabajando de la misma manera que lo han hecho siempre, no se han notado incrementos en la productividad, con un pobre desarrollo tecnológico y sin crecimiento estructural. Al propio tiempo no existen mejoras en alcance de mercado, casi todas se enfocan en lo local o nacional y son incipientes las que exportan, representando entre un 6% y 7% a nivel nacional, con una trascendencia que apenas llega a Colombia o Perú (Arguello, 2019)

El manejo de los estados financieros de la industria textil ecuatoriana permitirá enfocar la producción para sobrevivir a esta recesión y convertirla en una fuerte inserción internacional. Para ello, es necesario que el gobierno central reduzca los impuestos a las materias primas, aumente el margen de ganancia de la producción en el sector textil.

3.1.1.5. Entorno ambiental

“La promoción del sistema de economía social y solidaria y el reconocimiento de los derechos de la naturaleza son importantes pasos hacia una Economía Ecológica, concepto por el cual trabajamos en Ecuador. Vislumbra oportunidades para el país porque

permite reconocer la contribución económica de los servicios ambientales como sector estratégico para el establecimiento de una sociedad del Buen Vivir”, comentó Tapia.

Por otro lado el Ministerio del Ambiente de Ecuador (MAE) ha implementado diferentes mecanismos para fomentar la conciencia ambiental, tanto a nivel social como al nivel industrial y empresarial, con el objetivo de garantizar la menor afectación ambiental, por medio de la aplicación de buenas prácticas ambientales, procesos de producción más limpia, gestión integral de residuos e implementación de iniciativas conjuntas para la ejecución de diferentes proyectos, entre ellos restauración forestal (Ministerio del Ambiente, 2021).

El uso masivo de tintes sintéticos tiene un efecto adverso sobre el medio ambiente. El empleo de tintes de tina, azufre, enzimas, ácido acético, naftol, nitratos, compuestos de cromo, jabones y metales pesados como plomo, cobre, arsénico, níquel y mercurio, hacen que las aguas residuales de tintes textiles sean altamente tóxicas. Otros productos químicos nocivos presentes en el agua de tinte pueden ser fijadores de tinte a base de formaldehído, suavizantes a base de hidrocarburos, quitamanchas a base de cloro, químicos de tinte no biodegradables. (López, 2020, p.1)

3.1.1.6. Entorno legal

El marco legal de sustento de las PYMES en Ecuador, tiene su origen en lo expresado en el artículo 276 de la Constitución del Ecuador aprobada en el año 2008, en el numeral 2 se plantea como objetivos del régimen de desarrollo del País: “Construir un sistema económico, justo, democrático, productivo, solidario y sostenible basado en la distribución igualitaria de los beneficios del desarrollo, de los medios de producción y en la generación de trabajo digno y estable” (Asamblea Constituyente, 2008).

3.1.2. Tendencias de consumo

Los daños que la producción textilera industrial causa afectan directamente al planeta que habitamos y, aunque los ecosistemas poseen cierta estabilidad y capacidad de amortiguación, a pesar de la explotación sostenida y superados determinados niveles de alteración, se producen cambios irreversibles que, en algunos casos, ponen en peligro la vida sobre el planeta (Zeas, 2017).

Desde la Revolución Industrial, la producción en serie ha ganado terreno en desmedro de la producción artesanal y las de menor escala. Este fenómeno ha generado a su vez, grandes volúmenes de desechos, mayor requerimiento de particular y, en muchos casos, una producción desmedida, pero no se ha tomado en cuenta los daños colaterales que esto ocasiona. Nos hemos convertido en sociedades de consumo que habitamos en medio de industrias capitalistas.

En nuestra sociedad de consumo es fácil llegar a ser víctimas de lo que se considera «consumo compulsivo»: comprar por comprar, en lugar de hacerlo para satisfacer una necesidad o deseo. Ir de compras se ha convertido en una actividad de ocio, de manera que no concebimos que podamos dar un paseo sin comprar nada por el camino” (Ecologistas en acción, 2008, párr. 1).

Existen muchos productos innovadores para darle una vida ecológica a las prendas y todavía hay alternativas en el mundo del reciclado y reutilizado de las prendas, somos una sociedad muy consumista y por lo tanto al comprar estas prendas se ayuda a prevenir la devastación ambiental, al elegir una prenda de segunda se le quita el poder del comercio desleal y prevalecen en el mercado las micro empresas locales dedicadas a esto.

La moda rápida además de ser una moda insostenible es de muy mala calidad porque a los fabricantes no les importa el daño que se hace al planeta y solo les importa vender, por otra parte, cuando se obtiene una prenda muy mal hecha es fácil para el consumidor desecharla porque simplemente no dura o pasa de temporada.

3.1.3. Segmentación del mercado potencial

En este proyecto se ha determinado que el segmento del mercado potencial le corresponde a hombres y mujeres entre 25- 34 años de edad, con un nivel académico superior, económicamente activos, quienes son de la ciudad de Ambato y que les interesa consumir productos elaborados artesanalmente.

Tabla 3.

Variable demográfica

VARIABLE DEMOGRÁFICA

Nacionalidad	Ecuatoriano
Sexo	Femenino/Masculino
Edad	25-34 años
Etnia	Mestizo

Nota. Esta tabla muestra las variables demográficas del mercado potencial de Ambato.

Tabla 4.

Variable Geográfica

VARIABLE GEOGRÁFICA

Ciudad	Ambato
Provincia	Tungurahua
País	Ecuador

Nota. Esta tabla muestra las variables geográficas del mercado potencial de Ambato.

Tabla 5.

Variable Socio Económica

VARIABLE SOCIO ECONÓMICA

Nivel socio económico	Medio, medio alto
Nivel de estudios	Superior, tercer nivel
Ocupación	Profesionales
Ingresos	Entre \$800 a \$1500

Nota. Esta tabla muestra las variables socio económicas del mercado potencial de Ambato.

Tabla 6.

Variable Psicográfica

VARIABLE PSICOGRÁFICA

Estilo de vida	Realiza actividades deportivas y realiza su trabajo
-----------------------	---

Intereses	Moda artesanal, funcionalidad
Gustos	Cuida el planeta, versátil, pendientes de las noticias mundiales.
Personalidad	Sociables, auténticos, no extravagantes.

Nota. Esta tabla muestra las variables psicográficas del mercado potencial de Ambato.

Tabla 7.

Variable Conductual

VARIABLE CONDUCTUAL

Valores	Estético y funcional
Expectativa	Moda artesanal, si te gusta, úsalo
Nivel de fidelidad	Medio
Beneficios buscados	Funcionalidad, diseño e innovación

Nota. Esta tabla muestra las variables conductuales del mercado potencial de Ambato.

3.1.4. Análisis del sector y mercado de referencia

La moda está pasando a una velocidad increíble, las marcas producen hasta 50 colecciones al año, valorando los productos de calidad y durabilidad. Este es el resultado de muchos factores que afectan la economía doméstica y la industria global en la región. Camilo Herrera, fundador de la empresa colombiana de análisis de consumo Radar, dijo: "Estamos ante un regreso a la vieja moda: se volverá a lanzar dos colecciones al año". (El Comercio, 2021)

El sector artesanal inmiscuido en el sector textil y de moda ha tenido el mismo impacto, puesto que a raíz de la pandemia el turismo ha tenido un declive considerable, al igual que las pérdidas, muchos artesanos han abandonado sus prácticas artesanales por la baja rentabilidad de la artesanía. La nueva normalidad trae nuevas esperanzas, puesto que a pequeños pasos pero seguros se está recuperando este sector, al igual que muchos otros.

De acuerdo con Hernández, Fernández, & Baptista (2010) consiste en “un proceso que recolecta analiza y vincula datos cuantitativos y cualitativos en un mismo estudio o una serie de investigaciones para responder a un planteamiento del problema”. Se trata de un estudio no experimental de carácter descriptivo y transeccional. La muestra se conformó con 111 empresas de un total de 156 donde se encuentran las pequeñas y medianas empresas manufactureras distribuidas de acuerdo con el muestreo estratificado proporcional: 101 pequeñas y 10 medianas, se consideró el 5% de error de muestreo para su cálculo. Los sectores considerados para el estudio fueron: Productos alimenticios y bebidas; Textiles y prendas de vestir; Cuero y derivados; Productos de madera y muebles; Papel y productos de papel; Productos farmacéuticos y químicos; Productos de caucho y plástico; Productos metálicos, maquinaria y equipo. Los mismos que para efectos de análisis fueron agrupados en cuatro grupos.

El sector artesanal tiene la necesidad de saber cuáles son las variables productivas y económicas que destacan en las artesanías especificando las causas de la producción como; un negocio rentable con mayores ingresos, menores precios y disminución de costos de producción. En general la competitividad en este sector se decretará fundamentalmente por el nivel y desarrollo económico y provisión de recursos naturales con los que elaboran sus productos para comercializarlos. (Yagual, 2021)

3.1.5. Índice de saturación del mercado potencial

Hoy en día realmente no está claro qué comunidad continúa con esta profesión épica, de mantener las costumbres culturales nacionales. En este sentido, el problema es La situación por la que vivieron los artesanos por la pandemia de Covid 19, muchos de los artesanos vendían sus productos a bajo costo. Siendo así que este es el único sustento

de los artesanos y esto a su vez significa una disminución en su producción, lo que tiene un impacto drásticamente en su economía. sin contarlo que muchos artesanos solo conocen este oficio y no pueden concentrarse en otro trabajo.

Los viajeros que visitan el mercado Centenario o Plaza de ponchos provienen principalmente de países como: Estados Unidos, Canadá, Francia y Argentina. En este sector turístico se produce oferta y demanda, y gracias al surgimiento de elementos de identidad local ha podido consolidarse como uno de los mercados más demandados por los turistas. De igual forma, la movilización de visitantes nacionales hará un aporte significativo al sector turístico, donde las principales ciudades son Quito, Guayaquil, Ibarra y otras ciudades, incrementando así la demanda existente del mercado artesanal. Según las herramientas de recolección de datos de la encuesta realizada por el autor, el 69% de los visitantes de la Plaza Poncho son extranjeros y el 31% son nacionales.

Canadá es un mercado que el Ecuador no ha explotado mucho en tema de tejidos elaborados a mano, actualmente en el mercado canadiense el tipo de productos que se busca exportar no se encuentran en circulación, según Karla Laverde (2017), posible consumidora de estos productos, menciona que los únicos artículos artesanales ecuatorianos en Canadá son artesanías comunes: manteles bordados a mano, collares, pulseras, sombreros de paja toquilla, entre otros. No existen barreras de entrada existentes a estos productos, fuera de los comunes, según Dario Vera (2017), importador canadiense de productos textiles, se debe pagar un impuesto de entrada al país en la aduana canadiense, este impuesto es asumido por el comprador, este impuesto inicia desde un rango de 4.8 % del valor total de la carga y el cual aumenta dependiendo de la cantidad de productos que ingresen. (Larrea, 2017)

Por otro lado Canadá no tiene restricciones a la importación de estos productos, Ecuador y Canadá son miembro de un SGP (Sistema Generalizado de Preferencias), Canadá otorga este SGP a países en desarrollo dándole preferencias arancelarias a determinados productos, dentro de este sistema se encuentran los tejidos hechos a mano, adornos o accesorios cosidos a mano. los cuales deben llegar con un certificado de artesanía calificada especificados en la partida mencionada con anterioridad 61179090-

Partes de prendas o complementos (accesorios), de vestir de punto o de ganchillo Como se menciona en la Guía de Etiquetado para Alimentos y Productos Textiles elaborado por Proecuador. (Larrea, 2017)

3.1.6. Análisis estratégico de la competencia (benchmarking)

En Salasaca existen muchos artesanos que se dedican a realizar artesanías como pueden realizar desde objetos para el hogar como los tapices hasta la indumentaria y demás artesanías, esto lo requiere de mucho tiempo para realizar un tejido y todo esto dependerá de cuan elaborado sea.

Actualmente existe una marca llamada curindi que a logrado destacar de Salasaca, que se especializa en la elaboración de tejidos como los tapices, chales y bufandas pero también realizan subproductos como lo son los bolsos, mochilas y cojines.

Desde 1987, el taller de artesanías "Curindi" ha venido fortaleciendo y promoviendo el legado cultural del tejido de tapices del Pueblo Kichwa Salasaka. De julio a agosto de 1997, Andrés Jerez Chango, fue expositor en la Feria Internacional de Pasto – Colombia. Para 2005 fue expositor en la FITE (Feria Internacional del Turismo en Ecuador) en Guayaquil. En abril de 2015 fue invitado al Campamento de Artesanías Latinoamericanas 2015, en el Centro de Coordinación en Arte Público de Shanghai – China. Finalmente, en octubre de 2015 participó en la V Feria de Artesanías del Mercosur, Puerto Iguazú – Argentina, donde además recibió una mención especial. Todos los logros alcanzados hasta la actualidad son frutos de los años de experiencia y buen servicio, que han dejado en alto el prestigio de los tejidos del Pueblo Salasaka y del Ecuador. A largo plazo se busca implementar una plataforma interactiva que contengan todos los procesos de producción mediante fotos y videos; ya que conlleva el uso de conocimientos ancestrales. (Curindi, 2022)

3.1.6.1. Shigras del Ecuador

Este proyecto se creó en el 2011 con el propósito de revalorizar, visibilizar y proyectar a nivel internacional el trabajo manual de mujeres artesanas de Simiatug, la montañosa y gélida parroquia del cantón Guaranda.

La shigra es uno de sus productos emblema, cuyo desarrollo inicia con el cultivo, secado y tinturado del penco, fibra que se utiliza para tejer los bolsos y demás productos.

El shigreado, la técnica de coser cada puntada para formar la base del bolso, es un punto de partida para que los artesanos expresen los colores de sus paisajes y escenas de su vida cotidiana. Para cruzar fronteras llegando así a grandes ciudades como Londres, Berlín y otros.

3.1.6.2. Conya

Conya es una marca creada por Emilia Contreras en el 2016 su principal objetivo era trabajar en conjunto con artesanos, quienes son maestros expertos en técnicas milenarias convirtiéndose así en las bases funcionales de su marca.

Cada uno de los diseños han sido reflejados en orquídeas, motivos que deviene de la flora amazónica, elaboradas por una artesana Saragureña que aplica su técnica de tejido de mullo.

3.2. Análisis interno

3.2.1. Análisis de recursos propios y disponibles

En este proyecto se llevará a cabo una colección de accesorios con la aplicación de tejidos artesanales de la cultura Salasaca elaborados en el caserío Manzanapamba Grande, para lo cual se realizará en un taller perteneciente a una artesana, la materia prima será adquirida por proveedores textiles de la ciudad de Ambato.

Recursos económicos

Para el desarrollo y confección de la colección de accesorios los recursos serán propios y se necesita la cantidad aproximada de \$2500, mismos que se cubrirán las distintas etapas del proyecto, como la compra de material e insumos, confección de los accesorios, también el traslado del autor hacia la comunidad Salasaca, además, la remuneración a las artesanas quienes intercederán con su mano de obra para la elaboración de los prototipos finales y el pago de cada personal de las diferentes áreas de diseño.

Recursos humanos

Los recursos humanos son fundamentales para la investigadora, mismas que se contará con un tutor que guiará el proyecto, además un docente encargado de impartir la asignatura denominada Desarrollo de Proyectos, con la finalidad de impartir conocimientos para el desarrollo de la colección. Además, la colaboración de las artesanas del caserío Manzanapamba Grande quienes colaborarán para que se culmine el desarrollo de la propuesta materializada.

Recursos tecnológicos

Los recursos tecnológicos son indispensables por lo cual se necesita un computador para la redacción e indagación para el desarrollo del proyecto, un celular para la comunicación directa con la artesana del caserío Manzanapamba Grande, también es indispensable para fotografiar todo el proceso para evidenciar las actividades de recolección de datos; el uso de máquinas para la confección.

3.2.2. Análisis Cadena de valor

Las empresas deben ser competitivas para sobrevivir en el mercado. Es necesario identificar todas las actividades que se van a realizar en él "Comprender el comportamiento de los costos y las fuentes existentes de diferenciación Y la posibilidad "Todo el proceso se basa en una herramienta analítica llamada Cadena de. valor. El término VALOR en el sentido competitivo es "comprador La disposición a pagar por lo que ofrece la empresa refleja la escala Del producto en cuanto a precio y unidades que se pueden vender. Cadena de valor Muestra el valor total y consta de actividad de valor y margen. (Gómez, s.f.)

Tabla 8.

Cadena de valor

Actividades de soporte	Infraestructura					MARGEN
	Financiación, control de calidad, planificación					
	Gestión de recursos humanos					
	Capacitación, actividades que corresponden en la selección.					
Actividades de soporte	Desarrollo tecnológico					
	Procedimientos, diseño de productos					
	Compras					
Publicidad, maquinaria, servicios						
Actividades primarias	Logística interna	Operaciones	Logística externa	Marketing y ventas	Servicios Post ventas	
	Almacenamiento de materiales, acceso de clientes	Fabricación de componentes	Procesamiento de pedidos, depósitos.	Promociones, publicidad	Soporte al cliente, reparaciones	

Nota. Tomada de Gómez, s.f,

3.2.2.1. Eslabón de investigación y desarrollo

La investigación es la parte fundamental de cualquier proceso de diseño, ya que mediante ella se construyen las bases sobre las cuales construir y desarrollar los resultados creativos. Antes de empezar a diseñar, se debe indagar el mercado objetivo para el cual se va a diseñar y por el cual empieza el proceso creativo. Posteriormente se procede a rastrear

influencias históricas o culturales, analizar tendencias, influencias, de las cuales se puede sustraer colores, texturas, formas, volúmenes, siluetas. Dicha información será recopilada en varios moodboard de diseño, los mismos que serán utilizados para el proceso creativo, que parte del bocetaje (Seivewright, 2011)

Desde aquí parte el desarrollo de la colección que se inicia con el proceso de perfil de consumidor que muestra ser de personalidad no extravagante y gustoso de conocer la cultura con productos diferentes, por lo tanto, se deberá realizar propuestas que se logre evidenciar las raíces culturales de la comunidad Salasaca con la aplicación de tejidos artesanales.

3.2.2.2. Eslabón de abastecimiento de materiales y materia prima

Esta propuesta de diseño del proyecto cuenta con dos procesos, el primero es el desarrollo artesanal de partes establecidas de los accesorios y que estarán encargados las artesanas de la comunidad, el segundo proceso será la finalización del armado del accesorio y que además se culmine poniendo demás apliques. El proceso artesanal se requiere de una mínima cantidad de lana de borrego que si disponen los artesanos y demás textiles a utilizarse.

Para la segunda fase de los accesorios, los insumos, materiales y marquillas serán adquiridos en la ciudad de Ambato para mayor factibilidad de la investigadora.

3.2.2.3. Eslabón de producción

Para esta etapa también se tiene dos fases, en la primera se planteará el trabajo de un número suficiente de artesanos, quienes puedan cubrir el desarrollo de los accesorios necesarios la gestión con los grupos de artesanos y con los independientes también será importante para la elaboración de los accesorios.

3.2.2.4. Eslabón de comercialización

En este eslabón se requiere que el consumidor conozca el producto final para que así pueda adquirirlo, por lo tanto, se plantea estrategias para la comercialización de las

mismas, adecuar una tienda online o física en la ciudad de Ambato y ponerle un nombre a la marca llamativo para más atracción del consumidor y sobretodo que tenga un enfoque cultural, si la tienda es física se expondrá varios accesorios para que se puedan evidenciar.

Si la tienda es online facilitará al consumidor que no pueda visitar la tienda física y lo hará mediante redes sociales. Finalmente, el desarrollo de la colección de accesorios de la empresa se realizará conjuntamente con la artesana que evidencio todo el proyecto, quién cuenta con su propio taller en donde manufactura sus artesanías.

CAPÍTULO IV

4. MARCO METODOLÓGICO

4.1. Estudio de público objetivo

Para el desarrollo del proyecto se requiere estudiar el público objetivo, mismas que son mediante encuestas y entrevistas. Las encuestas estarán destinadas para la ciudad de Ambato a hombres y mujeres de 25 a 34 años de edad, con un nivel económicamente activo, mismas que son las personas que más consumen estas artesanías, por otra parte, la entrevistas están dirigidas a las artesanas de la comunidad Salasaca quienes tienen conocimiento sobre las técnicas artesanales.

4.1.1. Modelo de encuesta y/ entrevista

Modelo de encuesta



UNIVERSIDAD TÉCNICA DE AMBATO

Encuesta

Objetivo:

Identificar las preferencias de accesorios en hombres y mujeres de 25 a 34 años de edad en la ciudad de Ambato.

1. Género

Femenino

Masculino

2. ¿Conoce usted sobre los accesorios elaborados como artesanías en Salasaca?

Si

No

3. ¿Usted conoce en qué material elaboran las artesanías Salasacas?

Lana de borrego

Material sintético

Acrílico

Poliéster

4. ¿Con qué materiales le gustaría que estén mezclados los tejidos de la cultura Salasaca para elaborar accesorios?

Cuero

Madera

Material sintético

5. ¿Con los tejidos artesanales de la cultura Salasaca de la asociación de la comunidad, qué tipo de accesorios le gustaría adquirir?

- Bolsos de mano
- Carteras
- Billeteras
- Mochilas

6. ¿En base a la pregunta anterior, de qué tamaño le gustaría que sea?

- Pequeño
- Mediano
- Grande

7. ¿Le gustaría que el accesorio seleccionado sea estructurado u holgado?



A. Estructurado

B. Holgado

8. ¿Considera relevante impregnar motivos iconográficos representativos de la cultura Salasaca? ¿Cuáles?

- Motivos antropomorfos (Situaciones festivas)
- Motivos fitomorfos mixtos (Representaciones estilizadas de plantas)
- Motivos zoomorfos (representaciones de animales)
- Motivos ornitomorfos (Representación de aves)

9. ¿En qué se fija usted para comprar un accesorio artesanal?

- Diseño
- Novedoso
- Color
-

Funcionalidad
Calidad
Precio

10. ¿Cuánto estaría dispuesto a pagar por un accesorio, sabiendo que son elaboradas artesanalmente?

\$30-60
\$60-90
Más de \$90....

Modelo de entrevista



UNIVERSIDAD TÉCNICA DE AMBATO

Nombre del entrevistado:

Nombre del entrevistador:

Objetivo: Conocer a cerca de las técnicas artesanales con el fin de aplicarlo en el diseño y desarrollo de una colección de accesorios.

Lugar:

Hora:

Fecha:

1. ¿Cuáles son las técnicas artesanales que utilizan en el tejido y cómo lo aprendieron?

.....
.....

2. ¿Cuáles son los pasos que realizan para elaborar su tejido?

.....
.....

3. ¿Para qué nomas se emplea el tejido?

.....
.....

4. ¿Con qué maquinaria realizan el tejido?

.....
.....

5. ¿Qué iconografía plasman en sus artesanías?

.....
.....

6. ¿Qué tiempo le toma realizar un tejido?

.....
.....

7. ¿Qué es lo más difícil de realizar?

.....
.....

8. ¿Qué técnicas artesanales ha heredado de sus antepasados?

.....
.....

4.2. Selección de la muestra

Población

Es el conjunto de personas u objetos de los que se desea conocer algo en una investigación. "El universo o población puede estar constituido por personas, animales, registros médicos, los nacimientos, las muestras de laboratorio, los accidentes viales entre otros". (Pineda, Alvarado, & De Canales, 1994) (Perugachi, 2022).

Para generar una población de análisis de la investigación, en la que la población de observación sea la asociación de artesanas de la comunidad Salasaca y la población de análisis sean personas de género masculino y femenino mismas que vivan en la ciudad de Ambato-Tungurahua.

Población Finita

Se define tanto a la población de observación y población de análisis como una población finita ya los elementos que lo conforman tienen un límite o a su vez, se puede determinar su magnitud debido a que su tamaño es cuantificable. (Arias, Villacis-Keever, & Miranda, 2016) (INEC, 2010) (Perugachi, 2022)

Se establece que alrededor de 35 asociados artesanos que pertenecen a la comunidad forman una población finita y aún tienen conocimiento de la artesanía del tejido esto manifestado por Francisca Masaquiza persona perteneciente a la asociación.

Según la INEC de 2010, la población total ocupada del cantón Ambato es de 329.856, de los cuales la población de 25 a 34 años ocupa el 27,882 y su población masculina es de 13,500 y la población femenina es de 14,382.

Muestra

Es un subconjunto o parte del universo o población en que se llevará a cabo la investigación y a su vez es la una parte representativa de la población (Perugachi, 2022).

La muestra de análisis se realizará a mujeres y hombres de 25 a 34 años de edad, con un nivel académico superior, económicamente independientes, mismas que se reducen a 27,882 con este rango de edad.

Cálculo de la muestra

En toda investigación siempre debe determinarse el número específico de participantes que será necesario incluir a fin de lograr los objetivos planteados desde un principio. Este número se conoce como tamaño de muestra, que se estima o calcula mediante fórmulas matemáticas o paquetes estadísticos. (Arias, VillacisKeever, & Miranda, 2016) (Perugachi, 2022).

Para establecer una muestra en relación a la unidad de observación, se establece que población y muestra correspondan al mismo número y que población y muestra se mantengan en 35 que data por los artesanos de la asociación Salasaca.

Nivel de confianza: 95%

Margen de error: 10%

Población: 27,882 de 25 a 34 años de edad.

Tamaño de muestra: 97

Figura 11.

Cálculo de la muestra

Calculadora de muestra

Nivel de
Confianza : 95% 99%

Margen de Error:

Población:

Limpiar

Calcular Muestra

Tamaño de
Muestra:

Fuente: (Calculadora de muestra = QuestionPro2021). Recuperado de:
<https://www.questionpro.com/es/calculadora-de-muestra.html>

Usando la calculadora de muestras, obtenemos el resultado de que la muestra utilizada para desarrollar el proyecto es igual a 97. Esto corresponde al número de encuestas que deben aplicarse.

Unidades de observación y/o unidades de análisis
Unidad de observación

Según el tema de investigación, se considera que la unidad de observación está compuesta por artesanos de la comunidad Salasaca mismo que 35 artesanos de la asociación en la comunidad y que hacen muchas contribuciones con sus principales intereses de investigación en el conocimiento y la información sobre la artesanía.

Unidad de análisis

La unidad de análisis establece que hombres y mujeres de 25-34 años de edad, con un nivel académico superior, activamente económicos, son designados como unidad de análisis del proyecto por ser un grupo de consumidores.

Tipo de muestreo

El muestreo no probabilístico es una técnica de muestreo donde las muestras se recogen en un proceso que no brinda a todos los individuos de la población iguales oportunidades de ser seleccionados. (Cuesta, 2009) (Landa,2022).

El muestreo es no probabilístico porque existirá criterios por parte de la investigadora que uno o más estén sujetos a la participación en el estudio.

Muestreo por conveniencia

Consiste en la selección por métodos no aleatorios de una muestra cuyas características sean similares a las de la población objetivo. También puede ser que el investigador seleccione directa e intencionadamente los individuos de la población que van a ser analizados. (Arias, Villacis-Keever, & Miranda, 2016) (Perugachi,2022)

En este estudio se utiliza una muestra por conveniencia debido a que se seleccionaron artesanos de la comunidad de Salasaca como unidades de observación debido a que mantienen un lugar de población cercano a la investigadora. Por ello se realizará entrevistas a los artesanos de los cuales se adjuntará información sobre su tejido y otros procesos.

Criterio de la muestra

Se ha seleccionado los siguientes criterios para el objeto de estudio:

Tabla 9.

Criterios de la muestra

Muestra 1	Muestra 2
<p>Asociación de artesanas de la comunidad Salasaca.</p> <p>Artesanas</p> <p>Pertenecientes a la comunidad Salasaca.</p> <p>Conocimiento previo al proceso del tejido artesanal y las técnicas</p>	<p>Consumidores</p> <p>Género</p> <p>Edad</p> <p>Etnia</p> <p>Estado Civil</p> <p>Nivel académico</p> <p>Estrato social</p> <p>Consumidores de productos artesanales</p>

4.3. Técnicas de estudio

4.3.1. Cualitativas

El estudio emplea un enfoque mixto que se refiere a un enfoque cualitativo y cuantitativo, y en términos de datos cualitativos, se proporciona información sobre las técnicas de tejido de los artesanos mediante entrevistas con herramientas de recolección de información definidas como semi estructurada. En donde se solicita a los artesanos de la Asociación Salasaca que aborden las preguntas preestablecidas y agregue preguntas adicionales que puedan surgir a medida que avanza el proyecto.

Las entrevistas son realizadas por varios artesanos en la comunidad de Salasaca, adoptando un enfoque directo y haciendo preguntas preestablecidas donde se recopila información para aprender más sobre las técnicas de tejido artesanal.

Se establece que en categorías y subcategorías por medio de las entrevistas.

Tabla 10.

Cualitativa

Categoría	Enunciado	Subcategoría
Técnicas de tejido artesanal	Conocimiento de las técnicas artesanales del tejido por parte de los artesanos de la comunidad Salasaca.	Componentes Procesos Tiempo Fibras
		Tejeduría Tintes (colores) Extracción de tintes

4.3.2. Cuantitativas

Este estudio fue elegido como una herramienta de adquisición de datos porque utiliza un enfoque cuantitativo que puede aprender datos numéricos sobre la información en los grupos objetivo del proyecto.

Con la ayuda de la aplicación Formularios de Google forms, se digitalizará un modelo de encuesta previamente creado y se enviará a un grupo de mujeres y hombres que cumplan con las características de la población encuestada, las mismas que serán socializadas por medio de redes sociales como WhatsApp, Facebook e Instagram. Mientras tanto, la investigadora también visitará a la asociación y otras tiendas dentro de

la comunidad donde se realiza la encuesta digital para completar las 97 muestras necesarias para completar la investigación.

4.4. Elaboración e interpretación de los datos

Interpretación de la encuesta

Aplicación de la encuesta a la ciudad de Ambato a hombres y mujeres de 25 a 34 años de edad.

Pregunta 1.

Edad

Tabla 11.

Encuesta: Pregunta 1

Opción	Porcentaje
Femenino	58,8%
Masculino	41,2%

Figura 12.

Género

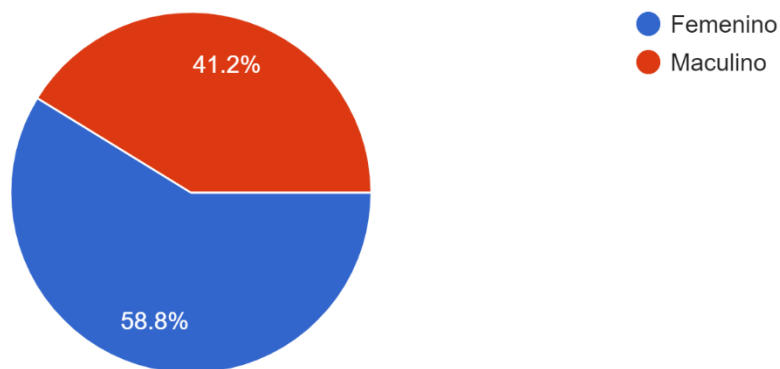

Análisis e interpretación.

Se pudo determinar mediante esta pregunta que el 58,8% pertenecen a las mujeres y el 41,2% pertenecen a los hombres. Se concluye que la colección se va a direccionar a las mujeres por ser el mayor porcentaje de los encuestados.

Pregunta 2.

¿Conoce usted sobre los accesorios elaborados como artesanías en Salasaca?

Tabla 12.

Encuesta: Pregunta 2

Opciones	Porcentaje
Si	82,5%
No	17,5%

Figura 13.

Accesorios como artesanías

2.¿Conoce usted sobre los accesorios elaborados como artesanías en Salasaca?
97 responses

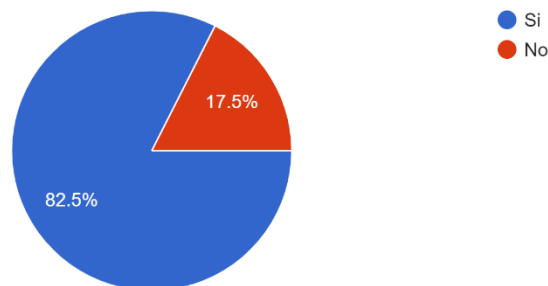

Análisis e interpretación.

Los resultados determinan que el 82,5% de los encuestados tienen conocimiento sobre los accesorios elaborados como artesanías y solo el 17,5% de los encuestados no tienen conocimiento, lo cual deja como resultado la factibilidad del proyecto.

Pregunta 3.

¿Usted conoce en qué material elaboran las artesanías Salasacas?

Tabla 13.

Encuesta: Pregunta 3

Opciones	Porcentaje
Lana de borrego	52.6%
Material sintético	1%
Acrílico	0%
Poliéster	1%
Mezclas (todo tipo de textil)	45,4%

Figura 14.

Material

3. ¿Usted conoce en qué material elaboran las artesanías Salasacas?
97 respuestas

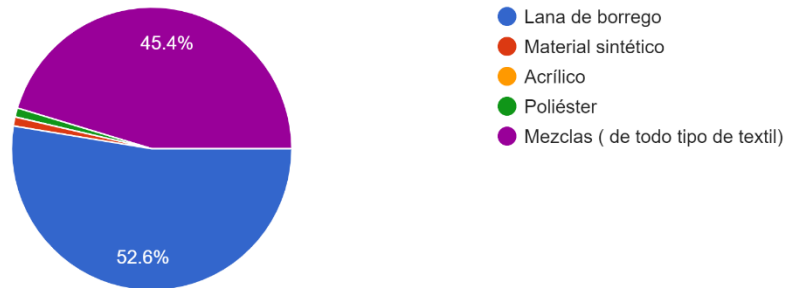

Análisis e interpretación.

Se determina que el 52,6% de los encuestados deducen que el material más utilizado es la lana de borrego, el 45,4% deducen que son mezclas (todo tipo de textil), y solo el 1% deducen que son de material sintético y el otro 1% en poliéster.

Pregunta 4.

¿Con qué materiales le gustaría que estén mezclados los tejidos de la cultura Salasaca para elaborar accesorios?

Tabla 14.

Encuesta: Pregunta 4

Opciones	Porcentajes
Cuero	74,2%
Madera	3,1%
Material sintético	22,7%

Figura 15.

Mezclas textiles

4. ¿Con qué materiales le gustaría que estén mezclados los tejidos de la cultura Salasaca para elaborar accesorios?

97 respuestas

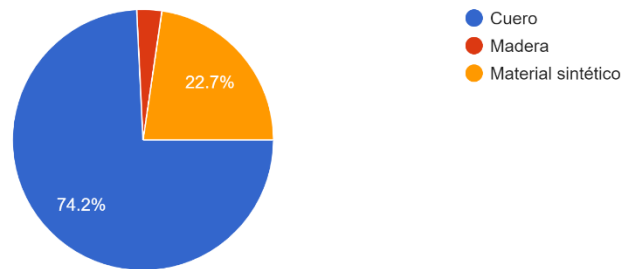

Análisis e interpretación.

Se puede observar que el 74,2% de personas le gustaría adquirir accesorios con mezclas de cuero, el 22,7% de material sintético y tan solo el 3,1% prefieren madera. Lo cual se determina que para la propuesta de la colección de accesorios será la mezcla del cuero.

Pregunta 5.

¿Con los tejidos artesanales de la cultura Salasaca de la asociación de la comunidad, qué tipo de accesorios le gustaría adquirir?

Tabla 15.

Encuesta: Pregunta 5

Opciones	Porcentaje
Bolsos de mano	44,3%
Carteras	9,3%
Billeteras	17,5%

Mochilas	28,9%
-----------------	-------

Figura 16.

Selección de Accesorios

5.¿Con los tejidos artesanales de la cultura Salasaca de la asociación de la comunidad, qué tipo de accesorios le gustaría adquirir?

97 respuestas

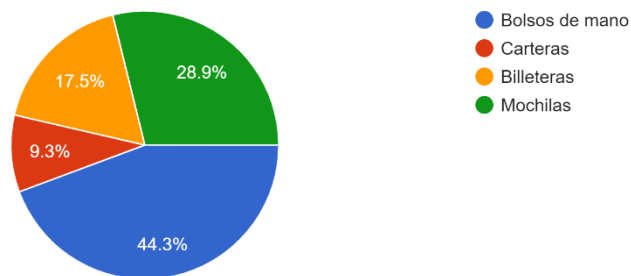

Análisis e interpretación.

Del 100% de los encuestados el 44,3% desea adquirir bolsos de mano, el 28,9% mochilas, el 17,5% las billeteras y tan solo el 9,3% las carteras. Al analizar estos datos se puede evidenciar que el accesorio más factible para la colección son los bolsos de mano.

Pregunta 6.

¿En base a la pregunta anterior, de qué tamaño le gustaría que sea?

Tabla 16.

Encuesta: Pregunta 6

Opciones	Porcentajes
Pequeño	12,4%

Mediano	78,4%
Grande	9,3%

Figura 17.

Tamaño

6.¿En base a la pregunta anterior, de qué tamaño le gustaría que sea?

97 respuestas

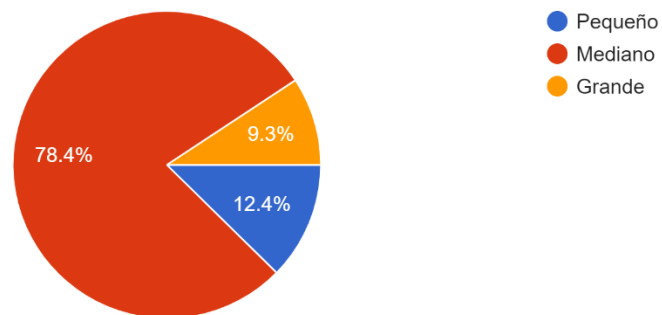

Análisis e interpretación.

Del 100% de los encuestados, el 78,4% el tamaño de los accesorios le gustaría de tamaño mediano, el 12,4% elige el tamaño mediano, el 9,3% elige el tamaño grande. Al analizar estos datos el tamaño elegido por los encuestados es el mediano y se llevará a cabo en la colección.

Pregunta 7.

¿Le gustaría que el accesorio seleccionado sea estructurado u holgado?

Tabla 17.

Encuesta: Pregunta 7

Opciones	Porcentaje
Estructurado	78,4%

Holgado	21,6%
----------------	-------

Figura 18.

Estructura

7.¿Le gustaría que el accesorio seleccionado sea estructurado u holgado?

97 respuestas

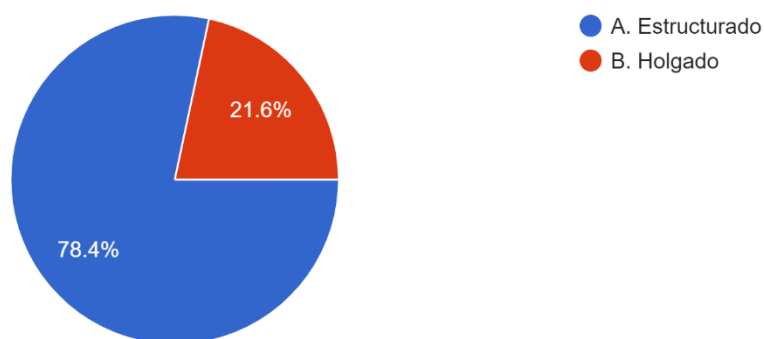

Análisis e interpretación.

El 78,4% de los encuestados han elegido la opción de estructurados y el 21,6% prefieren holgados. Los resultados evidencian que el 78,4% prefieren que su accesorio sea estructurado.

Pregunta 8.

¿Considera relevante impregnar motivos iconográficos representativos de la cultura Salasaca? ¿Cuáles?

Tabla 18.

Encuesta: Pregunta 8

Opciones	Porcentaje
Motivos antropomorfos (situaciones festivas)	26,8%

Motivos fitomorfos mixtos (representaciones estilizadas de plantas)	49,5%
Motivos zoomorfos (representaciones de animales)	14,4%
Motivos ornitomorfos (representaciones de aves)	9,3%

Figura 19.

Motivos iconográficos

8. ¿Considera relevante impregnar motivos iconográficos representativos de la cultura Salasaca? ¿Cuáles?

97 responses

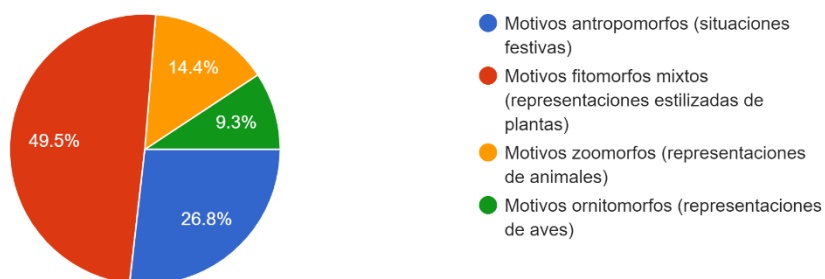

Análisis e interpretación.

Los resultados obtenidos evidencian que el 49,5% eligen motivos fitomorfos mixtos, el 26,8% eligen motivos antropomorfos, el 14,4% eligen motivos zoomorfos y tan solo 9,3 eligen motivos omitomorfos.

Pregunta 9.

¿En qué se fija usted para comprar un accesorio artesanal?

Tabla 19.

Encuesta: Pregunta 9

Opciones	Porcentaje
Diseño	57,7%
Novedoso	9,3%
Color	1%
Funcionalidad	10,3%
Calidad	17,5%
Precio	4,1%

Figura 20.

Accesorios Artesanales

9.¿En qué se fija usted para comprar un accesorio artesanal?

97 responses

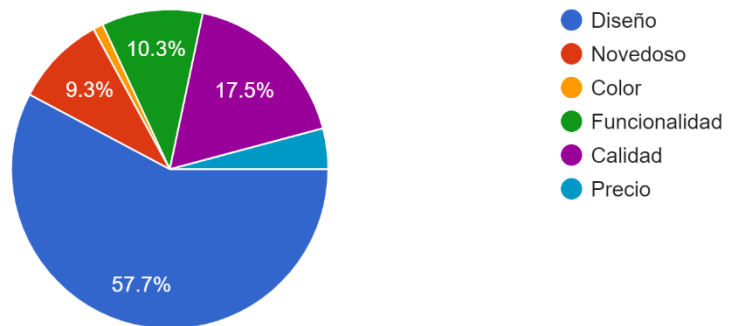

Análisis e interpretación.

Del 100% de los encuestados el 57,7% eligen el diseño, el 17,5% la calidad, el 10,3% la funcionalidad, el 9,3% lo novedoso y tan solo el 1% el color. Al analizar estos

datos se puede evidenciar que el factor predominante es el diseño y lo cual se deberá contener en la colección.

Pregunta 10.

¿Cuánto estaría dispuesto a pagar por un accesorio, sabiendo que son elaboradas artesanalmente?

Tabla 20.

Encuesta: Pregunta 10

Opciones	Porcentaje
\$30-60	55,7%
\$60-90	37,1%
\$90-120	5,2%
Más de \$120....	2,1%

Figura 21.

Precio

10.¿Cuánto estaría dispuesto a pagar por un accesorio, sabiendo que son elaboradas artesanalmente ?

97 responses

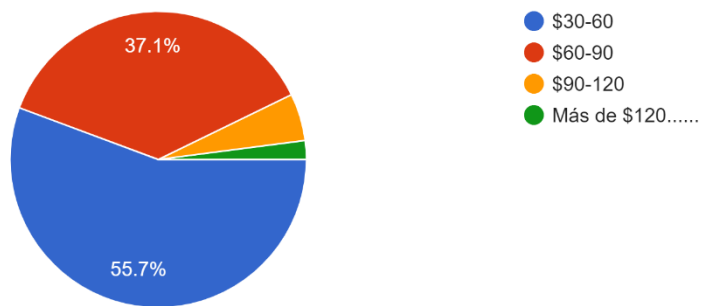

Análisis e interpretación.

En cuanto al precio los encuestados están dispuestos a pagar, el 55,7% pagarían de \$30-60, el 37,1% pagarían de \$60-90, el 5,2% pagarían de \$90-120 y tan solo el 2,1% pagarían de \$120 en adelante

Tabla 21.

Encuesta

PREGUNTAS CENTRALES	CATEGORÍA	SUBCATEGORÍA	ENUNCIADO
<p>¿Cómo diseñar una colección de accesorios en las que se incorporen las técnicas artesanales de la comunidad Salasaca?</p>	<p>CATEGORÍA 1 Técnico</p>	<p>Diseño de una colección.</p>	<p>Diseño de una colección de accesorios, revalorizando las técnicas artesanales.</p>
		<p>Procesos artesanales</p>	<p>Incorporar procesos artesanales a la colección de accesorios.</p>
<p>¿Cómo generar estrategias para que los artesanos de la comunidad Salasaca acepten diversificar sus artesanías con el fin de atraer a los clientes tanto locales como extranjeros?</p>	<p>CATEGORÍA 2 Social</p>	<p>Artesanas de la comunidad de Salasaca</p>	<p>Identificar a los artesanos de la comunidad de Salasaca que realicen tejido en el telar.</p>
		<p>Comercialización</p>	<p>Estrategias de comercialización</p>

Tabla 22.

Triangulación de datos

TRIANGULACIÓN DE DATOS

Variable/Pregunta	Artesano 1	Artesano 2	Artesano 3
	Francisca Masaquiza	Mercedes Moreta	Carmen Masaquiza
¿Cuáles son las técnicas artesanales que utilizan en el tejido y cómo lo aprendieron?	Aprendió cuando era niña y la técnica se basa en el uso de las herramientas ancestrales de madera.	Se realiza con lana de oveja o con lana de alpaca. Le enseñó su hermana cuando tenía 18 años.	Aprendió cuando era pequeña y sus conocimientos siguen intactos, para el tejido se usa herramientas de madera y para el tinturado natural se obtiene mediante flores y hierbas o la cochinilla.
¿Cuáles son los pasos que realizan para elaborar un tejido?	Primero hay que urdir y después poner en los telares para realizar el tejido.	Se procede a trasquilar la lana del animal, después se hace un hilo dependiendo del grosor, después madejar y hacer un ovillo largo y empezar hacer el tejido en el telar de madera.	Para tejer primero se hace la urdimbre y después de pasa a los telares que están armados con sogas de cabuyas y los hilos se tiene que templar y finalmente se cruzan los hilos

			entres si dando forma a la figura.
¿Para qué nomas se emplea el tejido?	Para tapices, ponchos, cobijas, chalinas	Se emplea para hacer prendas como anacos, bayetas, ponchos, tapices y las alfombras	Se emplea para la indumentaria indígena y también para artesanías.
¿Con qué maquinaria realizan el tejido?	Se utiliza maderas de eucalipto y aliso para los telares	Telares de cintura y de pie	Telares grandes de cintura y de pie, estos telares solo son utilizado por los hombres.
¿Qué iconografía plasman en sus artesanías?	Formas geométricas, chismosas animales y paisajes, también de festividades como el Inti Raymi y los danzantes	Se plasma la inteligencia de sus antepasados como figuras jeroglíficas, figuras geométricas, Tawantisuyo o cosas que se imaginaban.	En su mayoría se plasma la naturaleza, las festividades, el danzante, la vida de la comunidad, etc.
¿Qué tiempo le toma realizar un tejido?	Se demora dos días, dependiendo del diseño.	Depende del diseño, en un tapiz se demora 2 días el más fácil y de todo eso también se le pone precio.	Para elaborar algunos tejidos se tiene que estar seis horas todos los días y más depende de la dificultad del diseño.

¿Qué es lo más difícil de realizar?	El realizar el Inca calendario	Figuras redondas, cuando hay muchos colores y los más fáciles son los paisajes.	Figuras geométricas y sobre todo cuando cambia de color.
--	--------------------------------	---	--

4.5. Conclusiones

Conclusión de encuesta

Se concluye que en base a la encuesta realizada a 97 personas de género masculino y femenino de la ciudad de Ambato se obtuvieron respuestas necesarias para realizar la propuesta de la colección. Para ello se desarrolló un análisis de respuestas e interpretación de cada una de las respuestas con mayor porcentaje a la que se incorporará a la propuesta. El grupo objetivo son personas de 25 a 35 años de edad. Los encuestados evidencian que si conocen los accesorios que están dentro de las artesanías y que se plasmarán motivos fitomorfos mixtos (representaciones estilizadas de plantas) y también motivos antropomorfos (situaciones festivas personas vestidas de danzante, etc.) por ser las más votadas. Además, les gustaría el accesorio estructurado para que así se pueda evidenciar el diseño y cada detalle.

Conclusión de la entrevista

Se puede concluir que lo que más comercializan a nivel local son los ponchos, bayetas, tapices, manteles, bolsos, shigras, etc. Además, el tejido que se emplea es de una fibra natural de lana de borrego y alpaca, pero también hacen mezclas con el algodón ya que si lo realizan solo de una fibra el costo se eleva mucho y pierde su accesibilidad para un consumidor local. En cuanto a su iconografía los artesanos hombres tejen paisajes, flora y fauna, festividades, volcanes, figuras geométricas y lo que se les plasme en la mente ese momento de tejer, todo esto depende de la dificultad del diseño y pueden demorarse de dos días o más.

CAPÍTULO V

5. TECNOLOGÍAS NECESARIAS PARA LA PRODUCCIÓN

5.1. Cronograma de producción

Para el proceso de producción se pretende elaborar un cronograma de actividades y de tiempo que se necesita para realizar un accesorio y cada proceso se desarrolla en diferentes departamentos o áreas de la empresa. La producción inicia desde la investigación, después el diseño, producción y al final la post producción.

Tabla 23.

Cronograma de Producción

CRONOGRAMA DE PRODUCCIÓN			
ETAPA	ACTIVIDAD	DETALLE	TIEMPO HORAS
PRE PRODUCCIÓN	Investigación	Definición de inspiración y elementos identitarios de la cultura como motivos, colores, etc.	30
	Diseño	Desarrollo y definición de la propuesta de colección.	40
	Abastecimiento de materia prima	Adquisición de materia prima como: textiles e insumos.	30
PRODUCCIÓN	Patronaje	Elaboración de patrones y marcada de los bolsos de mano.	30

	Mano de obra artesanal	Ejecución de mano de obra artesanal requerida en la colección.	160
	Corte	Corte de los patrones que en las bases textiles.	30
	Confección	Confección de los bolsos para la colección.	80
	Acabados	Pulido de los bolsos.	40
POST PRODUCCIÓN	Fotografías	Sesión fotográfica para la promoción de la colección.	30
	Empaquetado	Etiquetado y empaquetado de los bolsos.	16
	Distribución	Distribución a la tienda física.	8
	Ventas	Envíos a compradores virtuales.	Hasta agotar stock

5.2. Control de calidad

El término control de calidad al principio del siglo veinte empezó a ser usado como un sinónimo de prevención de defectos (en contraste con la anterior y ampliamente aplicada inspección después de los hechos). Sin embargo, durante los años 40 y 50 hubo una ola de entusiasmo (y superentusiasmo) por el uso de métodos estadísticos en el control de calidad. Los proponentes de este movimiento acuñaron la fase control estadístico de calidad.

Tabla 24.

Control de calidad

CONTROL DE CALIDAD	
ETAPA	DETALLE
PRE- PRODUCCIÓN	Investigación de fuentes para el desarrollo de la propuesta.
	Desarrollo del diseño fundamentadas con el consumidor.
	Utilización de fichas técnicas y detallar las especificaciones necesarias como: color, materiales e insumos, además especificación de piezas de obra artesanal.
PRODUCCIÓN	Revisión de inventario de materiales e insumos.
	Adquisición de materiales e insumos.
	Verificación de patronaje y codificación de las piezas.
	Mano de obra por parte de los artesanos.
	Verificación de cada uno de los ítems anteriores.
	Revisión del accesorio.
POST PRODUCCIÓN	Fotografías a cargo de un profesional.
	Revisión de cada producto, debe estar pulido, debe tener su respectiva etiqueta para su comercialización.

5.3. Equipos e infraestructura necesarios para el proyecto

Para esta etapa es necesario el uso de diferentes maquinarias a utilizarse, en el siguiente cuadro se especificará cada equipo o maquinaria que se requiere para cada etapa del proyecto.

Tabla 25.

Cuadro de Recursos

CUADRO DE RECURSOS		
ETAPA	ACTIVIDAD	RECURSOS
PRE- PRODUCCIÓN	Investigación	Computador
	Diseño	Material de oficina
		Libros y material visual
		Software de diseño
PRODUCCIÓN	Abastecimiento de materia prima	Textiles e insumos
	Patronaje	Papel para mordería
	Corte	Mesas de corte
	Acabados	Cortadora
POST PRODUCCIÓN	Empaquetado	Tijeras
	Distribución	Mesa de empaquetado
	Ventas	

5.4. Requerimientos de mano de obra

Para el proyecto se requiere personal para cada una de las áreas con el fin de garantizar el trabajo óptimo de las colecciones de accesorios de la asociación, además se requiere de servicios de personal externo.

Tabla 26.

Requerimiento de mano de obra

REQUERIMIENTOS DE MANO DE OBRA

PERSONAL (4)	ACTIVIDAD
Diseñador de textil e indumentaria	Investigación y diseño
Artesanos	Mano de obra artesanal
Cortador	Corte de piezas para bolsos
Maquila	Confección

5.5. Seguridad industrial y medio ambiente

La seguridad industrial como tema y necesidad no ha sido evaluada de acuerdo con el nivel con que se ha desarrollado lo era de industrial moderna. Si bien las grandes empresas emplean una infraestructura física y de seguridad bastante avanzada y sofisticada, a nivel humano la conciencia acerca de la importancia de la seguridad, y la responsabilidad y valoración de sus resultados, es insuficiente.

En el área externa que pertenece directamente a la mano de obra artesanal se maneja de manera similar, instrumentos o equipos que ayuden al cuidado integral de cada trabajador, maquinaria adecuada y ergonómica, el abastecimiento de todo el material que se necesita.

Las normas de seguridad industrial y medio ambiente son las siguientes:

Para el trabajador

- Conocer el uso de la señalética y las precauciones básicas de seguridad
- Los empleados deben portar uniformes adecuados para el área en la que se desempeñan, además de implementos de protección como mascarillas, protectores de oídos y calzado adecuado.
- Acatar las prohibiciones en las diferentes zonas de trabajo como evitar fumar, uso de distractores como celulares, comida que dañe la maquinaria, trabajar en estado de embriagues entre otros. Mantener el centro de trabajo limpio y organizado.

Para el empleador

- Capacitación de los empleados en conocimientos del uso de la señalética, normas de seguridad personal, la importancia del uso de los diferentes implementos de protección. • Adquirir maquinaria segura y dar los respectivos mantenimientos a las mismas. • Dotar de uniforme correspondiente al personal.
- Colocar la señalética apropiada y legible en toda la empresa
- Colocar extintores.
- Controlar las instalaciones eléctricas que cumplan con la seguridad pertinente, verificar el uso adecuado de la iluminación en los puestos de trabajo.
- Generar orden en el área de trabajo para evitar aglutinaciones de material u objetos peligrosos.
- Dotar al personal de asientos ergonómicos y evitar el sobre esfuerzo del trabajador
- Equipar la zona de trabajo que emita humo u otras sustancias con ventiladores.
- Es primordial que la empresa cuente como mínimo con un botiquín de primeros auxilios.

(Paucar,2020)

CAPÍTULO VI

6. DESARROLLO DE LA PROPUESTA

6.1. Descripción del producto o servicio

La empresa “Anca” se dedica a la creación de accesorios artesanales en donde no se pierdan las raíces indígenas ya que estas han sido afectadas por empresas más industrializadas y ha hecho que se pierda ese valor ancestral, esta empresa ayudará a la integración de artesanos con su mano de obra para relevar obras únicas y de gran valor artesanal.

El presente proyecto está dirigido a hombres y mujeres de 25 a 34 años de edad con la utilización de técnicas artesanales como el tejido en telar, creando así una empresa que colabora con los artesanos y generando nuevas oportunidades en cuanto a diseño y función de los accesorios, permitiendo a los usuarios obtener un producto de moda y a la vez con esencia del pueblo indígena Salasaca, esta propuesta de diseño se llevará a cabo en dos fases, la primera de mano artesanal por parte de los artesanos de la comunidad y la segunda por obra industrial con el fin de abaratar costos.

6.2. Brain storming

Figura 22.

Mano de obra artesanal

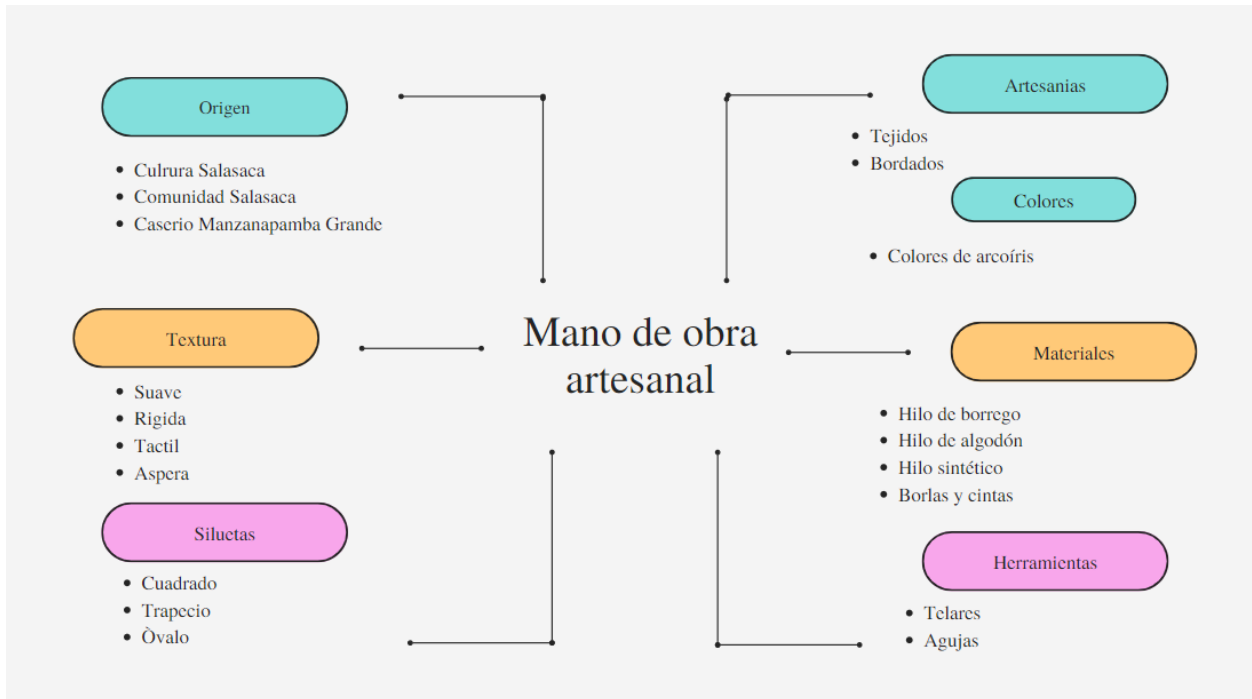

6.3. Perfil del cliente

Para el perfil del cliente son mujeres de 25 a 34 años de edad de la ciudad de Ambato que son económicamente activas, que están interesadas en adquirir accesorios como los bolsos de mano con un gran valor identitario del pueblo indígena Salasaca, ya que son un complemento indispensable a la hora de vestirse, siempre adquieren estos productos en tiendas físicas u online, no tienen una marca favorita porque adquieren en distintas marcas, lo importante es que les guste el diseño y la calidad del mismo, por lo tanto, es un consumidor contemporáneo que está dispuesto a diversos cambios, es dinámico y actualizado.

6.3.1. Moodboard del perfil del cliente

Figura 23.

Moodboard perfil del cliente



6.4. Identidad de la marca

Anca es una marca de accesorios que tiene una mezcla de lo ancestral y combinado con las letras C y A que es el segundo nombre de la autora, a su vez el logotipo que he elegido hace referencia al sol con una media luna que lo rodea, esta marca crea bolsos con una mezcla de lo industrializado y lo artesanal como lo es el tejido en telar por parte de hombres artesanos de la comunidad Salasaca, cada uno de los artículos está pensado para que lo puedan llevar en varias ocasiones.

El crear lazos emocionales entre cliente y marca es importante pues permite llenar y sobrepasar en algunos casos las expectativas del consumidor, esto se maneja mediante el comercio justo que se aplica en cada uno de los productos, se reconoce el arduo trabajo de cada artesano con menciones al igual que económicamente. (Hinojoza,2022)

Esta marca cuida cada uno de los detalles a utilizarse en cada uno de los accesorios, y sobre todo que el cliente esté satisfecho de llevarse un producto a la moda pero que perdura aún las raíces ancestrales.

Figura 24.

Logo de marca



6.5. Uso de la marca

Figura 25.

Uso de Marca 1



MANUAL DE MARCA

TIPOGRAFIA



Figura 26.

Uso de marca 2



Figura 27.

Uso de Marca 3



Versión B/N negativo

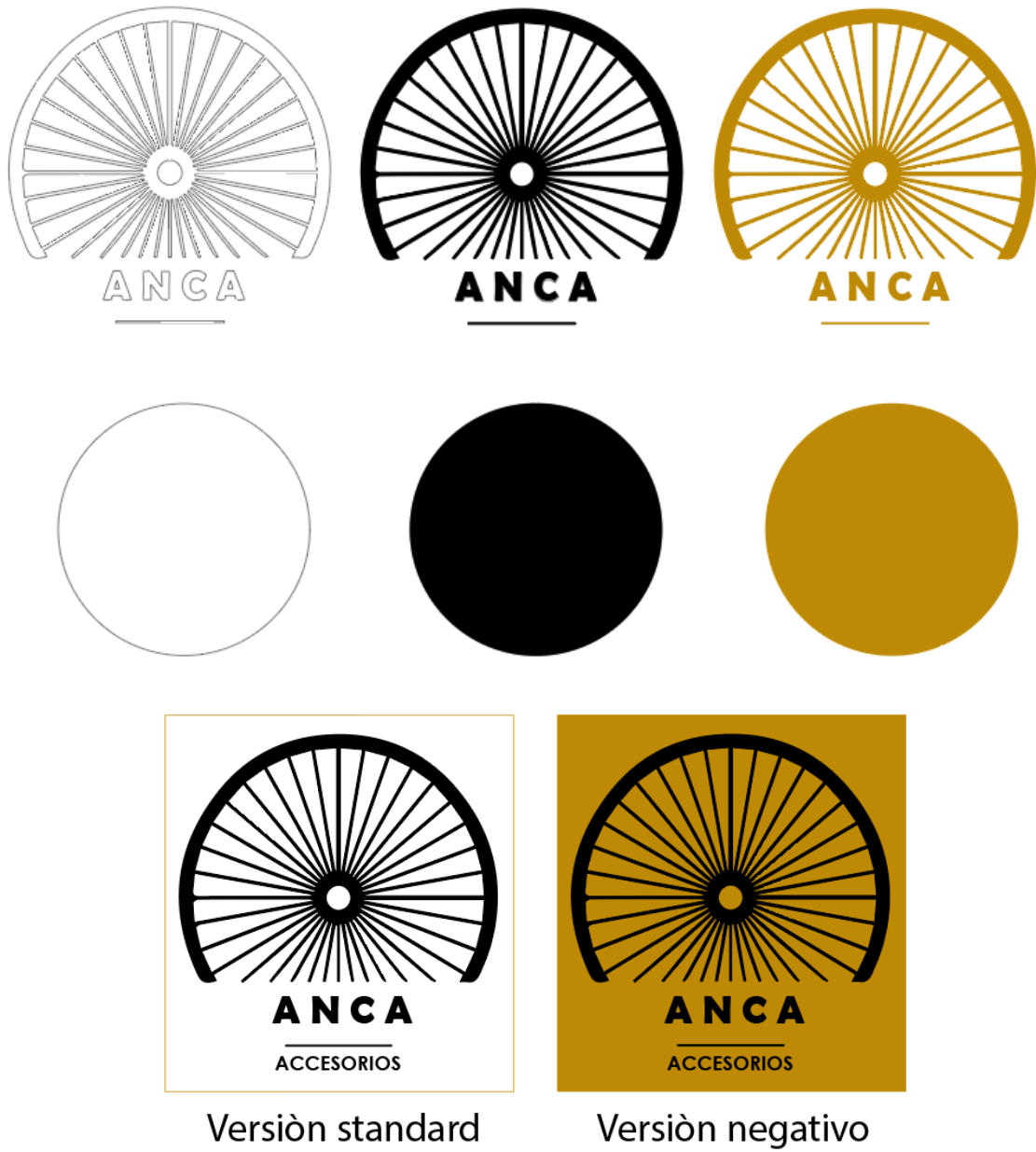

Versión B/N

Figura 28.

Uso de Marca 4

Uso correcto



Uso incorrecto



Figura 29.

Uso de Marca 4

Packaging



Etiqueta



Figura 30.

Uso de Marca 5

Aplicaciones



6.6. Análisis de color de la propuesta

6.6.1. Paleta de color de la propuesta

Los colores seleccionados para la propuesta, son colores vivos y neutros los cuales utilizan en la comunidad de Salasaca para sus diferentes tejidos como el tapiz en ellos se puede evidenciar formas geométricas, flora y fauna, como también sus festividades. Se

toma en consideración las encuestas porque el mayor número de encuestados han elegido los motivos fitomorfos mixtos (estilización de plantas).

Figura 31.

Colores de la propuesta

BASE



ACENTO



COMPLEMENTO



6.7. Tendencia: macro y/o micro tendencia (según sea el caso)

6.7.1. Macrotendencia

La macro tendencia es conocida también como tendencia de larga duración, ya que puede permanecer de entre 10 a 20 años. Se trata de tendencias que se mantienen durante años y moldean los estilos de vida de las personas, afectando sin duda los negocios. WGSN es una agencia especializada en el estudio y análisis de tendencias, es la principal

agencia a nivel mundial y pionera en el pronóstico de tendencias para 131 todos los sectores productivos, pero con especial enfoque en la industria moda (WGSN, 2020).

Figura 32.

Moodboard macrotendencia



6.7.2. Tendencia

The Moderators es una tendencia que han hecho de la pandemia una incertidumbre la nueva norma. Soportar las crisis requiere aprovechar nuestros recursos físicos y mentales, y estos maestros de la resiliencia lo saben muy bien. Para lidiar con los rituales diarios interrumpidos y las dificultades de anticipar cualquier cosa, reúnen una agilidad emocional más que práctica. Su prioridad es ante todo redefinir sus propios puntos de anclaje, como tantos nuevos objetivos a los que pueden adherirse ellos mismos.

Como capitanes al timón de sus vidas, evitan perderse a sí mismos permaneciendo conectados a su brújula emocional. En tiempos de crisis, estos moderadores han aprendido

a salvaguardar sus raíces internas para mantener los pies bien plantados en la tierra y no dejarse llevar. El suyo es un humanista.

Son plenamente conscientes de que, aunque logremos acabar con el virus, no todas sus consecuencias desaparecerán con él. Hay muchos paradigmas que han cambiado para siempre. En lugar de condenar este “mundo del después”, prefieren tomarse el tiempo para sincronizarse con esta nueva realidad que, para bien o para mal, se ha hecho propia. Quieren convertir en fortaleza toda la falta de conocimientos y habilidades que ha dejado la pandemia (Nelly Rodi,2023).

Figura 33.

Moodboard tendencia



6.8. Concepto de la propuesta

Nombre de la colección: “Renovarse”

El concepto se basa principalmente en el rescate de técnicas artesanales que se han perdiendo, afectado especialmente por grandes empresas textiles que han hecho que los artesanos bajen sus precios y así desvalorizando un poco su propio trabajo.

La propuesta tiene como finalidad valorar el trabajo de los artesanos de la comunidad Salasaca, por ello, se ha planteado una colección de bolsos dirigidos al género femenino por lo cual tiene un proceso artesanal como lo es el tejido en telar de pie y que además el usuario lo pueda llevar en cada momento.

La necesidad de prevalecer y cuidar las raíces artesanales de los pueblos indígenas es algo inevitable que formará parte de un nuevo cambio de pensamiento el mezclar lo industrializado con la mano de obra de los artesanos haciendo de esto un trabajo en conjunto.

Figura 34.

Moodboard concepto

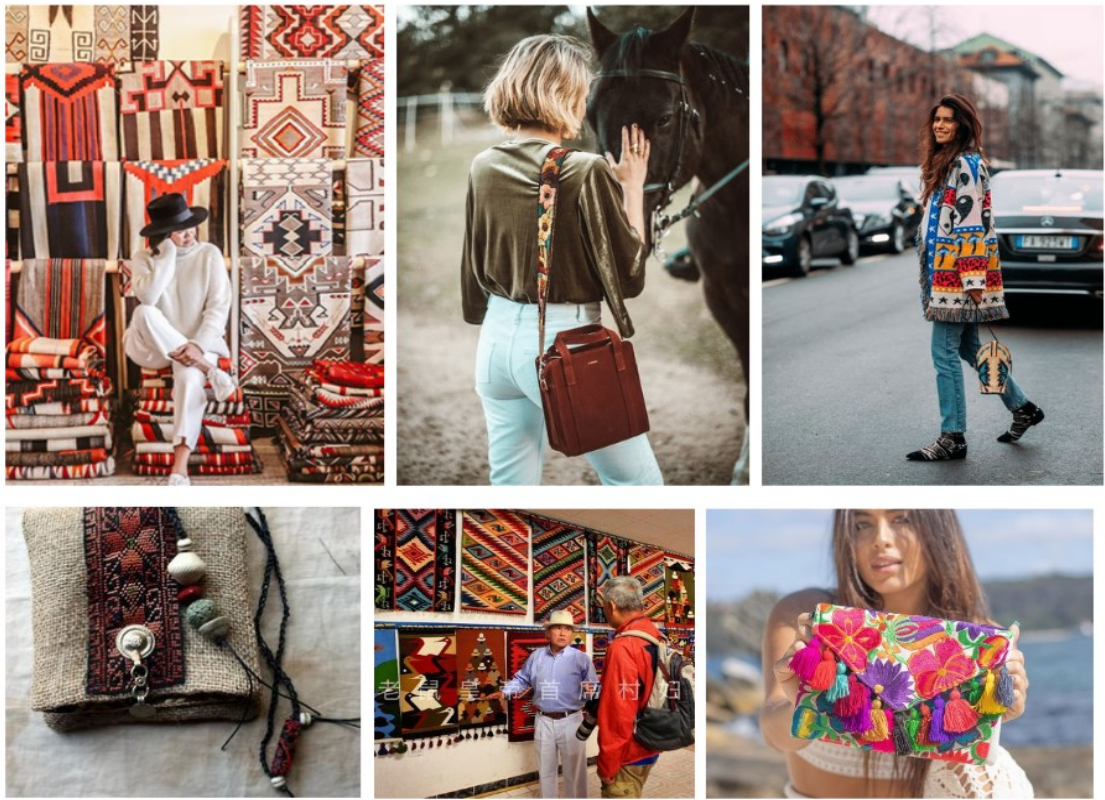



6.9. Elementos del diseño

6.9.1. Siluetas

Tabla 27.

Siluetas de bolsos

SILUETAS	CONCEPTO	GRÀFICO
Flap bag	Es un clàsico modelo con maxi solapa frontal.Suelen llevar un pequeño adorno como cierre.	
Clutch	Conocido como bolso de mano, es un elemento muy sofisticado y elegante de tamaño pequeño.	
Half-moon	Es un bolso versàtil y muy rigido con un estilo inteligente y sofisticado	

6.9.2. Proporción y línea

Para la elaboración de la colección de los bolsos se utilizarán líneas orgánicas e inorgánicas que se usara para dar forma a cada uno de los bolsos, la mayoría de los accesorios son simétricos y asimétricos en su minoría para que se puedan adaptar a cada uno de los usuarios. Por lo tanto, se le aplicarán dos principios importantes como lo son la armonía y el dinamismo para que estas tengan equilibrio al momento de ser usadas.

6.9.3. Función

Esta propuesta de diseño satisficera al cliente objetivo porque se realizara diseños innovadores y con un toque especial como lo es el tejido en telar de pie, los bolsos poseen funcionalidad en todos sus compartimentos con espacios suficientes, los cierres en cada una de las propuestas son muy funcionales contando asi con bolsillos externos e internos.

6.9.4. Detalles

Los detalles usados en la propuesta es el tejido en telar de pie que contiene cada uno de los bolsos, siendo asi lo mas importante del bolso, tambien se utilizaran argollas, cadenas, haciendo alusion al estilo urbano y demas apliques metalicos. Tambien se usara textil como el cuero, cada uno de los bolsos llevaran forro y bolsillos por dentro.

6.9.5. Estilo

El estilo que se determina para la marca Anca llevara un estilo casual urbano porque no se rige por codigos de etiqueta y que se puede utilizar en diferentes ocasiones de uso, siendo asi que el color predominante es el negro, y que le da un toque mas elegante.

6.9.6. Estampados, bordados y acabados, terminados

La coleccion RENOVARSE tiene detalles como el bordado a mano que seran desarrollados por artesanos de la comunidad de Salasaca – Manzanapamba Grande, en el tejido en telar se representara figuras geometricas ya que en pueblo Salasaca se tejen mas, tambien fueron tomadas mediante la encuesta los motivos fitomorfos (plantas estilizadas) , por lo tanto, se realizo un modulo para el tejido del tapiz y un modulo de plantas estilizadas para el forro.

Figura 35.

Módulo de tejido



Figura 36.

Forro

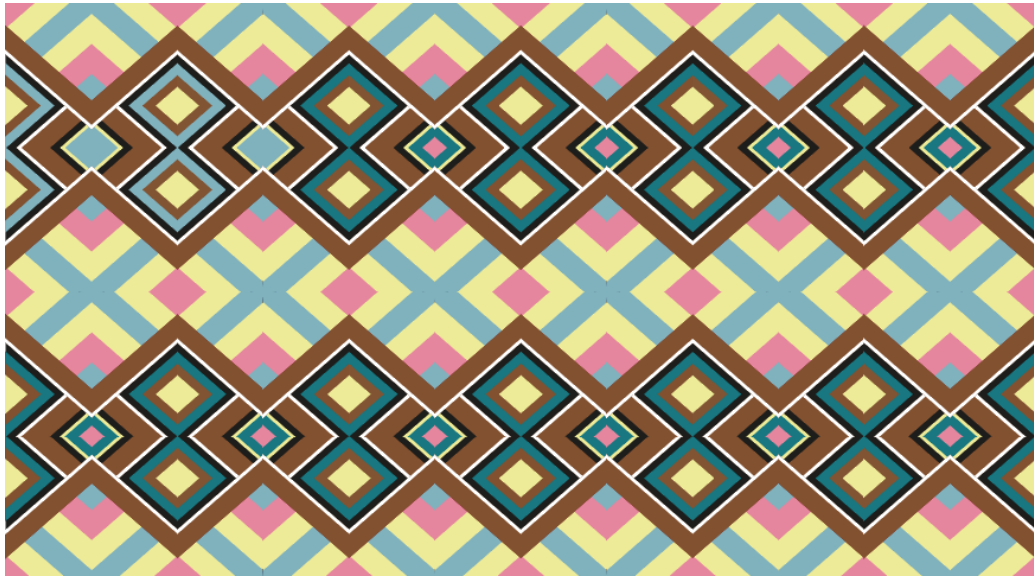

6.10. Materiales e insumos

6.10.1. Moodboard de textiles e insumos

Figura 37.

Moodboard de textiles

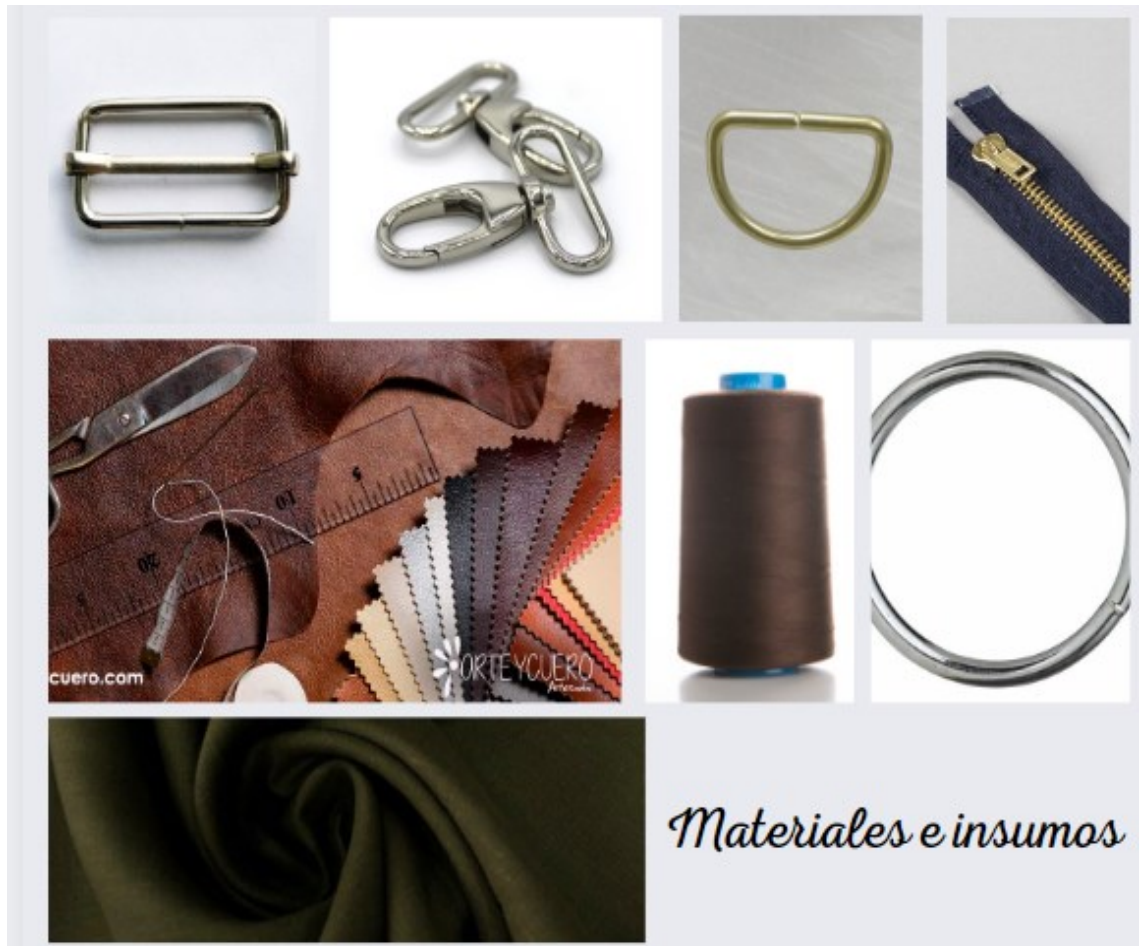

6.11. Sketch o bocetos

6.11.1. Diseños Planos por Referencia

Figura 38.

Diseño Plano De Bolsos 1

BOLSOS REF:ANCBOO1
COLECCIÓN RENOVARSE



Figura 39.

Diseño Plano De Bolsos 2

BOLSOS REF:ANCBOO2
COLECCIÓN RENOVARSE

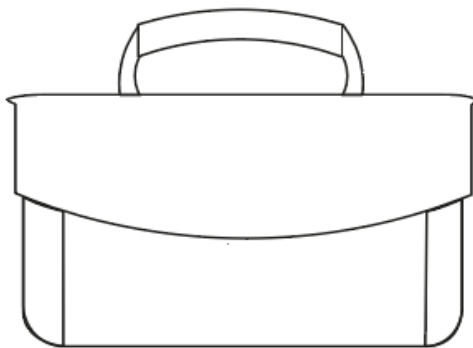

Figura 40.

Diseño Plano De Bolsos 3

BOLSOS

REF:ANCB003

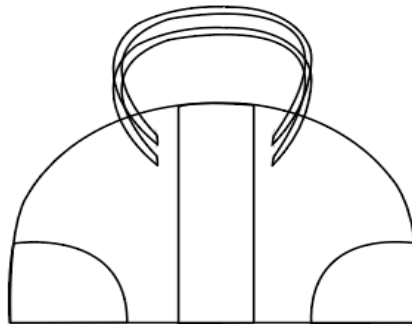
COLECCIÓN RENOVARSE



Figura 41.

Diseño Plano De Bolsos 4

BOLSOS

REF:ANCB004

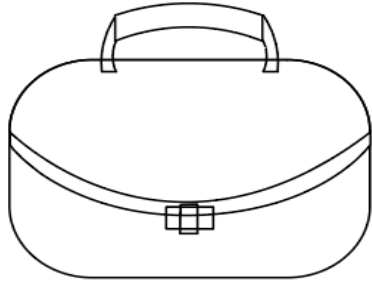
COLECCIÓN RENOVARSE



Figura 42.

Diseño Plano De Bolsos 5

BOLSOS

REF:ANCBOO5

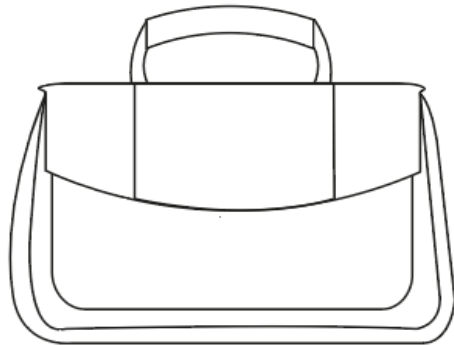
COLECCIÓN RENOVARSE



Figura 43.

Diseño Plano De Bolsos 6

BOLSOS

REF:ANCBOO6

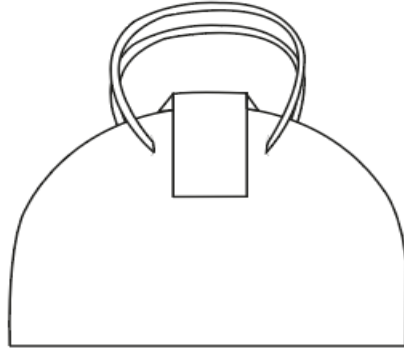
COLECCIÓN RENOVARSE



Figura 44.

Diseño Plano De Bolsos 7

BOLSOS

REF:ANCBO07

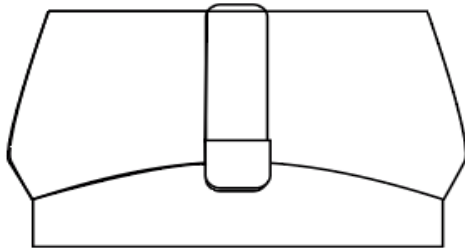
COLECCIÓN RENOVARSE



Figura 45.

Diseño Plano De Bolsos 8

BOLSOS

REF:ANCBO08

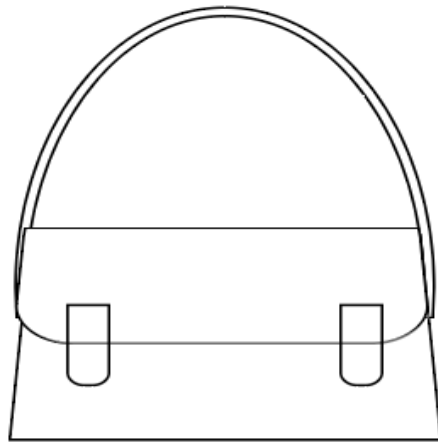
COLECCIÓN RENOVARSE



Figura 46.

Diseño Plano De Bolsos 9

BOLSOS

REF:ANCBO09

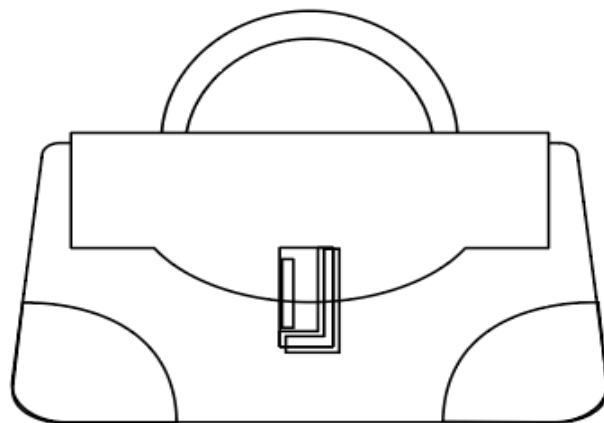
COLECCIÓN RENOVARSE



Figura 47.

Diseño Plano De Bolsos 10

BOLSOS

REF:ANCBO10

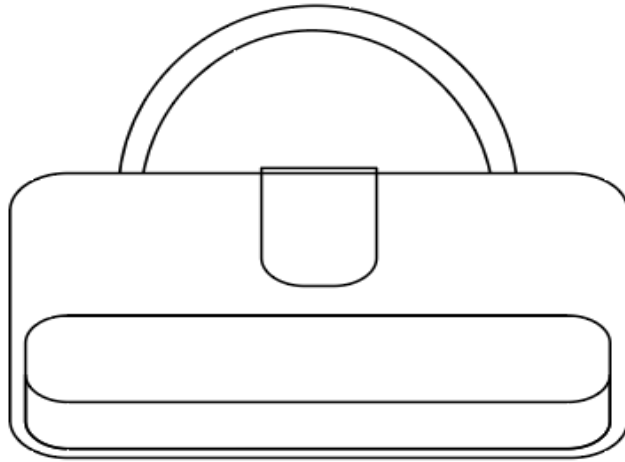
COLECCIÓN RENOVARSE



6.11.2. Ilustraciones

Figura 48.

Ilustraciones



6.12. Fichas técnicas

Figura 49.

Ficha de Dibujo Plano

		FICHA TÈCNICA DE DIBUJO PLANO		CÒDIGO 01
COLECCIÒN	Renovarse	ACCESORIO	Bolso	
LÌNEA	Casual urbano	CANTIDAD	1	
TEMPORADA	Atemporal	TAMAÑO	Mediano	
DESCRIPCIÒN	Bolso asimètrico.			
DIBUJO PLANO				
 <p>35 cm</p> <p>18 cm</p> <p>21 cm</p> <p>30 cm</p> <p>Tapiz tejido</p> <p>Tapa de cuero</p> <p>Aza larga de cuero 90cm</p> <p>Vista lateral</p> <p>21 cm</p> <p>13cm</p>				
RESPONSABLE	Carolina Pallo	RESPONSABLE	Ing. Diego Betancourt	
FECHA DE ELABORACIÒN	04/07/2022	FECHA DE APROBACIÒN		

Figura 50.

Ficha de Dibujo Plano

		FICHA TÉCNICA DE DIBUJO PLANO		CÓDIGO 02
		COLECCIÓN	Renovarse	ACCESORIO
LÍNEA	Casual urbano	CANTIDAD	1	
TEMPORADA	Atemporal	TAMAÑO	Mediano	
DESCRIPCIÓN	Bolso simétrico.			
DIBUJO PLANO				
				
RESPONSABLE	Carolina Pallo	RESPONSABLE	Ing. Diego Betancourt	
FECHA DE ELABORACIÓN	04/07/2022	FECHA DE APROBACIÓN		

Figura 51.

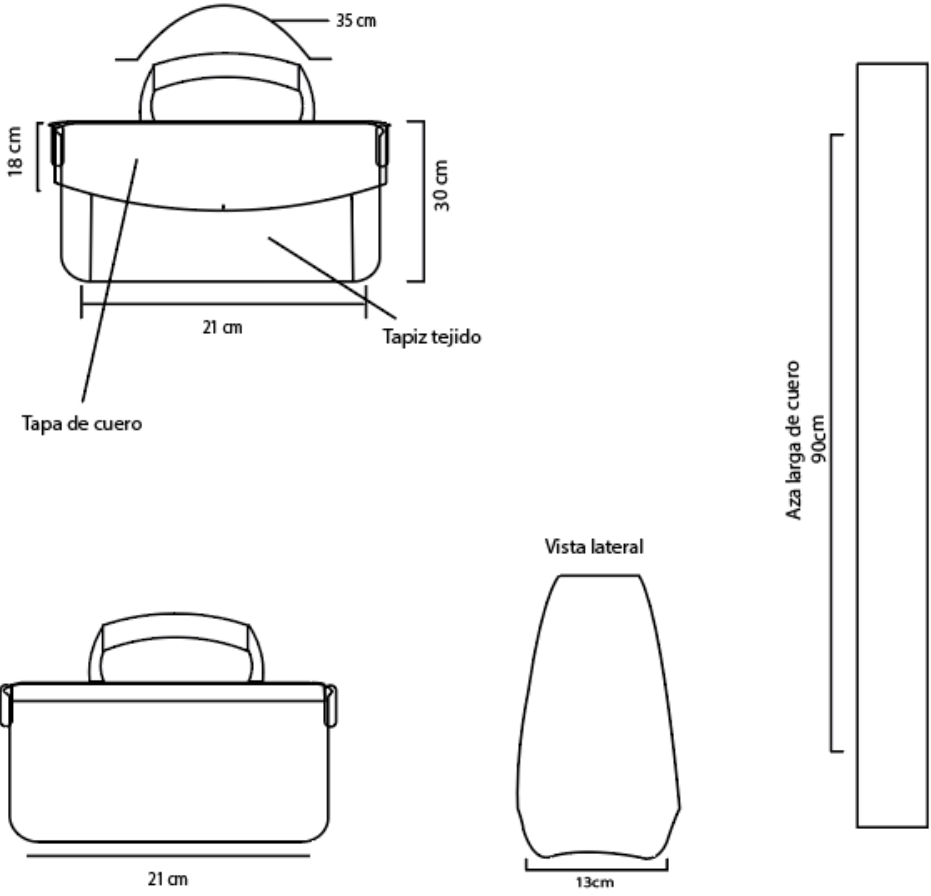
Ficha de Dibujo Plano

		FICHA TÉCNICA DE DIBUJO PLANO		CÓDIGO 03
		COLECCIÓN	Renovarse	ACCESORIO
LÍNEA	Casual urbano	CANTIDAD	1	
TEMPORADA	Atemporal	TAMAÑO	Mediano	
DESCRIPCIÓN	Bolso asimétrico.			
DIBUJO PLANO				
				
RESPONSABLE	Carolina Pallo	RESPONSABLE	Ing. Diego Betancourt	
FECHA DE ELABORACIÓN	04/07/2022	FECHA DE APROBACIÓN		

Figura 52.

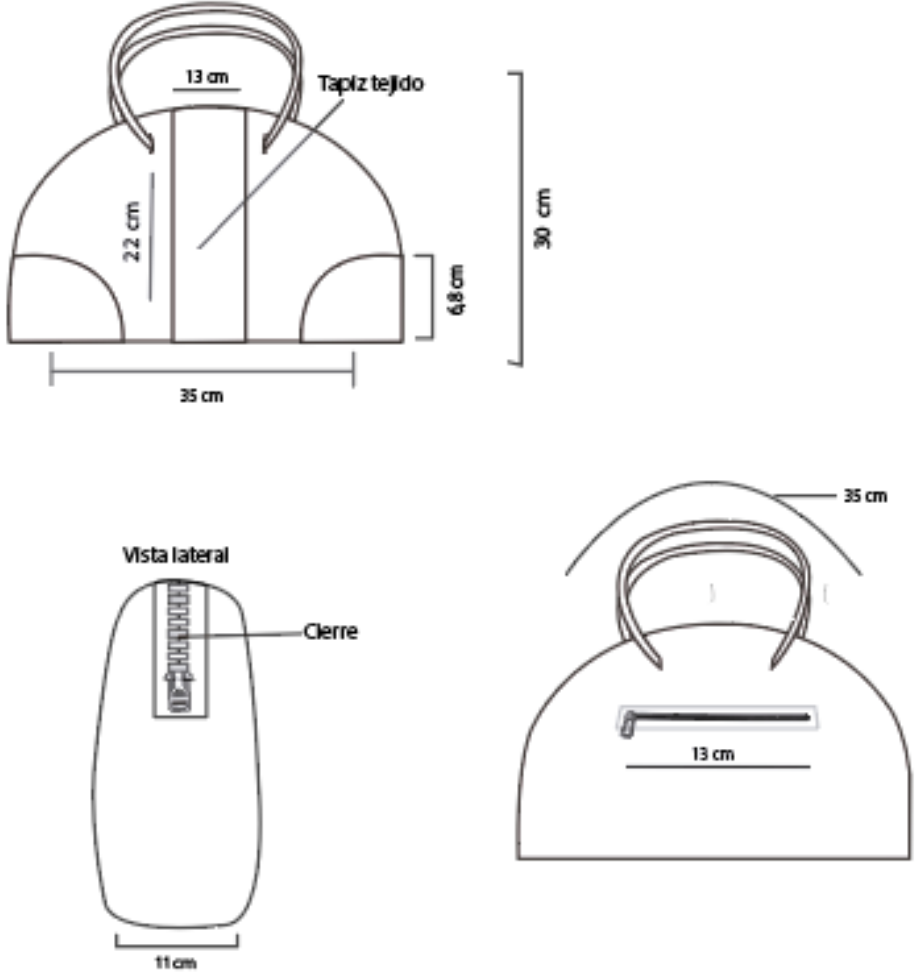
Ficha de Dibujo Plano

		FICHA TÉCNICA DE DIBUJO PLANO		CÓDIGO 04
		COLECCIÓN	Renovarse	ACCESORIO
LÍNEA	Casual urbano	CANTIDAD	1	
TEMPORADA	Atemporal	TAMAÑO	Mediano	
DESCRIPCIÓN	Bolso simétrico.			
DIBUJO PLANO				
				
RESPONSABLE	Carolina Pallo	RESPONSABLE	Ing. Diego Betancourt	
FECHA DE ELABORACIÓN	04/07/2022	FECHA DE APROBACIÓN		

Figura 53.

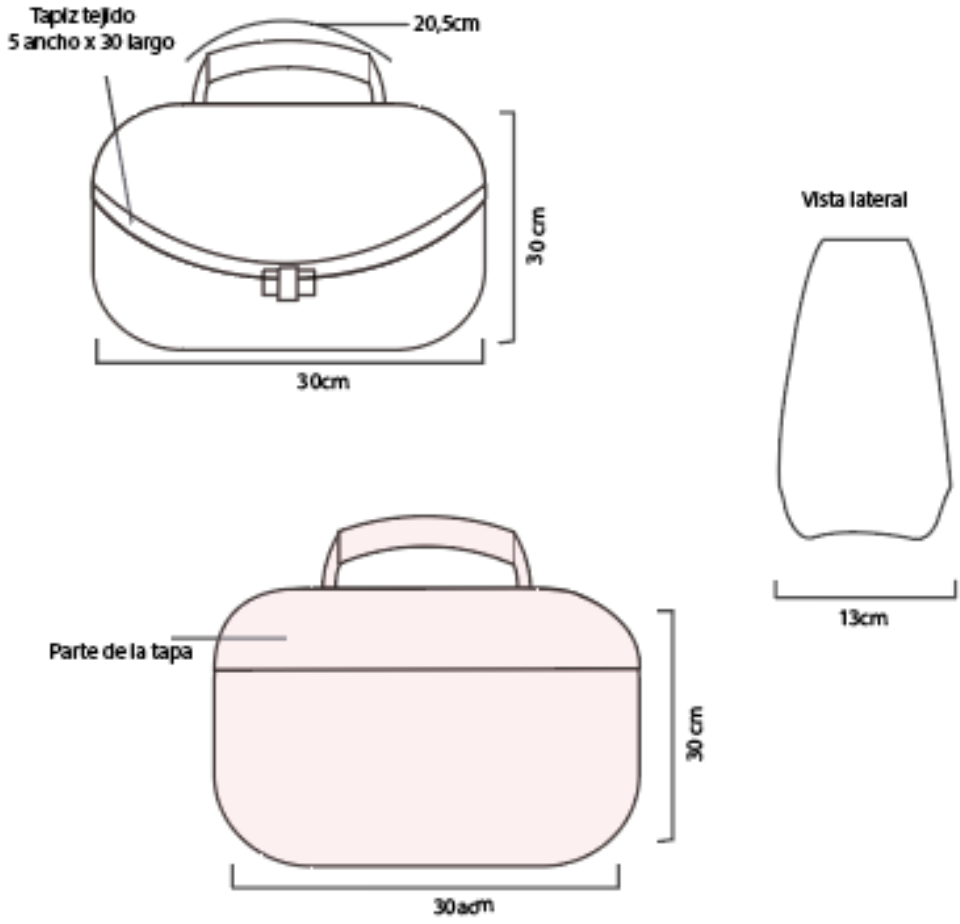
Ficha de Dibujo Plano

		FICHA TÉCNICA DE DIBUJO PLANO		CÓDIGO 05
		COLECCIÓN	Renovarse	ACCESORIO
LÍNEA	Casual urbano	CANTIDAD	1	
TEMPORADA	Atemporal	TAMAÑO	Mediano	
DESCRIPCIÓN	Bolso asimétrico.			
DIBUJO PLANO				
				
RESPONSABLE	Carolina Pallo	RESPONSABLE	Ing. Diego Betancourt	
FECHA DE ELABORACIÓN	04/07/2022	FECHA DE APROBACIÓN		

Figura 54.

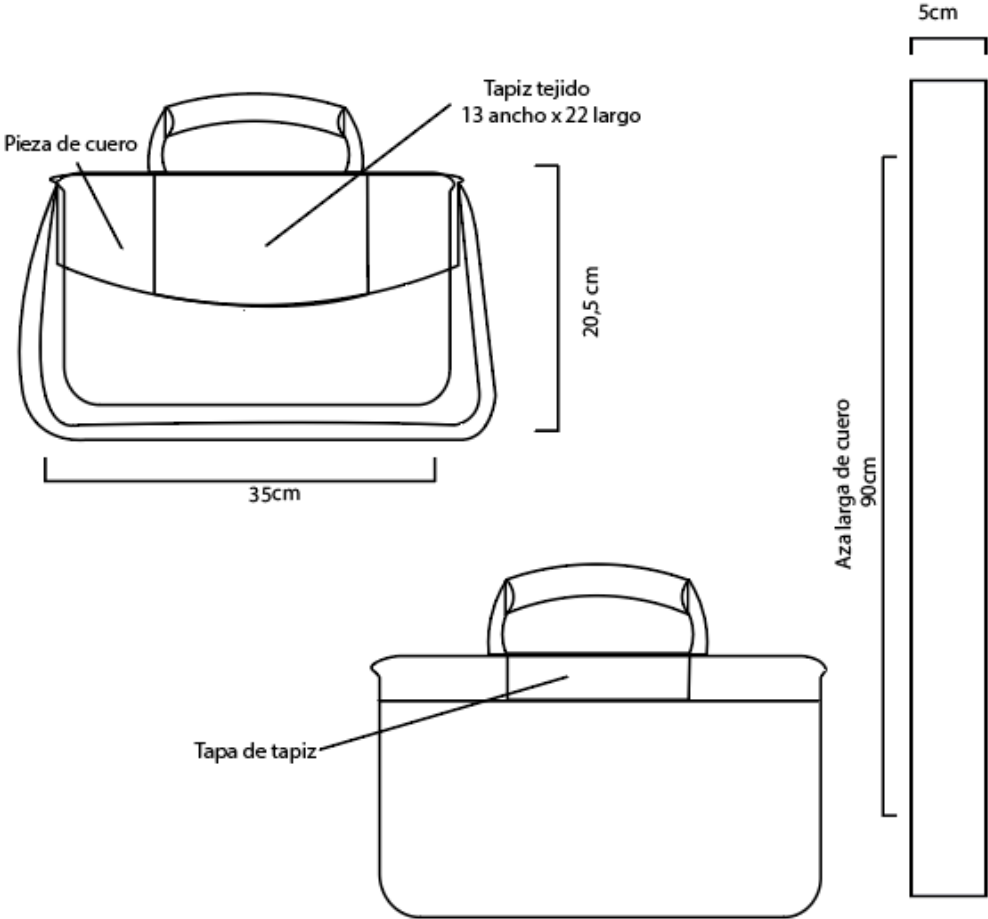
Ficha de Dibujo Plano

		FICHA TÉCNICA DE DIBUJO PLANO		CÓDIGO 06
		COLECCIÓN	Renovarse	ACCESORIO
LÍNEA	Casual urbano	CANTIDAD	1	
TEMPORADA	Atemporal	TAMAÑO	Mediano	
DESCRIPCIÓN	Bolso asimétrico.			
DIBUJO PLANO				
				
RESPONSABLE	Carolina Pallo	RESPONSABLE	Ing. Diego Betancourt	
FECHA DE ELABORACIÓN	04/07/2022	FECHA DE APROBACIÓN		

Figura 55.

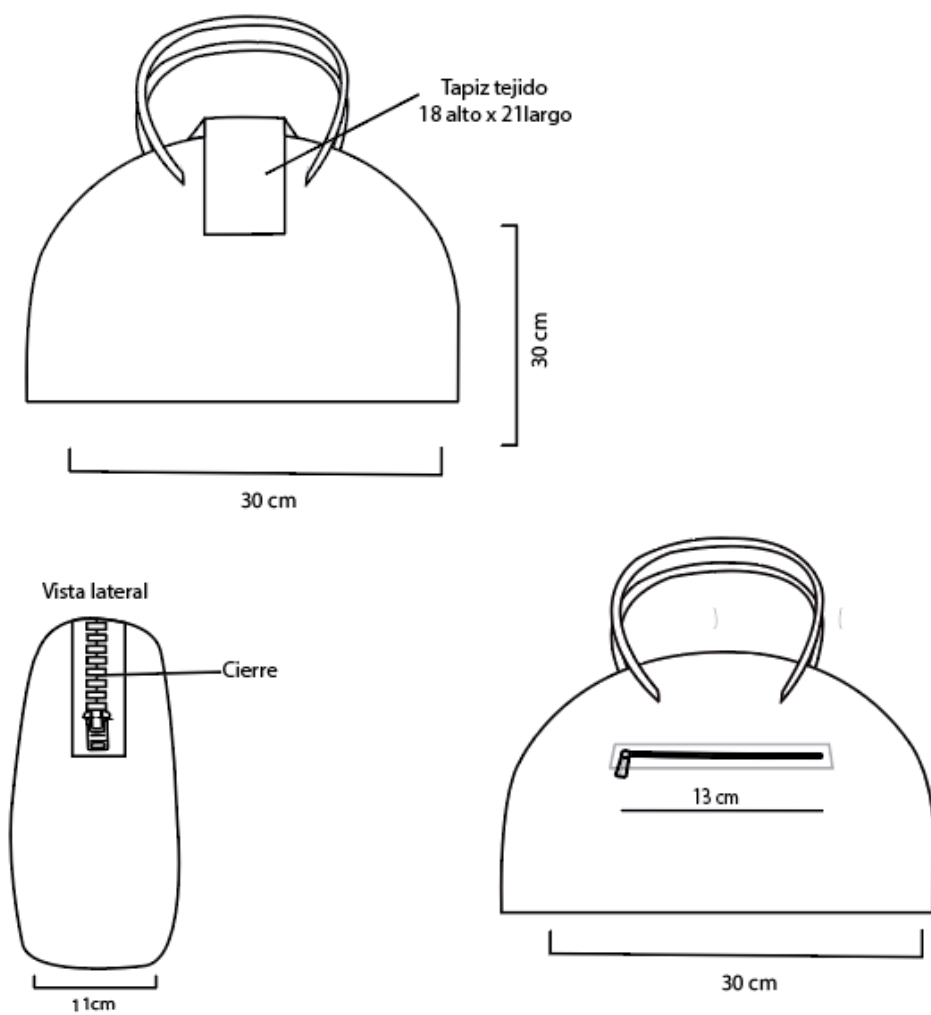
Ficha de Patronaje

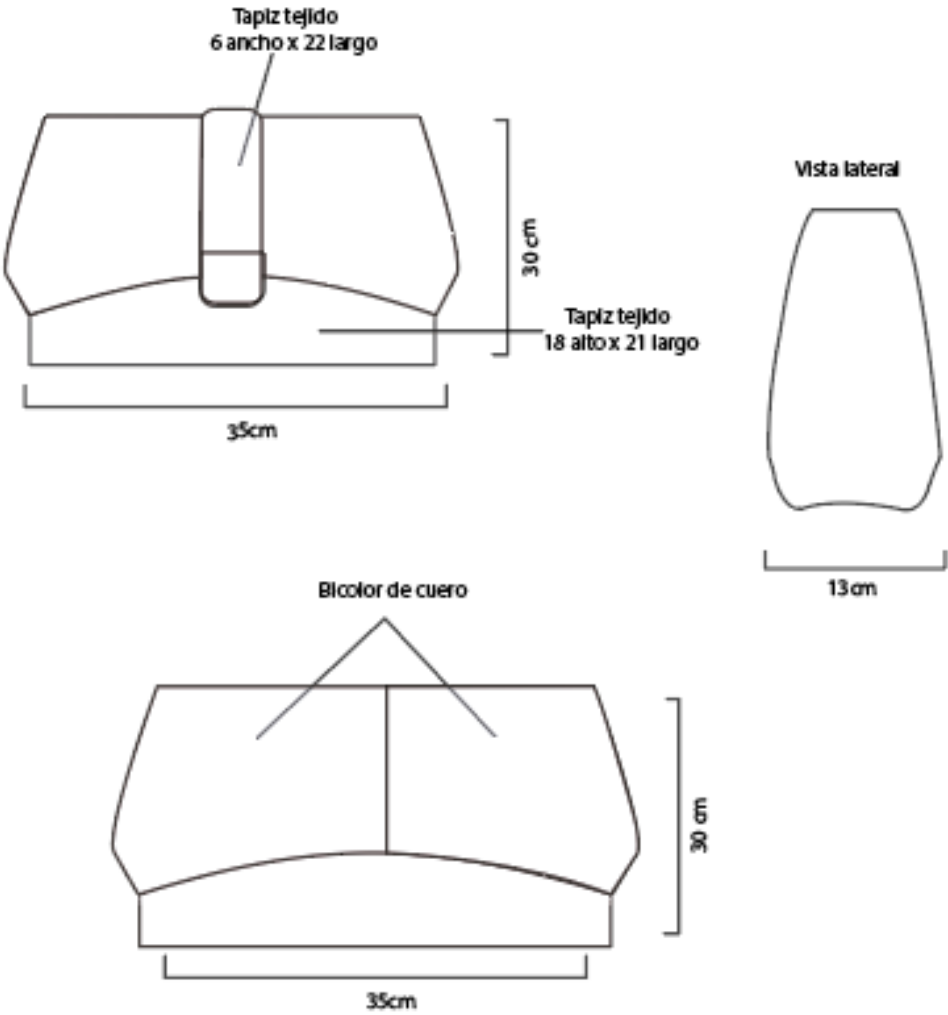

FICHA TÉCNICA DE PATRONAJE				CÓDIGO 01
	COLECCIÓN	Renovarse	ACCESORIO	Bolso
	LÍNEA	Casual urbano	CANTIDAD	1
	TEMPORADA	Atemporal	TAMAÑO	Mediano
	DESCRIPCIÓN	Bolso asimétrico.		
				
N.	REFERENCIA	TELA	CANTIDAD	PIEZAS EN CORTE 
1	BS001	Cuero	2	
2	BS001	Cuero	2	
3	BS001	Tapiz	1	
4	BS001	Cuero	1	
5	BS001	Cuero	1	
6	BS001	Cuero	1	
7	BS001	Cuero	1	
RESPONSABLE		Carolina Pallo	RESPONSABLE	
FECHA DE ELABORACIÓN		04/07/2022	FECHA DE APROBACIÓN	
			Ing. Diego Betancourt	

Figura 56.

Ficha de Patronaje

FICHA TÉCNICA DE PATRONAJE				CÓDIGO 02
	COLECCIÓN	Renovarse	ACCESORIO	Bolso
	LÍNEA	Casual urbano	CANTIDAD	1
	TEMPORADA	Atemporal	TAMAÑO	Mediano
	DESCRIPCIÓN	Bolso simétrico.		
				
N.	REFERENCIA	TELA	CANTIDAD	PIEZAS EN CORTE <div style="border: 1px solid black; border-radius: 15px; width: 40px; height: 40px; display: flex; align-items: center; justify-content: center; margin: 0 auto;">10</div>
1	BS002	Cuero	1	
2	BS002	Cuero	1	
3	BS002	Tapiz	1	
4	BS002	Cuero	1	
5	BS002	Cuero	1	
6	BS002	Cuero	1	
7	BS002	Cuero	2	
8	BS002	Cuero	1	
9	BS002	Cuero	1	
10	BS002	Cuero	1	
RESPONSABLE	Carolina Pallo		RESPONSABLE	Ing. Diego Betancourt
FECHA DE ELABORACIÓN	04/07/2022		FECHA DE APROBACIÓN	

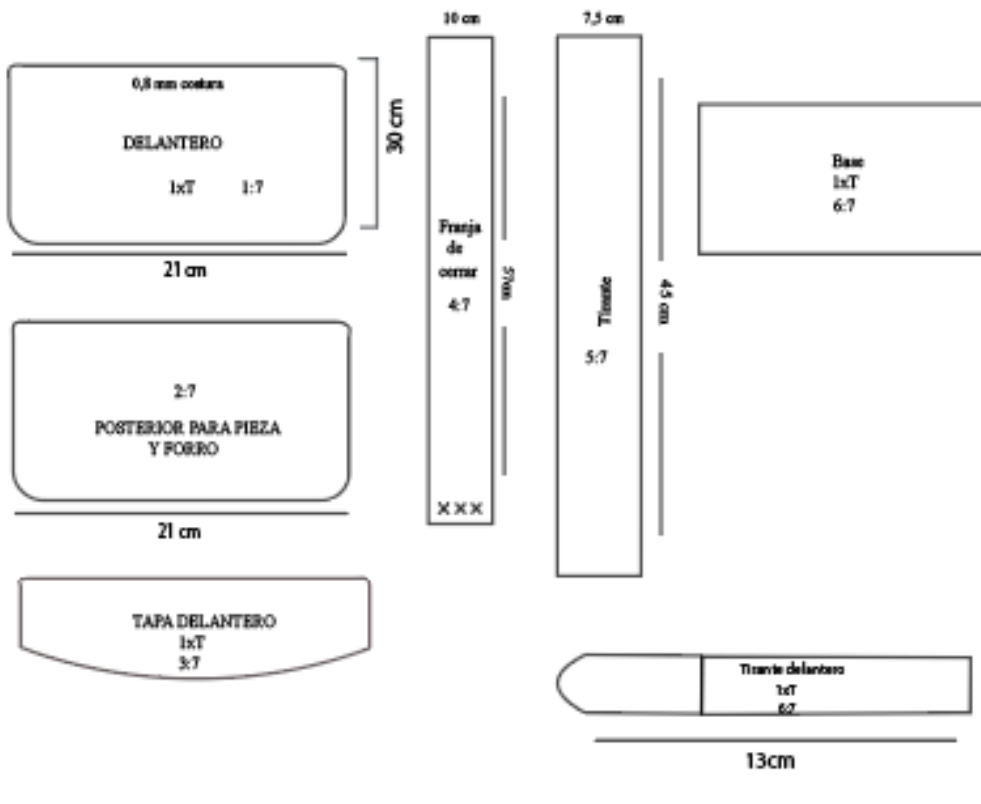
Figura 57.

Ficha de Patronaje

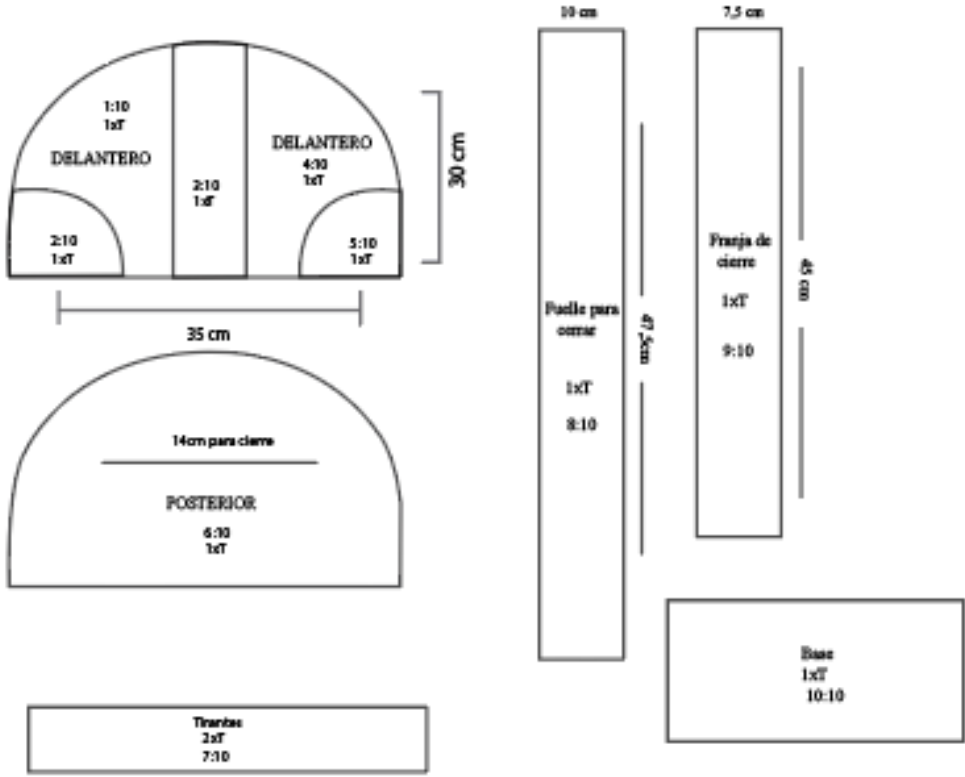

FICHA TÉCNICA DE PATRONAJE			CÓDIGO 03	
	COLECCIÓN	Renovarse	ACCESORIO	Bolso
	LÍNEA	Casual urbano	CANTIDAD	1
	TEMPORADA	Atemporal	TAMAÑO	Mediano
	DESCRIPCIÓN	Bolso asimétrico.		
				
N.	REFERENCIA	TELA	CANTIDAD	PIEZAS EN CORTE 
1	BS003	Cuero	2	
2	BS003	Cuero	1	
3	BS003	Tapiz	1	
4	BS003	Cuero	2	
5	BS003	Cuero	2	
6	BS003	Cuero	1	
RESPONSABLE		Carolina Pallo	RESPONSABLE	Ing. Diego Betancourt
FECHA DE ELABORACIÓN		04/07/2022	FECHA DE APROBACIÓN	

Figura 58.

Ficha de Patronaje

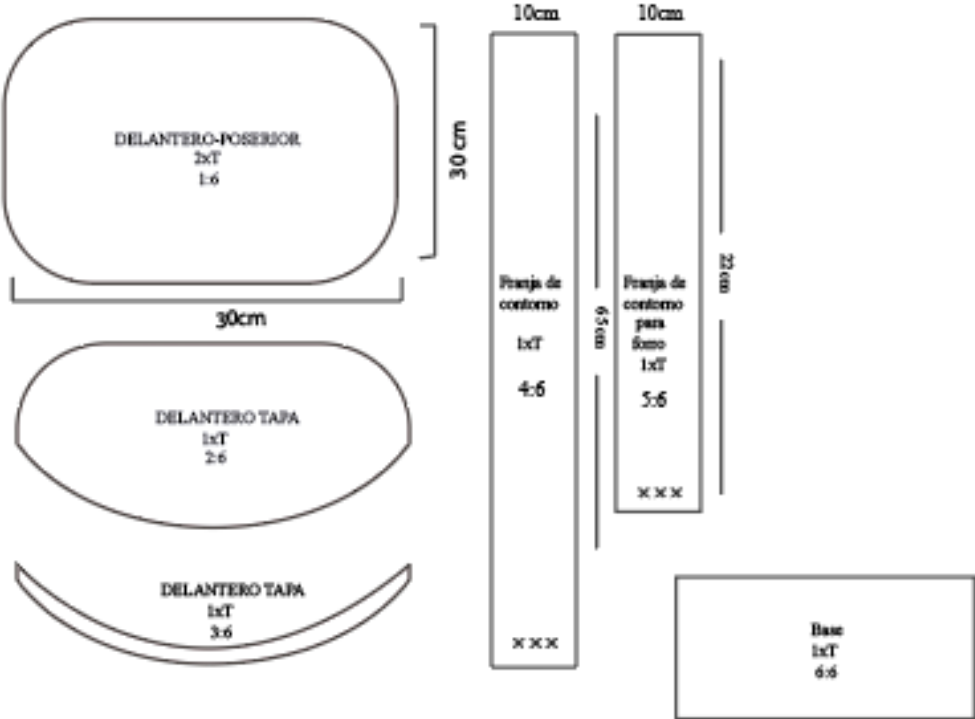

FICHA TÉCNICA DE PATRONAJE				CÓDIGO 04
	COLECCIÓN	Renovarse	ACCESORIO	Bolso
	LÍNEA	Casual urbano	CANTIDAD	1
	TEMPORADA	Atemporal	TAMAÑO	Mediano
	DESCRIPCIÓN	Bolso simétrico.		
 <p>Technical drawing showing the pattern pieces for the bag. The pieces include: Delantero (Front) with dimensions 30 cm width and 18 cm height, and a 10 cm depth; Posterior (Back) with a 14 cm closure; Fuelle para cerrar (Closure) with dimensions 9 cm width and 4:8 ratio; Franja de cierre (Closure strip) with dimensions 7.5 cm width and 5:8 ratio; Tapa de Tapiz (Upholstery cover) with dimensions 10 cm width and 3:0 cm height; Forro (Lining) with dimensions 7:8 ratio; Base (Base) with dimensions 1:8 ratio; and An (Bottom) with dimensions 120 cm width and 5 cm height.</p>				
N.	REFERENCIA	TELA	CANTIDAD	PIEZAS EN CORTE 
1	BS004	Cuero y forro	1	
2	BS004	Cuero	1	
3	BS004	Cuero	1	
4	BS004	Cuero	1	
5	BS004	Cuero	1	
6	BS004	Tapiz	1	
7	BS004	Cuero	1	
8	BS004	Cuero	1	
RESPONSABLE	Carolina Pallo		RESPONSABLE	Ing. Diego Betancourt
FECHA DE ELABORACIÓN	04/07/2022		FECHA DE APROBACIÓN	

Figura 59.

Ficha de Patronaje

FICHA TÉCNICA DE PATRONAJE				CÓDIGO 05
	COLECCIÓN	Renovarse	ACCESORIO	Bolso
	LÍNEA	Casual urbano	CANTIDAD	1
	TEMPORADA	Atemporal	TAMAÑO	Mediano
	DESCRIPCIÓN	Bolso asimétrico.		
				
N.	REFERENCIA	TELA	CANTIDAD	PIEZAS EN CORTE 
1	BS005	Cuero	1	
2	BS005	Cuero	1	
3	BS005	Cuero	2	
4	BS005	Tapiz	1	
5	BS005	Cuero	2	
6	BS005	Cuero	1	
7	BS005	Cuero	1	
RESPONSABLE		Carolina Pallo	RESPONSABLE	Ing. Diego Betancourt
FECHA DE ELABORACIÓN		04/07/2022	FECHA DE APROBACIÓN	

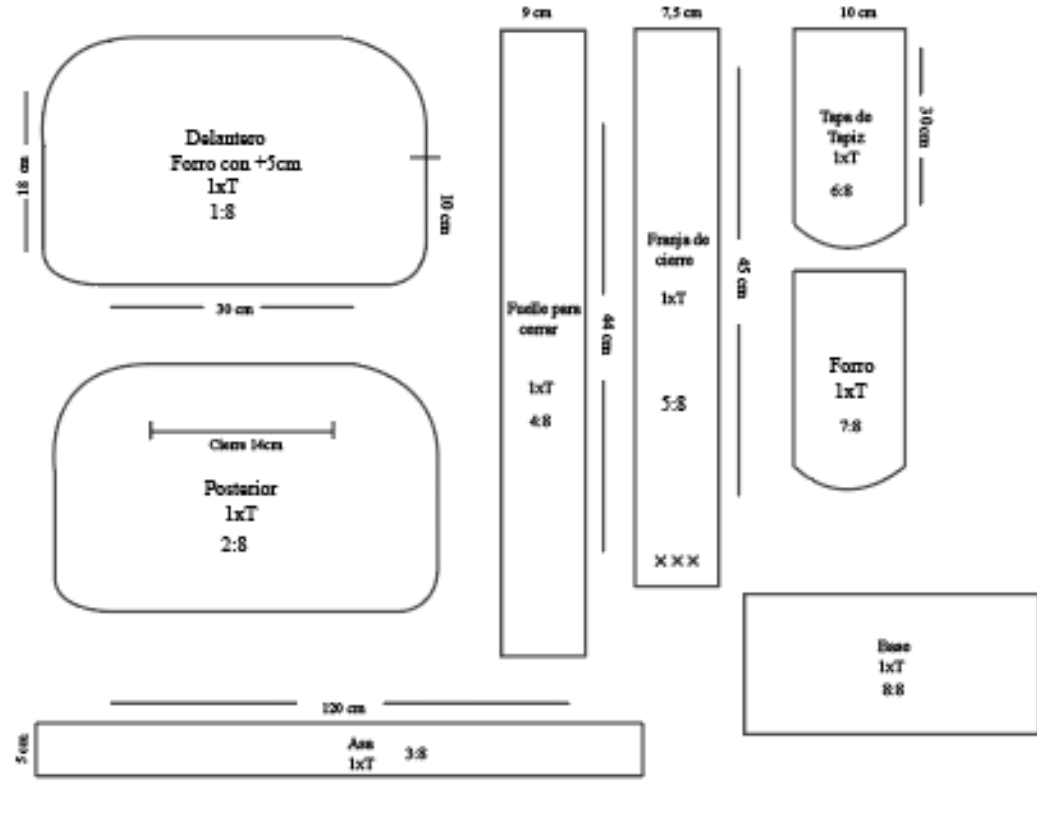
Figura 60.

Ficha de Patronaje

FICHA TÉCNICA DE PATRONAJE			CÓDIGO 06	
	COLECCIÓN	Renovarse	ACCESORIO	Bolso
	LÍNEA	Casual urbano	CANTIDAD	1
	TEMPORADA	Atemporal	TAMAÑO	Mediano
	DESCRIPCIÓN	Bolso asimétrico.		
				
N.	REFERENCIA	TELA	CANTIDAD	PIEZAS EN CORTE 
1	BS006	Cuero	1	
2	BS006	Tapiz	1	
3	BS006	Cuero	1	
4	BS006	Tapiz	1	
5	BS006	Cuero	1	
6	BS006	Cuero	2	
7	BS006	Cuero	1	
RESPONSABLE	Carolina Pallo		RESPONSABLE	Ing. Diego Betancourt
FECHA DE ELABORACIÓN	04/07/2022		FECHA DE APROBACIÓN	

Figura 61.

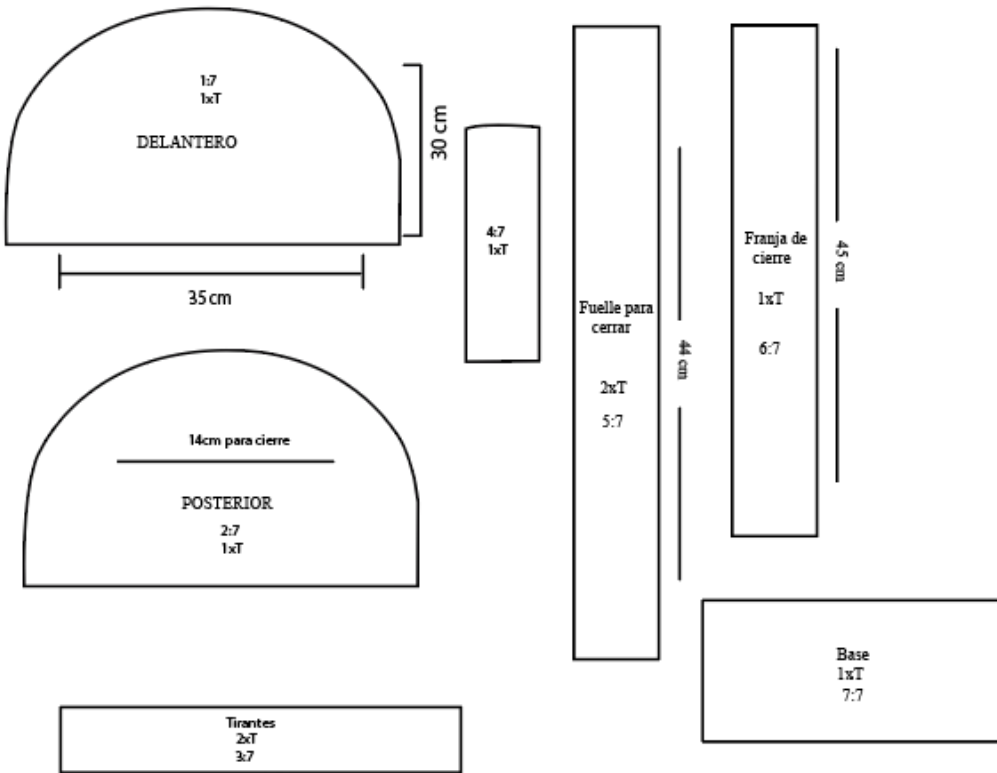
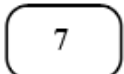
Ficha Técnica de Despiece

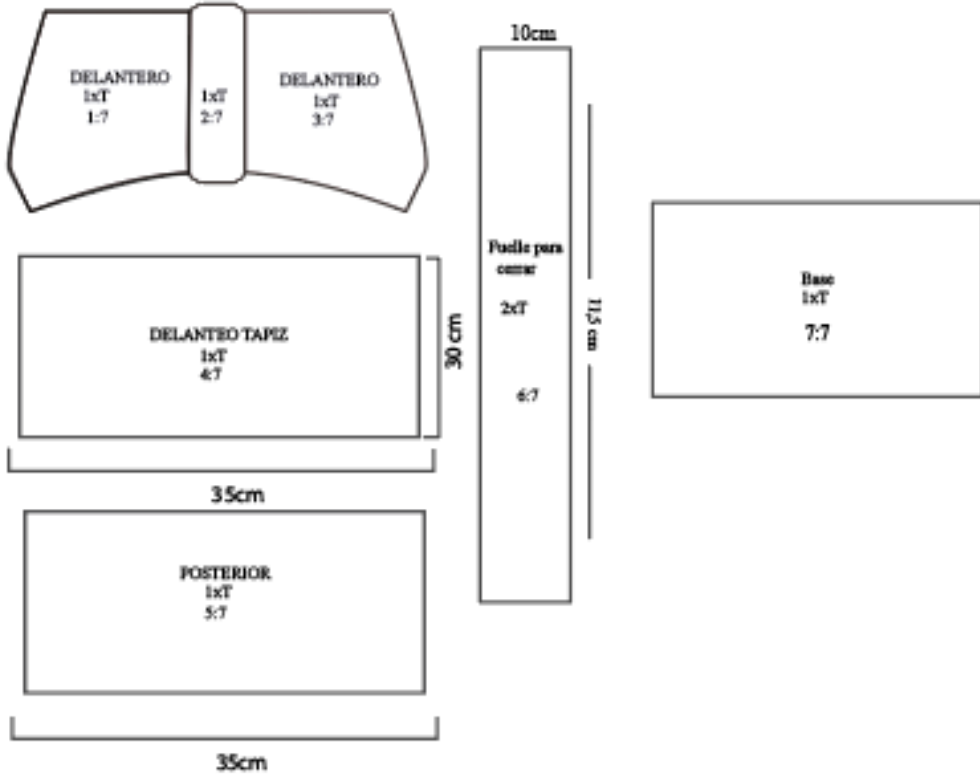
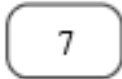

FICHA TÉCNICA DE DESPIECE			CÓDIGO 01	
	COLECCIÓN	Renovarse	ACCESORIO	Bolso
	LÍNEA	Casual urbano	CANTIDAD	1
	TEMPORADA	Atemporal	TAMAÑO	Mediano
	DESCRIPCIÓN	Bolso asimétrico.		
				
N.	REFERENCIA	NOMBRE PIEZA	TIPO DE TELA	CANTIDAD
1	BS001	Delantero asimétrica	Cuero	2
2	BS001	Posterior asimétrica	Cuero	2
3	BS001	Tapa delantero	Tapiz	1
4	BS001	Franja para cerrar	Cuero	1
5	BS001	Tirantes	Cuero	1
6	BS001	Base	Cuero	1
7	BS001	Tirantes delantero	Cuero	1
RESPONSABLE		Carolina Pallo	RESPONSABLE	Ing. Diego Betancourt
FECHA DE ELABORACIÓN		04/07/2022	FECHA DE APROBACIÓN	

Figura 62.

Ficha Técnica de Despiece

		FICHA TÉCNICA DE DESPIECE		CÓDIGO 02
		COLECCIÓN	Renovarse	ACCESORIO
LÍNEA	Casual urbano	CANTIDAD	1	
TEMPORADA	Atemporal	TAMAÑO	Mediano	
DESCRIPCIÓN	Bolso simétrico.			

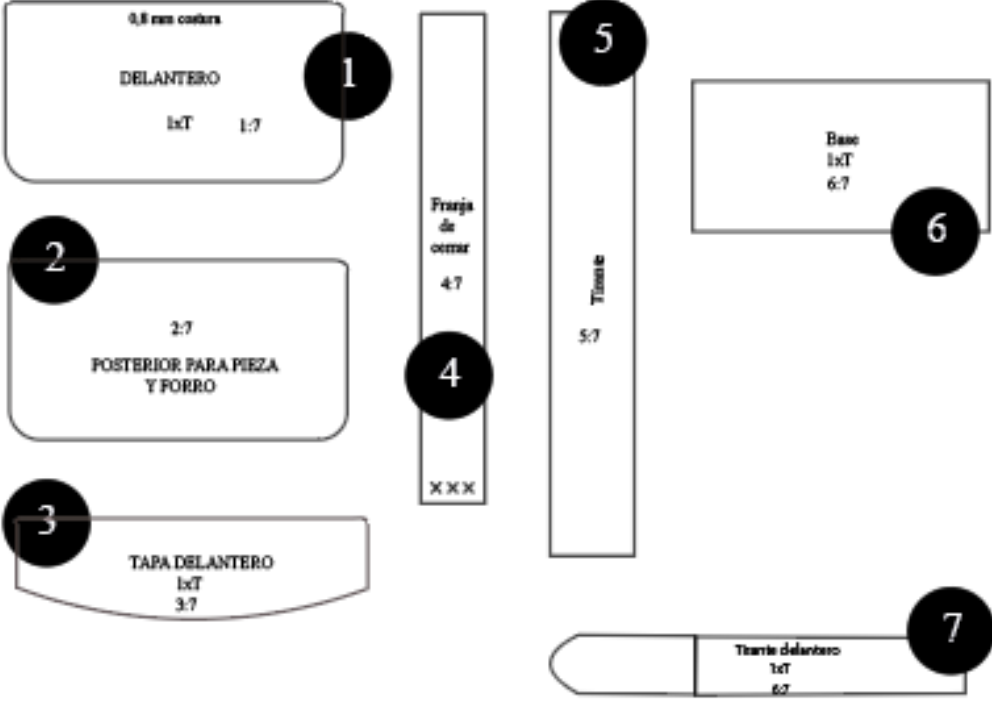

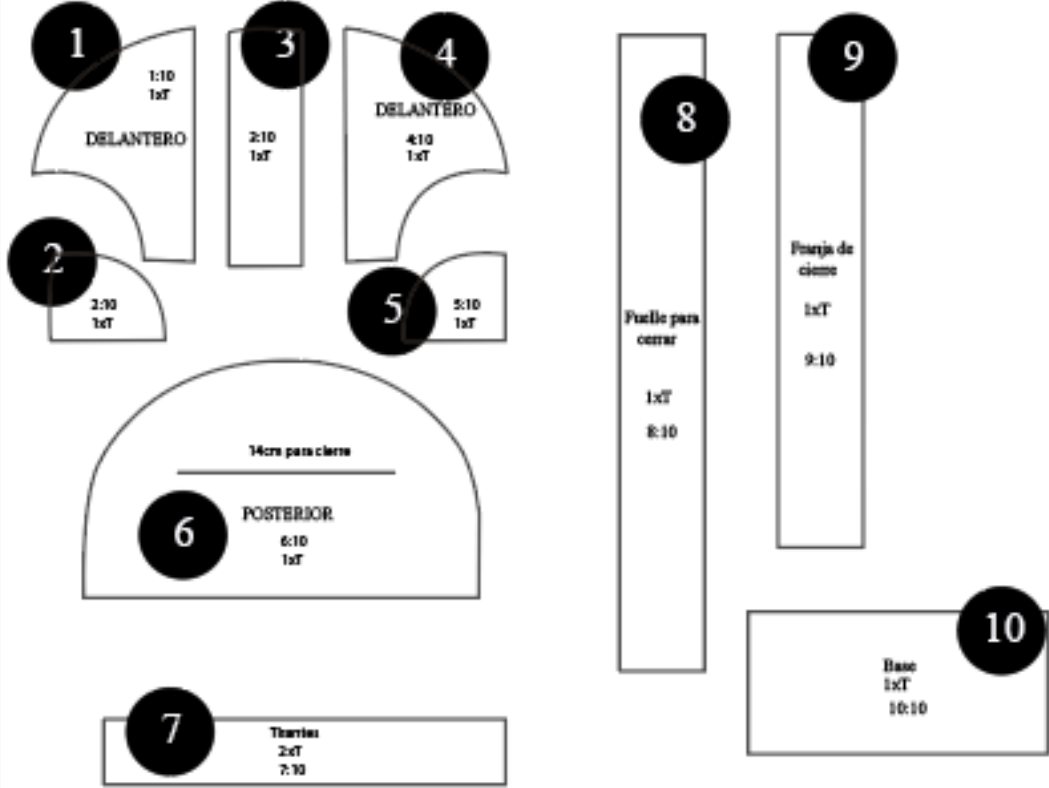
N.	REFERENCIA	NOMBRE PIEZA	TIPO DE TELA	CANTIDAD
1	BS002	Pieza1 delantero	Cuero	1
2	BS002	Pieza 2 delantero	Cuero	1
3	BS002	Pieza 3 delantero	Tapiz	1
4	BS002	Pieza 4 delantero	Cuero	1
5	BS002	Pieza 5 delantero	Cuero	1
6	BS002	Posterior	Cuero	1
7	BS002	Tirantes	Cuero	2
8	BS002	Fuelle para cerrar	Cuero	1
9	BS002	Franja de cierre	Cuero	1
10	BS002	Base	Cuero	1

RESPONSABLE	Carolina Pallo	RESPONSABLE	Ing. Diego Betancourt
FECHA DE ELABORACIÓN	04/07/2022	FECHA DE APROBACIÓN	

Figura 63.

Ficha Técnica de Despiece

FICHA TÉCNICA DE DESPIECE			CÓDIGO 03	
	COLECCIÓN	Renovarse	ACCESORIO	Bolso
	LÍNEA	Casual urbano	CANTIDAD	1
	TEMPORADA	Atemporal	TAMAÑO	Mediano
	DESCRIPCIÓN	Bolso asimétrico.		
N.	REFERENCIA	NOMBRE PIEZA	TIPO DE TELA	CANTIDAD
1	BS003	Delantero y posterior	Cuero	2
2	BS003	Tapa	Cuero	1
3	BS003	Pieza de tapa	Tapiz	1
4	BS003	Franja de contorno	Cuero	2
5	BS003	Franja de contorno fondo	Cuero	2
6	BS003	Base	Cuero	1
RESPONSABLE		Carolina Pallo	RESPONSABLE	Ing. Diego Betancourt
FECHA DE ELABORACIÓN		04/07/2022	FECHA DE APROBACIÓN	

Figura 64.

Ficha Técnica de Despiece

FICHA TÉCNICA DE DESPIECE			CÓDIGO 04	
	COLECCIÓN	Renovarse	ACCESORIO	Bolso
	LÍNEA	Casual urbano	CANTIDAD	1
	TEMPORADA	Atemporal	TAMAÑO	Mediano
	DESCRIPCIÓN	Bolso simétrico.		
				
N.	REFERENCIA	NOMBRE PIEZA	TIPO DE TELA	CANTIDAD
1	BS004	Pieza1 del con forro	Cuero y forro	1
2	BS004	Pieza2 del	Cuero	1
3	BS004	Asa	Cuero	1
4	BS004	Fuelle para cerrar	Cuero	1
5	BS004	Franja de cierre	Cuero	1
6	BS004	Tapa de tapiz	Tapiz	1
7	BS004	Forro	Cuero	1
8	BS004	Base	Cuero	1
RESPONSABLE		Carolina Pallo	RESPONSABLE	Ing. Diego Betancourt
FECHA DE ELABORACIÓN		04/07/2022	FECHA DE APROBACIÓN	

Figura 65.

Ficha Técnica de Despiece

FICHA TÉCNICA DE PATRONAJE			CÓDIGO 05	
	COLECCIÓN	Renovarse	ACCESORIO	Bolso
	LÍNEA	Casual urbano	CANTIDAD	1
	TEMPORADA	Atemporal	TAMAÑO	Mediano
	DESCRIPCIÓN	Bolso asimétrico.		
				
N.	REFERENCIA	TELA	CANTIDAD	PIEZAS EN CORTE 
1	BS005	Cuero	1	
2	BS005	Cuero	1	
3	BS005	Cuero	2	
4	BS005	Tapiz	1	
5	BS005	Cuero	2	
6	BS005	Cuero	1	
7	BS005	Cuero	1	
RESPONSABLE	Carolina Pallo		RESPONSABLE	Ing. Diego Betancourt
FECHA DE ELABORACIÓN	04/07/2022		FECHA DE APROBACIÓN	

Figura 66.

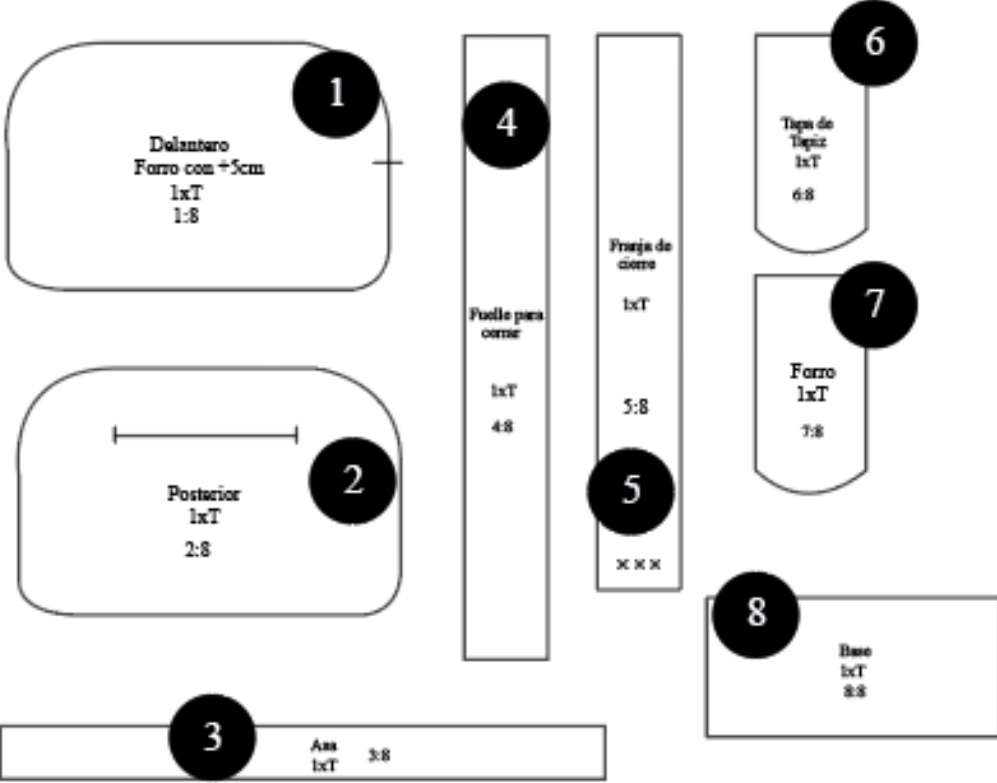
Ficha Técnica de Despiece

FICHA TÉCNICA DE DESPIECE			CÓDIGO 06	
	COLECCIÓN	Renovarse	ACCESORIO	Bolso
	LÍNEA	Casual urbano	CANTIDAD	1
	TEMPORADA	Atemporal	TAMAÑO	Mediano
	DESCRIPCIÓN	Bolso asimétrico.		
				
N	REFERENCIA	NOMBRE PIEZA	TIPO DE TELA	CANTIDAD
1	BS006	Delantero pieza 1	Cuero	1
2	BS006	Delantero pieza 2	Tapiz	1
3	BS006	Delantero pieza 3	Cuero	1
4	BS006	Delantero x debajo	Tapiz	1
5	BS006	Posterior	Cuero	1
6	BS006	Fuelle para cerrar	Cuero	2
7	BS006	Base	Cuero	1
RESPONSABLE		Carolina Pallo	RESPONSABLE	Ing. Diego Betancourt
FECHA DE ELABORACIÓN		04/07/2022	FECHA DE APROBACIÓN	

Figura 67.

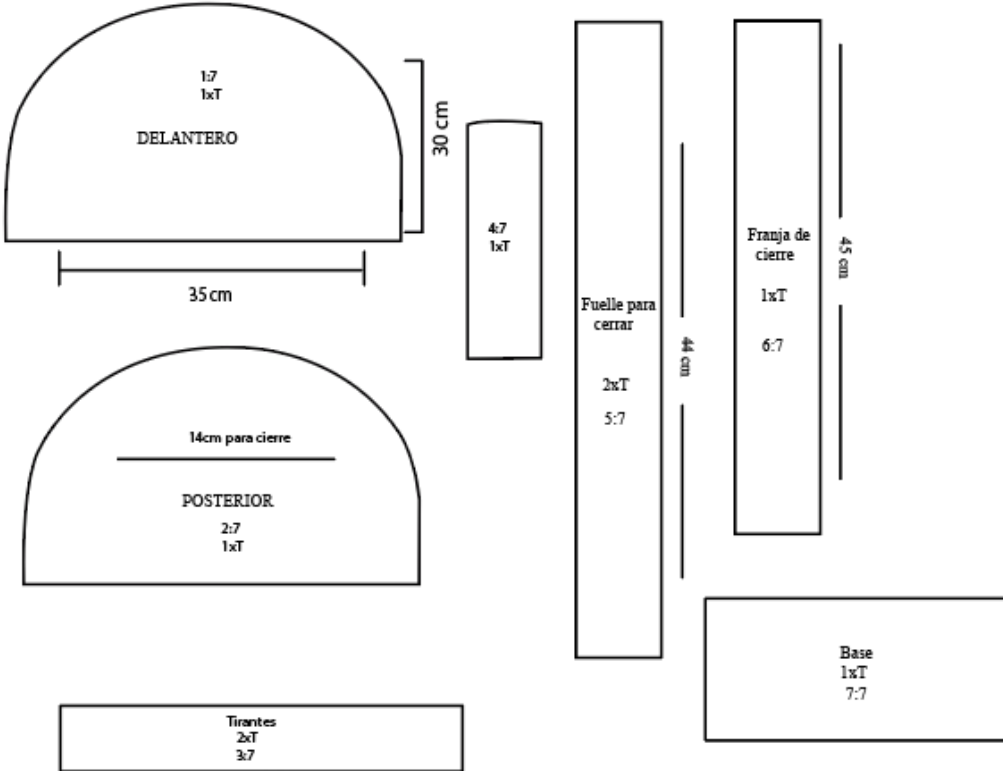
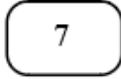
Ficha Técnica de Ruta Operativa

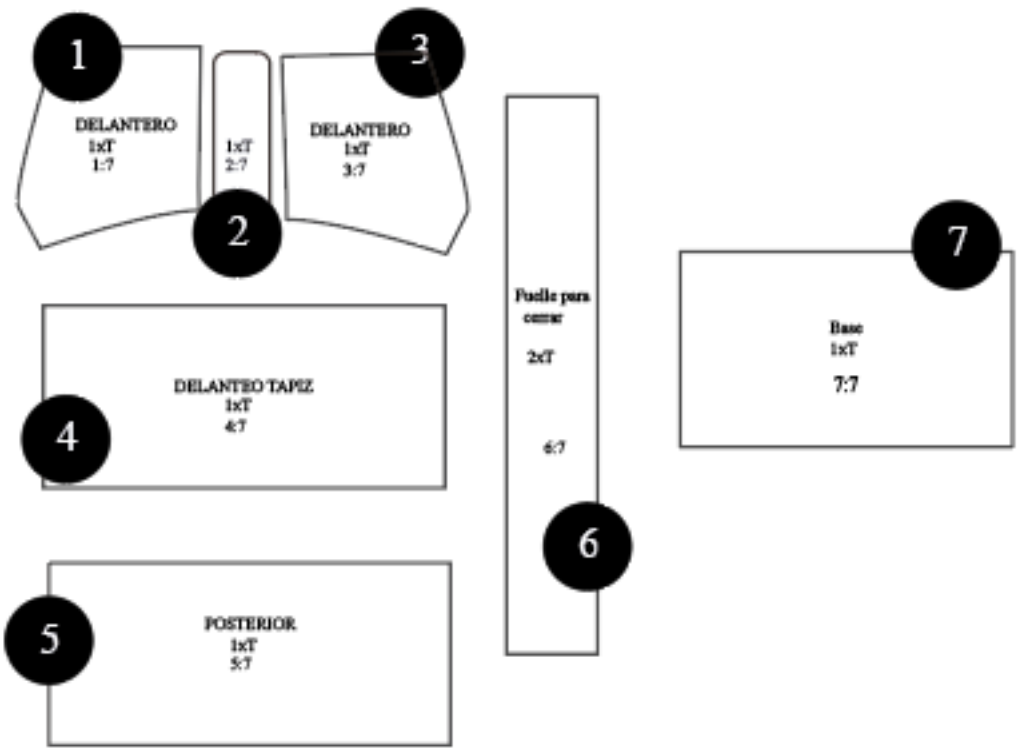

		FICHA TÉCNICA DE RUTA OPERATIVA			CÓDIGO 01
		COLECCIÓN	Renovarse	ACCESORIO	Bolso
LÍNEA	Casual urbano	CANTIDAD	1		
TEMPORADA	Atemporal	TAMAÑO	Mediano		
DESCRIPCIÓN	Bolso asimétrico.				
					
N.	OPERACIÓN	MÁQUINA	P.P.P	ACCESORIOS	
1	Revisar piezas.	Maual			
2	Armar tapa con cuero y ribetear.	Recta	12pp		
3	Pespuntar pieza.	Recta	12pp		
4	Poner cierre en posterior.	Recta	12pp		
5	Pespuntar contorno de cierre.	Recta	12pp		
6	Preparar base con cartón.	Manual			
7	Preparar costados con cartón.	Manual			
8	Unir franja a cierre.	Recta	12pp		
9	Unir franja de costados a franja de cierre.	Recta	12pp		
10	Preparar asa larga con mosquetones pequeños.	Recta-Manual	12pp		
11	Preparar tirantes de mano con hebillas	Recta-Manual	12pp		
12	Pegar asa larga al bolso y remachar	Recta	12pp		
13	Unir tapiz a cuero en azas pequeñas de mano.	Recta	12pp		
14	Pegar tirantes de mano y remachar	Recta	12pp		
15	Pegar forro	Manual			
16	Pulir hilos	Manual			
17	Planchar el Tapiz	Plancha		Plancha	
18					
RESPONSABLE		Carolina Pallo	RESPONSABLE		
			Ing. Diego Betancourt		
FECHA DE ELABORACIÓN		04/07/2022	FECHA DE APROBACIÓN		

Figura 68.

Ficha Técnica de Ruta Operativa

FICHA TÉCNICA DE RUTA OPERATIVA				CÓDIGO 02
	COLECCIÓN	Renovarse	ACCESORIO	Bolso
	LÍNEA	Casual urbano	CANTIDAD	1
	TEMPORADA	Atemporal	TAMAÑO	Mediano
	DESCRIPCIÓN	Bolso simétrico.		
				
N.	OPERACIÓN	MÁQUINA	PPP	ACCESORIOS
1	Revisar piezas.	Manual		
2	Unir piezas delantero y posterior de tapiz a cuero.	Recta	12pp	
3	Pespuntar piezas.	Recta	12pp	
4	Pegar cierre en pieza l posterior.	Recta	12pp	
5	Pespuntar contorno de cierre.	Recta	12pp	
6	Preparar base con cartón.	Manual		
7	Preparar costados con cartón.	Manual		
8	Pegar cierre en franja de cierre.	Recta		
9	Unir franja de costados a franja de cierre.	Recta	12pp	
10	Remachar asas metálicas grandes a cuero.	Manual	12pp	
11	Remachar asas pequeñas a cuero.	Manual		
12	Pegar forro	Recta		
13	Pulir hilos	Manual	12pp	
14	Planchar el Tapiz.	Manual		
15	Empacar.	Plancha		Plancha
16				
17				
18				
RESPONSABLE		Carolina Pallo	RESPONSABLE	
FECHA DE ELABORACIÓN		04/07/2022	FECHA DE APROBACIÓN	
			Ing. Diego Betancourt	

Figura 69.

Ficha Técnica de Ruta Operativa

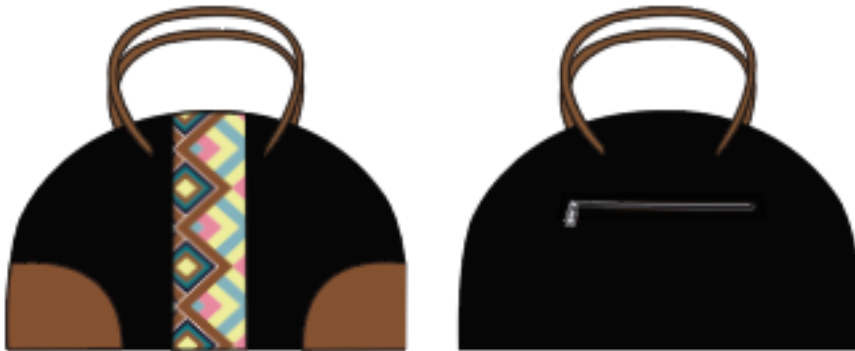

FICHA TÉCNICA DE RUTA OPERATIVA				CÓDIGO 03
	COLECCIÓN	Renovarse	ACCESORIO	Bolso
	LÍNEA	Casual urbano	CANTIDAD	1
	TEMPORADA	Atemporal	TAMAÑO	Mediano
	DESCRIPCIÓN	Bolso asimétrico.		
				
N.	OPERACIÓN	MÁQUINA	PPP	ACCESORIOS
1	Revisar piezas.	Manual		
2	Unir pieza 1,2,3 y 4 en delantero	Recta	12pp	
3	Pospuntear.	Recta	12pp	
4	Unir piezas 1,2,3 y 4 en posterior .	Recta	12pp	
5	Pospuntear.	Recta	12pp	
6	Preparar base con cartón.	Manual		
7	Preparar costados con cartón.	Manual		
8	Pegar cierre en franja de cierre.	Recta	12pp	
9	Unir franja de costados a franja de cierre.	Recta	12pp	
10	Remachar asas metálicas grandes a cuero.	Manual		
11	Poner cadena y remachar.	Manual		
12	Pegar forro.	Recta	12pp	
13	Pulir hilos	Manual		
14	Planchar el Tapiz.	Manual		
15	Empacar.	Plancha		Plancha
16				
17		☐		
18				
RESPONSABLE		Carolina Pallo	RESPONSABLE	
			Ing. Diego Betancourt	
FECHA DE ELABORACIÓN		04/07/2022	FECHA DE APROBACIÓN	

Figura 70.

Ficha Técnica de Ruta Operativa



		FICHA TÉCNICA DE RUTA OPERATIVA			CÓDIGO 04
		COLECCIÓN	Renovarse	ACCESORIO	Bolso
LÍNEA	Casual urbano	CANTIDAD	1		
TEMPORADA	Atemporal	TAMAÑO	Mediano		
DESCRIPCIÓN	Bolso simétrico.				
					
N.	OPERACIÓN	MÁQUINA	PPP	ACCESORIOS	
1	Revisar piezas.	Manual			
2	Preparar delantero.	Recta	12pp		
3	Preparar base con cartón.	Manual			
4	Preparar costados con cartón.	Manual			
5	Pegar cierre en franja de cierre.	Recta	12pp		
6	Unir franja de costados a franja de cierre	Recta	12pp		
7	Armar tapa y unir con tapiz.	Recta	12pp		
8	Unir todas las piezas en delantero y posterior.	Recta	12pp		
9	Armar reata de cuero.	Recta	12pp		
10	Poner hebillas en reata de cuero.	Manual			
11	Pegar forro	Recta	12pp		
12	Pulir hilos	Manual			
13	Planchar el Tapiz.	Manual			
14	Empacar.	Manual		Plancha	
15					
16					
17					
18					
RESPONSABLE	Carolina Pallo	RESPONSABLE	Ing. Diego Betancourt		
FECHA DE ELABORACIÓN	04/07/2022	FECHA DE APROBACIÓN			

Figura 71.

Ficha Técnica de Ruta Operativa





		FICHA TÉCNICA DE RUTA OPERATIVA			CÓDIGO 05
		COLECCIÓN	Renovarse	ACCESORIO	Bolso
LÍNEA	Casual urbano	CANTIDAD	1		
TEMPORADA	Atemporal	TAMAÑO	Mediano		
DESCRIPCIÓN	Bolso asimétrico.				
					
N.	OPERACIÓN	MÁQUINA	P.P.P	ACCESORIOS	
1	Revisar piezas.	Manual			
2	Unir piezas en delantero.	Recta	12pp		
3	Unir piezas en posterior.	Recta	12pp		
4	Pegar cierre en posterior.	Recta	12pp		
5	Preparar base con cartón.	Recta	12pp		
6	Pegar cierre en franja de cierre.	Recta	12pp		
7	Unir franja de costados a franja de cierre.	Recta	12pp		
8	Unir todas las piezas.	Recta	12pp		
9	Armar azas de cuero.	Recta	12pp		
10	Pegar azas en delantero y posterior.	Recta	12pp		
11	Poner hebillas.	Manual			
12	Pegar forro	Recta	12pp		
13	Pulir hilos	Manual			
14	Planchar el Tapiz.	Manual			
15	Empacar.	Manual		Plancha	
16					
17					
18					
RESPONSABLE		Carolina Pallo	RESPONSABLE		
			Ing. Diego Betancourt		
FECHA DE ELABORACIÓN		04/07/2022	FECHA DE APROBACIÓN		

Figura 72.

Ficha Técnica de Ruta Operativa

		FICHA TÉCNICA DE RUTA OPERATIVA			CÓDIGO 06
		COLECCIÓN	Renovarse	ACCESORIO	Bolso
LÍNEA	Casual urbano	CANTIDAD	1		
TEMPORADA	Atemporal	TAMAÑO	Mediano		
DESCRIPCIÓN	Bolso asimétrico.				
					
N.	OPERACIÓN	MÁQUINA	PPP	ACCESORIOS	
1	Revisar piezas.	Manual			
2	Unir pieza en tapa de delantero con tapiz.	Recta	12pp		
3	Pegar cierre en posterior.	Recta	12pp		
4	Preparar base con cartón.	Manual			
5	Unir franja de costados con base .	Recta	12pp		
6	Unir todas las piezas restantes.	Recta	12pp		
7	Armar y pegar correa pequeña.	Recta	12pp		
8	Pegar forro	Recta	12pp		
9	Pulir hilos	Manual			
10	Planchar el Tapiz.	Manual			
11	Empacar.	Manual		Plancha	
12					
13					
14					
15					
16					
17					
18					
RESPONSABLE		Carolina Pallo	RESPONSABLE		
FECHA DE ELABORACIÓN		04/07/2022	Ing. Diego Betancourt		
		FECHA DE APROBACIÓN			

6.13. Photobook

Figura 73.

Fotografia Bolso 1



Figura 74.

Fotografia Bolso 2





Figura 75.

Fotografia Bolso 3



Figura 76.

Fotografia Bolso 4



Figura 77.

Fotografia Bolso 5





Figura 78.

Fotografia Bolso 6



Figura 79.

Ficha Técnica de Costos

		FICHA TÉCNICA DE COSTOS			CÓDIGO 01
		COLECCIÓN	Renovarse	ACCESORIO	Bolso
		LÍNEA	Casual urbano	CANTIDAD	1
		TEMPORADA	Atemporal	TAMAÑO	Mediano
DESCRIPCIÓN	Bolso asimétrico estilo bowling.				
COSTOS VARIABLES					
DESCRIPCIÓN	UNIDAD DE COMPRA	COSTO POR UNIDAD	CANTIDAD REQUERIDA	VALOR TOTAL	
Ebulla	UNIDAD	0,1	1	0,1	
Argollas metálicas	UNIDAD	0,10	2	0,2	
TOTAL DE MATERIALES DIRECTOS				0,3	
MANO DE OBRA DIRECTA					
CARGO	SALARIO	NÚMERO DE BOLSOS/MES	VALOR TOTAL		
Diseño	587	30	19,57		
Tejido en telar	0	0	15,00		
Corte y Confección incluye cuero	270	45	6,00		
TOTAL DE MANO DE OBRA CON FABRICACIÓN INTERNA				40,57	
MATERIALES INDIRECTOS					
DESCRIPCIÓN	COSTO POR UNIDAD	CANTIDAD REQUERIDA	VALOR TOTAL		
Etiqueta	\$0,15	1	\$0,15		
Empaque	0,50	1	\$0,50		
TOTAL DE MATERIALES INDIRECTOS				\$0,65	
TOTAL DE COSTOS VARIABLES				41,52	
COSTOS FIJOS					
DESCRIPCIÓN	VALOR MENSUAL		VALOR MENSUAL COSTOS FIJOS	250,00	
Servicios básicos (luz, agu)	70,00		MINUTOS POR MES	9600	
Arriendo	150,00		VALOR MINUTO	0,03	
Internet	30,00		TIEMPO TOTAL FABRICACIÓN	465	
VALOR COSTOS FIJOS	250,00		TOTAL COSTO FIJO UNITARIO	6,16	
COSTO VARIABLE		COSTO FIJO UNITARIO		COSTO TOTAL DE PRODUCCIÓN	
41,52		6,16		47,68	
PRECIO DE VENTA					
Sub total	47,68				
Utilidad %30	14,30				
Precio sin IVA	61,98				
IVA 12%	7,43				
PVP	69,41				
RESPONSABLE	Carolina Pallo		RESPONSABLE	Ing. Diego Betancourt	
FECHA DE ELABORACIÓN	04/07/2022		FECHA DE APROBACIÓN		



Figura 80.

Ficha Técnica de Costos

FICHA TÉCNICA DE COSTOS				CÓDIGO 02
	COLECCIÓN	Renovarse	ACCESORIO	Bolso
	LÍNEA	Casual urbano	CANTIDAD	1
	TEMPORADA	Atemporal	TAMAÑO	Mediano
	DESCRIPCIÓN	Bolso simétrico.		
COSTOS VARIABLES				
DESCRIPCIÓN	UNIDAD DE COMPRA	COSTO POR UNIDAD	CANTIDAD REQUERIDA	VALOR TOTAL
Cierre	UNIDAD	0,20	1	0,2
Remaches	UNIDAD	0,1	4	0,4
TOTAL DE MATERIALES DIRECTOS				0,6
MANO DE OBRA DIRECTA				
CARGO	SALARIO	NÚMERO DE BOLSOS/MES	VALOR TOTAL	
Diseño	587	30	19,57	
Tejido en telar	0	0	15,00	
Corte y Costura incluye cuero	270	45	6,00	
TOTAL DE MANO DE OBRA CON FABRICACIÓN INTERNA				40,57
MATERIALES INDIRECTOS				
DESCRIPCIÓN	COSTO POR UNIDAD	CANTIDAD REQUERIDA	VALOR TOTAL	
Bolsa	\$0,15	1	\$0,15	
Enrique	0,50	1	\$0,50	
TOTAL DE MATERIALES INDIRECTOS				\$0,65
TOTAL DE COSTOS VARIABLES				41,82
COSTOS FIJOS				
DESCRIPCIÓN	VALOR MENSUAL		VALOR MENSUAL COSTOS FIJOS	250,00
Servicios básicos (luz, ag)	70,00		MINUTOS POR MES	9600
Alfondo	150,00		VALOR MINUTO	0,08
Internet	30,00		TIEMPO TOTAL FABRICACIÓN	465
VALOR COSTOS FIJOS	250,00		TOTAL COSTO FIJO UNITARIO	6,16
COSTO VARIABLE	COSTO FIJO UNITARIO	COSTO TOTAL DE PRODUCCIÓN		
41,82	6,16	47,98		
PRECIO DE VENTA				
Sub total	47,98			
Utilidad %30	14,39			
Precio sin IVA	62,37			
IVA 12%	7,48			
PVP	69,85			
RESPONSABLE	Carolina Pallo	RESPONSABLE	Ing. Diego Betancourt	
FECHA DE ELABORACIÓN	04/07/2022	FECHA DE APROBACIÓN		



Figura 81.

Ficha Técnica de Costos

FICHA TÉCNICA DE COSTOS				CÓDIGO 03
	COLECCIÓN	Renovarse	ACCESORIO	Bolso
	LÍNEA	Casual urbano	CANTIDAD	1
	TEMPORADA	Atemporal	TAMAÑO	Mediano
	DESCRIPCIÓN	Bolso asimétrico.		
COSTOS VARIABLES				
DESCRIPCIÓN	UNIDAD DE COMPRA	COSTO POR UNIDAD	CANTIDAD REQUERIDA	VALOR TOTAL
Broche	UNIDAD	0,25	1	0,25
Remaches	UNIDAD	0,10	4	0,4
TOTAL DE MATERIALES DIRECTOS				0,65
MANO DE OBRA DIRECTA				
CARGO	SALARIO	NÚMERO DE BOLSOS/MES	VALOR TOTAL	
Diseño	587	30	19,57	
Tejido en telar	0	0	15,00	
Corte y Confección incluye cuero	270	45	6,00	
TOTAL DE MANO DE OBRA CON FABRICACIÓN INTERNA				40,57
MATERIALES INDIRECTOS				
DESCRIPCIÓN	COSTO POR UNIDAD	CANTIDAD REQUERIDA	VALOR TOTAL	
Etiqueta	\$0,15	1	\$0,15	
Empaque	0,50	1	\$0,50	
TOTAL DE MATERIALES INDIRECTOS				\$0,65
TOTAL DE COSTOS VARIABLES				41,87
COSTOS FIJOS				
DESCRIPCIÓN	VALOR MENSUAL		VALOR MENSUAL COSTOS FIJOS	250,00
Servicios básicos (luz, agua)	70,00		MINUTOS POR MES	9600
Arriendo	150,00		VALOR MINUTO	0,03
Internet	30,00		TIEMPO TOTAL FABRICACIÓN	465
VALOR COSTOS FIJOS	250,00		TOTAL COSTO FIJO UNITARIO	6,16
COSTO VARIABLE	COSTO FIJO UNITARIO	COSTO TOTAL DE PRODUCCIÓN		
41,87	6,16	48,03		
PRECIO DE VENTA				
Sub total	48,03			
Utilidad %30	14,40			
Precio sin IVA	62,43			
IVA 12%	7,49			
PVP	69,92			
RESPONSABLE	Carolina Pallo	RESPONSABLE	Ing. Diego Betancourt	
FECHA DE ELABORACIÓN	04/07/2022	FECHA DE APROBACIÓN		



Figura 82.

Ficha Técnica de Costos

FICHA TÉCNICA DE COSTOS				CÓDIGO 04
	COLECCIÓN	Renovarse	ACCESORIO	Bolso
	LÍNEA	Casual urbano	CANTIDAD	1
	TEMPORADA	Atemporal	TAMAÑO	Mediano
	DESCRIPCIÓN	Bolso simétrico.		
COSTOS VARIABLES				
DESCRIPCIÓN	UNIDAD DE COMPRA	COSTO POR UNIDAD	CANTIDAD REQUERIDA	VALOR TOTAL
Broche	UNIDAD	0,25	1	0,25
Cierre	UNIDAD	0,20	1	0,2
Mosquetones	UNIDAD	0,25	2	0,5
TOTAL DE MATERIALES DIRECTOS				0,95
MANO DE OBRA DIRECTA				
CARGO	SALARIO	NÚMERO DE BOLSOS/MES	VALOR TOTAL	
Diseño	587	30	19,57	
Tejido en telar	0	0	15,00	
Corte y Confección incluye cuero	270	45	6,00	
TOTAL DE MANO DE OBRA CON FABRICACIÓN INTERNA				40,57
MATERIALES INDIRECTOS				
DESCRIPCIÓN	COSTO POR UNIDAD	CANTIDAD REQUERIDA	VALOR TOTAL	
Etiqueta	\$0,15	1	\$0,15	
Empaque	0,50	1	\$0,50	
TOTAL DE MATERIALES INDIRECTOS				\$0,65
TOTAL DE COSTOS VARIABLES				42,17
COSTOS FIJOS				
DESCRIPCIÓN	VALOR MENSUAL		VALOR MENSUAL COSTOS FIJOS	250,00
Servicios básicos (luz, agu	70,00		MINUTOS POR MES	9600
Arriendo	150,00		VALOR MINUTO	0,03
Internet	30,00		TIEMPO TOTAL FABRICACIÓN	465
VALOR COSTOS FIJOS	250,00		TOTAL COSTO FIJO UNITARIO	6,16
COSTO VARIABLE		COSTO FIJO UNITARIO	COSTO TOTAL DE PRODUCCIÓN	
42,17		6,16	48,33	
PRECIO DE VENTA				
Sub total	48,33			
Utilidad %30	14,49			
Precio sin IVA	62,82			
IVA 12%	7,53			
PVP	70,35			
RESPONSABLE	Carolina Pallo	RESPONSABLE	Ing. Diego Betancourt	
FECHA DE ELABORACIÓN	04/07/2022	FECHA DE APROBACIÓN		



Figura 83.

Ficha Técnica de Costos



FICHA TÉCNICA DE COSTOS				CÓDIGO 05
	COLECCIÓN	Renovarse	ACCESORIO	Bolso
	LÍNEA	Casual urbano	CANTIDAD	1
	TEMPORADA	Atemporal	TAMAÑO	Mediano
	DESCRIPCIÓN	Bolso asimétrico.		
COSTOS VARIABLES				
DESCRIPCIÓN	UNIDAD DE COMPRA	COSTO POR UNIDAD	CANTIDAD REQUERIDA	VALOR TOTAL
Ebilla	UNIDAD	0,1	1	0,1
TOTAL DE MATERIALES DIRECTOS				0,1
MANO DE OBRA DIRECTA				
CARGO	SALARIO	NÚMERO DE BOLSOS/MES	VALOR TOTAL	
Diseño	587	30	19,57	
Tejido en telar	0	0	15,00	
Corte y Confección incluye cuero	270	45	6,00	
TOTAL DE MANO DE OBRA CON FABRICACIÓN INTERNA				40,57
MATERIALES INDIRECTOS				
DESCRIPCIÓN	COSTO POR UNIDAD	CANTIDAD REQUERIDA	VALOR TOTAL	
Etiqueta	\$0,15	1	\$0,15	
Empaque	0,50	1	\$0,50	
TOTAL DE MATERIALES INDIRECTOS				\$0,65
TOTAL DE COSTOS VARIABLES				41,32
COSTOS FIJOS				
DESCRIPCIÓN	VALOR MENSUAL		VALOR MENSUAL COSTOS FIJOS	250,00
Servicios básicos (luz,agu	70,00		MINUTOS POR MES	9600
Arriendo	150,00		VALOR MINUTO	0,03
Internet	30,00		TIEMPO TOTAL FABRICACIÓN	465
VALOR COSTOS FIJOS	250,00		TOTAL COSTO FIJO UNITARIO	6,16
COSTO VARIABLE	COSTO FIJO UNITARIO	COSTO TOTAL DE PRODUCCIÓN		
41,32	6,16	47,48		
PRECIO DE VENTA				
Sub total	47,48			
Utilidad %30	14,24			
Precio sin IVA	61,72			
IVA 12%	7,40			
PVP	69,12			
RESPONSABLE	Carolina Pallo	RESPONSABLE	Ing. Diego Betancourt	
FECHA DE ELABORACIÓN	04/07/2022	FECHA DE APROBACIÓN		



Figura 84.

Ficha Técnica de Costos

FICHA TÉCNICA DE COSTOS				CÓDIGO 06
	COLECCIÓN	Renovarse	ACCESORIO	Bolso
	LÍNEA	Casual urbano	CANTIDAD	1
	TEMPORADA	Atemporal	TAMAÑO	Mediano
	DESCRIPCIÓN	Bolso asimétrico.		
COSTOS VARIABLES				
DESCRIPCIÓN	UNIDAD DE COMPRA	COSTO POR UNIDAD	CANTIDAD REQUERIDA	VALOR TOTAL
Broches	UNIDAD	0,25	1	0,25
TOTAL DE MATERIALES DIRECTOS				0,25
MANO DE OBRA DIRECTA				
CARGO	SALARIO	NÚMERO DE BOLSOSMES	VALOR TOTAL	
Diseño	587	30	19,57	
Tejido en telar	0	0	15,00	
Corte y Confección incluye cuero	270	45	6,00	
TOTAL DE MANO DE OBRA CON FABRICACIÓN INTERNA				40,57
MATERIALES INDIRECTOS				
DESCRIPCIÓN	COSTO POR UNIDAD	CANTIDAD REQUERIDA	VALOR TOTAL	
Etiqueta	\$0,15	1	\$0,15	
Empaque	0,50	1	\$0,50	
TOTAL DE MATERIALES INDIRECTOS				\$0,65
TOTAL DE COSTOS VARIABLES				41,47
COSTOS FIJOS				
DESCRIPCIÓN	VALOR MENSUAL		VALOR MENSUAL COSTOS FIJOS	250,00
Servicios básicos (luz,ag)	70,00		MINUTOS POR MES	9600
Arriendo	150,00		VALOR MINUTO	0,08
Internet	30,00		TIEMPO TOTAL FABRICACIÓN	465
VALOR COSTOS FIJOS	250,00		TOTAL COSTO FIJO UNITARIO	6,16
COSTO VARIABLE		COSTO FIJO UNITARIO	COSTO TOTAL DE PRODUCCIÓN	
	41,47	6,16	47,63	
PRECIO DE VENTA				
Sub total	47,63			
Utilidad %30	14,28			
Precio sin IVA	61,91			
IVA 12%	12,38			
PVP	74,29			
RESPONSABLE	Carolina Pallo	RESPONSABLE	Ing. Diego Betancourt	
FECHA DE ELABORACIÓN	04/07/2022	FECHA DE APROBACIÓN		



En estas fichas se muestra el precio de venta al público de cada uno de los bolsos que varían sus costos dependiendo de los avíos y de la cantidad de material, estos precios son elevados y cabe recalcar que el motivo influyente es el trabajo artesanal, mismo que fue requerida para el desarrollo de la colección y lo cual fue muy baja de producción.

6.14. Costos de inversión

Tabla 28.

Tabla de inversión

ÁREA DE INVERSIÓN	PRODUCTO	CANTIDAD POR MES	COSTOS ESTIMADO	COSTO MENSUAL	PAGO POR DÍA/ OBRA
LOCAL	Alquiler	Pago mensual – pago de 3 meses	\$ 450,00	\$ 150,00	\$ 7,50
	Acondicionamiento	Pintado paredes	\$ 200,00	-	-
	Enseres	Gasto único	\$ 2.000,00	-	-
	Decoración	Gasto único	\$500,00	-	-
	Servicios básicos	Gasto mensual, presupuesto para 3 meses.	\$ 450,00	\$ 150,00	\$ 7,50
	Máquina de coser	Gasto único	\$ 500,00	-	-
	Vendedor	Sueldo mensual	\$1.275,00	\$ 425,00	\$ 21,25
	Contador	Contratación para fin de mes, presupuesto para 3 meses	\$ 85,00	\$28,33	\$4,25

PRODUCCIÓN	Diseñador de modas	Pago mensual, presupuesto para 3 meses	\$ 1.761,00	\$587,00	\$ 29,35
	Diseñador gráfico	Pago por obra, presupuesto para 3 meses	\$300,00	\$ 100,00	\$ 5,00
	Materiales e insumos	Adquisición para 3 meses de producción	\$ 800,00	-	-
	Cortador	Pago por obra, presupuesto para 3 meses	\$75,00	\$25,00	\$1,25
	Maquilador	Pago por obra, presupuesto para 3 meses	\$ 630,00	\$ 210,00	\$ 10,50
	Artesanos	Pago por obra, presupuesto para 3 meses	\$750,00	\$ 250,00	\$12,50
PUBLICIDAD	Redes sociales	Pago por obra, presupuesto para 3 meses	\$ 300,00	\$100,00	\$5,00
TOTAL			\$ 5,045.036	\$ 2,025.33	\$ 104,10

CAPÍTULO VII

7. CONCLUSIONES Y RECOMENDACIONES

7.1. Conclusiones

Luego de culminar el trabajo de investigación, se ha llegado a las siguientes conclusiones:

- En el presente proyecto se logró identificar los tipos de tejido y los accesorios artesanales que realizan en la comunidad de Salasaca y que además aún está vigente el realizar procesos artesanales como el tejido en telar de pie y de cintura en donde principalmente tejen el tapiz utilizando así varias formas geométricas, paisajes, flora y fauna, por lo tanto, los accesorios han sido materializados de manera eficaz, con ayuda de la mano de obra de artesanos.
- Mediante una investigación previa se logra concluir las tipologías existentes en accesorios de esta manera interviene como uno de los factores principales del proceso de la colección.
- En el presente proyecto se representa propuestas físicas de accesorios, elaboradas y plasmadas el tejido tradicional del pueblo Salasaca con el compromiso de realzar su cultura.

7.2. Recomendaciones

- Se sugiere trabajar en conjunto con los artesanos, para que así los diseñadores se vinculen en diferentes comunidades y lograr de esto un mercado justo para estos artesanos.
- Se recomienda plantear capacitaciones que permitan a adolescentes aprender sobre el tejido y que esta tradición no se pierda.
- Como diseñadora es importante crear muchas propuestas de diseño innovadores, y que grandes empresas incorporen nuevas técnicas de tejido antiguo realzando así

la habilidad de los artesanos de estos pueblos indígenas, con la finalidad que no desaparezcan estas tradiciones tan importantes.

- Proponer varias líneas de productos con el tejido ya que no solo está enfocado en accesorios si no también en indumentaria y hasta decoración para el hogar.

BIBLIOGRAFÍA

Carrasco A., E. (2018). Salasaca. *La organización social y el alcalde*. <http://bibliotecavirtualoducal.uc.cl:8081/handle/123456789/1445082>

Larrea, D. (2020). *La artesanía salasaca y sus procesos de transculturación estética. Cuadernos del Centro de Estudios en Diseño y Comunicación, 90, 160–174*. <https://doi.org/10.18682/cdc.vi90.3834>

Sailema, M. G. (2013). *Las artesanías y su aporte al desarrollo del turismo cultural de la parroquia de salasaca cantón pelileo provincia de tungurahua*.

Barrera, L. E. (2015). *Factores que producen la fusión de la vestimenta indígena Salasaca con otro tipo de prendas y su incidencia en la identidad de sus habitantes*.

Díaz, P. C. (2014). *Influencia de la combinación de marketing digital y marketing tradicional en el comportamiento de las ventas empresariales. Caso: música digital Universal Music Ecuador*. Universidad Andina Simón Bolívar, Sede Ecuador.

García, L. A. M. (2008). *Indicadores de la gestión logística*. Ecoe Ediciones.

AITE I Asociación de industrias textiles del Ecuador - Hilos - Telas - Prendas de vestir - sábanas y toallas. (s/f). Com.Ec. Recuperado el 24 de mayo de 2022, de <https://www.aite.com.ec/>

Barrera, S., & Celia, G; (2018) *Semiótica de la cultura indígena Salasaca para la aplicación en el diseño de módulos de exhibición*.

Rodriguez, R. H. (s/f). *Comercialización con Canales de Distribución*. Lulu.com.

Núñez,G., & Arcos, M. *Estudio del diseño tradicional de los textiles de la cultura Salasaca para ser aplicado en una línea de ropa casual femenina*.

Belén, H., Limón, Y., Karla, E., & Mena, S. (s/f). *Costo y ventas aplicados al sector artesanal en ecuador*. Edu.ec.

Autónomo, G., Parroquial, D., Arturo, S., Jerez, M., Chango, J. C., Sonia, L., Masaquiza, H., Andrés, M., Chango, J., Masaquiza, M., & Leon, M. (s/f). *Plan estratégico de la parroquia Salasaka*. Gob.ec. Recuperado el 11 de mayo de 2022, de <http://gobiernoparroquialsalasaka.gob.ec/archivos/PLAN-PARROQ%20SALASAKA-%202009-2014.pdf>

Conceptos básicos de diseño gráfico: Fundamentos del diseño. (s/f). GCFGlobal.org. Recuperado el 10 de mayo de 2022, de <https://edu.gcfglobal.org/es/conceptos-basicos-de-diseno-grafico/fundamentos-del-diseno/1/>

El mercurio, (2017). Centro de documentación CIDAP. <http://documentacion.cidap.gob.ec:8080/bitstream/cidap/1324/1/Los%20tejidos%20y%20otras%20concepciones%20de%20los%20Salasaca.pdf>

Garzón, G. A. (2008). Las antocianinas como colorantes naturales y compuestos bioactivos: revisión. *Acta biológica colombiana*, 13(3), 27–36. http://www.scielo.org.co/scielo.php?script=sci_arttext&pid=s0120-548x200800030000

Rosso, R. (2022). *Análisis pest del sector dental*. https://keystone.it/press_adv_pdf/GacetaDental_263_nov2014_pest.pdf.

Luis, M., Mery, E., & Vilcacundo-Córdova, A. G. (s/f). *La competitividad de las Pymes manufactureras de Ambato -Ecuador Competitiveness of Ambato manufacturing small and medium enterprises (SMES) La compétitivité des pmes manufacturières dans Ambato -Ecuador*. Edu.co.

Cultura Ecuatoriana: Costumbres, Historia, Sociedad. (s/f). Donquijote.org. <https://www.donquijote.org/es/cultura-ecuatoriana/>

Ospina, P. (2016). *Makua jewelry: Artes ancestrales en joyería de lujo*. JFashion. <https://www.jfashion.co/makua-jewelry-colombia/>

Lorena, M., & Muirragui, P. (s/f). Edu.ec. Recuperado el 17 de mayo de 2022, de <https://biblio.flacsoandes.edu.ec/libros/digital/52057>.

Crespo, L. S. (1990). Bordados en Salasaca: espacio, color y tiempo. Org.bo.
http://www.musef.org.bo/anales/2013/Rae2013_Ligia_Siles_Crespo.pdf.

ANEXOS

Anexo 1.

Tejidos artesanales Salasaca

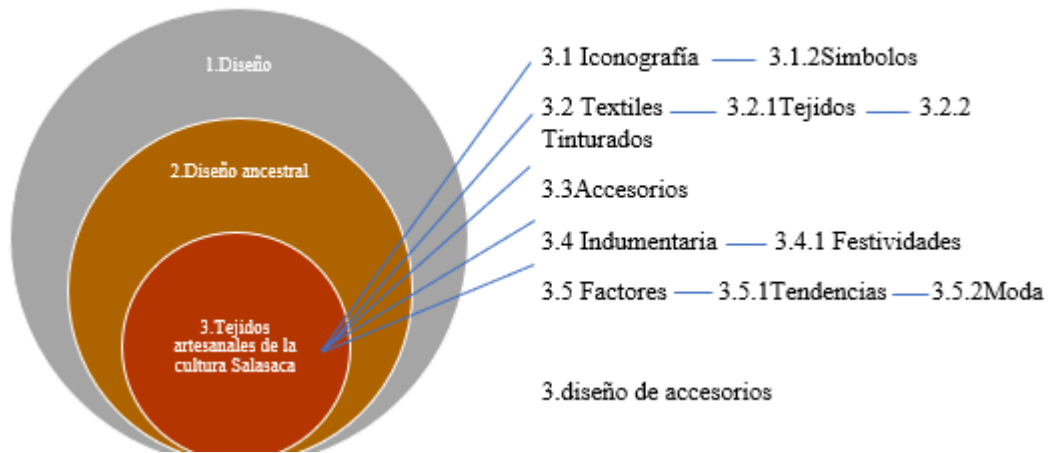

Anexo 2.

Telar de mano realizado por el artesano.



Anexo 3.

Elaboración del tejido por el artesano



Anexo 4.

Primera pieza termina

